

Panasonic®

Operating Instructions
(Household) Compact body trimmer

Model No. ES-WR50

English..... 3

Français..... 13

Español..... 23

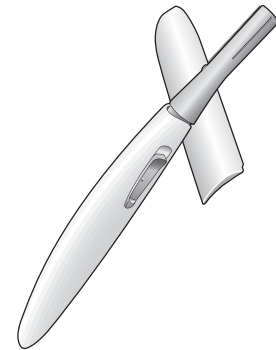

Panasonic®

Operating Instructions
(Household) Compact body trimmer
Model No. ES-WR50

Contents

Safety precautions.....	4	Installing or removing the blade	9
Important information	6	Cleaning	9
Parts identification	7	Troubleshooting	10
Installing the battery	7	Specifications	10
Using.....	8		

Thank you for purchasing this Panasonic product.

Before operating this unit, please read these instructions completely and save them for future use.

Safety precautions

To reduce the risk of injury, loss of life, electric shock, fire, and damage to property, always observe the following safety precautions.

Explanation of symbols

The following symbols are used to classify and describe the level of hazard, injury, and property damage caused when the denotation is disregarded and improper use is performed.



WARNING

Denotes a potential hazard that could result in serious injury or death.



CAUTION

Denotes a hazard that could result in minor injury or property damage.

The following symbols are used to classify and describe the type of instructions to be observed.



This symbol is used to alert users to a specific operating procedure that must not be performed.



This symbol is used to alert users to a specific operating procedure that must be followed in order to operate the unit safely.



WARNING

► This product

Do not place within reach of children or infants. Do not let them use it.



- Doing so may cause injury or accidental ingestion of the accessories or removable of small parts.



Immediately stop using if there is an abnormality or malfunction.

- Failure to do so may cause fire or injury.

► Preventing accidents

This appliance is not intended for use by persons (including children) with reduced physical, sensory or mental capabilities, or lack of experience and knowledge, unless they have been given supervision or instruction concerning use of the appliance by a person responsible for their safety.



Children should be supervised to ensure that they do not play with the appliance.

- Failure to do so may cause an accident or injury.



CAUTION

► To protect your skin

The following persons should not use this appliance:



- Persons with sensitive or delicate skin, persons with allergies.



Do not use on areas with pimples, etc.
- Doing so may result in injury to your skin.



If the battery cover is tight, do not remove it with excessive force.

- The protective cap may detach first and the blade may cause injury to your hands.



Do not apply strong pressure to the skin, move repeatedly over the same area or keep applying your skin. Also, do not use with a jabbing motion.

- Doing so may cause injury or inflammation of the skin, or increased pain.



Do not forcefully press the blade. Also, do not touch the blade with fingers or nails when in use.

- Doing so may cause injury to the skin or reduce the life of the blade.



Before using, check that the blade is free from deformities, cracks, and damage.

- Failure to do so may cause injury to the skin.



To remove the protective cap, hold it in the center and pull.

- Failure to do so may cause injury to your hands by the blade.



Use the appliance only for its intended use.

- Failure to do so may cause injury.



If skin problems appear after use, stop using the appliance and contact a dermatologist.

- Failure to do so may cause symptoms to worsen.



When storing or carrying, always attach the protective cap.

- Failure to do so may cause injury to the skin or reduce the life of the blade.

► This product



Do not share with your family or others.

- Doing so may cause infection or inflammation.



Do not drop or subject to shock.

- Doing so may cause injury.



Do not modify, disassemble or repair.

- Doing so may cause an accident or injury.
Contact an authorized service center for repair.

► The battery



Do not throw into fire or disassembly.

The supply terminals are not to be short-circuited.

- Doing so may cause a burn or injury.



CAUTION

Always follow the cautions printed on the battery.

Check the polarity of the battery (⊕ and ⊖) and install it correctly.

Remove the battery immediately and dispose of it safely when it is discharged.



Remove the battery when not using the appliance for an extended period of time. Use the battery by the recommended use-by date.

Non-rechargeable battery is not to be recharged.

-Failure to do so may cause injury or surrounding contamination due to heat generation, bursting, or leakage of the battery.



The symbol on the left means "Do not wash the product with water".

Important information

- Dry shave only.
- Do not immerse the main body in water or pour water over it.
Doing so may damage it.



- Do not wipe the main body with alcohol, polish remover, detergent (hand cleansers) etc.
Doing so may cause malfunction, cracking or discoloration of the parts.
Clean with a well-wrung cloth immersed in diluted soapy water.



- Do not operate the appliance to sunscreen or perfume, etc. sticking to your hands.
If sunscreen or perfume, etc. adheres to the main body, please remove it.
Otherwise such substances may cause deterioration of the plastic or malfunction due to cracks.

Parts identification

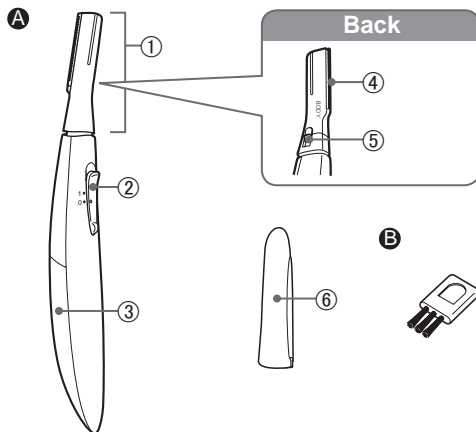

A Main body

- ① Head
- ② Power switch [0/1]
- ③ Battery cover
- ④ Blade
- ⑤ Blade release button
- ⑥ Protective cap

Accessory

B Cleaning brush

The battery is not provided.
Please purchase it at a dealer.

Installing the battery

- Always attach the protective cap when installing or replacing the battery.
- Make sure the power switch is in the “0” position.

1. Pull the battery cover to remove it.
2. Check \oplus \ominus and insert the battery.
3. Attach the battery cover.
Press firmly until it clicks.

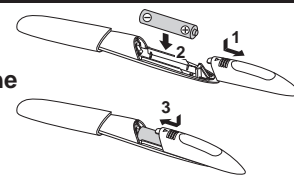

Notes

- You can use the appliance for approximately 1 month with the Panasonic LR03 (AAA alkaline battery).
(When used in an environment at a 20 °C (68 °F) room temperature, twice a week, and five minutes at a time.)
- Use only LR03 (AAA alkaline battery).
- Do not use rechargeable type battery.
- If using a battery other than the specified type, the power or number of use may vary.

Using

Notes

- When you use the appliance for the first time, apply the appliance to your skin softly and shave off the hair gradually.
- Do not use the appliance on your face.

Preparations

- Wipe off moisture or sweat on your skin. Do not apply skin lotion, milky lotion, powder, or antiperspirant etc. Keep your skin clean and dry.

1. Hold the center of protective cap and remove it.

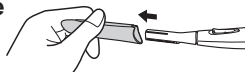

2. Slide the power switch to "1" and shave.

- Set down the blade and apply it along your skin.
- Move the appliance toward the direction indicated by an arrow slowly against the hair flow.

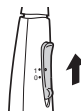

Example of use

Underarms

Move in several directions



Arms

Inwards from the outside of the arm



Hands / fingers

Inwards from the outside



Legs

Upwards from the bottom of the leg



Nape of the neck/back

Upwards from the bottom



Bikini area

Upwards from the bottom

- Put on your swimsuit or shorts, and make sure the line which you would like to shave in advance.

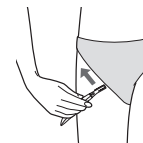

3. Set the power switch to “0”.

4. Attach the protective cap.

- To prevent deformation or damage of blade, or attachment of foreign object, be sure to attach the protective cap after using the appliance.

Installing or removing the blade

• Be sure to set the power switch to “0” when you installing or removing the blade.

How to remove the blade

1. Support the head of the shaver with your fingers so that it does not swing excessively.

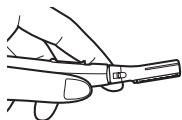

2. Slide the blade release button in the direction of the arrows.

- It is easier to slide the blade release button with using your fingernail.

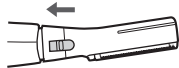

How to attach the blade

1. Support the head of the shaver with your fingers so that it does not swing excessively.

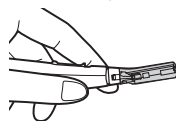

2. Insert the hook at the end of the head into the hole on the blade to attach it.

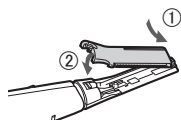

3. Remove it toward the direction indicated by an arrow.

- You can remove it if you float the resin section by nails.

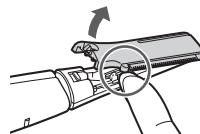

3. Slide the blade release button in the direction of the arrow.

- It is easier to slide the blade release button with using your fingernail.

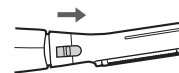

Cleaning

- This appliance cannot be washed with water. Clean it up with the brush or dry cloth.
- Be sure to set the power switch to “0” before cleaning.

1. Remove the blade and clean it with the brush.

- It is not possible to disassemble the blade.

2. Remove anything which adheres to the blade with a dry cloth.

3. Attach the blade.
(See this page)

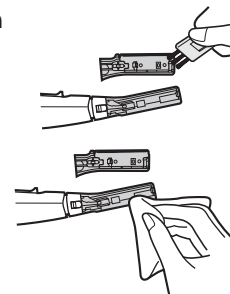

Troubleshooting

Problem	Possible causes	Action
The appliance is not cutting as well as before.	▶ Lifetime of blade.	Replace the blade. (See page 9)
	▶ Blade is deformed.	
	▶ The battery has reached the end of its life.	Replace with a new battery. (See page 7)
The appliance is not working.	▶ Hair dust is accumulated.	Clean the hair dust. (See page 9)
	▶ The battery is inserted reversely.	Make sure the battery is installed correctly. (See page 7)

If the problems still cannot be solved, contact the store where you purchased the appliance or a service center authorized by Panasonic for repair.

Specifications

Power supply	Dry-cell battery
Battery type	One LR03 (AAA alkaline battery). (Sold separately)

This product is intended for household use only.

Personal Care & Beauty Care Products

FOR USA ONLY

**30-Day Quality
Satisfaction Guarantee**

If you are dissatisfied with any Panasonic Personal Care & Beauty Care Products for any reason, simply return it to the place of purchase with a dated proof of purchase, in the original packaging, with all accessories, parts and instructions, within 30 days of the date of purchase, for a full refund, or call Panasonic at 1-800-338-0552. Abuse or misapplication of this product voids the guarantee.

**FOR YOUR CONVENIENCE, WE HAVE ESTABLISHED A
TOLL-FREE (IN USA ONLY) NATIONAL ACCESSORY
PURCHASE HOT LINE AT 1-800-332-5368.**

Panasonic®

Manuel d'utilisation
(Domestique) Tondeuse compacte pour le corps
Modèle ES-WR50

Table des matières

Consignes de sécurité	14	Installation et retrait de la lame.....	19
Informations importantes	17	Nettoyage	20
Identification des pièces.....	17	Dépannage	21
Installation de la pile	18	Spécifications	21
Utilisation	18		

Français

Merci d'avoir choisi ce produit Panasonic.

Avant de faire fonctionner cet appareil, veuillez lire toutes les instructions et les conserver pour une utilisation ultérieure.

Consignes de sécurité

Afin de réduire le risque de blessures, de décès, de choc électrique, d'incendie ou de dommages à la propriété, respectez toujours les consignes de sécurité suivantes.

Explication des symboles

Les symboles suivants sont utilisés pour répertorier et décrire le niveau de risque, de blessures et de dommages à la propriété pouvant être causés lorsque les consignes sont ignorées et que l'appareil n'est pas utilisé de manière conforme.



AVERTISSEMENT

Signale un danger potentiel pouvant entraîner des blessures graves ou la mort.



ATTENTION

Signale un danger susceptible d'entraîner des blessures mineures ou des dommages matériels.

Les symboles suivants sont utilisés pour répertorier et décrire le type de consignes à observer.



Ce symbole est utilisé pour avertir les utilisateurs qu'il s'agit d'une procédure de fonctionnement spécifique qui ne doit pas être effectuée.



Ce symbole est utilisé pour avertir les utilisateurs qu'il s'agit d'une procédure de fonctionnement spécifique qui doit être suivie afin de pouvoir utiliser l'appareil en toute sécurité.



AVERTISSEMENT

► Ce produit

Ne mettez pas cet appareil à la portée des enfants ou des nourrissons. Ne les laissez pas l'utiliser.



- Cela pourrait causer des blessures ou l'ingestion accidentelle des accessoires ou des petites pièces amovibles.



Arrêtez immédiatement d'utiliser l'appareil en cas d'anomalie ou de dysfonctionnement.

- Le non-respect de cette consigne peut provoquer un incendie ou des blessures.

AVERTISSEMENT

► Prévention des accidents

Cet appareil n'est pas destiné à être utilisé par des personnes (y compris les enfants) aux capacités physiques, mentales et sensorielles réduites, ou avec un manque d'expérience et de connaissance, sauf si elles ont été supervisées ou instruites sur l'utilisation de l'appareil par une personne responsable de leur sécurité.



Les enfants doivent être surveillés pour s'assurer qu'ils ne jouent pas avec l'appareil.
- Ne pas en tenir compte peut provoquer un accident ou des blessures.

ATTENTION

► Pour protéger votre peau

Les personnes suivantes ne doivent pas utiliser cet appareil :
- Personnes à la peau sensible ou délicate, personnes allergiques.



N'utilisez pas l'appareil sur les zones à boutons, etc.
- Cela pourrait causer des blessures.



Si le couvercle de la pile est serré, ne l'enlevez pas avec une force excessive.



- Le capuchon de protection peut se détacher en premier et la lame peut causer des blessures aux mains.

N'exercez pas de forte pression sur la peau, ne bougez pas plusieurs fois sur la même zone et n'appliquez pas l'appareil de manière continue sur votre peau. De même, n'utilisez pas l'appareil avec un mouvement de piqûre.



- Cela pourrait causer des blessures ou une inflammation de la peau, ou augmenter la douleur.

N'appuyez pas sur la lame avec force. De plus, ne touchez pas la lame avec les doigts ou les ongles lorsque vous utilisez l'appareil.



- Cela pourrait causer des blessures à la peau ou réduire la durée de vie de la lame.

Avant d'utiliser la lame, vérifiez qu'elle est exempte de déformations, de fissures et de dommages.



- Le non-respect de cette consigne peut provoquer des blessures à la peau.

Pour retirer le capuchon de protection, tenez-le au centre et tirez-le.



- Le non-respect de cette consigne peut provoquer des blessures aux mains par la lame.



ATTENTION

N'utilisez l'appareil que pour l'usage auquel il est destiné.



- Le non-respect de cette consigne peut provoquer des blessures.

Si des problèmes de peau apparaissent après utilisation, cessez d'utiliser l'appareil et contactez un dermatologue.



- Le non-respect de cette consigne peut provoquer l'aggravation des symptômes.

Lors de l'entreposage ou du transport, fixez toujours le capuchon de protection.



- Le non-respect de cette consigne peut causer des blessures à la peau ou réduire la durée de vie de la lame.

► Ce produit

Ne pas le partager avec votre entourage.



- Cela pourrait entraîner des infections ou des inflammations.

Ne pas le laisser tomber ou le soumettre à un choc.



- Cela pourrait causer des blessures.

Ne pas modifier, démonter ou réparer.



- Cela pourrait causer des blessures ou un accident.
Contacter un centre de service agréé pour les réparations.

► La pile

Ne pas la jeter au feu ou la démonter. Les bornes ne doivent pas être court-circuitées.



- Cela pourrait causer des blessures ou des brûlures.

Respectez toujours les mises en garde imprimées sur la pile.

Vérifiez la polarité de la pile (⊕ et ⊖) et installez-la correctement.

Retirez immédiatement la pile et jetez-la en toute sécurité lorsqu'elle est déchargée.

Retirez la pile lorsque l'appareil n'est pas utilisé pendant une période prolongée.



Utilisez la pile avant la date de péremption recommandée.

La pile non rechargeables ne doivent pas être rechargées.

- Le non-respect de cette consigne peut provoquer des blessures ou une contamination de l'environnement en raison de la production de chaleur, de l'éclatement ou d'une fuite de la pile.



Le symbole à gauche signifie « Ne pas laver l'appareil à l'eau ».

Informations importantes

- Rasez uniquement à sec.
- N'immergez pas le boîtier principal dans l'eau ou verser de l'eau dessus.
Vous risqueriez de l'endommager.



- N'essuyez pas le boîtier principal avec de l'alcool, du dissolvant, du détergent (nettoyant pour les mains), etc.
Vous risqueriez de provoquer un dysfonctionnement, des fissures ou une décoloration des pièces.
Nettoyez avec un chiffon bien essoré imbibé d'eau savonneuse diluée.



- N'utilisez pas l'appareil avec de l'écran solaire, du parfum, etc., qui colle à vos mains.
Si l'écran solaire, le parfum, etc., adhère au boîtier principal, veuillez l'enlever.
Dans le cas contraire, ces substances peuvent entraîner une détérioration du plastique ou un dysfonctionnement dû à des fissures.

Identification des pièces

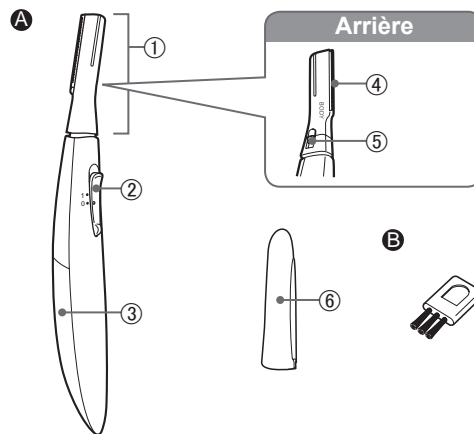

A Boîtier principal

- ① Tête
- ② Commutateur d'alimentation [0/1]
- ③ Couvercle de la pile
- ④ Lame
- ⑤ Bouton de dégagement de la lame
- ⑥ Capuchon de protection

Accessoire

B Brosse de nettoyage

La pile n'est pas incluse.
Veuillez l'acheter chez un détaillant.

Installation de la pile

- Fixez toujours le capuchon de protection lors de l'installation ou du remplacement de la pile.
- Assurez-vous que le commutateur d'alimentation est à la position « 0 ».

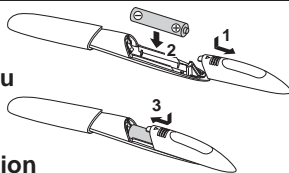

1. Tirez le couvercle de la pile pour le retirer.
2. Vérifiez la polarité ⊕ ⊖ et insérez la pile.
3. Fixez le couvercle de la pile.

Appuyez fermement jusqu'à ce qu'il y ait un déclic.

Nota

- Vous pouvez utiliser l'appareil pendant environ 1 mois avec la pile Panasonic LR03 (pile alcaline AAA).
(Lors d'une utilisation dans un environnement avec une température ambiante de 20 °C (68 °F), deux fois par semaine et cinq minutes à chaque fois.)
- Assurez-vous d'utiliser la pile LR03 (pile alcaline AAA).
- N'utilisez pas de pile rechargeable.
- Si une pile autre que le type spécifié est utilisée, la puissance ou le nombre d'utilisation peuvent varier.

Utilisation

Nota

- Lorsque vous utilisez l'appareil pour la première fois, appliquez l'appareil sur votre peau en douceur et rasez les poils progressivement.
- N'utilisez pas l'appareil sur votre visage.

Préparatifs

- **Essayez l'humidité ou la sueur sur votre peau.**

N'appliquez pas de lotion pour la peau, de lotion lactée, de poudre, d'antisudorifique, etc. Gardez votre peau propre et sèche.

1. Tenez le centre du capuchon de protection et enlevez-le.



2. Placez le commutateur d'alimentation à la position « 1 » et rasez.

- Posez la lame et appliquez-la le long de votre peau.
- Déplacez lentement l'appareil dans la direction indiquée par une flèche contre le sens des poils.

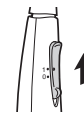

Exemple d'utilisation

Aisselles

Déplacez dans plusieurs directions



Jambes

Du bas de la jambe vers le haut



Bras

De l'extérieur du bras vers l'intérieur

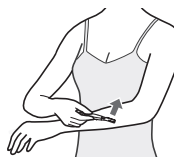

Nuque/dos

Du bas vers le haut



Mains/doigts

De l'extérieur vers l'intérieur



Zone de bikini

Du bas vers le haut

• Mettez votre maillot de bain ou votre short, et assurez-vous de la ligne que vous aimeriez raser à l'avance.

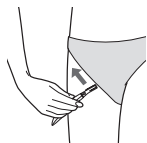

3. Mettez le commutateur d'alimentation à la position « 0 ».

4. Fixez le capuchon de protection.

• Pour éviter la déformation ou l'endommagement de la lame, ou la fixation de corps étrangers, veillez à fixer le capuchon de protection après utilisation de l'appareil.

Installation et retrait de la lame

• Veillez à régler le commutateur d'alimentation à la position « 0 » lorsque vous installez ou retirez la lame.

Comment retirer la lame

1. Soutenez la tête du rasoir avec les doigts pour qu'elle ne bascule pas excessivement.

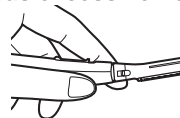

Comment fixer la lame

1. Soutenez la tête du rasoir avec les doigts pour qu'elle ne bascule pas excessivement.

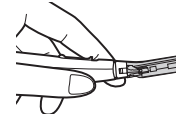

2. Faites glisser le bouton de dégagement de la lame dans la direction des flèches.

- Il est plus facile de faire glisser le bouton de dégagement de la lame avec l'ongle.

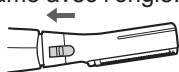

3. Retirez-la dans la direction indiquée par une flèche.

- Vous pouvez la retirer si vous faites flotter la section de résine à l'aide de vos ongles.

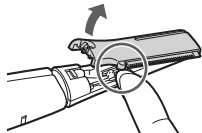

2. Insérez le crochet à l'extrémité de la tête dans le trou de la lame pour la fixer.

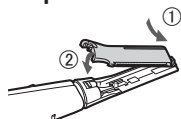

3. Faites glisser le bouton de dégagement de la lame dans la direction de la flèche.

- Il est plus facile de faire glisser le bouton de dégagement de la lame avec l'ongle.

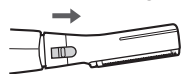

Nettoyage

- Cet appareil ne peut pas être lavé à l'eau. Nettoyez-le à l'aide d'une brosse ou d'un chiffon sec.
- Veillez à mettre le commutateur d'alimentation à la position « 0 » avant le nettoyage.

1. Retirez la lame et nettoyez-la avec la brosse.

- Il n'est pas possible de démonter la lame.

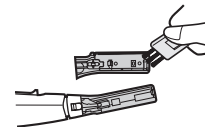

2. Retirez tout ce qui adhère à la lame à l'aide d'un chiffon sec.

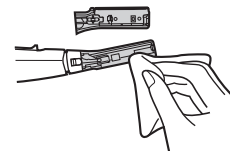

3. Fixez la lame.
(Voir pages 19 à 20)

Dépannage

Problème	Causes possibles	Action
L'appareil ne coupe plus aussi bien qu'avant.	▶ Durée de vie de la lame.	▶ Remplacez la lame. (Voir pages 19 à 20)
	▶ La lame est déformée.	
	▶ La pile a atteint la fin de sa durée de vie.	▶ Remplacez la pile par une pile neuve. (Voir page 18)
L'appareil ne fonctionne pas.	▶ Des dépôts de poils se sont accumulés.	▶ Nettoyez les dépôts de poils. (Voir page 20)
	▶ La pile est insérée à l'envers.	▶ Assurez-vous que la pile est installée correctement. (Voir page 18)

Si les problèmes persistent, contactez le magasin où vous avez acheté l'appareil ou un centre de service agréé par Panasonic pour réparation.

Spécifications

Alimentation secteur	Pile
Type de pile	Une pile LR03 (pile alcaline AAA). (vendue séparément)

Ce produit est conçu pour un usage domestique uniquement.

Panasonic®

Instrucciones de funcionamiento
(Doméstica) Afeitadora compacta para el cuerpo
Modelo n.º ES-WR50

Contenido

Precauciones de seguridad.....	24	Instalación o desmontaje de la hoja	29
Información importante	27	Limpieza	30
Identificación de las partes	27	Solución de problemas	31
Instalación de la pila	28	Características.....	31
Uso.....	28		

Gracias por comprar este producto Panasonic.

Antes de poner esta unidad en funcionamiento, lea las instrucciones en su totalidad y guárdelas para su uso en el futuro.

Precauciones de seguridad

Para reducir el riesgo de sufrir lesiones, descargas eléctricas, o incluso el fallecimiento, y de provocar un incendio o danos en la propiedad, cumpla siempre las precauciones de seguridad que figuran a continuación.

Explicación de los símbolos

Los siguientes símbolos se usan para clasificar y describir el nivel de peligro, lesión y daño a la propiedad que pueden provocarse debido al incumplimiento de las instrucciones y al uso indebido.



ADVERTENCIA

Denota un peligro potencial que podría resultar en una lesión grave o la muerte.



PRECAUCIÓN

Denota un peligro que podría resultar en una lesión leve o daños a la propiedad.

Los siguientes símbolos se usan para clasificar y describir el tipo de instrucciones que deben cumplirse.



Este símbolo se utiliza para advertir a los usuarios de un procedimiento específico de funcionamiento que no debe realizarse.



Este símbolo se utiliza para advertir a los usuarios de un procedimiento específico de funcionamiento que debe seguirse para hacer funcionar la unidad de forma segura.



ADVERTENCIA

► Este producto

No la coloque al alcance de los niños. No deje que la usen.



- No seguir estas instrucciones, podría provocar lesiones o la ingesta accidental de los accesorios o las piezas pequeñas extraíbles.



Suspenda inmediatamente el uso si hay alguna anomalía o un funcionamiento incorrecto.

- De lo contrario, podría provocar fuego o daños.



ADVERTENCIA

► Prevención de accidentes

Este dispositivo no está diseñado para ser usado por personas (incluyendo niños) con facultades físicas, sensoriales o mentales reducidas, o con poca experiencia y conocimiento, a menos que una persona



responsable por su seguridad les supervise o les instruya sobre el uso del dispositivo.

Los niños deben ser supervisados para asegurar que no jueguen con el dispositivo.

- De lo contrario pueden producirse accidentes o lesiones.



PRECAUCIÓN

► Protección de la piel

Las siguientes personas no deberían usar este aparato:



- Las personas con piel delicada o sensible, personas con alergias.



No lo use en áreas con granos, etc.

- Hacerlo podría provocar lesiones en su piel.

Si la tapa de la pila está muy ajustada, no

aplique fuerza excesiva para quitarla.



- La cubierta protectora puede separarse primero y la cuchilla provocar lesiones en las manos.

No aplique mucha presión sobre la piel ni la mueva repetidamente o la siga aplicando sobre la misma área. Además, no la use con movimientos de golpeteo. Tampoco la utilice con movimientos punzantes.



- Hacerlo podría provocar lesiones, inflamación de la piel o aumento del dolor.

No presione la hoja con fuerza. Tampoco la toque con los dedos ni con las uñas cuando la use.



- Hacerlo podría provocar lesiones en la piel o reducir la vida útil de la hoja.

Antes de utilizarla, compruebe que la hoja no tiene ninguna deformidad, grieta o daño.



- De lo contrario, podría provocar lesiones en la piel.

Para quitar la cubierta protectora, sujétela por el centro y tire de ella.



- De lo contrario, la hoja podría provocar lesiones en las manos.

Utilice el aparato solo para su uso previsto.



- De lo contrario, podría provocar lesiones.

Si aparece un problema en la piel después de su uso, deje de usar el aparato y póngase en contacto con un dermatólogo.



- De lo contrario, podría empeorar los síntomas.



PRECAUCIÓN

Cuando la guarde o la transporte, coloque siempre la cubierta protectora.



- De lo contrario, podría provocar lesiones en la piel o reducir la vida útil de la hoja.

► Este producto

No lo comparta con familiares u otras personas.



- Hacerlo podría provocar una infección o una inflamación.



No lo deje caer ni lo someta a golpes.

- De lo contrario, podría provocar lesiones.



No lo modifique, no lo desarme ni lo repare.

- De lo contrario, podría provocar un accidente o lesiones.

Póngase en contacto con un centro de servicios autorizado para su reparación.

► La pila

No la arroje al fuego ni la desensamble.



Los terminales de alimentación no deben conectarse en cortocircuito.

- Esto podría provocar quemaduras o lesiones.

Siempre obedezca las precauciones impresas en las pilas.

Compruebe la polaridad de la pila (\oplus e \ominus) instálela correctamente.

Quite la pila inmediatamente y deséchela de manera segura cuando esté descargada.



Quite la pila cuando no utilice el aparato durante un tiempo prolongado.

Utilice la pila según la fecha de uso recomendada.

No recargar la pila que no son recargables.

- No hacer esto, podría provocar lesiones o contaminación ambiental debido a la generación de calor, explosiones o escapes de las pilas.



El símbolo de la izquierda significa "No lavar el producto con agua".

Información importante

- Aféitese solo en seco.
- No sumerja el cuerpo principal en agua ni derrame agua sobre él.
De hacerlo, podría dañarlo.



- No limpie el cuerpo principal con alcohol, removedor de esmalte, detergente (limpiador de manos) etc. Hacerlo podría provocar mal funcionamiento, agrietamiento o decoloración de las piezas. Limpie con un paño sumergido en agua jabonosa, bien escurrido.



- No utilice el aparato si tiene protector solar o perfume, etc., en sus manos. Si el protector solar, el perfume, etc., se adhiere al cuerpo principal, quítelos. De lo contrario, estas sustancias pueden provocar deterioro del plástico o un mal funcionamiento debido a la formación de grietas.

Identificación de las partes

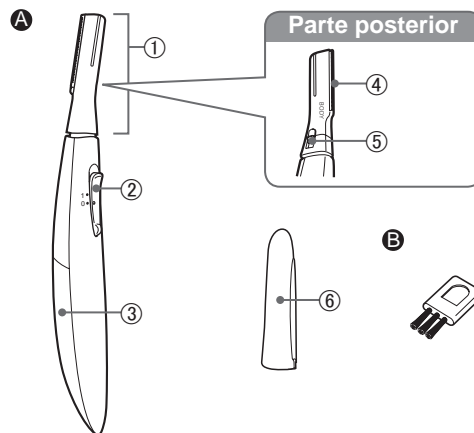

A Cuerpo principal

- 1 Cabezal
- 2 Interruptor de encendido [0/1]
- 3 Tapa de la pila
- 4 Hoja
- 5 Botón de desbloqueo de la hoja
- 6 Cubierta protectora

Accesorio

B Escobilla de limpieza

No incluye la pila.
Cómprala en un distribuidor.

Instalación de la pila

- Coloque siempre la cubierta protectora al instalar o cambiar la pila.
- Asegúrese de que el interruptor de encendido está en la posición "0".

1. Tire de la tapa de la pila para quitarla.
2. Compruebe la polaridad \oplus \ominus e introduzca la pila.
3. Coloque la tapa de la pila.
Presione firmemente hasta que se oiga un clic.

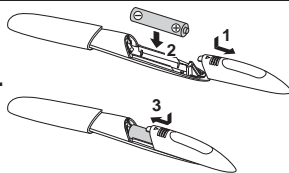

Notas

- Con la pila alcalina AAA Panasonic LR03 puede usar el aparato durante aproximadamente un mes. (Cuando lo utiliza en un entorno a 20 °C (68 °F) a temperatura ambiente, dos veces a la semana, y 5 minutos cada vez.)
- Use únicamente LR03 (pila alcalina AAA).
- No utilice pilas de tipo recargable.
- Si usa unas pilas que no son las del tipo especificado, la potencia o el número de usos puede variar.

Uso

Notas

- Cuando use el aparato por primera vez, aplíquelo a su piel suavemente y afeite el vello gradualmente.
- No use el aparato en su cara.

Preparativos

- Elimine la humedad o el sudor de su piel.

No aplique lociones para la piel, leche corporal, polvos o antitranspirante, etc. Mantenga su piel limpia y seca.

1. Sujete la cubierta protectora por el centro, y quítela.



2. Deslice el interruptor de encendido a "4" y afeite.

- Aplique la hoja y aplíquela a lo largo de su piel.
- Desplace el aparato hacia la dirección indicada por la flecha y lentamente en la dirección contraria al flujo del vello.

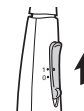

Ejemplo de uso

Debajo de los brazos

Mover en varias direcciones



Brazos

Hacia dentro desde la parte posterior del brazo



Manos/dedos

Hacia dentro desde afuera



Piernas

Hacia arriba desde la parte inferior de la pierna



Nuca/espalda

Hacia arriba desde la parte inferior



Área del bikini

Hacia arriba desde la parte inferior
•Póngase el traje de baño o pantalones cortos, y marque previamente la línea que desea afeitarse.

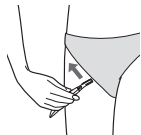

3. Ponga el interruptor de encendido en “0”.

4. Coloque la cubierta protectora.

- Para evitar deformación o daños a de la hoja, o que se adhieran objetos extraños, asegúrese de colocar la cubierta protectora después de usar el aparato.

Instalación o desmontaje de la hoja

•Asegúrese de poner el interruptor de encendido en “0” cuando coloque o quite la hoja.

Cómo quitar la hoja

1. Sujete el cabezal de la afeitadora con sus dedos para que no se balancee excesivamente.



Cómo colocar la hoja

1. Sujete el cabezal de la afeitadora con sus dedos para que no se balancee excesivamente.

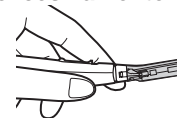

2. Deslice el botón de desbloqueo de la hoja en la dirección de las flechas.

- Es más fácil deslizar el botón de desbloqueo de la hoja con la uña.

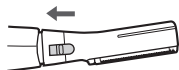

3. Qítelo en la dirección indicada por la flecha.

- Puede quitarlo si levanta la sección de resina con las uñas.

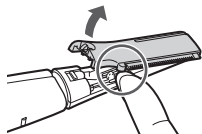

2. Introduzca el gancho del extremo del cabezal en el agujero de la hoja para colocarlo.

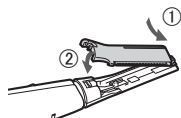

3. Deslice el botón de desbloqueo de la hoja en la dirección de las flechas.

- Es más fácil deslizar el botón de desbloqueo de la hoja con la uña.

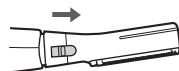

Limpieza

- No se puede lavar este aparato con agua. Límpielo con la escobilla o con un paño seco.
- Ponga el interruptor de encendido en “0” antes de limpiarlo.

1. Quite la hoja y límpiela con la escobilla.

- No es posible desmontar la hoja.

2. Retire con un paño seco cualquier cosa que se adhiera a la hoja.

3. Coloque la hoja.

(Consulte la las páginas 29-30)

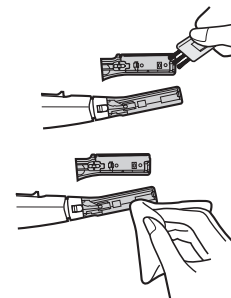

Solución de problemas

Problema	Causas posibles	Acción
El aparato no corta tan bien como antes.	▶ Vida útil de la hoja.	Sustituir la hoja. (Consulte la las páginas 29-30)
	▶ La hoja está deformada.	
	▶ La pila ha llegado al final de su vida útil.	Cambiarla por una pila nueva. (Consulte la página 28)
El aparato no funciona.	▶ Se ha acumulado polvo capilar.	Limpiar el polvo capilar. (Consulte la página 30)
	▶ Se ha colocado la pila al revés.	Comprobar que la pila se ha colocado correctamente. (Consulte la página 28)

Si el problema todavía no se ha solucionado, póngase en contacto con la tienda donde compró el aparato o con un centro de servicio autorizado por Panasonic para su reparación.

Características

Fuente de alimentación	Pilas secas
Tipo de pila	Una LR03 (pila alcalina AAA). (Se venden por separado)

Este producto está destinado solamente para su uso doméstico.

PARA SU CONVENIENCIA, AHORA DISPONEMOS DE UNA LÍNEA NACIONAL DE LLAMADA GRATIS PARA LA COMPRA DE ACCESORIOS (SOLAMENTE EN USA); LLAME AL 1-800-332-5368.

Español

IN USA CONTACT:

Panasonic Corporation of North America
Two Riverfront Plaza, Newark, NJ 07102-5490

IN CANADA CONTACT:

AU CANADA, COMMUNIQUEZ AVEC :

Panasonic Canada Inc.
5770 Ambler Drive, Mississauga, Ontario L4W 2T3
www.panasonic.com

Service • Assistance • Accessories
Dépannage • Assistance • Accessoires

Call 1-800-338-0552 (In USA)

<http://shop.panasonic.com/personal-care>

<http://shop.panasonic.com/support>

www.panasonic.ca/english/support (In Canada)

www.panasonic.ca/french/support (Au Canada)

<http://www.panasonic.com>

© Panasonic Corporation 2019

© EN, CA, ES

Printed in China
Imprimé en Chine
Impreso en China
ES9700WR501551 S0619-0