



Scan, watch and discover how to  
get the most out of your TV  
Escanee, observe y descubra  
como obtener el máximo de su TV  
<http://rd.pnaqr.com/TC-L32X5/2/1/>

# Panasonic®

Model No.  
Número de modelo  
**TC-L32X5**

## Owner's Manual

32" Class 720p LCD HDTV  
(31.5 inches measured diagonally)

## Manual de usuario

Televisión de alta definición de 720p y  
clase 32" de LCD  
(31,5 pulgadas medidas diagonalmente)

# VIERA

For assistance (U.S.A./Puerto Rico), please call:  
**1-877-95-VIERA (958-4372)**  
[www.panasonic.com/help](http://www.panasonic.com/help)

For assistance (Canada), please call:  
**1-866-330-0014**  
[conciERGE.panasonic.ca](http://conciERGE.panasonic.ca)

Para solicitar ayuda (EE.UU./Puerto Rico), llame al:  
**1-877-95-VIERA (958-4372)**  
[www.panasonic.com/help](http://www.panasonic.com/help)

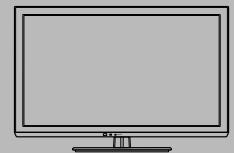

### English

Thank you for purchasing this Panasonic product.  
Please read these instructions before operating your set and retain them  
for future reference. The images shown in this manual are for illustrative  
purposes only.

### Español

Gracias por su decisión de comprar este producto marca Panasonic.  
Lea estas instrucciones antes de utilizar su televisor y guárdelas para  
consultarlas en el futuro. Las imágenes mostradas en este manual tienen  
solamente fines ilustrativos.



TQB2AC0093-1

**This product incorporates the following software or technology:**

- (1) the software based in part on the work of the Independent JPEG Group,
- (2) the software developed by the FreeType Project,
- (3) the software licensed under the GNU General Public License, Version 2 (GPL v2) and/or,
- (4) open sourced software other than the software licensed under the GPL and/or LGPL

For the software categorized as (3) and (4), please refer to the terms and conditions of GPL, as the case may be at <http://www.gnu.org/licenses/old-licenses/gpl-2.0.html>

In addition, the software categorized as (3) and (4) are copyrighted by several individuals.

Please refer to the copyright notice of those individuals at <http://www.am-linux.jp/dl/DTV12UM/>

The GPL software is distributed in the hope that it will be useful, but WITHOUT ANY WARRANTY, without even the implied warranty of MERCHANTABILITY or FITNESS FOR A PARTICULAR PURPOSE.

At least three (3) years from delivery of products, we will give to any third party who contact us at the contact information provided below, for a charge no more than our cost of physically performing source code distribution, a complete machine-readable copy of the corresponding source code covered under GPL v2.

Contact Information

[cdrequest@am-linux.jp](mailto:cdrequest@am-linux.jp)

Source code covered under GPL v2 is also freely available to you and any other member of the public via our website below.

<http://www.am-linux.jp/dl/DTV12UM/>

For the software categorized as (3) and (4), please refer to the applicable license terms included in the "Setup" menu on product.



HDMI, the HDMI logo and High-Definition Multimedia Interface are trademarks or registered trademarks of HDMI Licensing LLC in the United States and other countries.



SDHC Logo is a trademark of SD-3C, LLC.



“AVCHD” and the “AVCHD” logo are trademarks of Panasonic Corporation and Sony Corporation.



This product qualifies for ENERGY STAR in the “Home Use” setting and this is the setting in which energy savings will be achieved. Any modifications to the “Home Use” setting or other factory default settings could result in greater energy consumption beyond levels that meet ENERGY STAR qualifications.

Manufactured under license from Dolby Laboratories. Dolby and the double-D symbol are trademarks of Dolby Laboratories.



This product is licensed under the AVC patent portfolio license for the personal and non-commercial use of a consumer to (i) encode video in compliance with the AVC Standard (“AVC Video”) and/or (ii) decode AVC Video that was encoded by a consumer engaged in a personal and non-commercial activity and/or was obtained from a video provider licensed to provide AVC Video. No license is granted or shall be implied for any other use. Additional information may be obtained from MPEG LA, LLC. See <http://www.mpegla.com>.

# Contents

## Please read before using the unit

- Safety Precautions ..... 4

## Getting started

- Accessories/Optional Accessory ..... 8
- Connections ..... 11
- Identifying Controls ..... 13
- First Time Setup ..... 14

## Basic Features

- Watching TV ..... 16
- Watching content from external devices ..... 19
- Using Media player ..... 20
- Editing and Setting Channels ..... 26
- Input Labels ..... 28

## Advanced Features

- How to Use Menu Functions ..... 29
- Picture settings ..... 30
- Audio settings ..... 31
- Lock settings ..... 31
- TV settings ..... 32
- Setup ..... 32

## Support Information

- Ratings List for parental control ..... 34
- Technical Information ..... 36
- Care and Cleaning ..... 40
- Specifications ..... 41
- Frequently Asked Questions (FAQ) ..... 42
- Index ..... 44
- Limited Warranty  
(for U.S.A. and Puerto Rico only) ..... 45
- Customer Services Directory  
(for U.S.A. and Puerto Rico) ..... 46
- Limited Warranty (for Canada) ..... 47

Getting started



Basic

Advanced

Support Information



# Safety Precautions

	<b>CAUTION</b> <b>RISK OF ELECTRIC SHOCK</b> <b>DO NOT OPEN</b>	
<b>WARNING: To reduce the risk of electric shock, do not remove cover or back. No user-serviceable parts inside. Refer servicing to qualified service personnel.</b>		



The lightning flash with arrowhead within a triangle is intended to tell the user that parts inside the product are a risk of electric shock to persons.



The exclamation point within a triangle is intended to tell the user that important operating and servicing instructions are in the papers with the appliance.

## Note to CATV System Installer

This reminder is provided to direct the CATV system installer's attention to Article 820-40 of the NEC that provides guidelines for proper grounding and, in particular, specifies that the cable ground shall be connected to the grounding system of the building, as close to the point of cable entry as practical.

## Secure Ventilation

Slots and openings in the cabinet and the back or bottom are provided for ventilation, and to ensure reliable operation of the LCD TV and to protect it from overheating. These openings must not be blocked or covered. There should be at least 10 cm of space around the TV. The openings should never be blocked by placing the LCD TV on a bed, sofa, rug or other similar surface. This LCD TV should not be placed in a built-in installation such as a bookcase unless proper ventilation is provided.

## Important Safety Instructions (TV set)

- 1) Read these instructions.
- 2) Keep these instructions.
- 3) Heed all warnings.
- 4) Follow all instructions.
- 5) Do not use this apparatus near water.
- 6) Clean only with dry cloth.
- 7) Do not block any ventilation openings. Install in accordance with the manufacturer's instructions.
- 8) Do not install near any heat sources such as radiators, heat registers, stoves or other apparatus (including amplifiers) that produce heat.
- 9) Do not defeat the safety purpose of the polarized or grounding-type plug. A polarized plug has two blades with one wider than the other. A grounding type plug has two blades and a third grounding prong. The wide blade or the third prong are provided for your safety. If the provided plug does not fit into your outlet, consult an electrician for replacement of the obsolete outlet.
- 10) Protect the power cord from being walked on or pinched particularly at plugs, convenience receptacles, and the point where they exit from the apparatus.
- 11) Only use attachments / accessories specified by the manufacturer.
- 12) Use only with the cart, stand, tripod, bracket or table specified by the manufacturer, or sold with the apparatus. When a cart is used, use caution when moving the cart / apparatus combination to avoid injury from tip-over.
- 13) Unplug this apparatus during lightning storms or when unused for long periods of time.
- 14) Refer all servicing to qualified service personnel. Servicing is required when the apparatus has been damaged in any way, such as power-supply cord or plug is damaged, liquid has been spilled or objects have fallen into the apparatus, the apparatus has been exposed to rain or moisture, does not operate normally, or has been dropped.
- 15) Operate only from the type of power source indicated on the marking label. If you are not sure of the type of power supplied to your home, consult your television dealer or local power company.
- 16) Follow all warnings and instructions marked on the LCD TV.
- 17) Never push objects of any kind into this LCD TV through cabinet slots as they may touch dangerous voltage points or short out parts that could result in a fire or electric shock. Never spill liquid of any kind on the LCD TV.
- 18) If an outside antenna is connected to the television equipment, be sure the antenna system is grounded so as to provide some protection against voltage surges and built up static charges. In the U.S. Section 810-21 of the National Electrical Code provides information with respect to proper grounding of the mast and supporting structure, grounding of the lead-in wire to an antenna discharge unit, size of grounding conductors, location of antenna discharge unit, connection to grounding electrodes, and requirements for the grounding electrode.

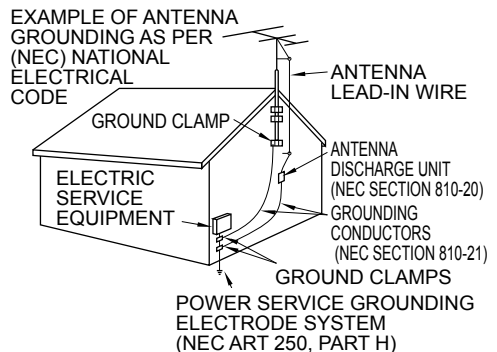

- 19) An outside antenna system should not be located in the vicinity of overhead power lines, other electric light, power circuits, or where it can fall into such power lines or circuits. When installing an outside antenna system, extreme care should be taken to keep from touching such power lines or circuits as contact with them might be fatal.
- 20) Unplug this LCD TV from the wall outlet and refer servicing to qualified service personnel under the following conditions:
  - a. When the power cord or plug is damaged or frayed.
  - b. If liquid has been spilled into the LCD TV.
  - c. If the LCD TV has been exposed to rain or water.
  - d. If the LCD TV does not operate normally by following the operating instructions.  
Adjust only those controls that are covered by the operating instructions as improper adjustment of other controls may result in damage and will often require extensive work by a qualified technician to restore the LCD TV to normal operation.
  - e. If the LCD TV has been dropped or the cabinet has been damaged.
  - f. When the LCD TV exhibits a distinct change in performance - this indicates a need for service.
- 21) When replacement parts are required, be sure the service technician uses replacement parts specified by the manufacturer that have the same characteristics as the original parts. Unauthorized substitutions may result in fire, electric shock, or other hazards.
- 22) **WARNING: TO REDUCE THE RISK OF FIRE OR ELECTRIC SHOCK, DO NOT EXPOSE THIS APPARATUS TO RAIN, MOISTURE, DRIPPING OR SPLASHING. DO NOT PLACE LIQUID CONTAINERS (FLOWER VASES, CUPS, COSMETICS, ETC.) ABOVE THE SET (INCLUDING ON SHELVES ABOVE, ETC.).**
- 23) **WARNING: SMALL PARTS CAN PRESENT CHOKING HAZARD IF ACCIDENTALLY SWALLOWED. KEEP SMALL PARTS AWAY FROM YOUNG CHILDREN. DISCARD UNNEEDED SMALL PARTS AND OTHER OBJECTS, INCLUDING PACKAGING MATERIALS AND PLASTIC BAGS/SHEETS TO PREVENT THEM FROM BEING PLAYED WITH BY YOUNG CHILDREN, CREATING THE POTENTIAL RISK OF SUFFOCATION.**
- 24) **WARNING: To prevent the spread of fire, keep candles or other open flames away from this product at all times.**
- 25) **WARNING: Do not place this TV in any medical institutions or locations with medical devices.**  
Radio waves from this TV may interfere with the medical devices and cause accidents due to the malfunction. 
- 26) **WARNING: Do not use this TV near any automatic control devices such as automatic doors or fire alarms.**  
Radio waves from this TV may interfere with the automatic control devices and cause accidents due to the malfunction.
- 27) **WARNING: Keep this TV away at least 9 inches (22 cm) from the location where a cardiac pacemaker is implanted.**  
Radio waves from this TV may interfere with the operation of the pacemaker.
- 28) **CAUTION:** The Power switch on this unit will not completely shut off all power from AC outlet. Since the power cord serves as the main disconnect device for the unit, you will need to unplug it from the AC outlet to shut down all power. Therefore, make sure the unit has been installed so that the power cord can be easily unplugged from AC outlet in case of an accident. To avoid fire hazard, the power cord should also be unplugged from the AC outlet when left unused for a long period of time (for example, when on vacation).
- 29) **CAUTION:** TO PREVENT ELECTRIC SHOCK, DO NOT USE THIS PLUG WITH A RECEPTACLE OR OTHER OUTLET UNLESS THE BLADES CAN BE FULLY INSERTED TO PREVENT BLADE EXPOSURE.
- 30) **CAUTION:** USE WITH OTHER STAND MAY RESULT IN INSTABILITY POSSIBLY CAUSING INJURY.
- 31) **CAUTION:** DANGER OF EXPLOSION IF BATTERY IS INCORRECTLY REPLACED. REPLACE ONLY WITH THE SAME OR EQUIVALENT TYPE.
- 32) **CAUTION: This LCD TV is for use only with the following optional accessory. Use with any other type of optional accessories may cause instability which could result in the possibility of injury.**  
(All of the following accessories are manufactured by Panasonic Corporation)
  - Wall-hanging bracket: TY-WK3L2RW
 Always be sure to ask a qualified technician to carry out set-up.

**NOTE:** This equipment is designed to operate in North America and other countries where the broadcasting system and AC house current are exactly the same as in North America.

## FCC STATEMENT

This equipment has been tested and found to comply with the limits for a Class B digital device, pursuant to Part 15 of the FCC Rules. These limits are designed to provide reasonable protection against harmful interference in a residential installation. This equipment generates, uses and can radiate radio frequency energy and, if not installed and used in accordance with the instructions, may cause harmful interference to radio communications. However, there is no guarantee that interference will not occur in a particular installation. If this equipment does cause harmful interference to radio or television reception, which can be determined by turning the equipment off and on, the user is encouraged to try to correct the interference by one or more of the following measures:

- Reorient or relocate the receiving antenna.
- Increase the separation between the equipment and receiver.
- Connect the equipment into an outlet on a circuit different from that to which the receiver is connected.
- Consult the Panasonic Service Center or an experienced radio/TV technician for help.

**FCC Caution: To assure continued compliance, follow the attached installation instructions and use only shielded interface cable when connecting to computer or peripheral devices. Any changes or modifications not expressly approved by Panasonic Corp. of North America could void the user's authority to operate this device.**

### FCC Declaration of Conformity

Models:	TC-L32X5
Responsible Party:	Panasonic Corporation of North America One Panasonic Way, Secaucus, NJ 07094
Contact Source:	Panasonic Consumer Marketing Company of North America
Telephone No.:	1-877-95-VIERA (958-4372)
Email:	consumerproducts@panasonic.com

This device complies with Part 15 of the FCC Rules. Operation is subject to the following two conditions: (1) This device may not cause harmful interference, and (2) this device must accept any interference received, including interference that may cause undesired operation.

### WARNING

Flat panel displays are not always supported on the proper stands or installed according to the manufacturer's recommendations. Flat panel displays that are inappropriately situated on dressers, bookcases, shelves, desks, speakers, chests or carts may fall over and may cause personal injury or even death.

The consumer electronics industry (of which Panasonic is a member) is committed to making home entertainment enjoyable and safe. To prevent personal injury or death, be sure to follow the following safety guidelines:

#### **TUNE INTO SAFETY:**

- One size does NOT fit all. Follow the manufacturer's recommendations for the safe installation and use of your flat panel display.
- Carefully read and understand all enclosed instructions for proper use of this product.
- Don't allow children to climb on or play with furniture and television sets.
- Don't place flat panel displays on furniture that can easily be used as steps, such as a chest of drawers.
- Remember that children can become excited while watching a program, especially on "larger than life" flat panel displays. Care should be taken to install the display where it cannot be pushed, pulled over, or knocked down.
- Care should be taken to route all cords and cables connected to the flat panel display so that they cannot be pulled or grabbed by curious children.

#### **WALL MOUNTING:** IF YOU DECIDE TO WALL MOUNT YOUR FLAT PANEL DISPLAY, ALWAYS:

- Use a mount that has been recommended by the display manufacturer and/or listed by an independent laboratory (such as UL, CSA, ETL).
- Follow all instructions supplied by the display and wall mount manufacturers.
- If you have any doubts about your ability to safely install your flat panel display, contact your retailer about professional installation.
- Make sure the wall where you are mounting the display is appropriate. Some wall mounts are not designed to be mounted to walls with steel studs or old cinder block construction. If you are unsure, contact a professional installer.
- A minimum of two people are required for installation. Flat panel displays can be heavy.

**Panasonic recommends that a qualified installer perform the wall-mount installation. See page 8.**

**The American Academy of Pediatrics discourages media viewing for children younger than two years. For more details, see [www.aap.org](http://www.aap.org).**



# Accessories/Optional Accessory

## Accessories

Check you have all the items shown.

### Accessories

- Remote Control Transmitter  
● N2QAYB000706



- Batteries for the Remote Control Transmitter (2)  
● AA Battery

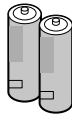

- Pedestal

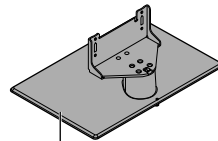

How to assemble (p. 9)

- Power cord



- Owner's Manual  
 Quick Start Guide

- Child safety  
 Product Registration Card (U.S.A.)

### Optional Accessory

#### Wall-hanging bracket

- TY-WK3L2RW

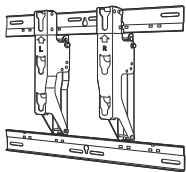

The angle of wall-hanging bracket can be adjusted in "zero tilting (vertical)", "5-degree tilting", "10-degree tilting", "15-degree tilting" and "20-degree tilting" for this TV.

Please contact your nearest Panasonic dealer to purchase the recommended wall-hanging bracket. For additional details, please refer to the wall-hanging bracket installation manual.

#### Back of the TV

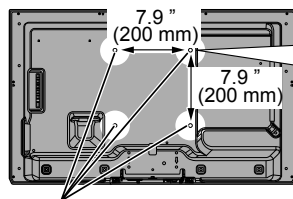

Holes for wall-hanging bracket installation

Screw for fixing the TV onto the wall-hanging bracket (not supplied with the TV)

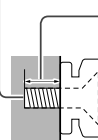

(View from the side)

Depth of screw:

Minimum: 0.32" (8.0 mm)  
Maximum: 0.47" (12.0 mm)

M6

#### WARNING

- Customer assumes liability if mounting the unit themselves or if a Panasonic bracket is not used. Any damage resulting from not having a professional installer mount your unit will void your warranty.
- Always be sure to ask a qualified technician to perform any necessary set-up. Incorrect fitting may cause equipment to fall, resulting in injury and product damage.
- Do not mount the unit directly below ceiling lights (such as spotlights, floodlights or halogen lights) which typically give off high heat. Doing so may warp or damage plastic cabinet parts.
- Take care when fixing wall brackets to the wall. Always ensure that there are no electrical cables or pipes in the wall before hanging bracket.
- When using an angled-type wall hanging bracket, please ensure that there is sufficient space for the connecting cables so that they do not press against the wall when the TV is tilted forward.
- For safety reasons, remove units no longer being used from their wall-mounted locations.



## ■ Assembling the pedestal

- Fix securely with assembly screws (A). (Total 4 screws)
- Tighten screws firmly.

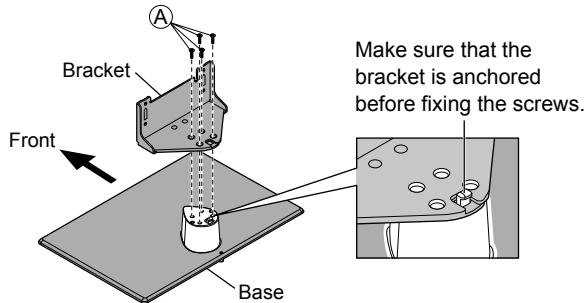

## Accessories

Assembly screws (4 of each)



● XSS5+15FNK size (M5 x 15)

● XYN4+F25FJK size (M4 x 25)

Bracket (1)

● TBL5ZA32261

Base (1)

● TBL5ZX0278

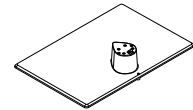

## ■ Set-up

- Tighten assembly screws (B) (total 4 screws) loosely at first, then tighten them firmly to fix securely.

### Rear view

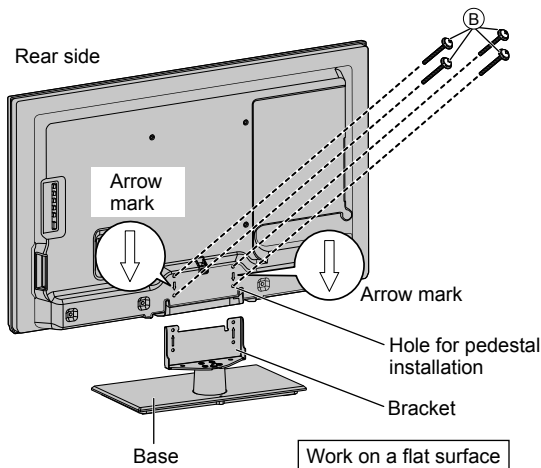

## Removing the pedestal from the TV

Be sure to remove the pedestal in the following way when using the wall hanging bracket or repacking the TV.

1. Remove the assembly screws (B) from the TV.
2. Lift the TV from the pedestal.
3. Remove the assembly screws (A) from the bracket.

### WARNING

**Do not disassemble or modify the pedestal.**

- Otherwise the TV may fall over and become damaged, and personal injury may result.

### Caution

**Do not use any pedestal other than that provided with this TV.**

- Otherwise the TV may fall over and become damaged, and personal injury may result.

**Do not use the pedestal if it becomes warped or physically damaged.**

- If you use the pedestal when it is physically damaged, personal injury may result. Contact your nearest Panasonic dealer immediately.

**During set-up, make sure that all screws are securely tightened.**

- If sufficient care is not taken to ensure screws are properly tightened during assembly, the pedestal will not be strong enough to support the TV, and it might fall over and become damaged, and personal injury may result.

**When removing the pedestal, do not remove the pedestal by any methods other than the specified procedure. (above)**

- Otherwise, the TV and/or pedestal may fall over and become damaged, and personal injury may result.

## Installing the remote's batteries

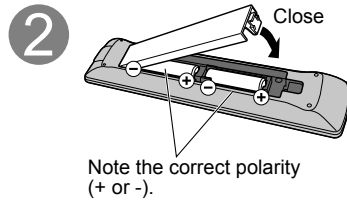
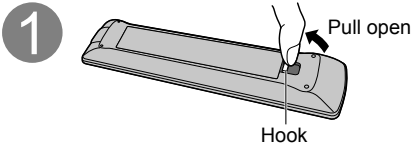

### Caution

- Incorrect installation may cause battery leakage and corrosion, resulting in damage to the remote control.
  - Do not mix old and new batteries.
  - Do not mix different battery types (such as alkaline and manganese batteries).
  - Do not use rechargeable (Ni-Cd) batteries.
- Do not burn or break batteries.

## Power cord connection

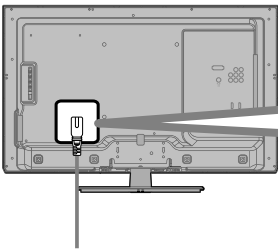

**Insert the power cord plug (included) firmly into place.**



- When disconnecting the power cord, be absolutely sure to disconnect the power cord plug from the wall outlet first.
- The included power cord is for use with this unit only.

# Connections

## Connection Panels

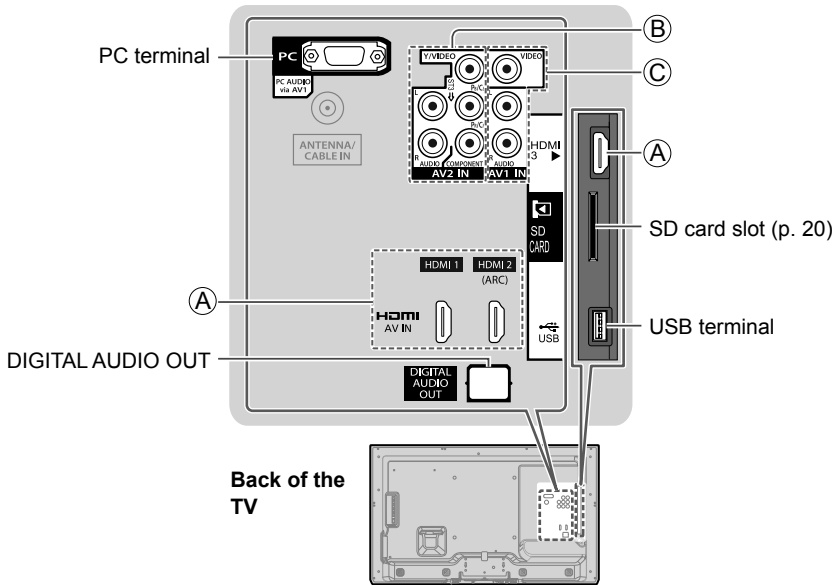

## Antenna or Cable connection

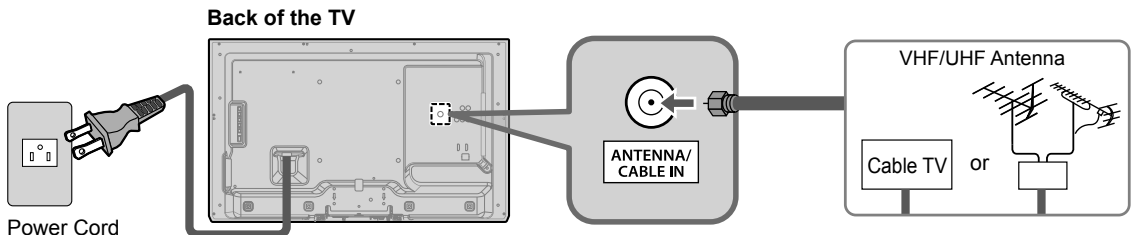

### VHF/UHF Antenna

- NTSC (National Television System Committee):
  - ATSC (Advanced Television Systems Committee):
- Digital TV Standards include digital high-definition television (HDTV), standard-definition television (SDTV), data broadcasting, multi-channel surround sound audio and interactive television.

### Cable

- You need to subscribe to a cable TV service to enjoy viewing their programming.
  - You may need to subscribe to a high-definition (HD) cable service to enjoy HD programming.
- The connection for high-definition can be done with the use of an HDMI or Component Video cable. (p. 12)

### Note

- When using a Cable box, external equipment and video cables shown in this manual are not supplied with the TV.
- When disconnecting the power cord, be absolutely sure to disconnect the power cord plug from the wall outlet first.
- For additional assistance, visit us at: [www.panasonic.com/help](http://www.panasonic.com/help)  
[www.panasonic.ca](http://www.panasonic.ca)

## AV cable connection

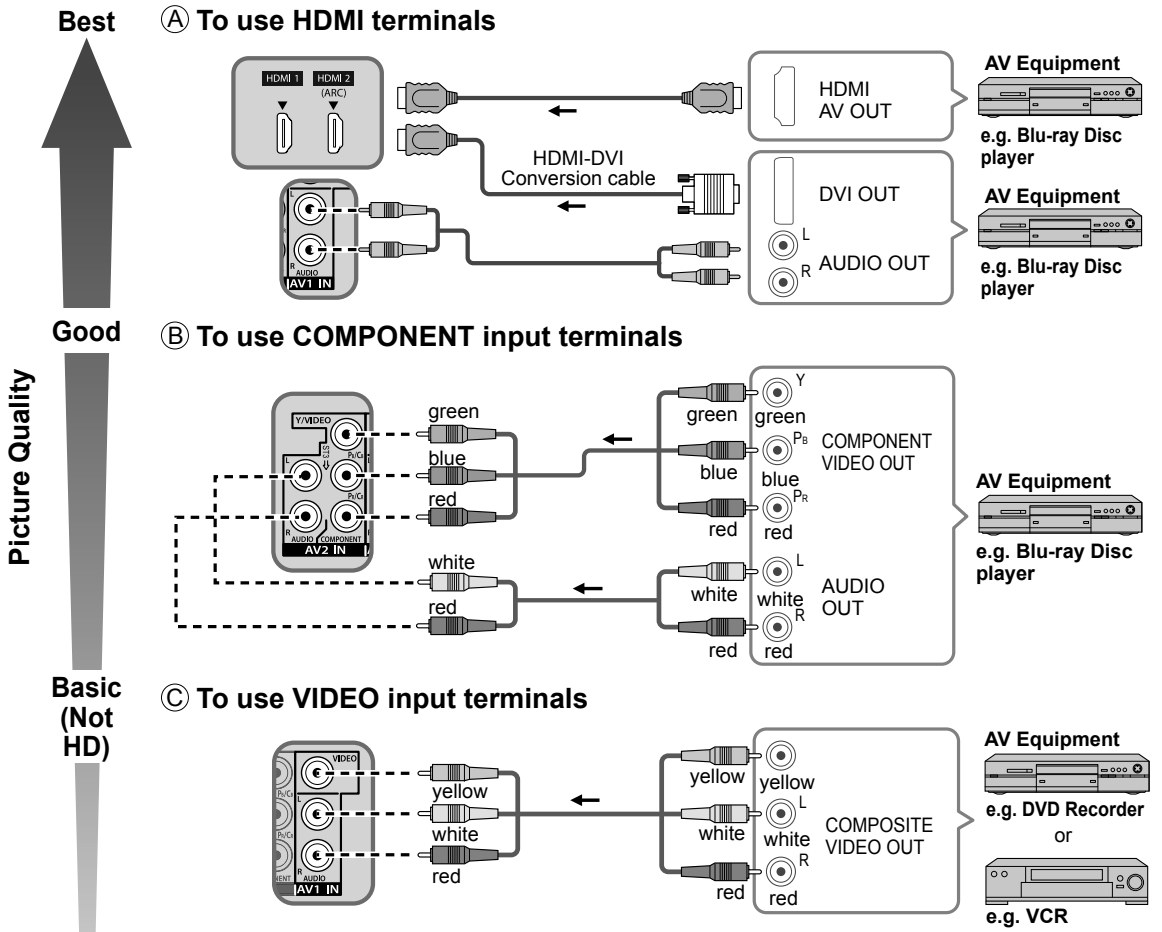

## Audio connection

- Listen to your TV through your stereo

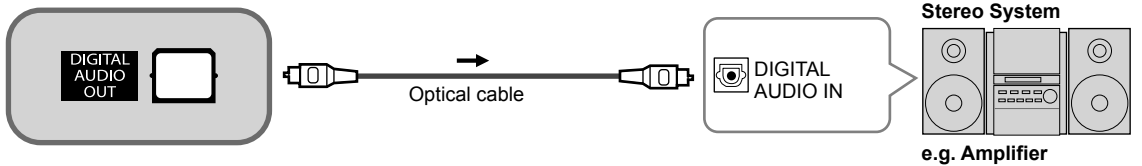

## PC / Computer connection (VGA)

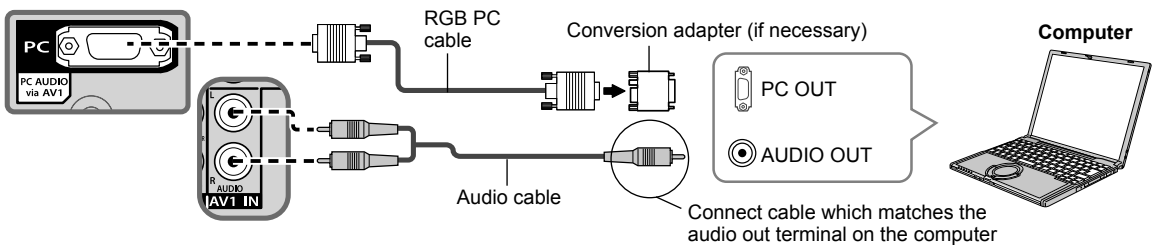

# Identifying Controls

## TV controls/indicators

### Front of the TV

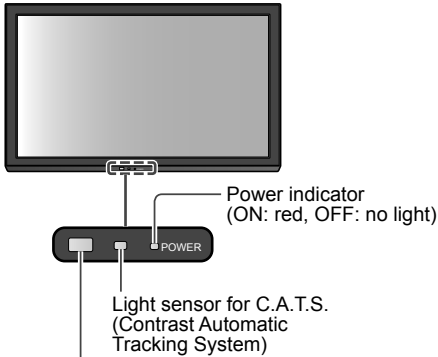

Remote control sensor range is about 23 feet (7 meters) in front of the TV set

### Back of the TV

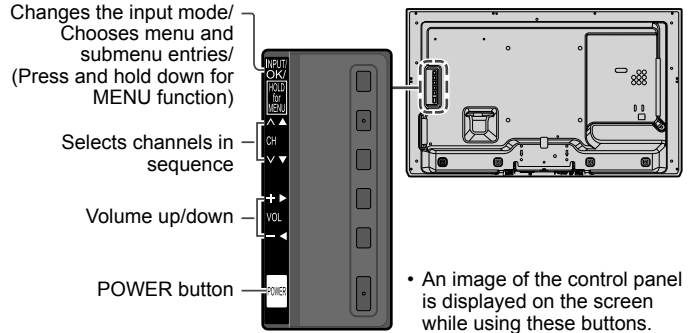

#### Note

- The TV consumes a small amount of electric energy even when turned off.
- Do not place any objects between the TV remote control sensor and remote control.
- About C.A.T.S. → p. 30

## Remote control

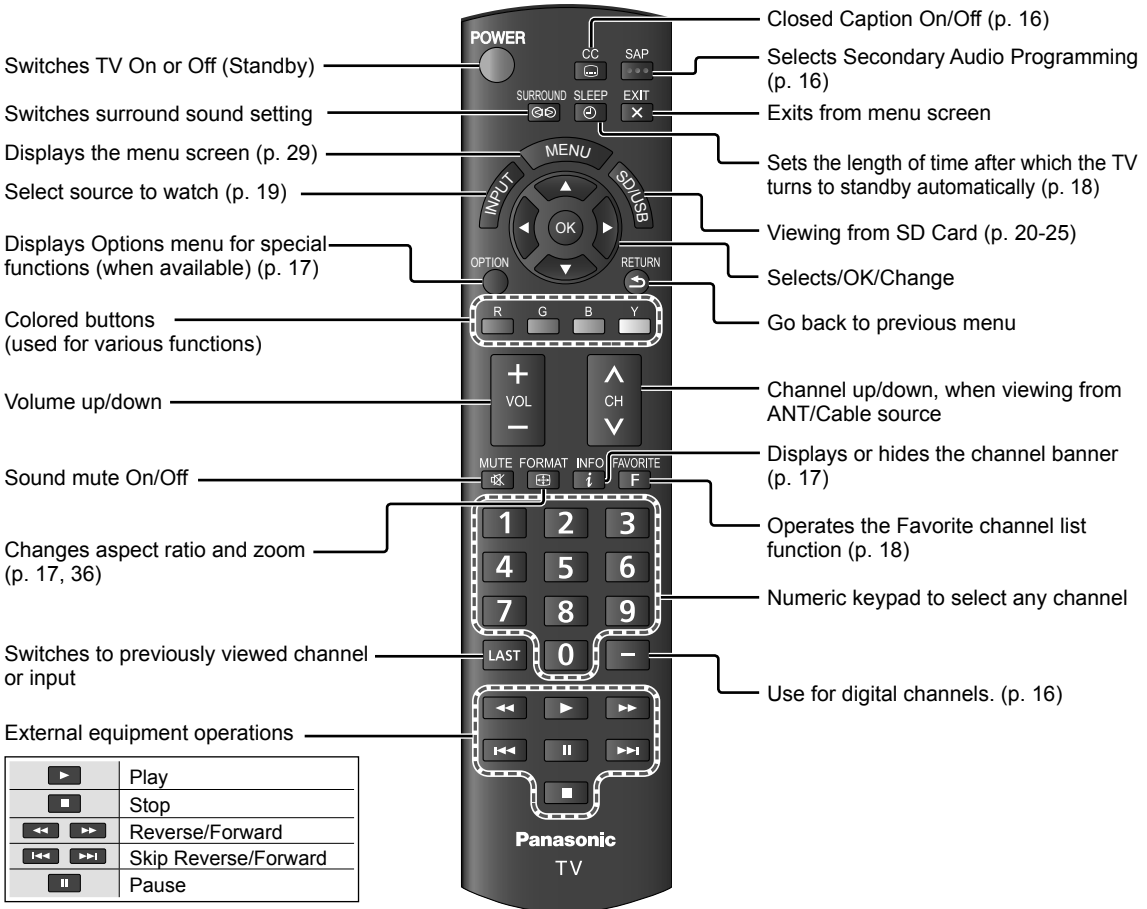

	Play
	Stop
	Reverse/Forward
	Skip Reverse/Forward
	Pause

# First Time Setup

The first time setup screen is displayed when the TV is turned on for the first time after the power cord is inserted into a wall outlet.

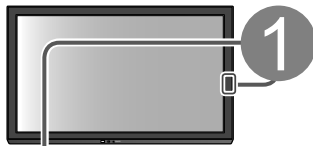

## 1 Turn the TV On with the [POWER] button

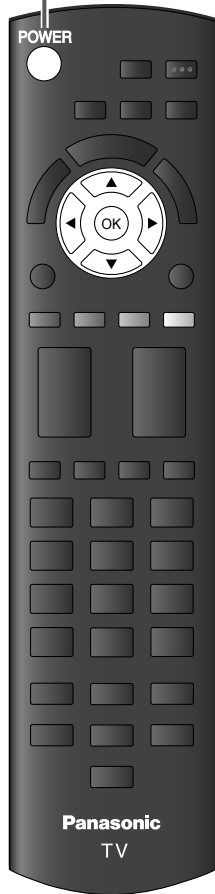
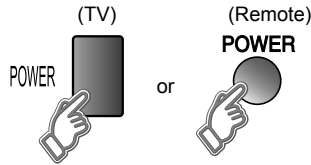

2

## 2 Configure your viewing mode

### ① Select your language

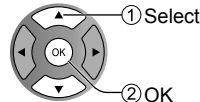
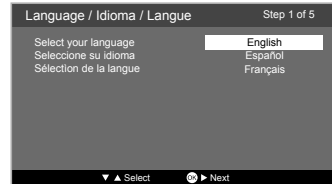

### ② Select your viewing mode (Be sure to select "Home Use")

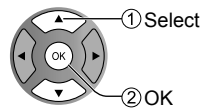
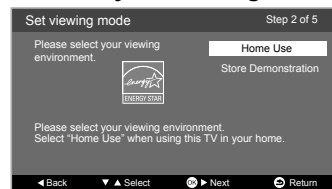

● Please confirm your selection (Home Use) before pressing the [OK] button.

### ■ If you select "Store Demonstration" by mistake in ②, confirmation screen will be displayed.

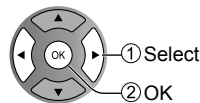
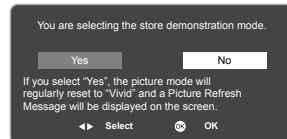

- Select "No" and return to previous screen ②.
- If you select "Yes", screen enters the store demonstration mode.

To display the "Set viewing mode" screen again as shown above and select "Home Use", perform "Reset to defaults" in the "Setup" menu (p. 33)

- If you perform "Reset to defaults", please do not unplug the AC Cord while the TV is being reset.

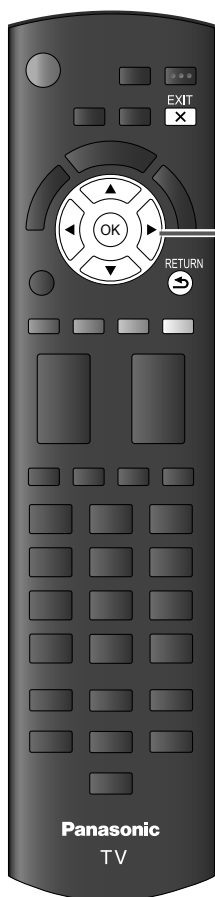

## ANT/Cable setup

### ① Select signal type (“Over-the-Air”)

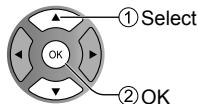
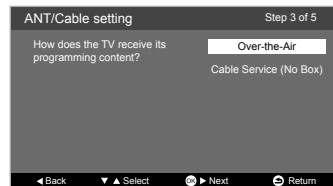

### ② Select “Auto Program” and start scanning

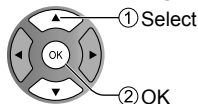
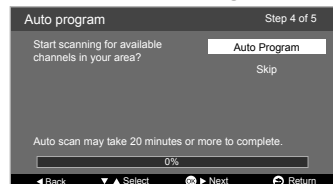

### ➔ Scanning starts

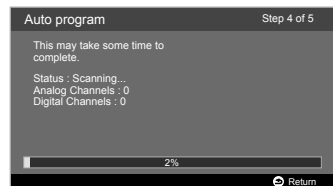

# 4

## Complete First time setup

Congratulations! You are done.

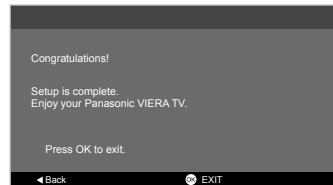

### ■ Press to exit from a menu screen



### ■ Press to go back to the previous screen



To watch TV via a Cable box, Satellite receiver, or any other source (DVD, DVR, gaming device, etc.), press the [INPUT] button and select the appropriate input.

### Note

- If you turn off the TV before selecting the viewing mode (step ②), “First time setup” will launch again when you next turn on the TV.  
On the other hand, if you turn off the TV after selecting the viewing mode (step ②) but do not complete “First time setup”, this procedure will not launch again on your next power on.
- You can repeat “First time setup” by selecting “Reset to defaults” in the “Setup” menu (p. 33)
- After “First time setup”, you can also change “Language” and “ANT/Cable setting” from the “Setup” and “TV” menus respectively. (p. 32)
- About broadcasting systems
  - Analog (NTSC):**  
Conventional broadcasting
  - Digital (ATSC):**  
New programming that allows you to view more channels featuring high-quality video and sound

# Watching TV

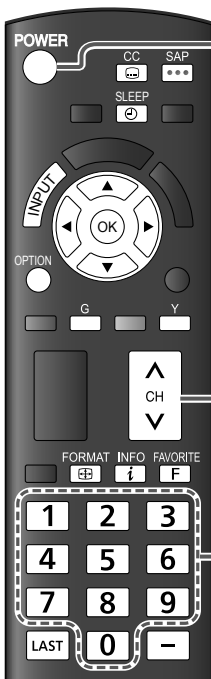

## 1 Turn power on

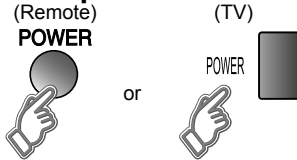

### Note

- Please select correct input (p. 19)



## 2 Select a channel number

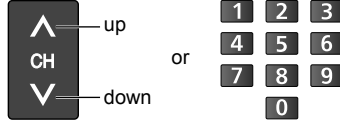

- Also available side [CH] button on the unit.

**For Cable/Satellite box connection**  
- Use your connected box's remote control.

### Note

- Reselect "Cable" or "Antenna" in "ANT in" of "TV" settings menu to switch the signal reception between cable TV and antenna (p. 26).
- The channel number and volume level remain the same even after the TV is turned off.

## ■ To directly enter the digital channel number

When tuning to a digital channel, press the button to enter the minor number in a compound channel number.

example: CH15-1: **1 5 - 1**

## ■ Other Useful Functions

### Listen with SAP (Secondary Audio Programming)

#### ■ Select the Audio mode for watching TV



#### Digital mode

Press [SAP] to select next Audio track (if available) when receiving a digital channel.

**Audio track 1 of 2  
(English)**

#### Analog mode

Press [SAP] to select the desired Audio mode.

- Each press of [SAP] will change the Audio mode. ("Stereo" / "SAP" / "Mono")

- SAP is not available when watching TV with a Cable or Satellite box connected via HDMI.
- Contact your Cable or Satellite operator for instructions on enabling SAP with their box.

### Closed Caption

#### ■ Press [CC] to cycle through the Closed Caption modes



#### Digital TV

- "Off" / "Service1 - 6"

#### Analog TV:

- "Off" / "CC1 - 4" / "TEXT1 - 4"

- Closed Caption is not available when watching TV with a Cable or Satellite box connected via HDMI.
- Contact your Cable or Satellite operator for instructions on enabling CC with their box.
- Closed Caption settings are memorized in "Closed caption" of "Setup" menu.



## Displaying information

■ Displays or hides information. Shows the channel banner when watching programs via the Antenna/Cable input.

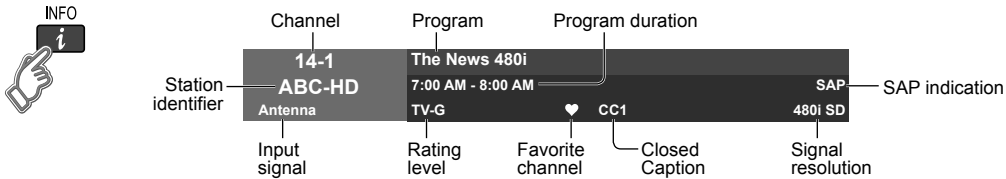

## Change aspect ratio and zoom the picture

■ Press [FORMAT] repeatedly to cycle through the aspect modes (p. 36)

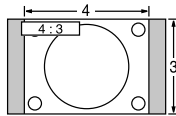

**480i, 480p:**

- "FULL" / "4:3" / "JUST" / "ZOOM"

**1080p, 1080i, 720p:**

- "FULL" / "4:3" / "JUST" / "ZOOM" / "H-FILL"

**PC:**

- "FULL" / "4:3"

Use when the picture does not fill the whole screen (bars appears on either side of the image) or portions of the picture is trimmed.

### Note

- Some content, such as film-based movies, are available in extra-wide format. Top and bottom bars are unavailable.
- Connected devices, such as Cable/Satellite box, DVD/Blu-ray players and game consoles have their own aspect (format) settings. Adjust the aspect of the devices.

## Display the "Options menu"

■ Press [OPTION] to show the "Options menu"

This menu consists of shortcuts to convenient functions.

This menu is only available when the TV is using the Antenna/Cable input, not when using Cable or Satellite box.

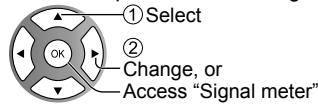

### Channel surf mode

Specify favorites or type of channels to view when pressing the [CH up/down] button.

- "All" / "Favorite" / "Digital only" / "Analog only"

"Favorite": Only channels registered as FAVORITE.

### Signal Meter

Check the signal strength if interference is found or freezing occurs on a digital image.



Signal intensity

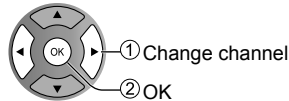

- If the signal is weak, check the antenna. If no problem is found, consult your local dealer.
- Not available if "Cable" is selected in "ANT in" (p. 32).
- Available only for digital antenna channels.

## Call up a Favorite channel

### ■ FAVORITE

Channel numbers registered in Favorite are displayed on the “Favorite List” screen. Select the desired channel with the up/down cursor.



### To set Favorite channels

While viewing the channel that you want to set:

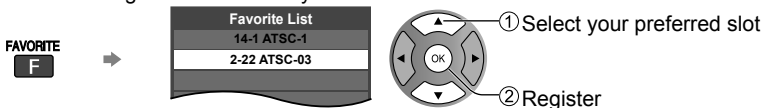

- When watching a Favorite channel, the icon “♥” will be displayed on the channel banner (p. 17).
- You can set up to 10 channels as Favorite.
- If you set a new channel in a used slot, the original Favorite channel will be replaced with the new setting.
- You cannot set Favorite channels when using Cable or Satellite box.

### To delete Favorite channels

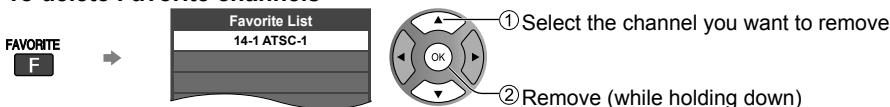

- The icon “♥” will be removed from the channel banner (p. 17).

## ■ Other Useful Operations

### Password setting/entering

You need to enter the password when you access locked channel or inputs.

#### ■ Input your 4-digit password



- If it is your first time entering the password, please enter “1234”. This is the default password.
- To change password ➔ (p. 31)
- Make a note of your password. Do not forget it. (If you have forgotten your password, consult your local dealer.)
- When you select a locked channel, a message will be displayed that allows you to view the channel after you input your password.

### Set the “Sleep timer”

The TV automatically goes into Standby after the selected period.

#### ■ Press [SLEEP] repeatedly until the desired time appears.

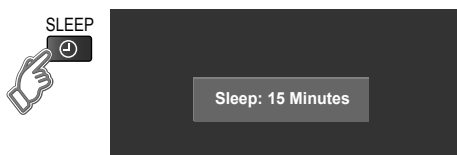

#### Note

- It is also possible to set the time from “Sleep Timer” in the “Setup” menu (p. 32).
- To cancel, set to “Off” or turn off the TV.
- When the remaining time is within 3 minutes, the remaining time will flash on screen.

- “Off” / “15” / “30” / “60” / “90” (minutes)

# Watching content from external devices

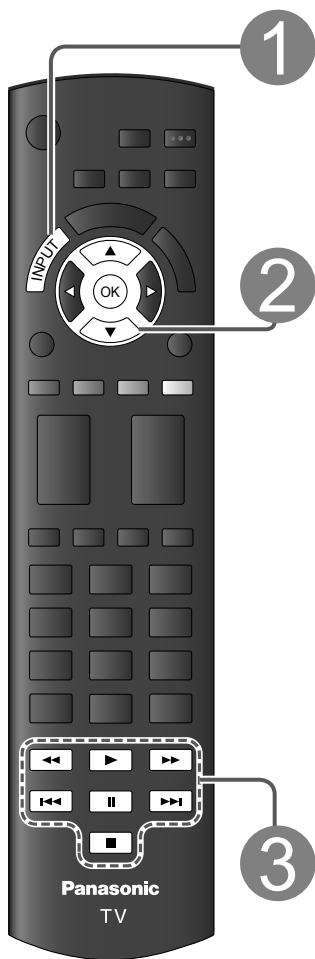

1 With the connected equipment turned On  
**Display the input selection screen**



2 **Select the input mode**

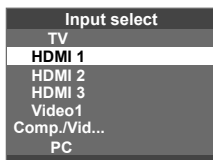

(example)

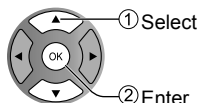

Or, press the [INPUT] button repeatedly to cycle through the available inputs.

Select the input of your choice, then press [OK].



(example)

- You can label or skip each input mode  
➔ Input Labels (p. 28)
  - If an input is set to “Not used” (p. 28), the input will be grayed-out on the “Input select” screen.
- During selection, if no action is taken for several seconds, the “Input select” screen disappears.
- The terminal and label (names) of the connected equipment are displayed.

3 **Operate the connected equipment directly (p. 13) or use the remote control supplied with the equipment**

**Note**

- For details, see the manual for the connected equipment.

# Using Media player

You can view still and motion images and play music saved on a USB flash memory or an SD card.

## Basic features for Media player

### Available contents and features

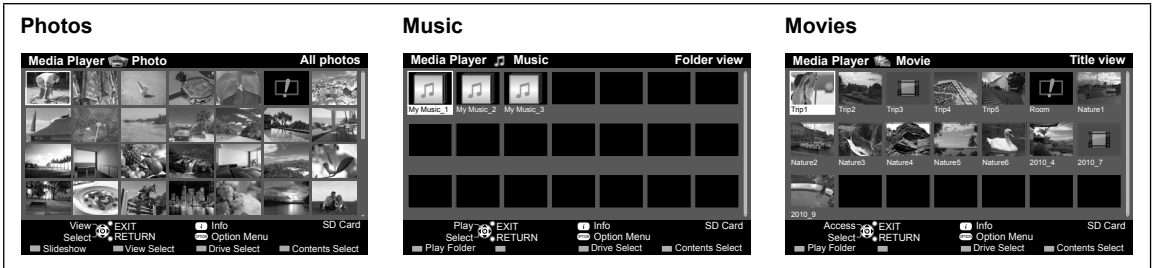

#### Drive select

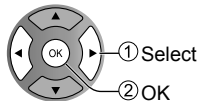

#### Contents select

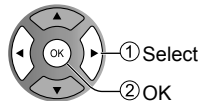
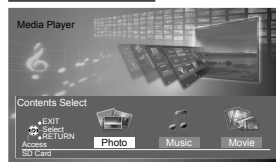

#### Information panel



Displays data information (file name, date, size, etc.)  
 • Information differs depending on selected data.

#### Option menu



Option menu  
 Photos → p. 22-23  
 Movies → p. 24  
 Music → p. 25

## Media information

### Inserting or removing an SD card/USB flash memory

#### SD card

- Insert the card
- Remove the card

Gently insert the SD Card label surface facing front.

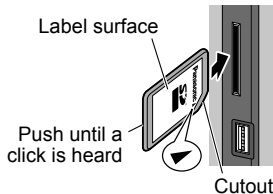

Press in lightly on SD Card, then release.



- Compliant card type (maximum capacity): SDHC Card (32 GB), microSDHC Card (32 GB), SD Card (2 GB), miniSD Card (2 GB), microSD Card (2 GB) (requiring microSDHC Card/miniSD Card/microSD Card adapter)
- If a microSDHC Card, miniSD Card or microSD Card is used, insert/remove it together with the adapter.

#### USB flash memory

- Insert the device
- Remove the device

Insert straight in

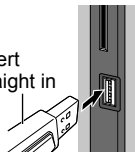

Pull straight out

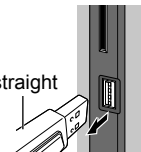

- Media player only supports USB Mass storage class devices.
- Compliance:
  - Supports only USB1.1 or USB2.0 standard
  - Supports file format of FAT16 or FAT32
  - Maximum USB capacity supported is 16GB
  - USB Hub or card adapter is not supported.

● For more information and cautions on SD card and USB flash memory (p. 37)



**1** Insert a Media (SD card or USB flash memory)

**2** Display Media player



**3** Select drive  
(Display connected drive)

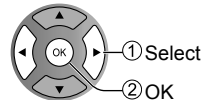

**4** Select the contents

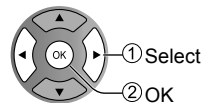

**5** Select the data (Photos/Music/Movies)  
How to view the data differs depending on data storage conditions.

**①** Select Title/Folder



(e.g. Photos)

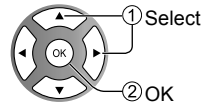

**②** Select file



(e.g. Photos)

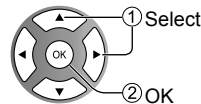

**6** View or play



(e.g. Photos)

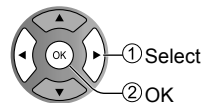

■ Press to exit from Media player screen



■ Press to return to thumbnail view

RETURN



Thumbnail / Playback view image and operation differ depending on selected contents.

- Photos → p. 22-23
- Movies → p. 24
- Music → p. 25

# Photos view

## Photos thumbnail



## Features

- Slideshow setting → R
- View select → G
- Contents select → Y
- Drive select → B

## Photos playback screen

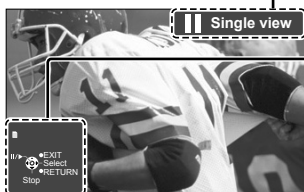

### Photo status



### Navigation Guide

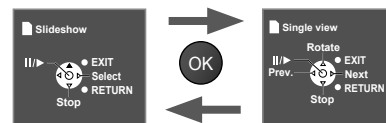

- To display/hide Guide and Banner → INFO

## View select

### ① Display the viewing mode selection screen



### ② Select the view type

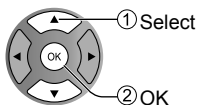
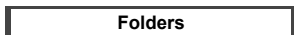

- Folder view: Displays the thumbnails grouped by folders  
The files that are not in a folder will be collected into the folder named "/".

### ③ Select folder view to display the thumbnails of the selected group

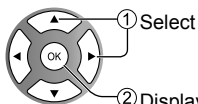

- To return to the thumbnail of all photos



## Slideshow settings

### ① Display the “Slideshow settings” screen



### ② Select the items and set

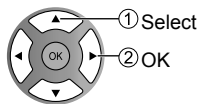
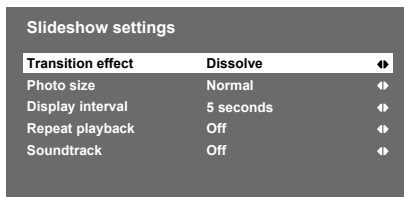

Settings	Item Description
Transition effect	<p>Selects the transition effect shown between photos (“None” / “Dissolve” / “Wipe →” / “Wipe ←” / “Wipe ↑” / “Wipe ↓” / “Box in” / “Box out” / “Random”)</p> <p>“Dissolve” : The photo is replaced by an indefinite block unit</p> <p>“Wipe →” : The next photo slides over the preceding clip from left to right.</p> <p>“Wipe ←” : The next photo slides over the preceding clip from right to left.</p> <p>“Wipe ↑” : The next photo slides over the preceding clip from bottom to top.</p> <p>“Wipe ↓” : The next photo slides over the preceding clip from top to bottom.</p> <p>“Box in” : A box shape expands from each of the four corners toward the center.</p> <p>“Box out” : A box shape expands from the center of each quadrant toward the corners of each quadrant.</p> <p>“Random” : Each transition mode is performed randomly.</p>
Photo size	<p>Selects enlarged or normal viewing mode on Single view and Slideshow (“Zoom” / “Normal”)</p> <ul style="list-style-type: none"> <li>Depending on the photo size, the photo may not be enlarged.</li> </ul>
Display interval	<p>Sets the interval for each image to be displayed in the Slideshow mode. (“5” / “10” / “15” / “30” / “60” / “90” / “120” seconds)</p>
Repeat playback	<p>Turn the slideshow repeat (cycle) function on or off (“Off” / “On”).</p>
Background Music	<p>Selects the background music during Photo mode (“Off” / “Type1” / “Type2” / “Type3”)</p> <ul style="list-style-type: none"> <li>“Type1”, “Type2” and “Type3” are the fixed music each installed in this TV.</li> </ul>

- Picture quality may become lower depending on the slideshow settings.
- Picture setting may not work depending on the slideshow settings.

# Movies view

## Movies thumbnail



## Features

- Play folder → R
- Contents select → Y
- Drive select → B
- Aspect change → FORMAT

## Movies playback screen

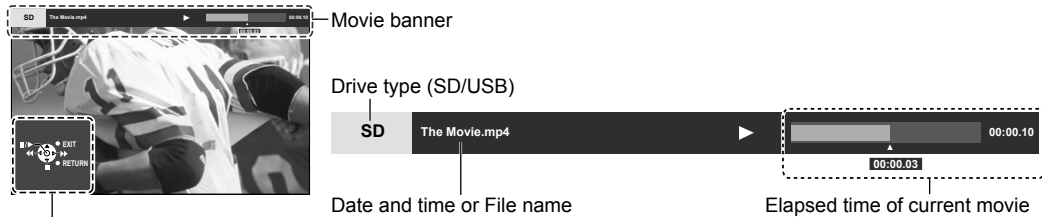

### Navigation area

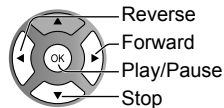

- Forward/Reverse  
Five levels of 1 to 5 (x2, x5, x30, x70, x100) are available.

- Subtitles are not supported in MKV file.
- To display/hide Guide and Banner  
→ INFO

## Video options

### ① Display the "Video options" screen



### ② Set the play repeat function to your preference

#### ■ Repeat playback ("Off" / "On")

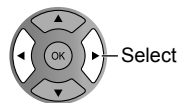
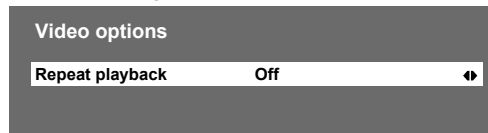

## Compatible Data format for Media player (SD card/USB flash memory)

Media	Compatible format
Photo	<ul style="list-style-type: none"> <li>• JPEG files (DCF and EXIF standards)</li> <li>Sub-sampling - 4:4:4, 4:2:2 and 4:2:0</li> <li>Image resolution - 8 × 8 to 30,712 × 17,272 pixels</li> </ul>
Videos	<ul style="list-style-type: none"> <li>• SD-Video Files (SD-Video Standard Ver.1.3) Modified data with a PC may not be displayed correctly.</li> <li>• AVCHD Standard compatible files Modified data with a PC may not be displayed correctly.</li> <li>• MP4 files (Video codec H.264   Audio codec MP3/AC-3/LPCM)</li> <li>• MKV files (Video codec H.264   Audio codec MP3/AC-3/LPCM)</li> </ul>
Music	<ul style="list-style-type: none"> <li>• MP3 files (MPEG Audio Layer-3)</li> <li>• AAC files (MPEG2-AAC / MPEG4-AAC)</li> </ul>

- For more data format information. (p. 37)



## Music thumbnail



### Features

- Play folder → R
- Contents select → Y
- Drive select → B

## Music playback screen

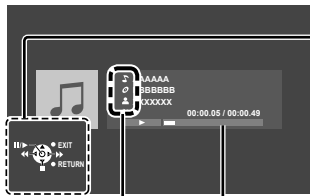

Navigation area

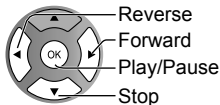

- Forward/Reverse  
Five levels of 1 to 5 (x2, x5, x30, x70, x100) are available.

- Artist name Elapsed time of current song
- Album name
- Song name

- To display/hide Guide and Banner → INFO

## Music options

- 1 Display the "Music options" screen

OPTION



- 2 Set the play repeat function to your preference

- Repeat playback ("Off" / "Repeat folder" / "One Song")

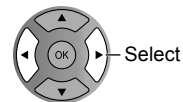
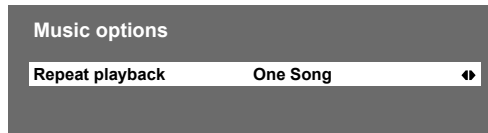

## Other settings in Media player

- 1 Display the menu



- 2 Select the item

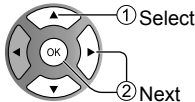
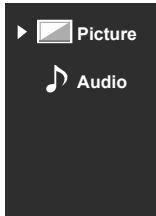

- 3 Set

- Adjust the Picture and Audio

example: "Picture" menu  
"Picture" / "Audio" menu → (p. 30-31)

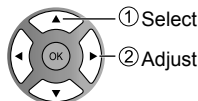
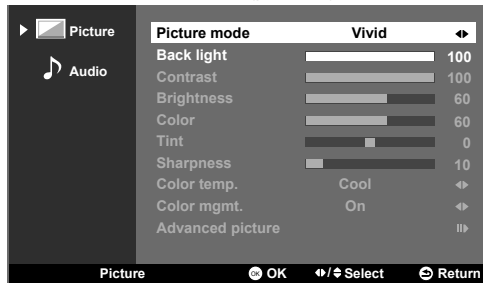

- Some items are grayed out to indicate that these items are not available. Availability depends on the contents you are enjoying.

# Editing and Setting Channels

The current channel settings can be changed according to your needs and reception conditions.

## Auto program

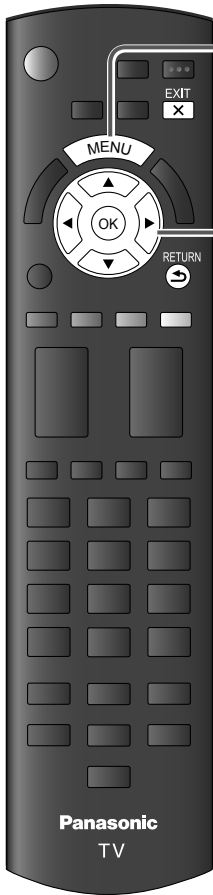

**1** Display the menu



**2** Select "TV"

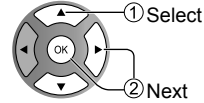
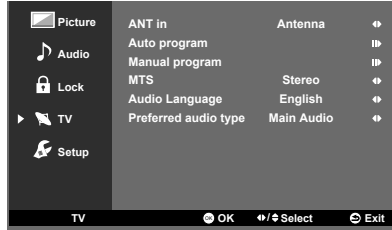

**3** Select "ANT in", then select "Antenna" or "Cable"

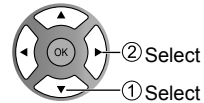
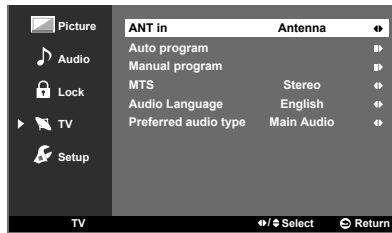

**4** Select "Auto program"

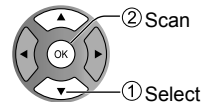
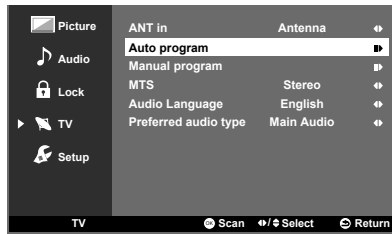

■ Press to exit from a menu screen



Automatically searches and adds available channels to the memory.

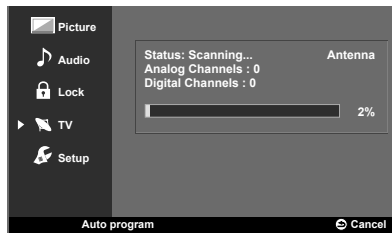

- After the scan is complete, all previously saved channels will be erased.
- To cancel scanning process



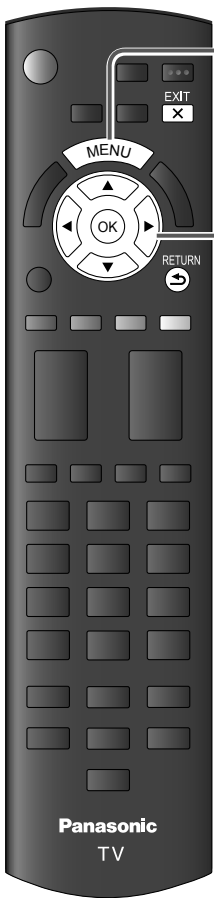

## 1 Display the menu



## 2 Select "TV"

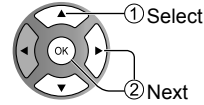
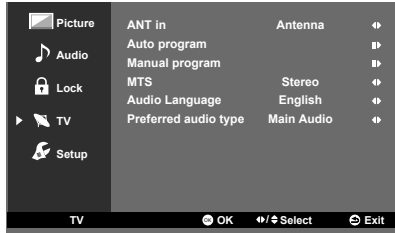

## 3 Select "ANT in", then select "Antenna" or "Cable"

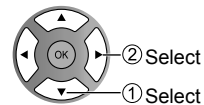
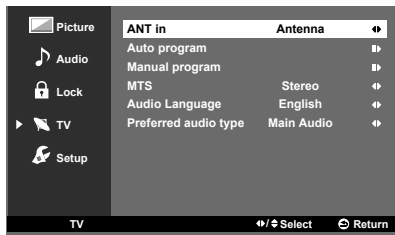

## 4 Select "Manual program"

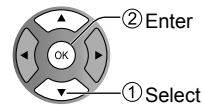
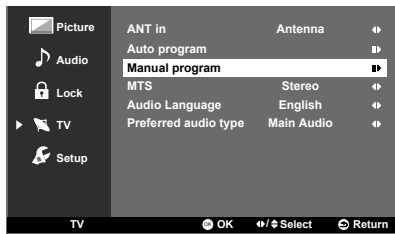

■ Press to exit from a menu screen



## 5 Select the channel you want to set/remove from the channel list

2	Analog	<input checked="" type="checkbox"/>
3	Analog	<input checked="" type="checkbox"/>
4	Analog	<input checked="" type="checkbox"/>
5	Analog	<input checked="" type="checkbox"/>
6	Analog	<input checked="" type="checkbox"/>
7	Analog	<input checked="" type="checkbox"/>
8	Analog	<input checked="" type="checkbox"/>
9	Analog	<input checked="" type="checkbox"/>
10	Analog	<input checked="" type="checkbox"/>

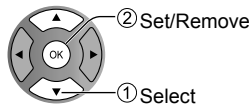

: channel will be removed from the channel list  
(You cannot select the channel using [CH up/down] button.)

: channel will be remained in the channel list

# Input Labels

You can label the terminal with the type of equipment connected to it. This makes selecting the correct input easier (Input select → p. 19).

You can also skip any unused terminal with this feature.

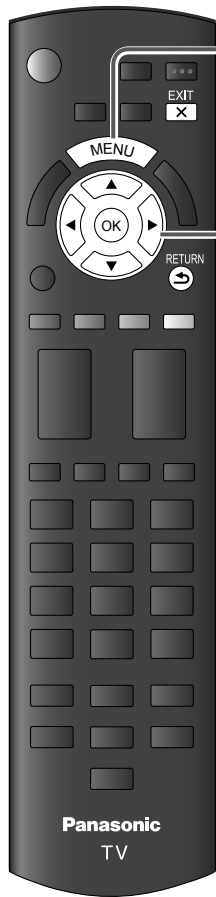

## 1 Display the menu



## 2 Select "Setup"

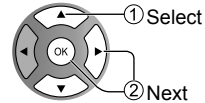
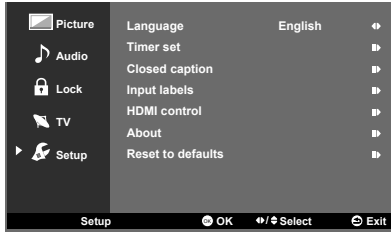

## 3 Select "Input labels"

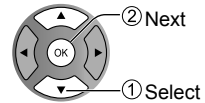
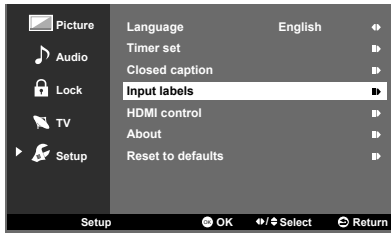

## 4 Select an input terminal and set

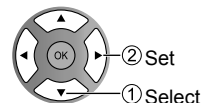
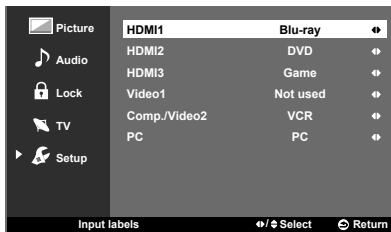

■ Press to exit from a menu screen



- The labels you set will be displayed in the "Input select" screen (p. 19).
- If "Not used" is selected, you cannot select the mode.

# How to Use Menu Functions

Various menus allow you to make changes to video, audio, and other settings to help you enjoy a TV viewing experience best suited for you.

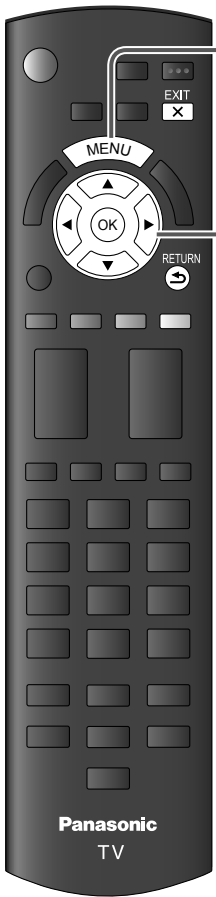

## 1 Display the menu



- Shows the functions that can be adjusted.
- Some functions will be disabled depending on the type of input signal.

### Menu structure

#### Menu bar

Press [OK] or [right cursor] to move to the menu items.

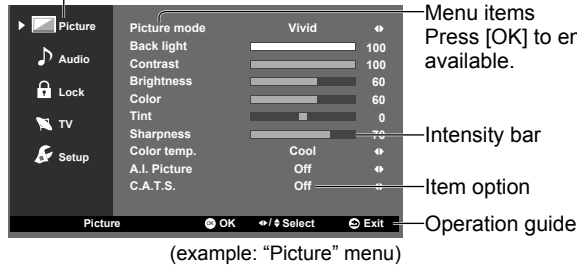

## 2 Select the menu

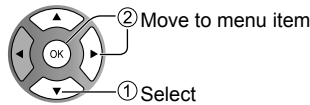
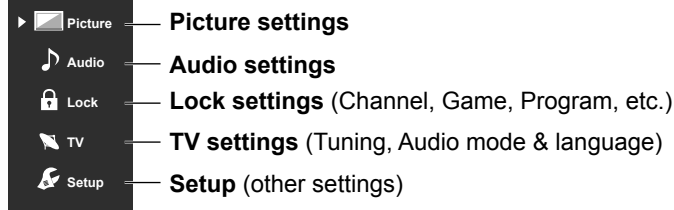

- Press to exit from a menu screen



- Press to go back to the previous screen

RETURN



## 3 Select a menu item, then adjust or select the option

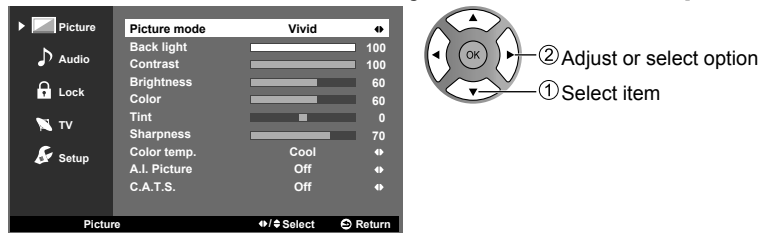

- Some items have submenus, press the [OK] button to enter the submenu.

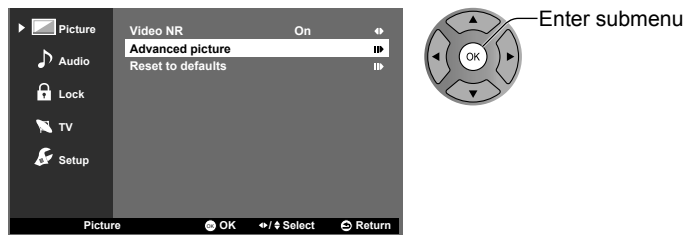

 **Picture settings**
**Adjust the image or picture quality**

Settings	Items	Item Description	
<b>Picture mode</b>	<b>Vivid</b>	Provides enhanced picture contrast and sharpness for viewing in a well-lit room.	
	<b>Standard</b>	Recommended for normal viewing conditions with subdued room lighting.	
	<b>Cinema</b>	For watching movies in a darkened room. It provides a soft, film-like picture.	
	<b>Game</b>	For playing video games.	
	<b>Custom (Photo)</b>	Customizes each item according to your preference. Photo is displayed in JPEG menu.	
<b>Back light</b>		Adjusts the luminance of the back light.	
<b>Contrast, Brightness, Color, Tint, Sharpness</b>		Adjusts the color, brightness, etc. for each picture mode to suit your preference <ul style="list-style-type: none"> <li>• Display range Contrast/Brightness/Color/Sharpness : 0 - 100</li> <li>Tint : -50 - +50</li> </ul>	
<b>Color temp.</b>	<b>Cool/Normal/Warm</b>	Selects a choice of Cool (blue), Normal, or Warm (red) color.	
<b>A.I. picture</b>	<b>Off/On</b>	Controls dark areas without affecting the black level or brightness in the overall picture.	
<b>C.A.T.S.</b>	<b>Off/On</b>	Automatically adjusts the screen brightness according to the ambient lighting condition.	
<b>Video NR</b>	<b>Off/On</b>	Reduces noise, commonly called snow. Leave it off when receiving a strong signal.	
<ul style="list-style-type: none"> <li>• Some menus are grayed out depending on the input signal or condition. (e.g. "3:2 pulldown" will be grayed out if the input signal is high-definition or you are viewing photos, etc.)</li> </ul>			
<b>Advanced picture</b>	<b>3D Y/C Filter</b>	<b>Off/On</b> Minimizes noise and cross-color in the picture.	
	<b>Color matrix</b>	<b>SD/HD</b> Selects image resolution of component-connected devices. SD: Standard-Definition HD: High-Definition Only used with 480p video signal.	
	<b>Black level</b>	<b>Dark/Light</b> Selects Dark or Light. Valid only for external input signals.	
	<b>MPEG NR</b>	<b>Off/On</b> Reduces picture noise in MPEG-compressed video. • For Digital TV only	
	<b>3:2 pulldown</b>	<b>Off/Auto</b> Adjusts the picture recorded in 24 fps for optimum quality.	
	<b>Aspect adjustments</b>	<b>Screen format</b>	<b>FULL/4:3/JUST/ZOOM/H-FILL</b> Changes the format (aspect ratio). Lets you choose the aspect depending on the format of received signal. (p. 36)
		<b>H size</b>	<b>Size 1/Size 2</b> Adjusts the horizontal display range to reduce noise of both side edges of an image. Size 2: Adjusts the image size according to the aspect mode to reduce noise. (p. 36)
<b>Zoom adjustments</b>		<b>V-position/V-size</b> Adjusts vertical alignment and size when aspect setting is "Zoom".	
<b>Reset to defaults</b>		Resets all picture adjustments to factory default settings. Press the [OK] button to proceed.	

**🎵 Audio settings** Adjust Audio quality

Settings	Items	Item Description
<b>Bass</b>		Increases or decreases the bass response.
<b>Treble</b>		Increases or decreases the treble response.
<b>Balance</b>		Emphasizes the left / right speaker volume.
<b>Surround</b>	<b>Off/On</b>	Enhances audio L/R response when listening to stereo.
<b>TV speakers</b>	<b>Off/On</b>	Switches to "Off" when using external speakers. Off: "Surround" does not work if "Off" is selected.
<b>SPDIF Type</b>	<b>Off/PCM/Dolby Digital</b>	SPDIF: A standard audio transfer file format Selects the initial setting for digital audio output signal from DIGITAL AUDIO OUT terminal PCM: Digital output signal is fixed to PCM. Dolby Digital: Digital output signal is fixed to Dolby Digital. • For Digital TV or Video mode
<b>Audio input</b>	<b>HDMI1-3 in</b>	<b>Digital/Video1/Comp./Video2</b> The default setting is "Digital" for the HDMI connection. (Digital input signal) Select audio input terminal when DVI cable is connected. (Analog audio input signal)
<b>Reset to defaults</b>		Resets "Bass", "Treble", "Balance", "Surround" and "TV speakers" adjustments to factory default settings. Press the [OK] button to proceed.

**🔒 Lock settings** Locks specified channels or shows to prevent children from watching objectionable content.

You will be asked to enter your password each time you display the "Lock" menu.  
• Password setting/entering ➔ p. 18

Set "Custom" in "Mode" to specify "Channel", "Program" and "Input".

Settings	Items	Item Description
<b>Mode</b>	<b>Off</b>	Unlocks all the Lock settings of "Channel", "Program" and "Input".
	<b>All</b>	Locks all the inputs regardless of the Lock settings of "Channel", "Program" and "Input".
	<b>Custom</b>	Locks specified inputs of "Channel", "Program" and "Input".
<b>Channel</b> (These channels will be blocked regardless of the program rating.)	<b>Channel</b>	Select a channel to lock.
<b>Program</b> (To set a rating level)	<b>Mode</b>	<b>Off/On</b> Set program lock status. "V-chip" technology enables restricted shows to lock according to TV ratings. On: Set each rating level (U.S.TV Ratings, U.S. Movie Ratings, C.E.L.R., C.F.L.R.)
	<b>U.S.TV Ratings</b>	U.S. TV program ratings.
	<b>U.S. Movie Ratings</b>	U.S. movie ratings.
	<b>C.E.L.R.</b>	Canadian English ratings.
	<b>C.F.L.R.</b>	Canadian French ratings.
<b>Input</b>	<b>HDMI1-3/Video1/Comp./Video2/PC</b>	Locks external inputs accordingly.
<b>Change password</b>		Changes the password. Input the new 4-digit password twice.

- This television is designed to support the "Downloadable U.S. Region Rating System" when available. (Available only in the U.S.A.)
- The Off rating is independent of other ratings.
- When placing a lock on a specific-age-based-rating level, the Off rating and any other more restrictive ratings will also be blocked.

## TV settings

## Tuning, setting audio mode & language

Settings	Items	Item Description
<b>ANT in</b>	<b>Cable/Antenna</b>	
<b>Auto program</b>		See p. 26-27 for more detail.
<b>Manual Program</b>		
<b>MTS</b>	<b>Stereo/ SAP/ Mono</b>	Selects the Audio mode for watching TV (p. 16)
<b>Audio Language</b>	<b>English/ Español/ Français</b>	Selects the language for TV programs
<b>Preferred audio type</b>	<b>Main Audio/ Hearing Impaired/ Visually Impaired</b>	Narration settings for impaired users Hearing Impaired: Activates closed captioning when available on broadcasts. Visual Impaired: Activates the narration soundtrack when available on broadcasts. • For Digital TV only

## Setup

## Other function settings

Settings	Items	Item Description
<b>Language</b>	<b>English/ Español/ Français</b>	Selects the screen menu language.
<b>Timer Set</b>	<b>Sleep Timer</b>	<b>Off/15/30/60/90 (minutes)</b> Sets the period after which the TV will turn off automatically.
	<b>No signal for 10 minutes</b>	<b>Stay on/ Power TV off</b> To conserve energy, the TV automatically turns off when NO SIGNAL and NO OPERATION continue for more than 10 minutes. • Not in use when “Sleep Timer” is set. • “No signal for 10 minutes was activated” will be displayed for about 10 seconds when the TV is turned on for the first time after the power was turned off by “No signal for 10 minutes”. • The on-screen display will flash 3, 2 and 1 to indicate the last three (3) remaining minutes prior to the shut-off.
	<b>No activity for 3 hours</b>	<b>Stay on/ Power TV off</b> To conserve energy, the TV automatically turns off when no operation of remote and side panel key continues for more than 3 hours. • Not in use when “Sleep Timer” is set or while “PC” input is selected. • “No activity for 3 hours was activated” will be displayed for about 10 seconds when the TV is turned on for the first time after the power was turned off by “No activity for 3 hours”. • The on-screen display will flash 3, 2 and 1 to indicate the last three (3) remaining minutes prior to the shut-off.



Settings	Items	Item Description
		<ul style="list-style-type: none"> <li>The television includes a built-in decoder that is capable of providing a text display of the audio. The program being viewed must be transmitting the Closed Caption (CC) information. (p. 38)</li> <li>The settings in "Analog" or "Digital" depend on the broadcaster.</li> </ul>
<b>Closed Caption</b>	<b>Analog Closed Caption</b>	<b>Off/CC1-4/TEXT1-4</b> Choose the Closed Caption service of Analog broadcasting. CC1-4: Information related to pictures (Appears at the bottom of the screen) T1-4: Textual information (Appears over the entire screen)
	<b>Digital Closed Caption</b>	<b>Off/Service1-6</b> The Digital Closed Caption menu lets you configure the way you choose to view the digital captioning.
	<b>Digital Caption Style</b> (Set display settings in digital program)	<b>Caption Style: Auto</b> The default settings are displayed. <hr/> <b>Caption Style: Custom</b> You can personalize below items to your preference: Font Size Font Style Font Color Font Opacity Background Color Background Opacity Outline Color Outline Opacity
<b>Input labels</b>	See p. 28 for more detail.	
<b>HDMI control</b>	<b>CEC function</b>	<b>Off/On</b> On: The TV is turned on automatically and switches to the appropriate HDMI input whenever an HDMI connected equipment is initially turned on and the Play mode is selected.
	<b>Power Off Link</b>	<b>No/Yes</b> On: When the TV is turned off, all HDMI connected equipment is also automatically turned off. <ul style="list-style-type: none"> <li>A Panasonic DVD Recorder will not turn off if it is still in Rec mode.</li> <li>The TV remains on even if the HDMI connected equipment is turned off.</li> </ul>
<b>About</b>	Displays TV version and software license.	
<b>Reset to defaults</b>	Performing reset will clear all settings made in the "Setup" menu, such as channel settings. After reset, "First time setup" will launch when you next power on the TV (p. 14). <ul style="list-style-type: none"> <li>Password setting/entering ➔ (p. 18)</li> </ul>	

# Ratings List for parental control

“V-chip” technology enables you to lock channels or shows according to standard ratings set by the entertainment industry.

## ■ U.S. TV PROGRAMS RATINGS (U.S. TV Ratings)

Age-based Group	Age-based Ratings	Possible Content Selections	Description
NR (Not Rated)	TV-NR	<ul style="list-style-type: none"> <li>● Viewable</li> <li>● Blocked</li> </ul>	Not Rated.
Youth	TV-Y	<ul style="list-style-type: none"> <li>● Viewable</li> <li>● Blocked</li> </ul>	All children. The themes and elements in this program are specifically designed for a very young audience, including children from ages 2-6.
	TV-Y7	<ul style="list-style-type: none"> <li>● FV Blocked</li> <li>● Viewable</li> <li>● Blocked</li> </ul>	Directed to older children. Themes and elements in this program may include mild physical or comedic violence, or may frighten children under the age of 7.
Guidance	TV-G	<ul style="list-style-type: none"> <li>● Viewable</li> <li>● Blocked</li> </ul>	General audience. It contains little or no violence, no strong language, and little or no sexual dialogue or situations.
	TV-PG	<ul style="list-style-type: none"> <li>● D,L,S,V (all selected)</li> <li>● Any combination of D, L, S, V</li> </ul>	Parental guidance suggested. The program may contain infrequent coarse language, limited violence, some suggestive sexual dialogue and situations.
	TV-14	<ul style="list-style-type: none"> <li>● D,L,S,V (all selected)</li> <li>● Any combination of D, L, S, V</li> </ul>	Parents strongly cautioned. This program may contain sophisticated themes, sexual content, strong language and more intense violence.
	TV-MA	<ul style="list-style-type: none"> <li>● L,S,V (all selected)</li> <li>● Any combination of L, S, V</li> </ul>	Mature audiences only. This program may contain mature themes, profane language, graphic violence, and explicit sexual content.

FV: Fantasy/Cartoon Violence.  
 V: Violence  
 S: Sex  
 L: Offensive Language  
 D: Dialogue with sexual content.

## ■ U.S. MOVIE RATINGS

NR	NO RATING (NOT RATED) AND NA (NOT APPLICABLE) PROGRAMS. Movie which has not been rated or where rating does not apply.
G	GENERAL AUDIENCES. All ages admitted.
PG	PARENTAL GUIDANCE SUGGESTED. Some material may not be suitable for children.
PG-13	PARENTS STRONGLY CAUTIONED. Some material may be inappropriate for children under 13.
R	RESTRICTED. Under 17 requires accompanying parent or adult guardian.
NC-17	NO ONE 17 AND UNDER ADMITTED.
X	ADULTS ONLY.

## ■ CANADIAN ENGLISH RATINGS (C. E. L. R.)

E	Exempt - Exempt programming includes: news, sports, documentaries and other information programming, talk shows, music videos, and variety programming.
C	Programming intended for children under age 8. No offensive language, nudity or sexual content.
C8+	Programming generally considered acceptable for children 8 years and over. No profanity, nudity or sexual content.
G	General programming, suitable for all audiences.
PG	Parental Guidance suggested. Some material may not be suitable for children.
14+	Programming contains themes or content which may not be suitable for viewers under the age of 14. Parents are strongly cautioned to exercise discretion in permitting viewing by pre-teens and early teens.
18+	18+ years old. Programming restricted to adults. Contains constant violence or scenes of extreme violence.

## ■ CANADIAN FRENCH RATINGS (C. F. L. R.)

E	Exempt - Exempt programming.
G	General - Programming intended for audience of all ages. Contains no violence, or the violence content is minimal or is depicted appropriately.
8 ans+	8+ General - Not recommended for young children. Programming intended for a broad audience but contains light or occasional violence. Adult supervision recommended.
13 ans+	Programming may not be suitable for children under the age of 13 - Contains either a few violent scenes or one or more sufficiently violent scenes to affect them. Adult supervision strongly suggested.
16 ans+	Programming may not be suitable for children under the age of 16 - Contains frequent scenes of violence or intense violence.
18 ans+	Programming restricted to adults. Contains constant violence or scenes of extreme violence.

### Caution

- The V-Chip system that is used in this set is capable of blocking “NR” programs (non rated, not applicable and none) as per FCC Rules Section 15.120(e)(2). If the option of blocking “NR” programs is chosen “unexpected and possibly confusing results may occur, and you may not receive emergency bulletins or any of the following types of programming:”
  - Locally originated programming
  - News
  - Political
  - Public Service Announcements
  - Religious
  - Sports
  - Weather

# Technical Information

## Aspect Ratio (FORMAT)

Press the [FORMAT] button repeatedly to cycle through the aspect modes. This lets you choose the aspect depending on the format of the received signal and your preference. (p. 17)  
(e.g.: in case of 4:3 image)

### ● JUST

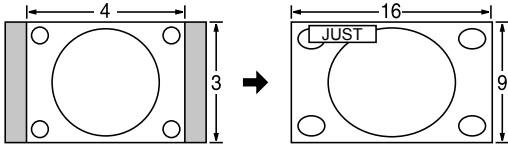

Stretches to justify the 4:3 image to the four corners of the screen.  
(Recommended for normal TV broadcast)

### ● ZOOM

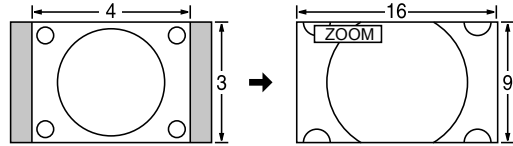

Enlarges the 4:3 image to the entire screen.  
(Recommended for Letter Box)

### ● FULL

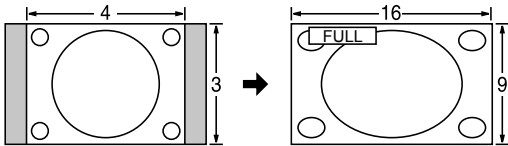

Enlarges the 4:3 image horizontally to the screen's side edges.  
(Recommended for anamorphic picture)

### ● H-FILL

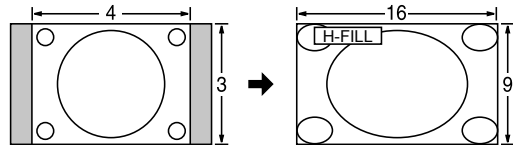

Enlarges the 4:3 image horizontally to the screen's side edges.  
The side edges of the image are cut off.

### ● 4:3

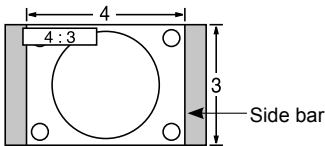

Standard  
(Note that "Image retention" of the side bar may occur from displaying it for a long time.)

### Note

- 480i (4:3), 480i (16:9), 480p (4:3), 480p (16:9):  
FULL, JUST, 4:3 or ZOOM
- 1080p / 1080i / 720p:  
FULL, H-FILL, JUST, 4:3 or ZOOM

### ● Zoom adjustments

Vertical image position and size can be adjusted when the aspect is set to "ZOOM".

- Select "Zoom adjustments" from "Aspect adjustments" in "Advanced picture" of "Picture" menu. (p. 30)

V-position: Vertical position adjustment

V-size: Vertical size adjustment



- To reset the aspect ratio →  (OK)

## H size

### ● Aspect Ratio: 4:3

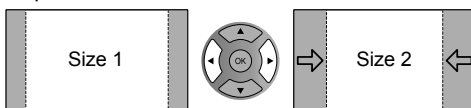

- The width will be decreased on both sides to reduce noise.

### ● Aspect Ratio: FULL/JUST(H-FILL/ZOOM)

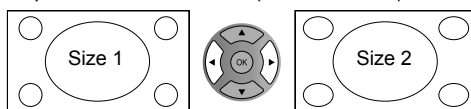

- The width will be increased on both sides to reduce noise.

## Data format information

- Compatible Data format for Media player (SD card/USB flash memory) ➔ p. 24
- DCF (Design rule for camera file system): A Japan Electronics and Information Technology Industries Association's standard EXIF: Exchangeable Image File Format

### Note

- Format the card with the recording equipment.
- The picture may not appear correctly on this TV depending on the recording equipment used.
- Display may take some time when there are many files and folders.
- The function (VIERA IMAGE VIEWER/Media player) cannot display Motion JPEG and still image not DCF formatted (i.e. TIFF, BMP).
- Data modified with a PC may not be displayed.
- Images imported from a PC must be compatible with EXIF 2.0, 2.1 and 2.2.
- Partly degraded files might be displayed at a reduced resolution.
- All ".JPG" extension data in the card and USB flash memory will be read in Photo viewer Mode.
- The folder and file names may be different depending on the digital camera used.
- Do not use two-byte characters or other special codes.
- The card may become unusable with this TV if file or folder names are changed.
- For the suitable SD Memory Cards, please confirm the latest information on the following website.  
<http://panasonic.jp/support/global/cs> (This site is in English only)

## Cautions when handling SD Cards

Use an SD Card which meets SD standards. If not, it may cause the TV to malfunction.

- Do not remove the card while the unit is accessing data (this can damage card or unit).
- Do not touch the terminals on the back of the card.
- Do not subject the card to high pressure or impact.
- Insert the card in the correct direction (otherwise, card or unit may be damaged).
- Electrical interference, static electricity or erroneous operation may damage the data or card.
- Back up the recorded data at regular intervals in case of deteriorated or damaged data or erratic operation of the unit. (Panasonic is not liable for any deterioration or damage of recorded data.)

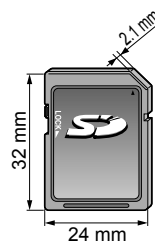

## SD Card/USB flash memory warning messages

Message	Meaning
Cannot read file	<ul style="list-style-type: none"> <li>● The file is broken or unreadable.</li> <li>● The TV does not support the format.</li> </ul>
No Device Inserted	<ul style="list-style-type: none"> <li>● Confirm SD Card or USB device is inserted correctly.</li> </ul>
No valid file to play	<ul style="list-style-type: none"> <li>● The card has no data.</li> </ul>
This operation is not possible	<ul style="list-style-type: none"> <li>● Your operation is not available.</li> </ul>

## HDMI connection

HDMI (high-definition multimedia interface) allows you to enjoy high-definition digital images and high-quality sound by connecting the TV unit and HD devices.

HDMI-compatible equipment (\*1) with an HDMI or DVI output terminal, such as a Cable or Satellite box or a DVD player, can be connected to the HDMI connector using an HDMI compliant (fully wired) cable.

- HDMI is the world's first complete digital consumer AV interface complying with a non-compression standard.
  - If the external equipment has only a DVI output, connect to the HDMI terminal via a DVI to HDMI adapter cable (\*2).
  - When the DVI to HDMI adapter cable is used, connect the audio cable to the audio input terminal.
  - Audio settings can be made on the "HDMI1 input", "HDMI2 input" or "HDMI3 input" menu screen. (p. 31)  
Applicable audio signal sampling frequencies (L.PCM): 48 kHz, 44.1 kHz, 32 kHz
- (\*1): The HDMI logo is displayed on an HDMI-compliant device.  
(\*2): Enquire at your local digital equipment retailer shop.

### Caution

- All signals are reformatted before being displayed on the screen.
- If the connected device has an aspect adjustment function, set the aspect ratio to "16:9".
- These HDMI connectors are "type A".
- These HDMI connectors are compatible with HDCP (High-Bandwidth Digital Content Protection) copyright protection.
- A device having no digital output terminal may be connected to the input terminal of either "COMPONENT", or "VIDEO" to receive analog signals.
- The HDMI input terminal can be used with only the following image signals: 480i, 480p, 720p, 1080i and 1080p.  
Match the output setting of the digital device.
- For details of the applicable HDMI signals, see p. 39.

## DIGITAL AUDIO OUT terminal

You can enjoy your Home theater by connecting a Dolby Digital (5.1 channel) decoder and "Multi Channel" amplifier to the DIGITAL AUDIO OUT terminals.

### Caution

- Depending on your DVD player and DVD-Audio software the copyright protection function may operate and disable optical output.
- When an ATSC channel is selected, the output from the DIGITAL AUDIO OUT jack will be Dolby Digital. When an NTSC channel is selected, the output will be PCM.
- When playing a movie on SD Card Movie player, when the sound has been recorded in Dolby Digital, the output from the DIGITAL AUDIO OUT terminal will be Dolby Digital. When the sound is recorded in other formats, the output will be PCM.

## Closed Caption (CC)

- For viewing the CC of digital broadcasting, set the aspect to Full (If viewing with H-Fill, Just, Zoom or 4:3; characters might be cut off).
- The CC can be displayed on the TV only when the receiver (such as a Cable box or satellite receiver) has the CC set to ON within the device itself. Check with your Cable or Satellite provider for instructions. The TV's CC button does not operate the Satellite or Cable box's CC function.
- If the CC is set to On on both the receiver and TV when the signal is 480i (except for the HDMI connection), the CC may overlap on the TV.
- If a digital program is being output in analog format, the CC data will also be output in analog format.
- If the recorder or output monitor is connected to the TV, the CC needs to be set up on the recorder or output monitor.

## PC Input Terminals

### ● Signal Names for D-sub 15P Connector

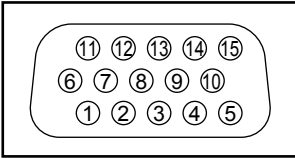

Pin Layout for PC Input Terminal

Pin No.	Signal Name	Pin No.	Signal Name	Pin No.	Signal Name
①	R	⑥	GND (Ground)	⑪	NC (not connected)
②	G	⑦	GND (Ground)	⑫	NC
③	B	⑧	GND (Ground)	⑬	HD/SYNC
④	NC (not connected)	⑨	NC (not connected)	⑭	VD
⑤	GND (Ground)	⑩	GND (Ground)	⑮	NC

## Input signal that can be displayed

\* Mark: Applicable input signal for Component (Y, P<sub>B</sub>, P<sub>R</sub>), HDMI and PC

	horizontal frequency (kHz)	vertical frequency (Hz)	COMPONENT	HDMI	PC
525 (480)/60i	15.73	59.94	*	*	
525 (480)/60p	31.47	59.94	*	*	
750 (720)/60p	45.00	59.94	*	*	
1,125 (1,080)/60i	33.75	59.94	*	*	
1,125 (1,080)/60p	67.43	59.94		*	
1,125 (1,080)/60p	67.50	60.00		*	
1,125(1,080)/24p	26.97	23.98		*	
1,125(1,080)/24p	27.00	24.00		*	
640 × 400 @70	31.47	70.08			*
640 × 480 @60	31.47	59.94			*
Macintosh13" (640 × 480)	35.00	66.67			*
640 × 480 @75	37.50	75.00			*
852 × 480 @60	31.44	59.89			*
800 × 600 @60	37.88	60.32			*
800 × 600 @75	46.88	75.00			*
800 × 600 @85	53.67	85.08			*
Macintosh16" (832 × 624)	49.73	74.55			*
1,024 × 768 @60	48.36	60.00			*
1,024 × 768 @70	56.48	70.07			*
1,024 × 768 @75	60.02	75.03			*
1,024 × 768 @85	68.68	85.00			*
Macintosh 21" (1,152 × 870)	68.68	75.06			*
1,280 × 768 @60	47.78	59.87			*
1,280 × 1,024 @60	63.98	60.02			*
1,366 × 768 @60	48.39	60.04			*

### Note

- Signals other than above may not be displayed properly.
- The above signals are reformatted for optimal viewing on your display.
- Computer signals that can be input are those with a horizontal scanning frequency of 15 to 110 kHz and vertical scanning frequency of 48 to 120 Hz. (However, the image will not be displayed properly if the signals exceed 1,200 lines.)

Panasonic does not guarantee operation and performance of peripheral devices made by other manufacturers; and we disclaim any liability or damage arising from operation and/or performance from usage of such other maker's peripheral devices.

# Care and Cleaning

First, unplug the Power cord plug from the wall outlet.

## Display panel

The front of the display panel has been specially treated. Wipe the panel surface gently, using only a cleaning cloth or a soft, lint-free cloth.

- If the surface is particularly dirty, soak a soft, lint-free cloth in diluted, mild liquid dish soap (1 part mild liquid dish soap diluted by 100 times the amount of water) and then wring the cloth to remove excess liquid. Use this cloth to wipe the surface of the display panel, then wipe it evenly with a dry cloth of the same type until the surface is dry.
- Do not scratch or hit the surface of the panel with fingernails or other hard objects. Furthermore, avoid contact with volatile substances such as insect sprays, solvents, and thinner; otherwise, the quality of the surface may be adversely affected.

## Cabinet

If the cabinet becomes dirty, wipe it with a soft, dry cloth.

- If the cabinet is particularly dirty, soak the cloth in diluted, mild liquid dish soap and then wring the cloth dry. Use this cloth to wipe the cabinet and then wipe it dry with a dry cloth.
- Do not allow any mild liquid dish soap to come into direct contact with the surface of the LCD TV. If water droplets get inside the unit, operating problems may result.
- Avoid contact with volatile substances such as insect sprays, solvents, and thinner; otherwise, the quality of the cabinet surface may be adversely affected or the coating may peel off.
- Do not let articles made from rubber or PVC be in contact with the TV for long periods of time.

## Pedestal

### Cleaning:

- Wipe the surfaces with a soft, dry cloth. If the unit is particularly dirty, clean it using a cloth soaked with water to which a small amount of mild liquid dish soap has been added and then wipe with a dry cloth. Do not use products such as solvents, thinner, or household wax for cleaning, as they can damage the surface coating. (If using a chemically-treated cloth, follow the instructions supplied with the cloth.)
- Do not attach sticky tape or labels, as they can make the surface of the pedestal dirty. Do not allow long-term contact with rubber, vinyl products, or the like. (Doing so will cause deterioration.)

## Power cord plug

Wipe the plug with a dry cloth at regular intervals. (Moisture and dust can lead to fire or electrical shock.)



# Specifications

		TC-L32X5
<b>Power Source</b>		AC 110-127 V, 60 Hz
<b>Power Consumption</b>	<b>Rated Power Consumption</b>	56 W
	<b>Standby condition</b>	0.25 W
<b>Display panel</b>	<b>Aspect Ratio</b>	16:9
	<b>Visible screen size (W x H x Diagonal)</b>	32" class (31.5 inches measured diagonally)
	<b>(No. of pixels)</b>	27.5" x 15.4" x 31.5" (698 mm x 392 mm x 800 mm) 1,049,088 (1,366 (W) x 768 (H)) [4,098 x 768 dots]
<b>Sound</b>	<b>Speaker</b>	1-way 2 bottom SP System
	<b>Audio Output</b>	20 W [10 W + 10 W] (10 % THD)
<b>PC signals</b>		VGA, SVGA, XGA, WXGA, SXGA Horizontal scanning frequency 31 - 69 kHz Vertical scanning frequency 59 - 86 Hz
<b>Channel Capability-ATSC/NTSC (Digital/Analog)</b>		VHF/ UHF: 2 - 69, CATV: 1 - 135
<b>Operating Conditions</b>		Temperature: 32 °F – 95 °F (0 °C – 35°C) Humidity: 20 % – 80 % RH (non-condensing)
<b>Connection Terminals</b>	<b>VIDEO IN</b>	VIDEO: RCA PIN Type x 1 1.0 V [p-p] (75 Ω) AUDIO L - R: RCA PIN Type x 2 0.5 V [rms]
	<b>COMPONENT IN</b>	Y: 1.0 V [p-p] (including synchronization) PB, PR: ±0.35 V [p-p] AUDIO L-R: RCA PIN Type x 2 0.5 V [rms]
	<b>HDMI 1-3</b>	TYPE A Connector x 3 ● This TV supports "HDAVI Control 5" function.
	<b>USB</b>	USB 2.0 Type A connector x 1 (DC5V MAX500mA)
	<b>PC</b>	D-SUB 15PIN: R,G,B / 0.7 V [p-p] (75 Ω) HD, VD / 1.0 - 5.0 V [p-p] (high impedance)
	<b>Card slot</b>	SD CARD slot x 1
	<b>DIGITAL AUDIO OUT</b>	PCM / Dolby Digital, Fiber Optic
<b>FEATURES</b>		3D Y/C FILTER                      CLOSED CAPTION V-Chip                                      Vesa compatible VIERA IMAGE VIEWER                  Media player
<b>Dimensions (W x H x D)</b>	<b>Including TV stand</b>	30.0" x 20.4" x 9.1" (761 mm x 517 mm x 230 mm)
	<b>TV Set only</b>	30.0" x 18.3" x 2.1" (761 mm x 463 mm x 53 mm)
<b>Mass</b>	<b>Including TV stand</b>	22.1 lb. (10.0 kg) NET
	<b>TV Set only</b>	17.7 lb. (8.0 kg) NET

[TC-L32X5]

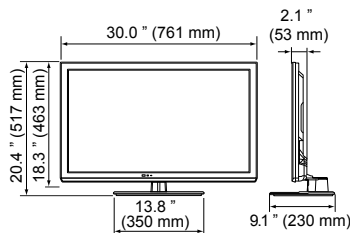

**Note**

- Design and Specifications are subject to change without notice. Mass and Dimensions shown are approximate.

# Frequently Asked Questions (FAQ)

If there is a problem with your TV, please refer to the table below to determine the symptoms, then carry out the suggested check. If this does not solve the problem, visit the Panasonic website for further assistance. (see cover)

Questions	Answers
<b>How do I view the picture from devices such as a: Cable/Satellite box, game console, Blu-ray or DVD player?</b>	<ul style="list-style-type: none"> <li>● Press the [INPUT] button on the remote to select the correct input source.</li> <li>● Check that the device is turned on and functioning correctly.</li> </ul>
<b>Why is there no picture or just a blue, black or snowy screen being displayed?</b>	<ul style="list-style-type: none"> <li>● Check if the power cord is plugged in and the TV is turned on (front red LED light should be on; not blinking)</li> <li>● Press the [INPUT] button on the remote to select the correct input source.</li> <li>● Ensure all connections are correct and secure.</li> <li>● When using external video source, such as a Cable/Satellite box or DVD player, check that the device is on and functioning correctly.</li> <li>● Press [MENU] on the TV's remote control. If the menu is displayed, then the TV is working; recheck above steps.</li> </ul>
<b>Why doesn't the picture look like it is in High-Definition?</b>	<ul style="list-style-type: none"> <li>● Press the [INFO] button on the remote to confirm the type of signal being received (p. 17). HD signal should be 720p, 1080i or 1080p.</li> <li>● Select a High-Definition channel from your HD source (Cable, Satellite or fiber optic service). HD channels sometimes broadcast non-HD content.</li> <li>● Ensure that your HD source (HD box, Blu-ray player, etc.) is connected to the TV with an HDMI or Component cable and set to output an HD video signal.</li> </ul>
<b>Why do black bars appear on the top and bottom and/or sides of the screen?</b>	<ul style="list-style-type: none"> <li>● Change the format (aspect ratio) of the picture by pressing the [FORMAT] button on the remote control (p. 17).</li> <li>● Check the aspect settings on your external video source, such as Cable/Satellite box, DVD/Blu-ray Disc player, etc. Note: Some content, such as film-based movies, are available in extra-wide format. Top and bottom bars are unavoidable.</li> </ul>
<b>Why is the picture snowy when "ANT in" is selected?</b>	<ul style="list-style-type: none"> <li>● When using a cable service (without a box), check that all connections are secure.</li> <li>● When using a cable or satellite box, change the connection (wiring) to Composite, Component or HDMI. (p. 12)</li> <li>● If you're using an antenna, then check that connections are secure. Change the position or direction of the antenna. Change the position or direction of the antenna and check the "Signal Meter". (p. 17)</li> </ul>
<b>Why is the picture chaotic and/or torn and/or with a buzz in the speakers?</b>	<ul style="list-style-type: none"> <li>● Check if electrical products such as kitchen appliances, fluorescent lights or light dimmers are nearby. They may interfere with the TV's picture.</li> <li>● Try viewing a picture from another device, such as a DVD player or a game console, to narrow down the source of the problem.</li> </ul>
<b>Why is there a black box on the screen?</b>	<ul style="list-style-type: none"> <li>● Change settings of Closed Caption (CC). (p. 16, 38)</li> </ul>
<b>Why is the screen blank and the power indicator blinking?</b>	<ul style="list-style-type: none"> <li>● The TV has gone into shutdown mode to protect itself. Try unplugging it for a few minutes and connecting it again. If there was a temporary power surge on the AC line it may now be OK. If the blinking returns, call 1-877-95-VIERA (U.S.A.) or 1-866-330-0014 (Canada).</li> </ul>
<b>Why do some small spots on the screen remain bright or dark?</b>	<ul style="list-style-type: none"> <li>● The LCD panel is made up of a few million pixels and is produced with advanced technology through an intricate process. Sometimes a few pixels may be bright or dark. These pixels do not indicate a defective panel and will have no impact on the performance of the TV.</li> </ul>

	Questions	Answers
Sound	Why is there no sound coming from the TV?	<ul style="list-style-type: none"> <li>● Make sure the volume is up and MUTE is off.</li> <li>● Check that the correct SAP (Secondary Audio Program) is selected by pressing the [SAP] button on the remote control. (p. 16)</li> <li>● If the TV is connected to a Home Theater via optical cable, then: Check the connection, the audio system is on, the correct input is selected.</li> <li>● Check "HDMI1 input", "HDMI2 input" or "HDMI3 input" analog/digital audio settings. (p. 31)</li> </ul>
	Why is the sound unusual, distorted, low volume or in another language?	<ul style="list-style-type: none"> <li>● Check that the correct SAP (Secondary Audio Program) is selected by pressing the [SAP] button on the remote control.</li> <li>● Check that all connections of external equipment connected to the TV are secure.</li> <li>● When using Cable or Satellite box, check the device's audio settings (example: try changing the box's Audio Range to 'narrow')</li> </ul>
	Why is there a clicking, ticking or buzzing sound coming from the TV unit?	<ul style="list-style-type: none"> <li>● When TV power is turned on or shut off there are electrical components that make a click sound. This is normal operation.</li> <li>● Changes in the temperature and humidity of the room may cause thermal expansion and contraction that can produce sounds. This is not a sign of faulty operation or a malfunction.</li> </ul>
Other	What is the easiest and best way to connect a High-Definition Cable or Satellite box to the TV?	<ul style="list-style-type: none"> <li>● Use an HDMI cable. It carries both digital video and audio signal in HD. HDMI cable is the only cable needed to connect an HD device to the TV.</li> </ul>
	Why does the [CC] button not display Closed Caption?	<ul style="list-style-type: none"> <li>● When viewing TV via an HDMI connected device, such as a Cable or Satellite box, CC must be enabled at the device.</li> <li>● Closed Caption is available only at supported TV programming.</li> </ul>
	Why does the screen and back cover of the TV get warm?	<ul style="list-style-type: none"> <li>● The main unit radiates heat and some of the parts may become hot. This is normal operation and does not affect the performance of the set.</li> <li>● Ensure good ventilation.</li> <li>● Do not block the ventilation holes of the TV and do not place the TV on top of other equipment.</li> </ul>
	Why doesn't the Remote Control work?	<ul style="list-style-type: none"> <li>● Check that the batteries are fresh, are of the same type and are installed with the correct polarity (+ &amp; -).</li> <li>● To operate other devices, such as changing channels when using Cable or Satellite boxes or operating non-Panasonic Blu-ray players, use the remote supplied with the device.</li> </ul>
	Why are some menu items grayed-out and unable to be selected?	<ul style="list-style-type: none"> <li>● Depending on certain modes or the selected input, some options are not available. For example, Zoom adjustments are only available when the FORMAT is changed to zoom mode.</li> </ul>

# Index

## A

Accessories .....	8
ANT/Cable .....	26, 27
Antenna .....	11
Audio .....	31

## B

Blinking LED .....	42
--------------------	----

## C

Cable .....	11, 12
Care & Cleaning .....	40
CC Closed Caption .....	16, 32, 38
Channel .....	16-17, 26-27
Colored buttons .....	13
Component .....	12, 41
Composite .....	12
Connections .....	11-12
Customer Services Directory .....	46

## E

ECO/energy .....	33
Exit .....	13

## F

FAQ's .....	42-43
Favorite .....	18
First Time Setup .....	14-18
Format .....	17, 36

## H

HDMI .....	12, 38, 41
------------	------------

## I

Info .....	17
Input .....	33
Input Labels .....	28

## L

Language .....	14, 32
Last .....	13
Lock / Parental control .....	31, 34

## M

Media player .....	20-25
Menu .....	29
Movies/Video .....	24
Music .....	25
Mute .....	13

## P

Pedestal .....	8, 9, 10
Photo .....	22-23
Picture, Advanced .....	30
Picture settings .....	30
Power .....	13

## R

Remote control .....	13
Reset .....	33

## S

Safety .....	4
SAP .....	16
SD Card .....	20, 37
Specifications .....	41
Store Demonstration .....	14
Sub menu .....	17

## T

Technical Information .....	36-39
-----------------------------	-------

## U

USB .....	20, 41
-----------	--------

## V

Viewing contents .....	21
Volume .....	13

## W

Warranty .....	45, 47
Watching TV, DVD, Blu-ray, etc. ....	16, 19

## Z

Zoom .....	36
------------	----

# Limited Warranty (for U.S.A. and Puerto Rico only)

Panasonic Consumer Marketing Company of North America,  
Division of Panasonic Corporation of North America  
One Panasonic Way  
Secaucus, New Jersey 07094

## Panasonic LCD Televisions Limited Warranty

### Limited Warranty Coverage

If your product does not work properly because of a defect in materials or workmanship, Panasonic Consumer Marketing Company of North America (referred to as "the warrantor") will, for the length of the period indicated on the chart below, which starts with the date of original purchase ("Limited Warranty period"), at its option either (a) repair your product with new or refurbished parts, (b) replace it with a new or a refurbished equivalent value product, or (c) refund your purchase price. The decision to repair, replace or refund will be made by the warrantor.

LCD TV CATEGORIES	PARTS	LABOR	SERVICE
Up to 42" (diagonal)	1 (ONE) YEAR	1 (ONE) YEAR	Carry-In
46" (diagonal) and larger			On-Site

During the "Labor" Limited Warranty period there will be no charge for labor. During the "Parts" Limited Warranty period, there will be no charge for parts.

You must carry-in your product or arrange for on-site service during the Limited Warranty period. If non-rechargeable batteries are included, they are not warranted. This Limited Warranty only applies to products purchased and serviced in the United States or Puerto Rico. This Limited Warranty is extended only to the original purchaser of a new product which was not sold "as is". A purchase receipt or other proof of the original purchase date is required for Limited Warranty service.

### On-Site or Carry-in Service

For On-Site or Carry-In Service in the United States and Puerto Rico call 1-877-95-VIERA (1-877-958-4372).

On-site service where applicable requires clear, complete and easy access to the product by the authorized servicer and does not include removal or re-installation of an installed product. It is possible that certain on-site repairs will not be completed on-site, but will require that the product or parts of the product, at the servicer's discretion be removed for shop diagnosis and/or repair and then returned.

### Limited Warranty Limits And Exclusions

This Limited Warranty ONLY COVERS failures due to defects in materials or workmanship, and DOES NOT COVER normal wear and tear or cosmetic damage, nor does it cover markings or retained images on the glass panel resulting from viewing fixed images (including, among other things, non-expanded standard 4:3 pictures on wide screen TV's, or onscreen data in a stationary and fixed location). The Limited Warranty ALSO DOES NOT COVER damages which occurred in shipment, or failures which are caused by products not supplied by the warrantor, or failures which result from accidents, misuse, abuse, neglect, bug infestation, mishandling, misapplication, alteration, faulty installation, set-up adjustments, misadjustment of consumer controls, improper maintenance, power line surge, lightning damage, modification, or commercial use (such as in a hotel, office, restaurant, or other business), rental use of the product, service by anyone other than a Factory Service Center or other Authorized Servicer, or damage that is attributable to acts of God.

**THERE ARE NO EXPRESS WARRANTIES EXCEPT AS LISTED UNDER "LIMITED WARRANTY COVERAGE". THE WARRANTOR IS NOT LIABLE FOR INCIDENTAL OR CONSEQUENTIAL DAMAGES RESULTING FROM THE USE OF THIS PRODUCT, OR ARISING OUT OF ANY BREACH OF THIS LIMITED WARRANTY.** (As examples, this excludes damages for lost time, cost of having someone remove or re-install an installed unit if applicable, or travel to and from the servicer. The items listed are not exclusive, but are for illustration only.) **ALL EXPRESS AND IMPLIED WARRANTIES, INCLUDING THE LIMITED WARRANTY OF MERCHANTABILITY, ARE LIMITED TO THE PERIOD OF THE LIMITED WARRANTY.**

Some states do not allow the exclusion or limitation of incidental or consequential damages, or limitations on how long an implied Limited Warranty lasts, so the exclusions may not apply to you.

This Limited Warranty gives you specific legal rights and you may also have others rights which vary from state to state. If a problem with this product develops during or after the Limited Warranty period, you may contact your dealer or Service Center. If the problem is not handled to your satisfaction, then write to the warrantor's Consumer Affairs Department at the addresses listed for the warrantor.

**PARTS AND SERVICE (INCLUDING COST OF AN ON-SITE SERVICE CALL, WHERE APPLICABLE) WHICH ARE NOT COVERED BY THIS LIMITED WARRANTY ARE YOUR RESPONSIBILITY.**

# Customer Services Directory (for U.S.A. and Puerto Rico)

## Customer Services Directory (United States and Puerto Rico)

Obtain Product Information and Operating Assistance; locate your nearest Dealer or Service Center; purchase Parts and Accessories; or make Customer Service and Literature requests by visiting our Web Site at:

<http://www.panasonic.com/help>

or, contact us via the web at:

<http://www.panasonic.com/contactinfo>

You may also contact us directly at:

1-877-95-VIERA (958-4372)

Monday-Friday 9 am-9 pm; Saturday-Sunday 10 am-7 pm, EST.

■ For hearing or speech impaired TTY users, TTY: 1-877-833-8855

## Accessory Purchases (United States and Puerto Rico)

Purchase Parts, Accessories and Instruction Books on line for all Panasonic Products by visiting our Web Site at:

<http://www.pstc.panasonic.com>

or, send your request by E-mail to:

[npcparts@us.panasonic.com](mailto:npcparts@us.panasonic.com)

You may also contact us directly at:

1-800-332-5368 (Phone) 1-800-237-9080 (Fax Only) (Monday - Friday 9 am to 9 pm, EST.)

**Panasonic Consumer Marketing Company of North America - National Parts Center**

20421 84th Avenue South,

Kent, WA 98032

(We Accept Visa, MasterCard, Discover Card, American Express, and Personal Checks)

■ For hearing or speech impaired TTY users, TTY: 1-866-605-1277

# Limited Warranty (for Canada)

**Panasonic Canada Inc.**  
5770 Ambler Drive, Mississauga, Ontario L4W 2T3  
**PANASONIC PRODUCT – LIMITED WARRANTY**

Panasonic Canada Inc. warrants this product to be free from defects in material and workmanship under normal use and for a period as stated below from the date of original purchase agrees to, at its option either (a) repair your product with new or refurbished parts, (b) replace it with a new or a refurbished equivalent value product, or (c) refund your purchase price. The decision to repair, replace or refund will be made by Panasonic Canada Inc.

<b>Viera TV (46" &amp; over)</b>	<b>In-home service</b>	<b>One (1) year, parts (including panel) and labour.</b>
<b>Viera TV (under 46")</b>	<b>Carry-in service</b>	<b>One (1) year, parts (including panel) and labour.</b>

In-home Service will be carried out only to locations accessible by roads and within 50 km of an authorized Panasonic service facility.

In-home service requires clear, complete and easy access to the product by the Authorized Servicer and does not include removal or re-installation of an installed product. If removal is required to service the product, it will be at the discretion of the Servicer and in no event will Panasonic Canada Inc. or the Servicer be liable for any special, indirect or consequential damages.

This warranty is given only to the original purchaser, or the person for whom it was purchased as a gift, of a Panasonic brand product mentioned above sold by an authorized Panasonic dealer in Canada and purchased and used in Canada, which product was not sold "as is", and which product was delivered to you in new condition in the original packaging.

**IN ORDER TO BE ELIGIBLE TO RECEIVE WARRANTY SERVICE HEREUNDER, A PURCHASE RECEIPT OR OTHER PROOF OF DATE OF ORIGINAL PURCHASE, SHOWING AMOUNT PAID AND PLACE OF PURCHASE IS REQUIRED**

## **LIMITATIONS AND EXCLUSIONS**

This warranty ONLY COVERS failures due to defects in materials or workmanship, and DOES NOT COVER normal wear and tear or cosmetic damage. The warranty ALSO DOES NOT COVER damages which occurred in shipment, or failures which are caused by products not supplied by Panasonic Canada Inc., or failures which result from accidents, misuse, abuse, neglect, mishandling, misapplication, alteration, faulty installation, set-up adjustments, misadjustment of consumer controls, improper maintenance, power line surge, lightning damage, modification, introduction of sand, humidity or liquids, commercial use such as hotel, office, restaurant, or other business or rental use of the product, or service by anyone other than a Authorized Servicer, or damage that is attributable to acts of God. Dry cell batteries are also excluded from coverage under this warranty.

THIS EXPRESS, LIMITED WARRANTY IS IN LIEU OF ALL OTHER WARRANTIES, EXPRESS OR IMPLIED, INCLUDING ANY IMPLIED WARRANTIES OF MERCHANTABILITY AND FITNESS FOR A PARTICULAR PURPOSE. IN NO EVENT WILL PANASONIC CANADA INC. BE LIABLE FOR ANY SPECIAL, INDIRECT OR CONSEQUENTIAL DAMAGES RESULTING FROM THE USE OF THIS PRODUCT OR ARISING OUT OF ANY BREACH OF ANY EXPRESS OR IMPLIED WARRANTY. (As examples, this warranty excludes damages for lost time, travel to and from the Authorized Servicer, loss of or damage to media or images, data or other memory or recorded content. This list of items is not exhaustive, but for illustration only.)

In certain instances, some jurisdictions do not allow the exclusion or limitation of incidental or consequential damages, or the exclusion of implied warranties, so the above limitations and exclusions may not be applicable. This warranty gives you specific legal rights and you may have other rights which vary depending on your province or territory.

## **WARRANTY SERVICE**

**For product operation and information assistance**, please contact:

Our Customer Care Centre:      1-800 #:                      1-866-330-0014  
or visit our website: [concierge.panasonic.ca](http://concierge.panasonic.ca)

**For product repairs**, please contact Viera Customer Care Agent using the above contact info.

## **IF YOU SHIP THE PRODUCT TO A SERVICENTRE**

Carefully pack and send prepaid, adequately insured and preferably in the original carton.  
Include details of the defect claimed, and proof of date of original purchase.

# Note

---

A series of horizontal dashed lines intended for taking notes.



A series of horizontal dashed lines providing a guide for writing notes.

USA Only: Disposal may be regulated in your community due to Environmental considerations. For disposal or recycling information, please visit Panasonic website: <http://www.panasonic.com/environmental> or call 1-888-769-0149.

Sólo Estados Unidos: La disposición puede estar regulada en su comunidad debido a consideraciones ambientales. Para información sobre la disposición o reciclaje, por favor visite la página web de Panasonic: <http://www.panasonic.com/environmental> ó llame al 1-888-769-0149.

#### Customer's Record

The model number and serial number of this product can be found on its back cover. You should note this serial number in the space provided below and retain this book, plus your purchase receipt, as a permanent record of your purchase to aid in identification in the event of theft or loss, and for Warranty Service purposes.

Model Number \_\_\_\_\_

Serial Number \_\_\_\_\_

#### Anotación del cliente

El modelo y el número de serie de este producto se encuentran en su panel posterior. Deberá anotarlos en el espacio provisto a continuación y guardar este manual, más el recibo de su compra, como prueba permanente de su adquisición, para que le sirva de ayuda al identificarlo en el caso de que le sea sustraído o lo pierda, y también para disponer de los servicios que le ofrece la garantía.

Modelo \_\_\_\_\_

Número de serie \_\_\_\_\_

**Panasonic Consumer Marketing Company of North America**  
**Division of Panasonic Corporation of North America**  
One Panasonic Way, Secaucus  
New Jersey 07094 U.S.A.

**Panasonic Canada Inc.**  
5770 Ambler Drive  
Mississauga, Ontario  
L4W 2T3 CANADA

---

# **Instrucciones en Español**

**Televisión de alta definición de  
720p y clase 32” de LCD**

---

**Número de modelo TC-L32X5**

---

**Este producto incorpora el siguiente software o tecnología:**

- (1) el software se basa en parte en el trabajo del Independent JPEG Group,
- (2) el software desarrollado por el FreeType Project,
- (3) software licenciado bajo la Licencia Pública General de GNU, Versión 2 (GPL v2) y/o,
- (4) software de fuente abierta además del software autorizado bajo la GPL y/o LGPL

Para el software categorizado como (3) y (4), consulte los términos y condiciones de la GPL, según corresponda, en <http://www.gnu.org/licenses/old-licenses/gpl-2.0.html>

Además, el software categorizado como (3) y (4) está registrado oficialmente por varios individuos.

Consulte el aviso sobre derechos de autor de dichos individuos en <http://www.am-linux.jp/dl/DTV12UM/>

El software GPL se distribuye con la esperanza de que sea útil pero sin NINGUNA GARANTÍA, incluso sin garantía implícita de MERCANTIBILIDAD o IDONEIDAD PARA UN PROPÓSITO PARTICULAR.

Durante por lo menos tres (3) años a partir de la entrega de los productos, proporcionaremos a cualquier persona que nos contacte a la información de contacto mencionada más abajo, por un cargo no mayor al de la distribución física del código fuente, una copia legible por máquina del código fuente correspondiente cubierto por la GPL v2.

Información de contacto

[cdrequest@am-linux.jp](mailto:cdrequest@am-linux.jp)

El código fuente cubierto por GPL v2 también se encuentra disponible de manera gratuita para usted y otros miembros del público a través de nuestro sitio Web.

<http://www.am-linux.jp/dl/DTV12UM/>

Para el software categorizado como (3) y (4), consulte los términos de la licencia que corresponde incluidos en el menú del producto "Ajuste".



HDMI, el logotipo HDMI y High-Definition Multimedia Interface son marcas comerciales o marcas comerciales registradas de HDMI Licensing LLC en Estados Unidos y otros países.



El logotipo SDHC es una marca comercial de SD-3C, LLC.



“AVCHD” y el logotipo “AVCHD” son marcas de fábrica de Panasonic Corporation y Sony Corporation.



Este producto cumple con los requisitos de ENERGY STAR cuando se emplea la configuración “Uso en Hogar”, una configuración con la que se logra ahorrar energía. Cualquier modificación en la configuración “Uso en Hogar” o en cualquier otra configuración predeterminada en fábrica podría resultar en un consumo de energía superior a los niveles que cumplen con los requisitos de ENERGY STAR.

Fabricado bajo licencia de Dolby Laboratories. Dolby y el símbolo de la D doble son marcas comerciales de Dolby Laboratories.



Este producto está autorizado, bajo la licencia de cartera de patente AVC, para el uso personal y no comercial del usuario para (i) codificar conforme al Estándar AVC (“AVC Video”) y/o (ii) decodificar el Video AVC que fue codificado por un usuario ocupado en una actividad personal y no comercial y/o fue obtenido por un proveedor de vídeo autorizado para suministrar Video AVC. No se otorga ninguna licencia ni está implicada para cualquier otro diferente uso. Una información adicional puede obtenerse por MPEG LA, LLC. Véase <http://www.mpegla.com>.

# Índice

## Asegúrese de leer

- Precauciones para su seguridad ..... 4

## Inicio

- Accesorios/Accesorio opcional ..... 8
- Conexiones ..... 11
- Identificación de los controles ..... 13
- Ajuste Inicial ..... 14

## Características básicas

- Para ver la televisión ..... 16
- Visualización de contenido de dispositivos externos ..... 19
- Utilización del Reproductor de Medios ..... 20
- Edición y configuración de canales ..... 26
- Títulos de entradas ..... 28

## Funciones avanzadas

- Cómo utilizar las funciones de los menús ..... 29
- Ajustes de la imagen ..... 30
- Ajustes de audio ..... 31
- Ajustes de bloqueo ..... 31
- Ajustes de TV ..... 32
- Configuración ..... 32

## Información de soporte

- Lista de clasificaciones para el bloqueo ..... 34
- Información técnica ..... 36
- Cuidados y limpieza ..... 40
- Especificaciones ..... 41
- Preguntas frecuentes ..... 42
- Índice ..... 44

Inicio

Básico

Funciones avanzadas

Información de soporte

# Precauciones para su seguridad

	<b>ADVERTENCIA</b> <b>NO ABRIR, RIESGO DE CHOQUE ELÉCTRICO</b>	
<b>ADVERTENCIA:</b> Para reducir el riesgo de sufrir una descarga eléctrica, no retire la cubierta ni el panel posterior. En el interior no hay piezas que deba reparar el usuario. Solicite las reparaciones al personal de servicio calificado.		

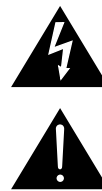

El rayo con punta de flecha dentro de un triángulo equilátero tiene la finalidad de avisar al usuario de que hay piezas en el interior del producto que si las tocan las personas éstas pueden recibir una descarga eléctrica. El signo de exclamación dentro de un triángulo equilátero tiene la finalidad de avisar al usuario de la existencia de instrucciones de utilización y servicio importantes en el material impreso que acompaña al aparato.

## Nota para el instalador del sistema CATV

Este recordatorio se ofrece para que el instalador del sistema CATV preste atención al Artículo 820-40 de la NEC, el cual proporciona directrices para realizar una conexión a tierra apropiada y, en particular, especifica que la tierra del cable debe estar conectada al sistema de tierra del edificio, tan cerca del punto de entrada del cable como sea práctico.

## Ventilación segura

Las ranuras y aberturas en el gabinete en la parte posterior o inferior se han colocado para ventilar y asegurar una operación confiable de la TV LCD y para protegerla de un sobre-calentamiento. Estas aberturas no deberán ser bloqueadas o cubiertas. Deben haber al menos 10 cm de espacio alrededor del TV. Deberá existir un espacio de por lo menos 10 cm entre estas aberturas. Las aberturas nunca deberán ser bloqueadas al poner la TV LCD sobre una cama, sofá, alfombra o superficie similar. Esta TV LCD no deberá ser colocada en una instalación pre-fabricada tal como un librero a menos que tenga una ventilación apropiada.

## Medidas de seguridad importantes (Televisor)

- 1) Leer las instrucciones.
- 2) Guardar las instrucciones.
- 3) Atender todas las advertencias.
- 4) Seguir todas las instrucciones.
- 5) No hacer uso de este aparato cerca del agua.
- 6) Limpiar solo con un paño seco.
- 7) No bloquear ninguna de las aperturas de ventilación. Instale según las instrucciones del fabricante.
- 8) No instalar cerca de ninguna fuente de calor como radiadores, reguladores de calefacción, estufas u otros aparatos (incluyendo amplificadores) que generen calor.
- 9) No desechar el propósito de seguridad del enchufe polarizado o de encalladura. Un enchufe polarizado posee dos cuchillas, una más ancha que la otra. Un enchufe de encalladura posee dos cuchillas y una tercera punta de encalladura. La cuchilla ancha o la tercera punta son proporcionadas por su propia seguridad. Si el enchufe proporcionado no cabe en su salida de corriente, consulte a un eléctrico para reemplazar la salida de corriente obsoleta.
- 10) Proteger el cable de corriente de ser pisado o pellizcado, especialmente alrededor del enchufe, los receptáculos y el punto en el que salen del aparato.
- 11) Usar solo accesorios especificados por el fabricante.
- 12) Usar el aparato solo con el carro, plataforma, tripié, soporte o mesa especificado por el fabricante, o vendido con el aparato. Cuando un carro sea usado, tenga cuidado al mover dicho carro junto con el aparato para evitar lesiones por volcaduras.
- 13) Desconectar este aparato durante tormentas eléctricas o cuando no vaya a ser usado por largos periodos de tiempo.
- 14) Referir toda necesidad de servicio a personal de servicio calificado. El servicio se requiere cuando el aparato ha sido dañado en cualquier manera, como cuando el cable de corriente o el enchufe ha sido dañado, líquido ha sido derramado, objetos han caído dentro del aparato, el aparato ha sido expuesto a humedad o lluvia, no opera normalmente o ha caído.
- 15) Operar solamente desde el tipo de fuente de energía indicada en la etiqueta. Si usted no está seguro del tipo de abastecimiento de energía de su casa, consultar a su distribuidor o a la compañía de energía local.
- 16) Seguir todas las advertencias e instrucciones marcadas en la TV LCD.
- 17) Nunca echar objetos de ninguna clase dentro del TV LCD a través de las ranuras del gabinete ya que pueden tocar puntos de voltaje peligroso o cortar partes que pudieran ocasionar un incendio o choque eléctrico. Nunca derramar líquido de ningún tipo dentro del TV LCD.
- 18) Si una antena exterior es conectada al equipo de la televisión, asegurar que el sistema de antena sea a tierra para proporcionar protección contra subidas de voltaje y cargas de estática. En los E.U.A. la Sección 810-21 de la "National Electrical Code" proporciona información con respecto a la conexión a tierra apropiada para el mástil y la estructura de soporte, el cable principal a la unidad de descarga de la antena, el tamaño de los conductores a tierra, ubicación de la unidad de descarga de la antena, la conexión a los electrodos a tierra y requisitos para los electrodos a tierra.

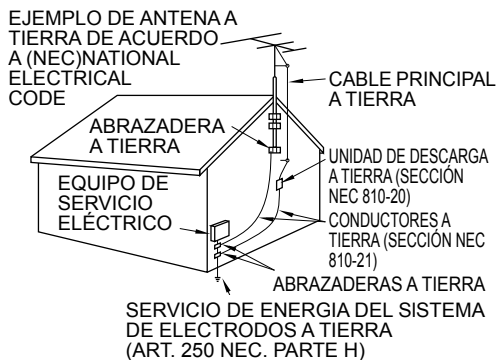

- 19) Un sistema de exterior no deberá ser colocado cerca de las líneas de poder u otros circuitos de energía o luz o donde ésta pueda caer en tales líneas de poder o circuitos. Cuando se instale un sistema de antena exterior, extremar cuidados para evitar tocar tales líneas o circuitos ya que este contacto pudiese tener consecuencias fatales.
- 20) Desconectar la TV de LCD del contacto de pared, y referir a personal de servicio calificado en la condiciones siguientes:
- Cuando el cable de poder o contacto esté dañado o desgastado.
  - Si se ha derramado líquido dentro de la TV de LCD.
  - Si la TV de LCD ha sido expuesta a lluvia o agua.
  - Si la TV de LCD no opera normalmente, siguiendo las instrucciones de operación.  
Ajustar solamente aquellos controles que están cubiertos por las instrucciones de operación ya que el ajuste inapropiado de otros controles puede ocasionar daño y a menudo requerirá de mayor trabajo para un técnico especializado para restaurar la operación normal del TV de LCD.
  - Si la TV de LCD se ha caído o el gabinete se encuentra dañado.
  - Cuando la TV de LCD exhibe un cambio distinto en su funcionamiento - esto indica que requiere de servicio.
- 21) Cuando partes de repuesto sean requeridas, asegurarse que el técnico de servicio utilice partes especificadas por el fabricante que tengan las mismas características de las partes originales. Sustitutos no autorizados pueden ocasionar un incendio, choque eléctrico u otros riesgos.
- 22) **ADVERTENCIA: PARA REDUCIR EL RIESGO DE INCENDIO O DESCARGA ELÉCTRICA, NO EXPONGA ESTE APARATO A LA LLUVIA, HUMEDAD, GOTE O SALPICADURA. NO COLOCAR ENVASES CON LIQUIDO (FLOREROS, COPAS, COSMÉTICOS, ETC.) SOBRE EL TELEVISOR (INCLUYENDO ANAQUELES COLOCADOS ARRIBA DE ESTE, ETC.).**
- 23) **ADVERTENCIA: RETIRAR PIEZAS PEQUEÑAS INNECESARIAS Y OTROS OBJETOS FUERA DEL ALCANCE DE LOS NIÑOS PEQUEÑOS. ESTOS OBJETOS PUEDEN SER TRAGADOS ACCIDENTALMENTE. TAMBIEN TENER CUIDADO AL EMPACAR MATERIALES Y HOJAS DE PLASTICO.**
- 24) **ADVERTENCIA: Para evitar la dispersión del fuego, mantenga velas así como otras llamas abiertas lejos de este producto en todo momento**
- 25) **ADVERTENCIA: No coloque el televisor en centros médicos ni institutos de salud equipados con dispositivos médicos.**  
Las ondas de radio que emite el televisor podrían interferir con los dispositivos médicos y provocar accidentes por mal funcionamiento.
- 26) **ADVERTENCIA: No utilice el televisor cerca de dispositivos de control automático como puertas automáticas o alarmas de incendio.**  
Las ondas de radio que emite el televisor podrían interferir con los dispositivos de control automático y provocar accidentes por mal funcionamiento.
- 27) **ADVERTENCIA: Mantenga el televisor a una distancia mínima de 9 pulgadas (22 cm) de un marcapasos cardíaco implantado.**  
Las ondas de radio que emite el televisor podrían interferir con el funcionamiento del marcapasos.
- 28) **AVISO:**  
El interruptor de la alimentación de esta unidad no desconectará completamente toda la alimentación procedente de la toma de CA. Como el cable de la alimentación sirve como dispositivo de desconexión principal de la unidad, usted tendrá que desenchufarlo de la toma de CA para desconectar toda la alimentación. Por lo tanto, asegúrese de que la unidad esté instalada de forma que el cable de alimentación pueda desenchufarse fácilmente de la toma de CA en caso de accidente. Para evitar un incendio, el cable de la alimentación también deberá desenchufarse de la toma de CA cuando la unidad no se vaya a utilizar durante un periodo largo de tiempo (durante unas vacaciones, por ejemplo).
- 29) **PRECAUCIÓN:** PARA EVITAR CHOQUE ELECTRICO NO USAR ESTE ENCHUFE CON UN RECEPTÁCULO Ú OTRA SALIDA A MENOS QUE LAS CLAVIJAS PUEDAN SER INSERTADAS FIRMEMENTE PARA EVITAR QUE LA CLAVIJA QUEDE EXPUESTA.
- 30) **PRECAUCIÓN:** USAR OTRA BASE PUEDE RESULTAR INESTABLE Y CAUSAR POSIBLEMENTE ALGUN DAÑO.
- 31) **PRECAUCIÓN:** PELIGRO DE EXPLOSIÓN SI LA BATERÍA ES COLOCADA INCORRECTAMENTE. REPONER SOLAMENTE CON EL MISMO TIPO O EL EQUIVALENTE.
- 32) **PRECAUCIÓN: Este televisor de LCD ha sido diseñado para ser utilizado solamente con los accesorios opcionales siguientes. La utilización con cualquier otro tipo de accesorio opcional puede causar inestabilidad que, a su vez, podría tener como resultado posibles lesiones.**  
(Todos los accesorios siguientes son fabricados por Panasonic Corporation)  
• Soporte de montaje en pared: TY-WK3L2RW  
Asegúrese siempre de solicitar a un técnico calificado que le haga la instalación.



**NOTA:** Este equipo ha sido diseñado para funcionar en Norteamérica y en otros países donde el sistema de emisión y la corriente alterna (CA) sean exactamente los mismos que los de Norteamérica.

## DECLARACIÓN DE LA FCC

Este equipo ha sido probado y ha demostrado cumplir con las limitaciones para los dispositivos digitales de la Clase B, de conformidad con el Apartado 15 de las Normas de la FCC. Estos límites han sido diseñados para proporcionar una protección razonable contra las interferencias perjudiciales en una instalación residencial. Este equipo genera, utiliza y puede radiar energía radioeléctrica, y si no se instala y utiliza de acuerdo con las instrucciones, puede causar interferencias perjudiciales en las comunicaciones por radio. Sin embargo, no existe ninguna garantía de que las interferencias no se produzcan en una instalación particular. Si este equipo causa interferencias perjudiciales en la recepción de la radio o la televisión, lo que puede determinarse apagando y encendiendo el equipo, al usuario se le recomienda intentar corregir la interferencia tomando una o más de las medidas siguientes:

- Cambie la orientación o el lugar de instalación de la antena.
- Aumente la separación entre el equipo y el receptor.
- Conecte el equipo a una toma de corriente diferente de aquella a la que está conectada el receptor.
- Consulte al Centro de Servicio Panasonic o a un técnico de radio/TV con experiencia para solicitar ayuda.

**Aviso de la FCC: Para asegurar el cumplimiento ininterrumpido, siga las instrucciones de instalación adjuntas y utilice solamente un cable de interfaz blindado cuando conecte a una computadora o a dispositivos periféricos. Cualquier cambio o modificación que no haya sido aprobado explícitamente por Panasonic Corp. of North America podría anular la autorización que tiene el usuario para utilizar este dispositivo.**

### Declaración de conformidad de la FCC

Modelos: TC-L32X5  
Responsable: Panasonic Corporation of North America  
One Panasonic Way, Secaucus, NJ 07094  
Dirección de contacto: Panasonic Consumer Marketing Company of North America  
Nº de teléfono: 1-877-95-VIERA (958-4372)  
email: consumerproducts@panasonic.com

Este dispositivo cumple con el Apartado 15 de las normas de la FCC. El funcionamiento está sujeto a las dos condiciones siguientes: (1) este dispositivo no deberá causar interferencias perjudiciales y (2) este dispositivo deberá ser capaz de aceptar cualquier interferencia que reciba, incluyendo la interferencia que pueda causar un funcionamiento no deseado.



### ADVERTENCIA

Las pantallas planas no siempre están montadas sobre bases adecuadas o instaladas de acuerdo con las recomendaciones del fabricante. Las pantallas planas mal colocadas en estanterías, librerías, estantes, escritorios, altavoces, baúles o muebles con ruedas pueden caer y provocar daños personales e incluso la muerte.

La industria de sistemas electrónicos para consumidores (de la cual es miembro Panasonic) trabaja por que el entretenimiento en casa sea entretenido y seguro. Siga siempre las siguientes normas de seguridad para prevenir posibles daños personales e incluso la muerte:

#### AJUSTES DE SEGURIDAD:

- Un mismo tamaño NO sirve para todo. Siga las recomendaciones del fabricante para garantizar una instalación y un uso seguro de la pantalla plana.
- Lea atentamente todas las instrucciones adjuntas y asegúrese de que las comprende para garantizar un uso correcto del producto.
- No permita que los niños se suban o jueguen con los muebles y los equipos de televisión.
- No coloque la pantalla plana en muebles que se puedan utilizar fácilmente como escalón, como por ejemplo una estantería.
- Recuerde que los niños se dejan llevar por las emociones al ver la tele, especialmente en una pantalla plana "más grande que el mundo". Asegúrese de instalar la pantalla en un lugar donde no se pueda empujar, volcar o golpear y caer.
- Tenga cuidado de colocar todos los cables de la pantalla plana de forma que los niños no puedan cogernos o tirar de ellos si sienten curiosidad.

**MONTAJE EN LA PARED:** SI DECIDE INSTALAR LA PANTALLA PLANA EN LA PARED, TENGA PRESENTE QUE SIEMPRE DEBE:

- Utilizar un soporte recomendado por el fabricante de la pantalla y/o por un organismo independiente (por ejemplo UL, CSA, ETL).
- Seguir todas las instrucciones de los fabricantes de la pantalla y el soporte de pared.
- Si no se siente capaz de instalar con seguridad la pantalla plana, póngase en contacto con su distribuidor para contratar un servicio de instalación especializado.
- Asegúrese que la pared donde se va a instalar el soporte es apropiada. Algunos soportes de pared no están diseñados para la instalación en paredes utilizando espárragos de acero o estructuras cilíndricas antiguas. En caso de dudas, póngase en contacto con un instalador profesional.
- Para instalar la pantalla se necesitan dos personas como mínimo. Las pantallas planas pueden ser muy pesadas.

**Panasonic recomienda encargar la instalación en la pared a un instalador calificado. Véase la página 8.**

**La Academia Americana de Pediatría desalienta la visualización de medios para niños menores de 2 años. Para mayor información visite [www.aap.org](http://www.aap.org).**



# Accesorios/Accesorio opcional

## Accesorios

Compruebe que ha recibido todos los elementos que se indican.

### Accesorios

- Transmisor de mando a distancia  
 ● N2QAYB000706
- Pilas para el transmisor de mando a distancia (2)  
 ● Pila AA
- Pedestal
- Cable de alimentación de CA

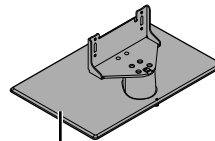
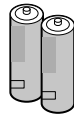

Ensamblaje (pág. 9)

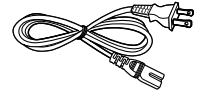

- Manual de usuario
- Seguridad para niños
- Guía de inicio rápido
- Tarjeta del cliente (para EE. UU.)

### Accesorio opcional

#### Soporte de montaje en pared

- TY-WK3L2RW

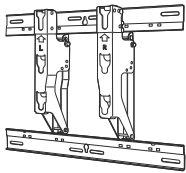

El ángulo de la abrazadera de suspensión de pared se puede ajustar en una "inclinación cero (vertical)", en una "inclinación de 5 grados", en una "inclinación de 10 grados", en una "inclinación de 15 grados" y en una "inclinación de 20 grados" para este TV.

#### Parte posterior del televisor

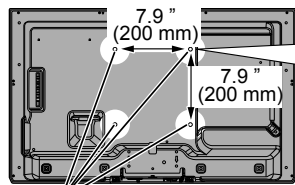

Orificios para la instalación de soportes para montura en pared

Atornille para fijar la unidad de TV en los soportes para montura en pared (no incluidos con la unidad de TV)-

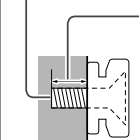

(Vista de lado)

**Profundidad del atornillado:**

**Mínimo: 8,0 mm (0,32 ")**

**Máximo: 12,0 mm (0,47 ")**

**M6**

#### ADVERTENCIA

- Si los clientes montan la unidad ellos mismos o si no se utiliza una ménsula de Panasonic, esto significa que ellos asumen todas las responsabilidades pertinentes. Cualquier daño resultante de no haber sido un instalador profesional el que haya montado su unidad anulará la garantía.
- Asegúrese siempre de solicitar a un técnico cualificado que realice todo el trabajo de instalación necesario. Una instalación incorrecta podría ser la causa de que el equipo cayera, causando lesiones a personas y daños en el producto.
- No monte directamente la unidad debajo de las luces del techo (proyectores, focos o luces halógenas) que producen típicamente bastante calor. De lo contrario puede que se deformen o dañen partes de la caja de plástico.
- Tome precauciones al fijar los soportes de la montura en la pared. Asegúrese siempre de que no haya cables eléctricos o tubería en la pared antes de instalar los soportes.
- Al utilizar el tipo angular para montura en pared, asegúrese de que haya suficiente espacio para conectar los cables y que estos no queden oprimidos contra la pared cuando ésta sea inclinada hacia adelante.
- Por razones de seguridad, desmonte de la pared las unidades que ya no estén siendo utilizadas.

## Montaje del pedestal

- Fije firmemente con los tornillos de ensamblaje (A) (4 tornillos en total)
- Apriete firmemente los tornillos.

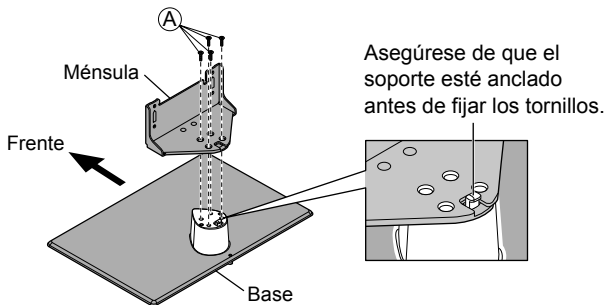

## Accesorios

Tornillo de montaje (4 de cada uno)



- Tamaño XSS5+15FNK (M5 x 15)

- Tamaño XYN4+F25FJK (M4 x 25)

Ménsula (1)

- TBL5ZA32261



Base (1)

- TBL5ZX03051

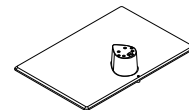

## Instalación

- Ajuste los tornillos de ensamblaje (B) (4 tornillos en total) suavemente en un comienzo, luego ajuste firmemente para fijarlos de manera segura.

### Vista de la parte posterior

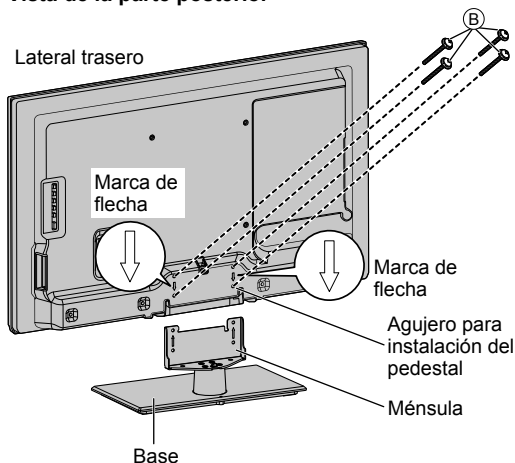

## Cómo quitar el pedestal del TV

Asegúrese de quitar el pedestal de la siguiente manera cuando use la montura en pared o cuando vuelva a embalar la TV.

1. Quite los tornillos de ensamblaje (B) del TV.
2. Eleve el TV del pedestal.
3. Quite los tornillos de ensamblaje (A) de la montura.

### ADVERTENCIA

#### No desarme ni modifique el pedestal.

- De lo contrario, la unidad podría caerse y dañarse, y también podría causar heridas a personas.

### Precaución

#### No utilice ningún otro pedestal que no sea el que viene incluido con el TV.

- De lo contrario, la unidad podría caerse y dañarse, y también podría causar heridas a personas.

#### No utilice el pedestal si está doblado, partido o está roto.

- Si utiliza un pedestal roto, puede dañarse todavía más y puede resultar usted dañado. Comuníquese con la tienda donde lo compró, lo antes posible.

#### Durante la instalación, asegúrese de apretar bien todos los tornillos.

- Si no se tiene cuidado y los tornillos no están bien apretados durante el armado, la instalación no será lo suficientemente fuerte como para sostener el televisor y éste podrá caerse y dañarse, y podrá causar daños a las personas.

#### Cuando quite el pedestal, no lo quite de ninguna otra manera que no se el procedimiento especificado. (arriba)

- De lo contrario, el TV y/o pedestal podría caerse y dañarse, y también podría causar heridas a personas.

## Instalación de las pilas del mando a distancia

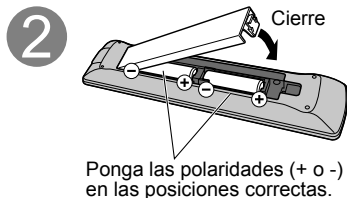
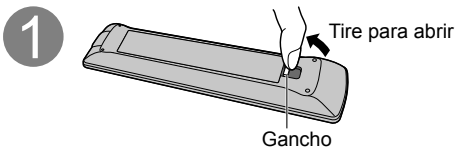

### Precaución

- La instalación incorrecta puede causar fugas de electrolito y corrosión, lo que podría dañar el mando a distancia.
  - No mezcle pilas viejas y nuevas.
  - No mezcle pilas de tipos diferentes (pilas alcalinas y de manganeso, por ejemplo).
  - No utilice baterías (Ni-Cd).
- No queme ni rompa las pilas.

## Conexión del cable de alimentación

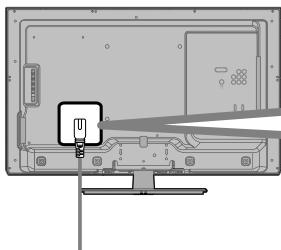

**Inserte la clavija del cable de alimentación de CA (incluido) firmemente en su lugar.**

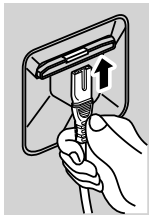

- Cuando desconecte el cable de alimentación de CA, asegúrese de desconectar la clavija del cable de alimentación de la toma corriente primero.
- El cable de alimentación incluido es para ser usado con esta unidad solamente.

# Conexiones

## Paneles de conexión

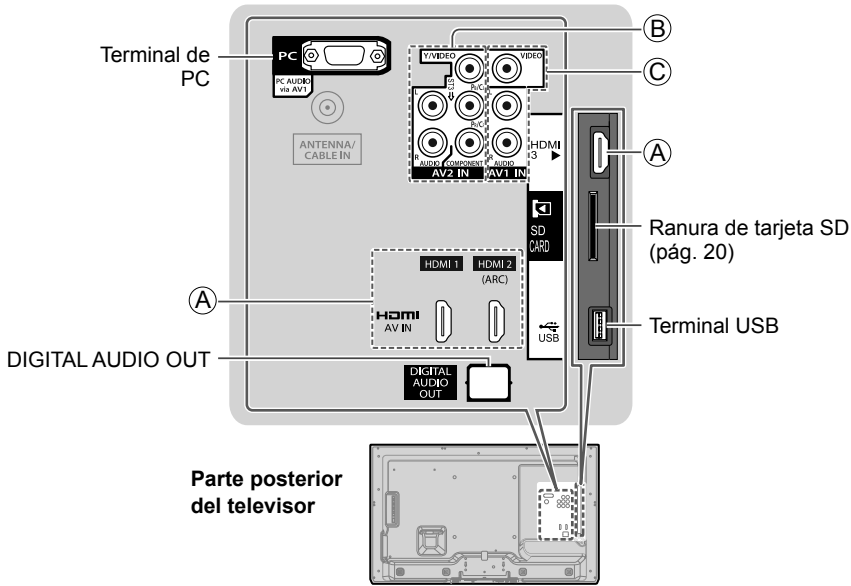

## Conexión de antena o cable

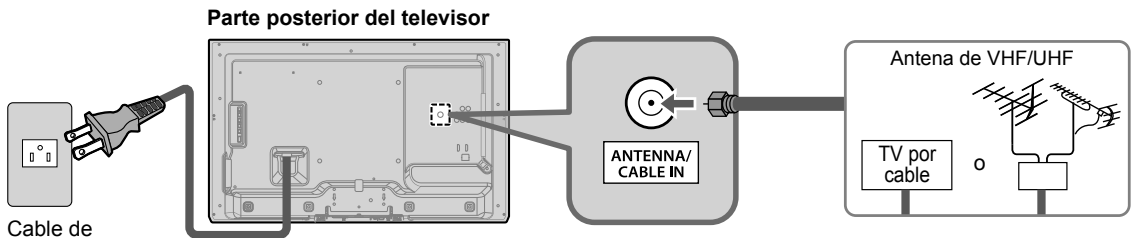

Cable de alimentación de CA (Conecte después de haber terminado todas las demás conexiones.)

### Antena de VHF/UHF

- NTSC (National Television System Committee):
  - ATSC (Advanced Television Systems Committee):
- Las normas de televisión digital incluyen la televisión de alta definición digital (HDTV), la televisión de definición estándar (SDTV), la emisión de datos, el audio multicanal de sonido envolvente y la televisión interactiva.

### Cable

- Usted necesita suscribirse a un servicio de televisión por cable para poder ver sus programas.
- Puede que necesite suscribirse a un servicio de cable de alta definición (HD) para disfrutar de la programación HD. La conexión para alta definición se puede hacer empleando un cable de HDMI o de vídeo componente. (pág. 12)

### Nota

- Cuando utilice una caja de cable, los equipos y cables de video externos que aparecen en este manual no vienen incluidos con el TV.
- Cuando desconecte el cable de alimentación de CA, asegúrese de desconectar la clavija del cable de alimentación de la toma corriente primero.
- Para obtener más ayuda, visítenos en: [www.panasonic.com/help](http://www.panasonic.com/help)  
[www.panasonic.ca](http://www.panasonic.ca)

## Conexiones del cable AV

### Superior (A) Para utilizar terminales HDMI

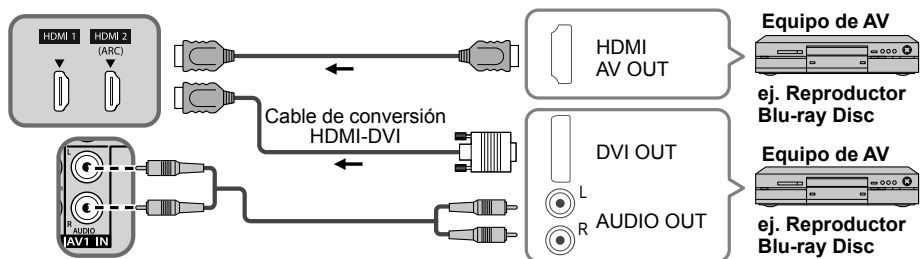

### Buena (B) Para utilizar terminales de entrada del COMPONENT

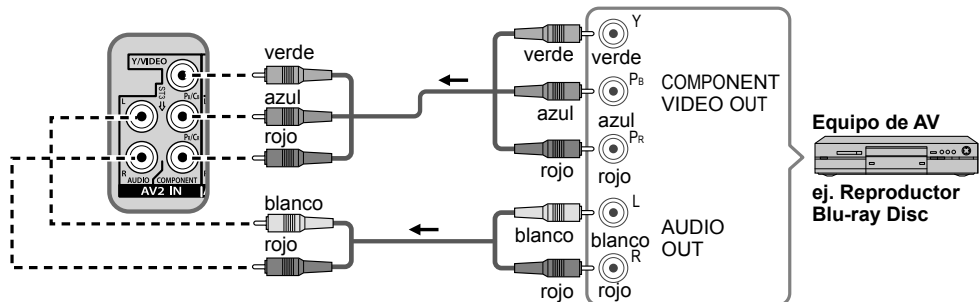

### Básico (no HD) (C) Para utilizar terminales de entrada del VIDEO

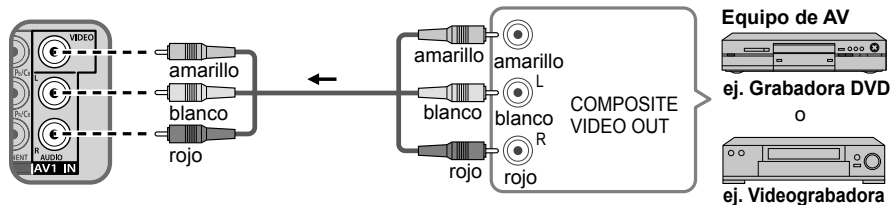

## Conexión de audio

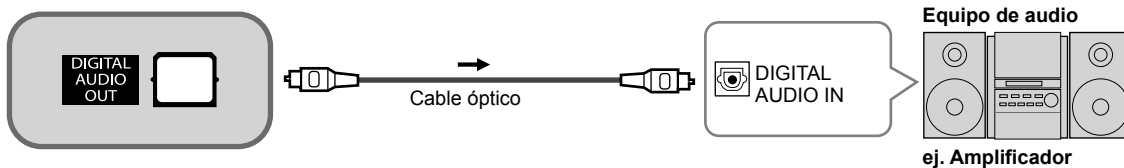

## Conexión PC/Computadora (VGA)

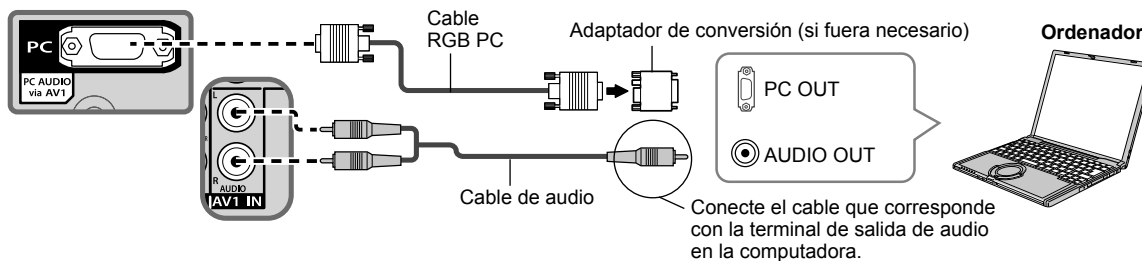

# Identificación de los controles

## Controles/indicadores del televisor

### Parte delantera del TV

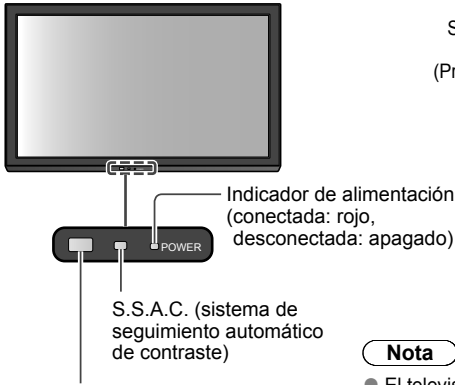

Sensor del control remoto dentro de unos 7 metros enfrente del televisor

### Nota

- El televisor consume una pequeña cantidad de energía eléctrica incluso estando apagado.
- No coloque ningún objeto entre el sensor de control remoto del televisor y el mando a distancia.
- Acerca de S.S.A.C. → pág. 30

### Parte posterior del televisor

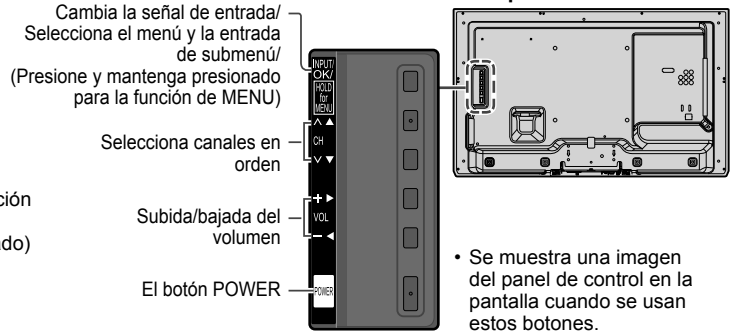

## Transmisor de mando a distancia

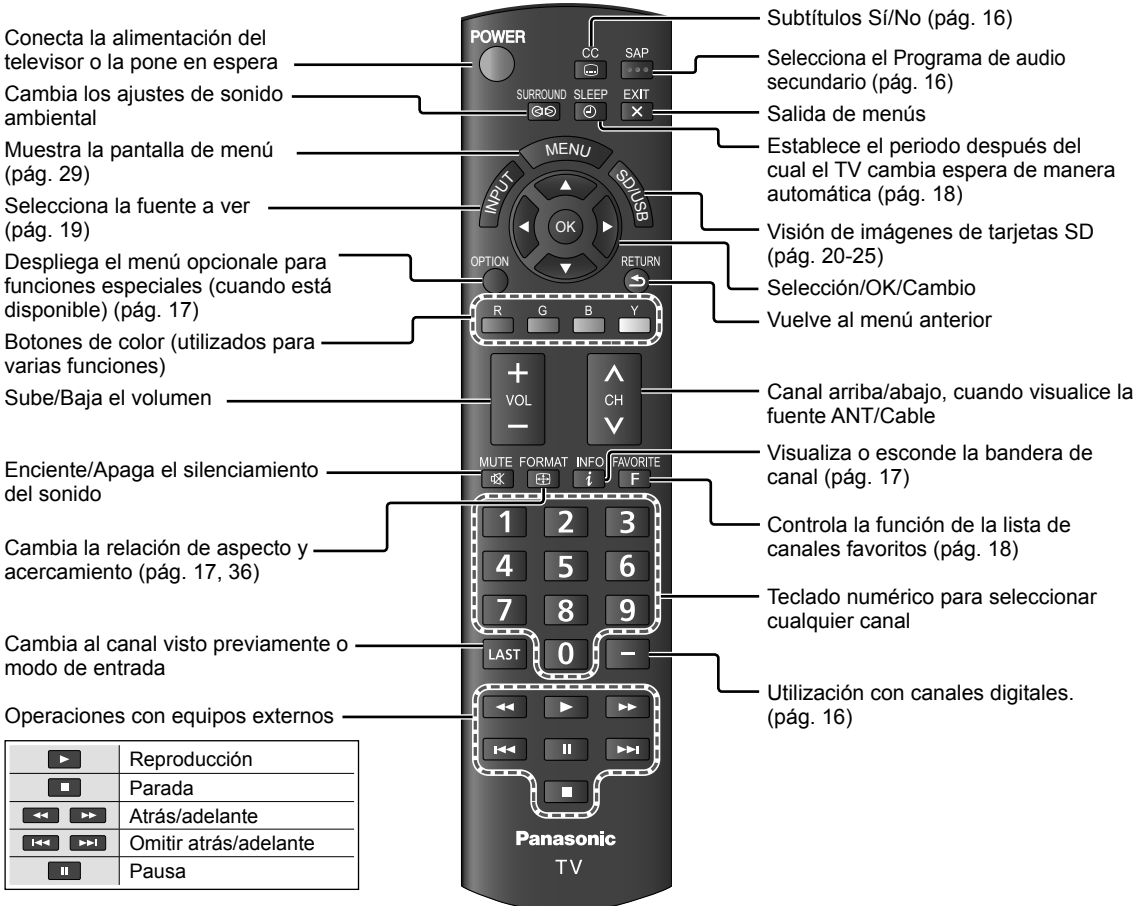

# Ajuste Inicial

La primera vez que aparece la pantalla de ajuste cuando se enciende el televisor por primera vez después de que el cable de alimentación de CA se inserta en un toma corriente.



## Encienda el televisor con el interruptor [POWER]

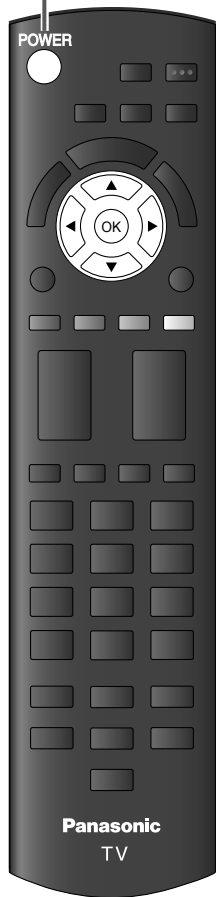
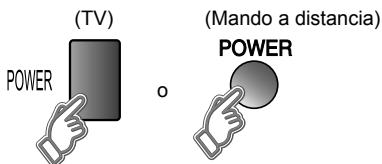

2

## Configure su modo de visualización

### 1 Seleccione su idioma

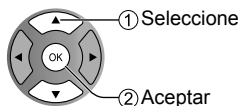
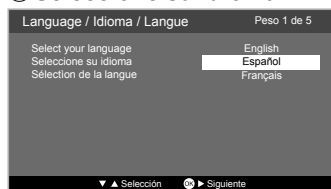

### 2 Seleccione su modo de visualización (Asegúrese de seleccionar "Uso en Hogar")

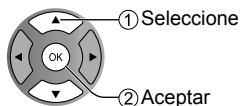

- Confirme su selección (Uso en Hogar) antes de pulsar el botón [OK].

### ■ Si selecciona "Exhibición en Mostrador" por equivocación en ② se visualizará la pantalla de confirmación.

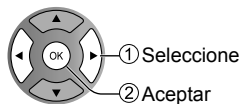
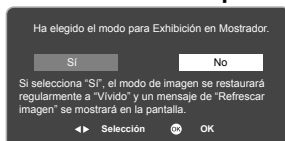

- Seleccione "No" y vuelva a la pantalla anterior ②.
- Si selecciona "Si", la pantalla entra en el modo de demostración de mostrador.

Para visualizar otra vez "Ajuste Modo de Visualización" como se muestra arriba y seleccionar "Uso en Hogar", seleccione "Regreso prefijados" en el menú "Ajuste" (pág. 33).

- Si selecciona "Regreso prefijados", no desconecte el cable de CA mientras se reconfigura el televisor.



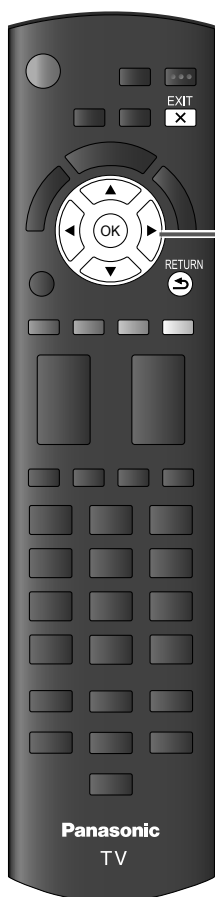

3

## Ajuste ANT/Cable

### ① Seleccione tipo de señal (“Antena Aérea”)

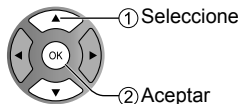

### ② Seleccione “Programa auto” e inicie la exploración

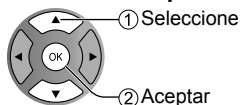
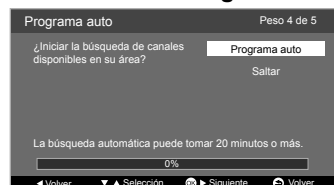

### ➔ Inicia la exploración

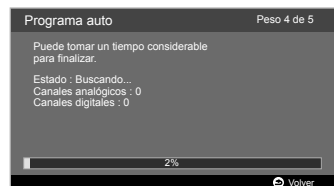

4

## Complete el Ajuste Inicial

¡Felicidades! Usted está listo.

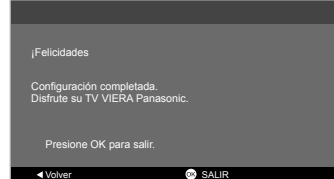

### ■ Pulse para salir de la pantalla de menú



### ■ Para volver a la pantalla anterior



#### Nota

- Si apaga el TV antes de seleccionar el modo de visualización (paso ②), el “Ajuste inicial” se iniciará nuevamente la próxima vez que encienda el TV.  
Por el contrario, si apaga el TV después de seleccionar el modo de visualización (paso ②) pero no completa el “Ajuste Inicial”, este procedimiento no se iniciará nuevamente la próxima vez que encienda su TV.
- Puede repetir el “Ajuste inicial” seleccionando “Regreso prefijados” en el menú “Ajuste” (pág. 33)
- Después del “Ajuste inicial”, puede también cambiar el “Idioma” y “Ajuste ANT/Cable” desde el menú de “Ajuste” y “TV” respectivamente. (pág. 32)
- Acerca de los sistemas de emisión

#### **Analógico (NTSC):**

programación de TV tradicional

#### **Digital (ATSC):**

nueva programación que le permite ver más canales con imagen y sonido de alta calidad

Para ver TV mediante una caja de cable, receptor satelital o cualquier otro medio (DVD, DVR, dispositivo de juegos, etc.), pulse el botón [INPUT] y seleccione la entrada adecuada.

# Para ver la televisión

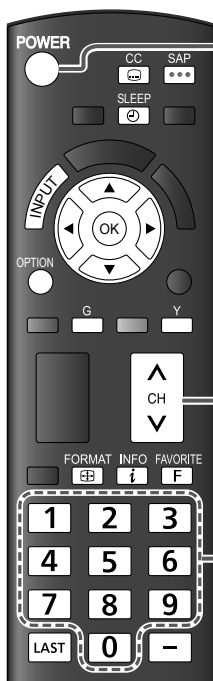

## 1 Encienda el televisor

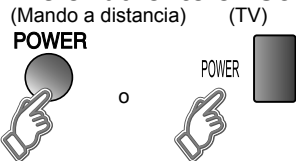

### Nota

- Seleccione la entrada correcta (pág. 19)

## 2 Seleccione un número de canal

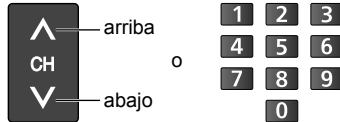

- Botón [CH] disponible también en la unidad.

### Para conexión de la caja de cable/satelital

- Use el control remoto de la caja conectada.

### Nota

- Vuelva a seleccionar "Cable" o "Antena" en el menú de Ajuste de "TV" para cambiar la recepción de la señal entre televisión por cable y antena (pág. 26).
- El número del canal y el nivel del volumen se fijan incluso después de apagar el televisor.

### Para introducir directamente el número del canal digital

- Cuando se sintonicen canales digitales, presione el botón para introducir el número menor en un número de canal complejo.

ejemplo: CH15-1: **1 5 - 1**

## ■ Otras funciones útiles

### Escucha con SAP (Programa de audio secundario)

#### ■ Seleccione el modo de audio para ver la televisión



#### Modo digital

Pulse [SAP] para seleccionar la siguiente pista de audio (si está disponible) cuando se recibe un canal digital.

**Pista de audio 1 de 2  
(Inglés)**

#### Modo analógico

Pulse [SAP] para seleccionar el modo de audio como se describe a continuación.

- Cada vez que se pulsa el botón [SAP], el modo de audio cambiará como se muestra a continuación. ("Estéreo" / "SAP" / "Mono")
- SAP no está disponible cuando se ve la TV con una caja de cable o satelital conectada mediante HDMI.
- Comuníquese con su operador de cable o satelital para obtener instrucciones sobre cómo habilitar SAP en dicha caja.

### Subtítulos

#### ■ Pulse [CC] para pasar por los modos de Subtítulos



#### TV digital

- "No" / "Servicio1 - 6"

#### TV análoga:

- "No" / "CC1 - 4" / "TEXT1 - 4"

- Los subtítulos no están disponibles cuando se ve la TV con una caja de cable o satelital conectada mediante HDMI.
- Comuníquese con su operador de cable o satelital para obtener instrucciones sobre cómo habilitar los subtítulos (CC) en dicha caja.
- Los ajustes de los subtítulos se memorizan en "Subtítulos" del menú "Ajuste".

## Información de visualización

- **Visualiza o esconde información. Muestra la bandera de canal cuando se visualizan programas mediante la entrada de la antena/cable.**



## Cambia la relación de aspecto y el acercamiento de la imagen

- **Pulse [FORMAT] varias veces para cambiar entre los modos de aspecto (pág. 36)**

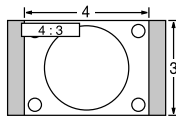

**480i, 480p:**

- "COMP" / "4:3" / "JUSTO" / "ACERC"

**1080p, 1080i, 720p:**

- "COMP" / "4:3" / "JUSTO" / "ACERC" / "H-LLENO"

**PC:**

- "COMP" / "4:3"

Utilice cuando la imagen no llena toda la pantalla (aparecen barras en alguno de los dos lados de la imagen) o parte de la imagen está recortada.

### Nota

- Algunos contenidos, tales como ciertas películas, están disponibles en formato extra-ancho. Las barras superiores e inferiores no están disponibles.
- Los dispositivos conectados, como la caja de cable/satelital, reproductores DVD/Blu-ray y consolas de juego tienen sus propios ajustes de aspecto (formato). Ajuste el aspecto de los dispositivos.

## Visualice el "Menú de opciones"

- **Pulse [OPTION] para mostrar el "Menú de opciones"**

Este menú consiste en atajos a funciones de uso convenientes.

Este menú sólo está disponible cuando el TV está usando la entrada de antena/cable, no cuando usa la caja de cable o satelital.

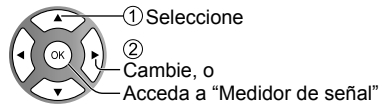

### Modo de navegación

Especifique los programas favoritos o los tipos de canales cuando pulse el botón de arriba/abajo del [CH].

- "Todos" / "Favoritos" / "Sólo digital" / "Sólo analógico"

"Favoritos": Sólo cuando se registran canales como FAVORITE.

### Medidor de señal

Compruebe la intensidad de la señal si se encuentra interferencia o se congela una imagen digital.



Intensidad de la señal 92

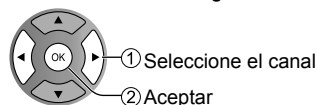

- Si la señal es débil compruebe la antena. Si no encuentra ningún problema, consulte a su concesionario local.
- No está disponible si se selecciona "Cable" en "Entrada ANT" (pág. 32).
- Sólo es eficaz para los canales digitales.

## Llamada a un canal favorito

### ■ FAVORITE

Los números de canales de Favoritos se visualizan en la pantalla de "Lista de Favoritos". Seleccione el canal deseado con el cursor arriba/abajo.



### Para seleccionar canales Favoritos

Mientras visualiza el canal que desea seleccionar:

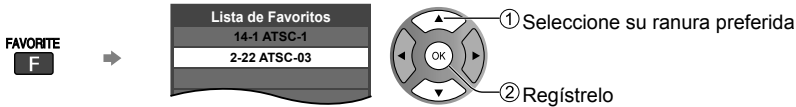

- Cuando visualice un canal Favorito, el icono "♥" aparecerá en la bandera de canal (pág. 17).
- Puede seleccionar hasta 10 canales como Favoritos.
- Si selecciona un canal nuevo en una ranura usada, el canal Favorito original será reemplazado por la nueva selección.
- No puede ajustar los canales Favoritos cuando se usa una caja de cable o satelital.

### Para borrar canales Favoritos

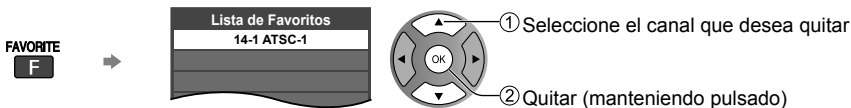

- El icono "♥" será quitado de la bandera de canal (pág. 17).

## ■ Otras operaciones útiles

### Ajuste/ingreso de contraseña

Necesita ingresar la contraseña cuando acceda al canal o entradas bloqueadas.

#### ■ Introduzca su contraseña de 4 dígitos



- Si es la primera vez que ingresa la contraseña, ingrese "1234". Esta es la contraseña predeterminada.
- Para cambiar la contraseña → (pág. 31)
- Tome nota de su contraseña. No la olvide. (Si ha olvidado su contraseña, consulte a su concesionario local.)
- Cuando seleccione un canal bloqueado se visualizará un mensaje que le permitirá ver el canal si usted introduce su contraseña.

### Establezca el "Temporizador de apagado"

El TV entra automáticamente en tiempo de espera pasado el periodo seleccionado.

#### ■ Pulse [SLEEP] varias veces hasta que aparezca el tiempo deseado.

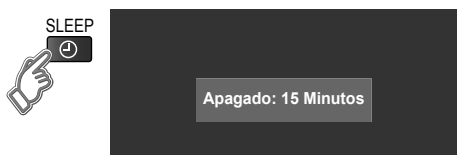

• "No" / "15" / "30" / "60" / "90" (minutos)

#### Nota

- Además es posible ajustar la hora desde el "Tiempo suspensión" en el menú "Ajuste" (pág. 32).
- Para cancelar, elija "No" o apague el TV.
- Cuando el tiempo restante está dentro de los 3 minutos, el tiempo restante aparecerá parpadeando en la pantalla.

# Visualización de contenido de dispositivos externos

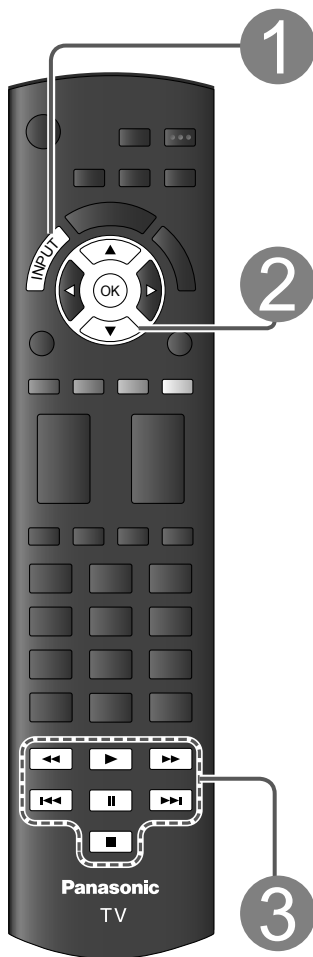

Con el equipo conectado encendido

**Visualice la pantalla de selección de entrada de señal**



**Seleccione el modo de entrada**



(ejemplo)

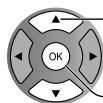

① Seleccione

② Introducir

O bien pulse el botón [INPUT] repetidamente para pasar por las entradas disponibles.

Pulse la flecha ascendente/descendente para seleccionar la entrada de su elección, y luego pulse [OK].



(ejemplo)

Terminal  
Etiqueta

- Puede titular o saltar cada modo de entrada ➔ Títulos de entrada (pág. 28)
- Si una entrada se selecciona como "No utilizado" (pág. 28), la entrada aparecerá de color gris en la pantalla de "Seleccionar entrada".
- Durante la selección, la pantalla "Seleccionar entrada" desaparece si no se realiza ninguna acción durante varios segundos.
- El terminal y el título (nombres) del equipo conectado se visualizan.

**3 Opere el equipo conectado directamente (pág. 13) o use el control remoto que se incluye con el equipo**

#### Nota

- Para mayores detalles, consulte el manual del equipo conectado.

# Utilización del Reproductor de Medios

Puede visualizar imágenes en movimiento y congeladas y reproducir música guardada en una memoria flash USB y una tarjeta SD.

## Características básicas del Reproductor de Medios

### ■ Funciones y contenidos disponibles

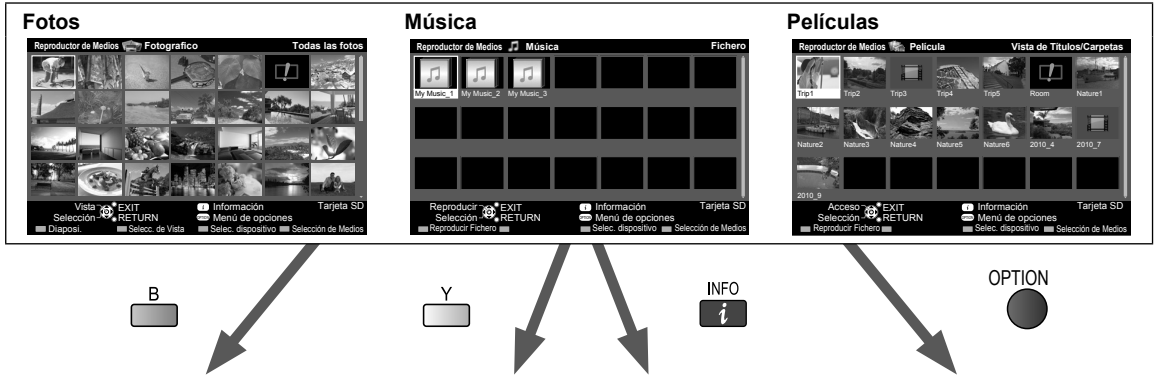

#### Selección de dispositivo

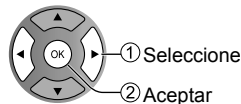

#### Selección de Medios

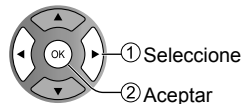

#### Panel de información



Muestra la información de los datos (nombre de archivo, fecha, tamaño, etc.)  
• La información varía según los datos seleccionados.

#### Menú de opciones



Menú de opciones  
Fotos → pág. 22-23  
Películas → pág. 24  
Música → pág. 25

## Información de los dispositivos

### ■ Cómo insertar o quitar una tarjeta SD/memoria flash USB

#### Tarjeta SD

- Inserte la tarjeta

Inserte la tarjeta SD con la etiqueta orientada de frente.



- Retire la tarjeta

Pulse ligeramente sobre la tarjeta SD y luego suéltela.

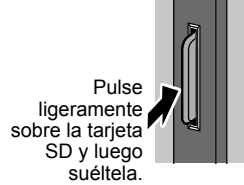

- Tarjetas que pueden utilizarse (capacidad máxima): Tarjeta SDHC (32 GB), Tarjeta microSDHC (32 GB), Tarjeta SD (2 GB), Tarjeta miniSD (2 GB), Tarjeta microSD (2 GB) (se requiere adaptador para Tarjeta microSDHC/ Tarjeta miniSD/ Tarjeta microSD)
- Si se utiliza una Tarjeta microSDHC, Tarjeta miniSD, Tarjeta microSD insértela/retírela junto con su adaptador.

#### Memoria flash USB

- Inserte el dispositivo



- Quite el dispositivo



- El Reproductor de Medios solamente es compatible con dispositivos de clase de almacenamiento masivo USB.
- Compatibilidad:
  - Soporta sólo USB 1.1 o USB 2.0 estándar
  - Soporta el formato de archivo de FAT16 o FAT32
  - La capacidad máxima de USB soportada es de 16GB
  - No soporta hub USB ni el adaptador de la tarjeta.

● Información y precauciones para la memoria flash USB y la tarjeta SD (pág. 37)



**1** Inserte un Dispositivo (tarjeta SD o memoria flash USB)

**2** Visualice el Reproductor de Medios



**3** Seleccione el dispositivo  
(Muestra el dispositivo conectado)



**4** Seleccione los contenidos

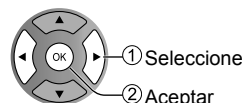

**5** Seleccione los datos (Fotos/Música/Películas)  
La manera de visualizar los datos varía según las condiciones de almacenamiento de los mismos.

**1** Seleccione Título/Carpeta



(ej. Fotos)



**2** Seleccione el archivo



(ej. Fotos)



**6** Visualizar o reproducir

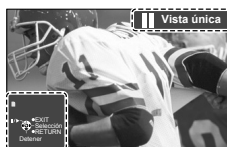

(ej. Fotos)

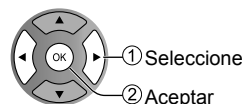

La operación y la imagen de visualización de Reproducción / Miniatura depende de los contenidos seleccionados.

- Fotos ➔ pág. 22-23
- Películas ➔ pág. 24
- Música ➔ pág. 25

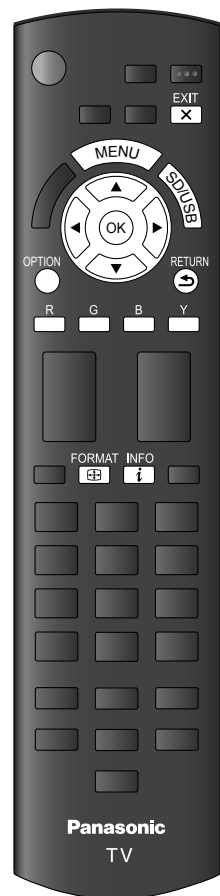

■ Pulse para salir de la pantalla del Reproductor de Medios



■ Pulse para regresar a la vista en miniatura

RETURN



# Visualización de fotos

## Fotos en miniatura



### Características

- Ajuste de diapositivas →
- Seleccionar vista →
- Selección de Medios →
- Selección de dispositivo →

## Pantalla de reproducción de fotos



### Estado de las fotos



### Guía de navegación

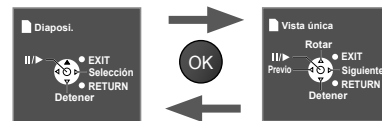

- Para mostrar/esconder la Guía y Bandera →

## Seleccionar vista

### ① Visualice la pantalla de selección de modo de visualización



### ② Seleccione el tipo de visualización

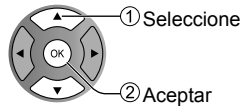

- Vista en carpeta: Muestra las miniaturas agrupadas en carpetas. Los archivos que no están en una carpeta se compilarán en una carpeta nombrada “/”.

### ③ Seleccione la vista en carpeta para mostrar las miniaturas del grupo seleccionado

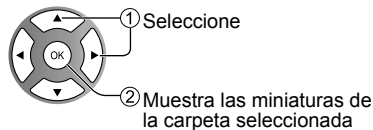

- Para regresar a la vista en miniatura de todas las fotos

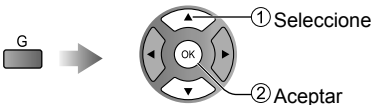



## Ajuste de diapositivas

### ① Visualice la pantalla de “Ajuste de diapositivas”



### ② Seleccione los elementos y ajuste

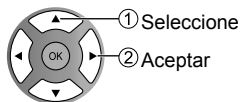

Ajustes	Descripción del elemento
Transición	<p>Seleccione el efecto de transición mostrado entre las fotos  <b>(“Ninguna” / “Disolver” / “Borrar →” / “Borrar ←” / “Borrar ↑” / “Borrar ↓” / “Cuadro entrante” / “Cuadro saliente” / “Aleatorio”)</b></p> <p>“Disolver” : Se reemplaza la foto por una unidad de bloque indefinida                      “Borrar →” : La foto próxima se desliza por sobre el clip anterior de izquierda a derecha.                      “Borrar ←” : La foto próxima se desliza por sobre el clip anterior de derecha a izquierda.                      “Borrar ↑” : La foto próxima se desliza por sobre el clip anterior desde abajo hacia arriba.                      “Borrar ↓” : La foto próxima se desliza por sobre el clip anterior desde arriba hacia abajo.                      “Cuadro entrante” : Una forma de caja se expande desde las cuatro esquinas hacia el centro.                      “Cuadro saliente” : Una forma de caja se expande desde el centro de cada cuadrante hacia las esquinas de cada cuadrante.                      “Aleatorio” : Cada modo de transición se realiza de manera aleatoria.</p>
Tamaño de foto	<p>Selecciona el modo de visualización normal o ampliado en vista Única o Diapositivas  <b>(“Acercamiento” / “Normal”)</b></p> <ul style="list-style-type: none"> <li>• Dependiendo del tamaño de la foto, la foto no puede ser ampliada.</li> </ul>
Intervalo	<p>Establece el intervalo de cada imagen a ser mostrada en el modo Diapositiva.  <b>(“5” / “10” / “15” / “30” / “60” / “90” / “120” segundos)</b></p>
Repetir reprod.	<p>Sí o No la función de repetición (ciclo) de Diapositivas  <b>(“No” / “Sí”)</b>.</p>
Música de fondo	<p>Selecciona la música de fondo durante el modo Foto  <b>(“No” / “Tipo1” / “Tipo2” / “Tipo3”)</b></p> <ul style="list-style-type: none"> <li>• “Tipo1”, “Tipo2” y “Tipo3” son los tipos de música fijos instalados en esta TV.</li> </ul>

- La calidad de la foto puede disminuir dependiendo de los ajustes de la diapositiva.
- El ajuste de la foto puede no funcionar dependiendo de los ajustes de la diapositiva.

# Visualización de películas

## Miniatura de diapositivas



## Características

- Reproducir fichero →
- Selec. contenidos →
- Selec. dispositivo →
- Cambio de aspecto →

## Pantalla de reproducción de películas



Bandera de películas

Tipo de dispositivo (SD/USB)



Fecha y hora o nombre del Archivo

Tiempo transcurrido de la película actual

Área de navegación

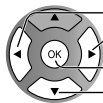

- ← Atrás
- Adelante
- ⏸ Reproducción/Pausa
- ⏹ Parada

- Adelante/Atrás  
Hay cinco niveles de 1 a 5 (x2, x5, x30, x70, x100) disponibles.

- Los subtítulos no son compatibles en un archivo MKV.
- Para mostrar/esconder la Guía y Bandera →

## Opciones de video

① Visualice la pantalla de “Opciones de video”

OPTION



② Establezca la función de repetir reproducción según su preferencia

■ Repetir reprod. (“No” / “Sí”)

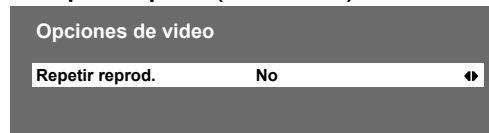

Seleccione

## Formato de datos compatible para el Reproductor de Medios (tarjeta SD/memoria flash USB)

Medios	Formato compatible
Foto	<ul style="list-style-type: none"> <li>• Archivos JPEG (estándares DCF y EXIF) Submuestreo - 4:4:4, 4:2:2 y 4:2:0 Resolución de imagen - 8 × 8 a 30.712 × 17.272 píxeles</li> </ul>
Vídeos	<ul style="list-style-type: none"> <li>• Archivos de video SD (Video estándar SD Ver. 1.3) Los datos modificados con una PC pueden no visualizarse correctamente.</li> <li>• Archivos compatibles Estándar AVCHD Los datos modificados con una PC pueden no visualizarse correctamente.</li> <li>• Archivos MP4 (Decod. video H.264   Decod. audio MP3/AC-3/LPCM)</li> <li>• Archivos MKV (Decod. video H.264   Decod. audio MP3/AC-3/LPCM)</li> </ul>
Música	<ul style="list-style-type: none"> <li>• Archivos MP3 (Audio MPEG Capa 3)</li> <li>• Archivos AAC (MPEG2-AAC / MPEG4-AAC)</li> </ul>

- Para más información de formato de datos. (pág. 37)

## Miniatura de música



## Características

- Reproducir fichero → R
- Selección de Medios → Y
- Selección de dispositivo → B

## Pantalla de reproducción de música

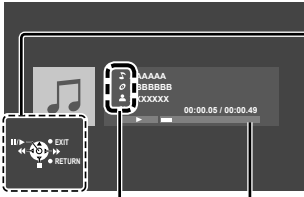

Área de navegación

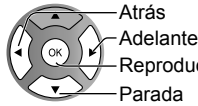

- Adelante/Atrás  
Hay cinco niveles de 1 a 5 (x2, x5, x30, x70, x100) disponibles.

- Nombre del artista
- Nombre del álbum
- Nombre de la canción
- Tiempo transcurrido de la canción actual

- Para mostrar/esconder la Guía y Bandera → INFO

## Opciones de música

- Visualice la pantalla de "Opciones de música"

OPTION



- Establezca la función de repetir reproducción según su preferencia

■ Repetir reprod.  
("No" / "Repetir carpeta" / "Una canción")

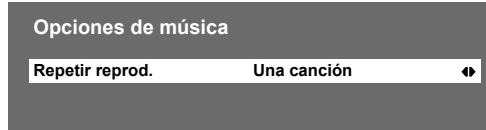

Seleccione

## Otros ajustes de Reproductor de Medios

- Visualice el menú



- Seleccione el elemento

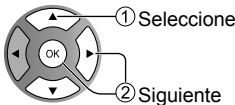
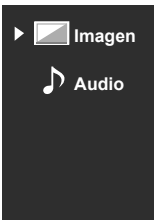

- Establezca

■ Ajustar la Imagen y Audio

ejemplo: Menú "Imagen"  
Menú "Imagen" / "Audio" → (pág. 30-31)

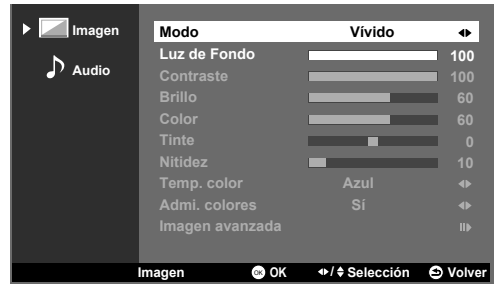

- Algunos elementos aparecen de color gris para indicar que estos elementos no están disponibles. La disponibilidad depende de los contenidos que está disfrutando.

# Edición y configuración de canales

Los ajustes del canal actual se pueden cambiar según sus necesidades y las condiciones de la recepción.

## Programa auto

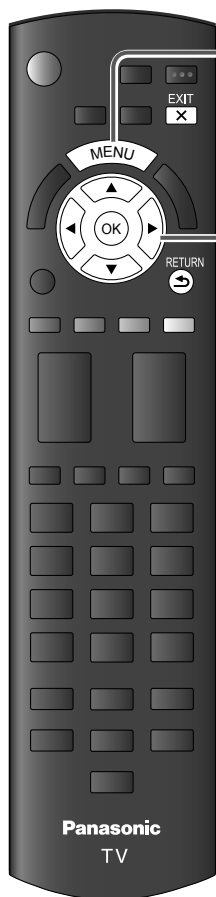

1 Visualice el menú



2 Seleccione "TV"

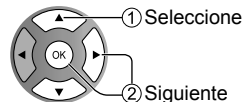

3 Seleccione "Entrada ANT", luego seleccione "Antena" o "Cable"

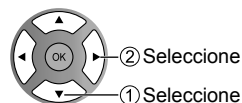
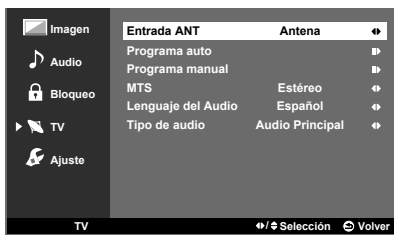

4 Seleccione "Programa auto"

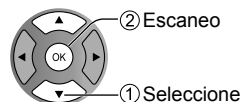

■ Pulse para salir de la pantalla de menú



Busca y agrega automáticamente los canales que pueden recibirse en la memoria.

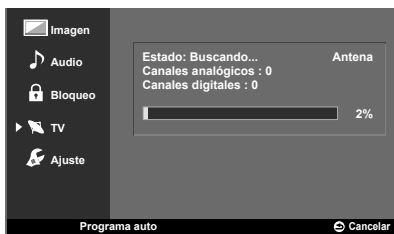

- Luego de completar el escaneo, se borrarán todos los canales guardados previamente.
- Para cancelar el proceso de escaneo



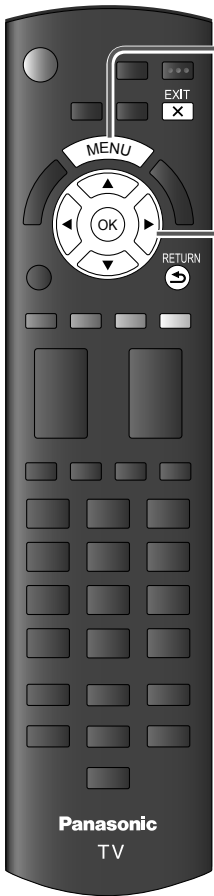

**1 Visualice el menú**



**2 Seleccione "TV"**

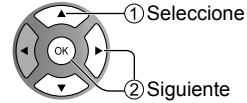

**3 Seleccione "Entrada ANT", luego seleccione "Antena" o "Cable"**

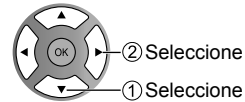
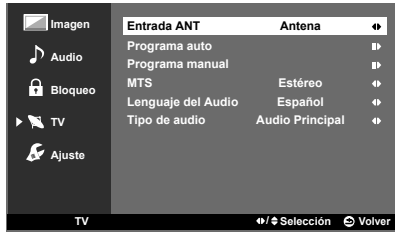

**4 Seleccione "Programa manual"**

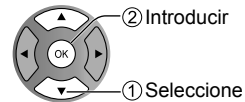

■ Pulse para salir de la pantalla de menú



**5 Seleccione el canal que desea establecer/quitar de la lista de canales**

2	analógicos	<input checked="" type="checkbox"/>
3	analógicos	<input checked="" type="checkbox"/>
4	analógicos	<input checked="" type="checkbox"/>
5	analógicos	<input checked="" type="checkbox"/>
6	analógicos	<input checked="" type="checkbox"/>
7	analógicos	<input checked="" type="checkbox"/>
8	analógicos	<input checked="" type="checkbox"/>
9	analógicos	<input checked="" type="checkbox"/>
10	analógicos	<input checked="" type="checkbox"/>

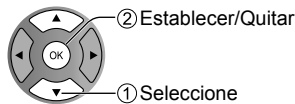

: el canal que quitará de la lista de canales (no puede seleccionar el canal usando el botón hacia arriba/abajo [CH]).

: el canal permanecerá en la lista de canales

# Títulos de entradas

Puede titular el terminal con el tipo de equipo al que está conectado. Esto facilita la tarea de seleccionar la entrada correcta (Seleccionar entrada ➔ pág. 19).

También podrá saltar todo terminal no usado con esta función.

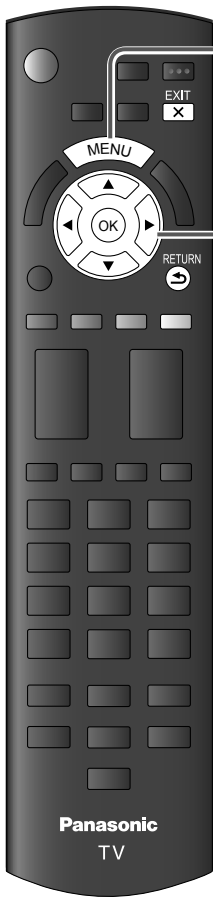

## 1 Visualice el menú



## 2 Seleccione "Ajuste"

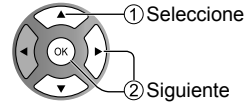
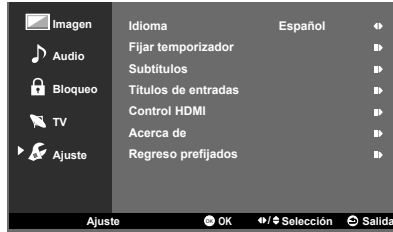

## 3 Seleccione "Títulos de entradas"

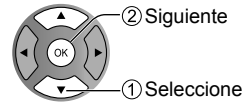
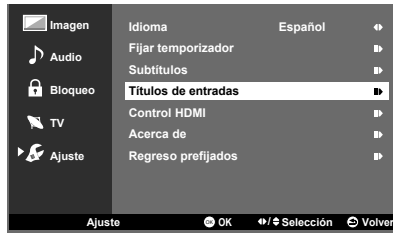

## 4 Seleccione un terminal de entrada y ajuste



■ Pulse para salir de la pantalla de menú



- Los títulos que establezca aparecerán en la pantalla de "Seleccionar entrada" (pág. 19).
- Si selecciona "No utilizado", no podrá seleccionar el modo.

# Cómo utilizar las funciones de los menús

Varios menús permiten que realice cambios al video, audio y otros ajustes para ayudarlo a disfrutar de una experiencia de visualización de TV que mejor se adapte a sus necesidades.

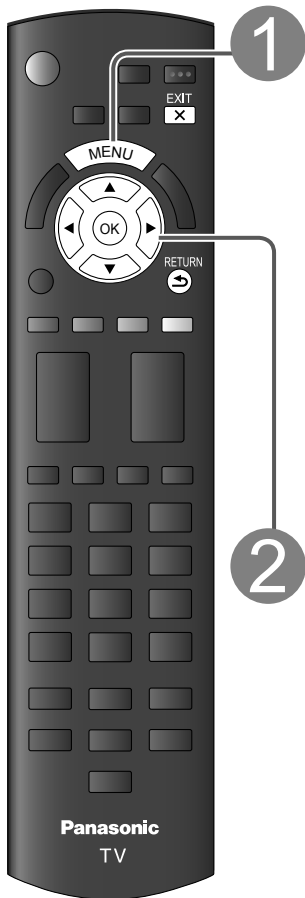

## 1 Visualice el menú



- Muestra las funciones que pueden ser ajustadas.
- Algunas funciones se deshabilitarán dependiendo del tipo de señal de entrada.

### Estructura del menú

Barra de menú

Pulse [OK] o [el cursor derecho] para mover los elementos del menú.



Elementos del menú  
Pulse [OK] para entrar a la página del submenú si está disponible.

Barra de intensidad

Opción de elemento

Guía de operación

(Ejemplo: Menú "Imagen")

## 2 Seleccione el menú

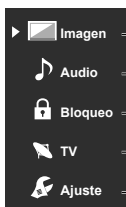

**Ajustes de la imagen**

**Ajustes de audio**

**Ajustes de bloqueo** (Canal, Juego, Programa etc.)

**Ajustes de TV** (Sintonización, Modo de audio e idioma)

**Configuración** (otros ajustes)

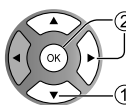

② Mover al elemento del menú

① Seleccione

## 3 Seleccione un elemento del menú, luego ajuste o seleccione la opción

■ Pulse para salir de la pantalla de menú



■ Para volver a la pantalla anterior

RETURN

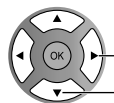

② Opción de selección o ajuste

① Seleccionar elemento

- Algunos elementos tienen submenús, pulse el botón [OK] para ingresar el submenú.



Ingresar al submenú

## Ajustes de la imagen Ajuste la calidad de imagen o fotografía

Ajustes	Elemento	Descripción del elemento		
<b>Modo</b>	<b>Vivido</b>	Provee un contraste y una nitidez de imagen realizados para ver programas en una habitación bien iluminada.		
	<b>Estándar</b>	Recomendado para ver bajo condiciones normales en una habitación con iluminación atenuada.		
	<b>Cinema</b>	Para ver películas en una habitación oscura. Proporciona una imagen suave, como la del cine.		
	<b>Juego</b>	Para jugar video juegos.		
	<b>Usuario (Fotografico)</b>	Personaliza cada elemento según sus preferencias. La foto se visualiza en el menú JPEG.		
<b>Luz de Fondo</b>		Ajusta la luminancia de la luz de fondo.		
<b>Contraste, Brillo, Color, Tinte, Nitidez</b>		Ajusta el color, el brillo, etc. para que cada modo de imagen se ajuste a sus preferencias. <ul style="list-style-type: none"> <li>Gama de visualizaciones    Contraste/Brillo/Color/Nitidez    : 0 - 100  Tinte    : -50 - +50</li> </ul>		
<b>Temp. color</b>	<b>Azul/Normal/ Rojo</b>	Selecciona una opción de color frío (azul), normal o cálido (rojo).		
<b>Imagen con IA</b>	<b>No/Sí</b>	Controla las áreas oscuras sin afectar al nivel del negro ni al brillo de la imagen en general.		
<b>S.S.A.C.</b>	<b>No/Sí</b>	Ajusta automáticamente el brillo de la pantalla de acuerdo al estado de iluminación del ambiente.		
<b>Reduc. de ruido</b>	<b>No/Sí</b>	Reduce el ruido en el canal, comúnmente llamado efecto de nieve. Permanece en No cuando se recibe una señal intensa.		
<ul style="list-style-type: none"> <li>Algunos menús están en gris dependiendo de la señal de entrada o estado. ("Película a vídeo" estará en gris (deshabilitado) si la señal de salida es de alta definición o si está mirando fotos, etc.)</li> </ul>				
<b>Imagen avanzada</b>	<b>3D Y/C Filtro</b>	<b>No/Sí</b>	Minimiza el ruido y la diafonía cromática de la imagen.	
	<b>Matriz color</b>	<b>SD/HD</b>	Selecciona la resolución de la imagen de los dispositivos conectados a componentes. SD: Visión normal HD: Visión de alta definición Se utiliza solo cuando la señal de vídeo es 480p.	
	<b>Nivel oscuro</b>	<b>Obscuro/Claro</b>	Seleccione Oscuro o Claro. Sólo es válido para las señales de entrada externas.	
	<b>MPEG NR</b>	<b>No/Sí</b>	Reduce el sonido de la imagen en videos MPEG comprimidos. <ul style="list-style-type: none"> <li>Para solamente TV digital</li> </ul>	
	<b>Película a vídeo</b>	<b>No/Auto</b>	Ajusta la imagen grabada en 24 fps para una calidad óptima.	
	<b>Ajustes de aspecto</b>	<b>Formato pantalla</b>	<b>COMP/4:3/ JUSTO/ACERC/ H-LLENO</b>	Cambie el formato (Relación de aspecto). Le permite escoger la relación de aspecto dependiendo del formato de la señal recibida. (pág. 36)
		<b>Tamaño de H</b>	<b>Tamaño 1/ Tamaño 2</b>	Ajustar el margen de visualización horizontal para reducir el ruido a ambos lados de una imagen. Tamaño 2: Ajustar el tamaño de la imagen en función del modo de aspecto para eliminar el ruido. (pág. 36)
		<b>Ajuste acercamiento</b>	<b>Posición V/ Tamaño V</b>	Ajusta la alineación vertical y el tamaño cuando el ajuste del aspecto es "Acercamiento".
<b>Regreso prefijados</b>		Restablece todos los ajustes de imágenes según las configuraciones predeterminadas en fábrica. Pulse el botón [OK] para continuar.		



## Ajustes de audio Ajusta la calidad de Audio

Ajustes	Elemento	Descripción del elemento
<b>Bajos</b>		Aumenta o disminuye la respuesta de los graves.
<b>Altos</b>		Aumenta o disminuye la respuesta de los agudos.
<b>Balance</b>		Realza el volumen de los altavoces izquierdo/derecho.
<b>Envolvente</b>	<b>No/Sí</b>	Mejora la respuesta de audio izquierda/derecha cuando se escucha en estéreo.
<b>Altavoces de TV</b>	<b>No/Sí</b>	Cambia a “No” cuando se utilizan altavoces externos. No: “Envolvente” no funciona si se selecciona “No”.
<b>Tipo SPDIF</b>	<b>No/PCM/Dolby Digital</b>	SPDIF: Un formato de archivo de transferencia de audio estándar Selecciona el ajuste inicial para la señal digital de salida de audio del terminal de DIGITAL AUDIO OUT PCM: Señal digital de salida fija para PCM. Dolby Digital: Señal digital de salida fija para Dolby Digital. • Para modo de Video o TV Digital
<b>Audio Entrada</b>	<b>Entrada HDMI 1-3</b>	<b>Digital/Video1/ Comp./Video2</b> El ajuste predeterminado para la conexión HDMI es “Digital”. (Señal de entrada digital) El terminal de entrada de audio se puede seleccionar cuando está conectado el cable DVI. (Señal de entrada analógica)
<b>Regreso prefijados</b>		Repone los ajustes de “Bajos”, “Altos”, “Balance”, “Envolvente” y “Altavoces de TV” a los ajustes predeterminados en la fábrica. Pulse el botón [OK] para continuar.

## Ajustes de bloqueo Bloquea canales o programas especificados para impedir que los niños vean material censurable.

Cada vez que visualice el menú “Bloqueo” se le pedirá que introduzca su contraseña.  
• Ajuste/ingreso de contraseña ➔ pág. 18

Ajuste “Usuario” en “Modo” para especificar ajustes de “Canal”, “Programa” y “Entrada”.

Ajustes	Elemento	Descripción del elemento
<b>Modo</b>	<b>No</b>	Desbloquea toda la configuración de bloqueo de “Canal”, “Programa” y “Entrada”.
	<b>Todos</b>	Bloquea todas las entradas independientemente de la configuración de bloqueo “Canal”, “Programa” y “Entrada”.
	<b>Usuario</b>	Bloquea las entradas especificadas de “Canal”, “Programa” y “Entrada”.
<b>Canal</b> (Estos canales se bloquearán independientemente de la clasificación del programa.)	<b>Canal</b>	Selecciona una canal para bloquear.
<b>Programa</b> (Para establecer el nivel de clasificación)	<b>Modo</b>	<b>No/Sí</b> Seleccione el estado de bloqueo de programa. La tecnología “V-chip” permite que los programas restringidos sean bloqueados según las clasificaciones de televisión. Sí: Fije cada nivel de clasificación (Clasificaciones para TV de EE. UU., Clasificaciones para películas de EE. UU., C.E.L.R., C.F.L.R.)
	<b>Clasificaciones para TV de EE. UU.</b>	Clasificaciones para programas de televisión de EE.UU.
	<b>Tabla de clasificaciones de películas para EE.UU.</b>	Tabla de clasificaciones de películas para EE.UU.  Para más información (pág. 34-35)
	<b>C.E.L.R.</b>	Clasificaciones para el inglés de Canadá.
	<b>C.F.L.R.</b>	Clasificaciones para el francés de Canadá.
<b>Entrada</b>	<b>HDMI1-3/Video1/ Comp./Video2/PC</b>	Bloquea las entradas externas según corresponda.
<b>Cambio de contraseña</b>		Cambia la clave. Introduzca dos veces la nueva contraseña de 4 dígitos.

- Este televisor ha sido diseñado para soportar el “Downloadable U.S. Region Rating System” cuando se encuentre disponible. (Sólo está disponible en EE.UU.)
- La clasificación No es independiente de otras clasificaciones.
- Cuando bloquee un nivel de clasificación específico basado en la edad, la clasificación No y cualquier otra clasificación más restrictiva también se bloquearán.

## Ajustes de TV

## Sintonización, ajuste de modo de audio e idioma

Ajustes	Elemento	Descripción del elemento
Entrada ANT	Cable/Antena	
Programa auto		Ver pág. 26-27 para más detalles.
Programa manual		
MTS	Estéreo/SAP/ Mono	Selecciona el modo de audio para ver la televisión (pág. 16)
Lenguaje del Audio	Inglés/ Español/ Français	Selecciona el idioma para los programas de TV
Tipo de audio	Audio Principal/ Audición Disminuida/ Visión Disminuida	Ajustes de narración para usuarios con discapacidad Audición Disminuida: Activa los subtítulos cuando están disponibles en emisiones. Visión Disminuida: Activa la pista de sonido de narración cuando están disponibles en emisiones. • Para solamente TV digital

## Configuración

## Otros ajustes

Ajustes	Elemento	Descripción del elemento
Idioma	Inglés/ Español/ Français	Selecciona el idioma para los menús de la pantalla.
Fijar temporizador	Tiempo suspensión	<b>No/15/30/60/90 (minutos)</b> Establece el periodo de tiempo después del cual el TV se apagará automáticamente.
	Si no hay señal por 10 minutos	<b>Encendido/ Apagar TV</b> Para conservar energía, el televisor se apaga automáticamente cuando no se recibe ninguna señal y no se realiza ninguna operación durante más de 10 minutos. • No se usa cuando está establecido "Apagado". • "Si no hay señal por 10 minutos fue activado" se visualizará durante unos 10 segundos cuando el televisor se encienda por primera vez después de desconectarse la alimentación mediante "Si no hay señal por 10 minutos". • La visualización en pantalla mostrará parpadeando los números 3, 2 y 1 para indicar los últimos tres (3) minutos que quedan hasta que se produzca el apagado.
	Si no hay operación por 3 horas	<b>Encendido/ Apagar TV</b> Para ahorrar energía, el TV se apaga automáticamente cuando no se realiza ninguna operación con las teclas del mando a distancia y del panel delantero durante más de 3 horas. • No en uso cuando se establece el "Temporizador de encendido/apagado" o cuando se selecciona la entrada a "PC". • "Si no hay operación por 3 horas fue activado" se visualizará durante unos 10 segundos cuando el televisor se encienda por primera vez después de desconectarse la alimentación mediante "Si no hay operación por 3 horas". • La visualización en pantalla mostrará parpadeando los números 3, 2 y 1 para indicar los últimos tres (3) minutos que quedan hasta que se produzca el apagado.

Ajustes	Elemento	Descripción del elemento	
			<ul style="list-style-type: none"> <li>• La televisión incluye un decodificador incorporado capaz de proporcionar una visualización de texto del audio. El programa que esté siendo transmitido deberá tener información de subtítulos (CC). (pág. 38)</li> <li>• La configuración en “Analógicos” o “Digitales” depende de la emisora.</li> </ul>
Subtítulos	Subtítulos Analógicos	No/CC1-4/ TEXT1-4	Elija el servicio de subtítulos de las emisiones analógicas. CC1-4: Información relacionada con las imágenes (Aparece en la parte inferior de la pantalla.) T1-4: Información textual (Aparece en toda la pantalla.)
	Subtítulos Digitales	No/Servicio1-6	El menú Subtítulos digitales le permite configurar la forma en que va a ver los subtítulos digitales.
	Estilo de Subtítulos (Establece ajustes de visualización para programa digital)	Estilo de Subtítulos: Auto Estilo de Subtítulos: Usuario	Se muestran las configuraciones predeterminadas.  Podrá personalizar los elementos que aparecen a continuación según su preferencia: Tamaño de Fuente Letra Estilo Letra Color Letra Opacidad Fondo Color Fondo Opacidad Contorno Color Contorno Opacidad
Títulos de entradas	Ver pág. 28 para más detalles.		
Control HDMI	Función CEC	No/Sí	Sí: El televisor se enciende automáticamente y cambia a la entrada HDMI apropiada siempre que el equipo conectado HDMI se encienda inicialmente y se seleccione el modo de reproducción.
	Apaga Vinculado	No/Sí	Sí: Cuando el TV se apaga, todos los equipos conectados HDMI se apagan automáticamente. <ul style="list-style-type: none"> <li>• La Grabadora DVD de Panasonic no se apagará si aún está en el modo de grabación.</li> <li>• El televisor permanece encendido aunque se apague el equipo HDMI conectado.</li> </ul>
Acerca de	Visualiza la versión del televisor y la licencia del software.		
Regreso prefijados	Al realizar la reposición se cancelarán todos los elementos establecidos en el menú “Ajuste”, como por ejemplo, los ajustes de canales. Luego de la reposición, se lanzará el “Ajuste inicial” cuando vuelva a encender el TV (pág. 14). <ul style="list-style-type: none"> <li>• Ajuste/ingreso de contraseña ➔ (pág. 18)</li> </ul>		

# Lista de clasificaciones para el bloqueo

La tecnología “V-chip” le permite bloquear canales o programas según clasificaciones estándar establecidas por la industria del entretenimiento.

## ■ TABLA DE CLASIFICACIONES DE PROGRAMAS DE TV PARA EE. UU (U. S. TV)

Grupo basado en edad	Clasificación basada en edad	Posibles selecciones de contenido	Descripción
NR (Si clasificación)	TV-NR	<ul style="list-style-type: none"> <li>● Visible</li> <li>● Bloqueado</li> </ul>	No clasificado.
Youth	TV-Y	<ul style="list-style-type: none"> <li>● Visible</li> <li>● Bloqueado</li> </ul>	Todos los niños. Los temas y elementos en este programa están especialmente diseñados para un público infantil, incluyendo niños de 2-6 años.
	TV-Y7	<ul style="list-style-type: none"> <li>● Bloquear FV</li> <li>● Visible</li> <li>● Bloqueado</li> </ul>	Dirigido a niños mayores. Los temas y elementos en este programa pueden incluir ligera violencia física o cómica, o puede asustar a niños menores de 7 años.
Guidance	TV-G	<ul style="list-style-type: none"> <li>● Visible</li> <li>● Bloqueado</li> </ul>	Audiencia General. Contiene poca o nada de violencia, nada de lenguaje fuerte, y poco o nada de diálogo o situaciones con contenido sexual.
	TV-PG	<ul style="list-style-type: none"> <li>● D,L,S,V (Todas seleccionadas)</li> <li>● Cualquier combinación de D, L, S, V</li> </ul>	Se sugiere la supervisión de los padres. El programa puede contener lenguaje obsceno infrecuente, violencia limitada, diálogos o situaciones sexualmente sugestivas.
	TV-14	<ul style="list-style-type: none"> <li>● D,L,S,V (Todas seleccionadas)</li> <li>● Cualquier combinación de D, L, S, V</li> </ul>	Advertencia a los padres. Este programa puede contener temas sofisticados, contenido sexual, lenguaje inapropiado, y violencia más intensa.
	TV-MA	<ul style="list-style-type: none"> <li>● L,S,V (Todas seleccionadas)</li> <li>● Cualquier combinación de L, S, V</li> </ul>	Sólo audiencia Madura. Este programa puede contener temas para adultos, lenguaje profano, violencia gráfica y contenido sexual explícito.

FV: Fantasía/Caricaturas con violencia.

V: Violencia

S: Sexo

L: Lenguaje Ofensivo

D: Dialogo con contenido sexual.

## ■ TABLA DE CLASIFICACIONES DE PELÍCULAS PARA EE.UU.

No	CONTIENE PROGRAMAS SIN RESTRICCIONES Y PROGRAMAS NA (NO APLICABLES). Las películas no tienen restricciones o las restricciones no son aplicables.
G	PÚBLICO EN GENERAL. Se admiten a todos los públicos.
PG	SE SUGIERE LA SUPERVISIÓN DE LOS PADRES. Algún material puede no ser apropiado para los niños.
PG-13	SE RECOMIENDA ENCARECIDAMENTE LA SUPERVISIÓN DE LOS PADRES. Algún material puede no ser apropiado para los niños menores de 13 años.
R	RESTRINGIDAS. Los jóvenes menores de 17 años y los niños necesitan estar acompañados de sus padres o una persona adulta que los supervise.
NC-17	NO SE ADMITE AL PÚBLICO MENOR DE 17 AÑOS.
X	ADULTOS SOLAMENTE.

## ■ TABLA DE CLASIFICACIONES PARA INGLÉS DE CANADÁ (C. E. L. R)

E	Exenta - La programación exenta incluye: noticias, deportes, documentales y otros programas de información, entrevistas, vídeos musicales y programas de variedades.
C	Programación para niños menores de 8 años de edad. No contiene lenguaje ofensivo, imágenes desnudas o contenido sexual.
C8+	Programación considerada generalmente aceptable para niños de 8 años y menos. Sin blasfemias, desnudos ni contenido sexual.
G	Programación general para todos los públicos.
PG	Se sugiere la supervisión de los padres. Algún material puede no ser apropiado para los niños.
14+	La programación contiene temas que pueden no ser apropiados para el público menor de 14 años. A los padres se les avisa que no deben dejar ver estos programas a los niños ni a los jóvenes menores de 14 años.
18+	Mayores de 18 años. Programación limitada a los adultos. Contiene escenas de violencia constante o de excesiva violencia.

## ■ TABLA DE CLASIFICACIONES PARA FRANCÉS DE CANADÁ (C. F. L. R)

E	Exenta - La programación exenta.
G	General - Programación para público de todas las edades. No contiene violencia, o el contenido de la misma es mínimo o se muestra apropiadamente.
8 ans+	8+ General - No se recomienda para los niños pequeños. La programación es para un público diverso, pero contiene violencia de vez en cuando. Se recomienda la supervisión de adultos.
13 ans+	La programación tal vez no sea adecuada para niños menores de 13 años. Contiene pocas escenas de violencia o una o más escenas suficientemente violentas como para afectarlos. Se recomienda encarecidamente la supervisión de personas adultas.
16 ans+	La programación puede que no sea apropiada para menores de 16 años. Contiene frecuentes escenas de violencia o de mucha violencia.
18 ans+	Programación limitada a los adultos. Contiene escenas de violencia constante o de excesiva violencia.

### Precaución

- El sistema V-Chip que se utiliza en este aparato es capaz de bloquear los programas "NR" (no clasificados, no aplicables y ninguno) de acuerdo con las normas de la FCC indicadas en la Sección 15.120(e)(2). Si se elige la opción de bloqueo de programas "NR", "podrán producirse resultados inesperados y posiblemente confusos, y usted tal vez no pueda recibir anuncios de emergencia o ninguno de los tipos de programación siguientes".

- Programación originada localmente
- Noticias
- Político
- Anuncios de servicio público
- Religión
- Deportes
- Tiempo

# Información técnica

## Relación de aspecto (FORMAT)

Pulse el botón [FORMAT] varias veces para pasar por los modos de aspecto. Esto le permite elegir el aspecto dependiendo del formato de la señal recibida y sus preferencias. (pág. 17)  
(ej.: en el caso de una imagen 4:3)

### ● JUSTO

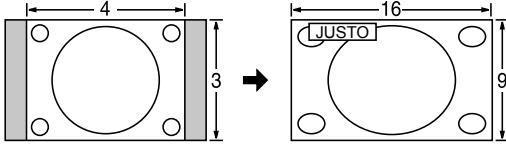

Alarga para justificar la imagen 4:3 a las cuatro esquinas de la pantalla. (Recomendada para la emisión de televisión normal)

### ● ACERC

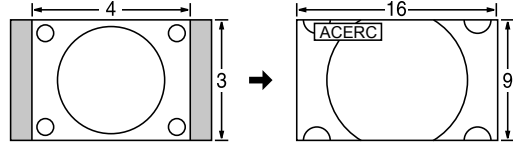

Amplía la imagen 4:3 para que ocupe toda la pantalla. (Recomendada para Letter Box)

### ● COMP

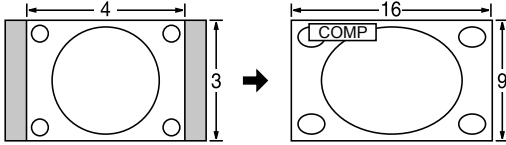

Amplía horizontalmente la imagen 4:3 hasta los bordes laterales de la pantalla. (Recomendada para la imagen anamórfica)

### ● H-LLENO

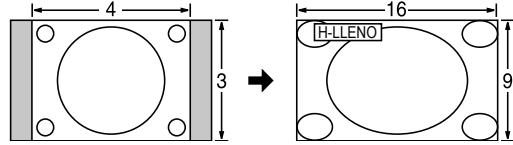

Amplía horizontalmente la imagen 4:3 hasta los bordes laterales de la pantalla. Los bordes laterales de la imagen se recortan.

### ● 4:3

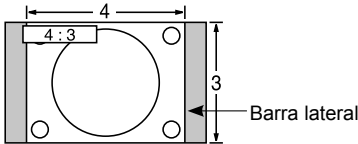

Estándar

(Tenga en cuenta que puede quedar una "Retención de imagen" de la barra lateral debido a que se muestra durante mucho tiempo.)

### Nota

- 480i (4:3), 480i (16:9), 480p (4:3), 480p (16:9): COMP, JUSTO, 4:3 o ACERC
- 1080p/1080i/720p: COMP, H-LLENO, JUSTO, 4:3 o ACERC

### ● Ajuste acercamiento

La posición de la imagen vertical y el tamaño puede ajustarse cuando el aspecto se establece para "ACERC".

- Seleccione "Ajuste acercamiento" desde "Ajustes de aspecto" en "Imagen avanzada" del menú "Imagen". (pág. 30)

Posición V: Ajuste de posición vertical

Tamaño V: Ajuste de tamaño vertical

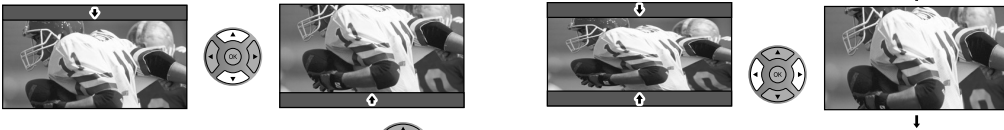

- Para restablecer la relación de aspecto → (OK)

## Tamaño de H

### ● Relación de aspecto: 4:3

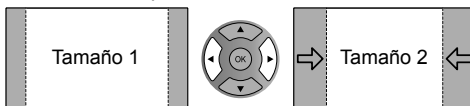

- La anchura se reducirá en ambos lados para reducir el ruido.

### ● Relación de aspecto: COMP/JUSTO (H-LLENO/ACERC)

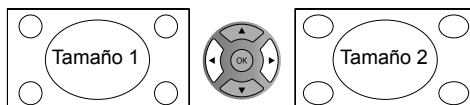

- La anchura aumentará en ambos lados para reducir el ruido.

Vea la página 30 para obtener más información.

## Información de formato de datos

- Formato de datos compatible para el Reproductor de Medios (tarjeta SD/memoria flash USB) ➔ pág. 24
- DCF (Norma de diseño para sistemas de archivos de cámaras): Una norma de la Asociación de las Industrias de la Tecnología de la Información y la Electrónica del Japón.
- EXIF: Exchangeable Image File Format

### Nota

- Deberá formatear la tarjeta con el equipo de grabación.
- La imagen puede no aparecer correctamente en el TV dependiendo del equipo de grabación usado.
- La visualización puede llevar algo más de tiempo cuando hay muchos archivos y carpetas.
- Esta función (VIERA IMAGE VIEWER/Reproductor de Medios) no puede visualizar Motion JPEG ni imagen fija que no haya sido formateada con DCF (a saber, TIFF, BMP).
- Los datos modificados con una PC pueden no visualizarse.
- Las imágenes importadas desde una PC deben ser compatibles con EXIF 2.0, 2.1 y 2.2.
- Los archivos parcialmente degradados tal vez puedan visualizarse con una resolución reducida.
- Todos los datos con extensión “.JPG” en la tarjeta y en la memoria flash USB se leerán en Modo de visualizador de fotos.
- Los nombres de carpetas y archivos pueden ser diferentes dependiendo de la cámara digital utilizada.
- No use caracteres codificados con dos bytes u otros códigos especiales.
- La tarjeta puede convertirse en inutilizable con este TV si se cambian los nombres del archivo o carpeta.
- Para conocer las tarjetas de memoria SD más apropiadas, confirme la información más reciente en el sitio Web siguiente <http://panasonic.jp/support/global/cs> (En este sitio sólo se emplea el idioma inglés.)

## Cuidados al manejar la tarjeta SD

Use una tarjeta SD que cumpla con los estándares para estas tarjetas. No hacerlo así puede que cause problemas en el funcionamiento de la unidad de TV.

- No retire la tarjeta mientras la unidad está accediendo a los datos (esto puede dañar la tarjeta o la unidad).
- No toque las terminales de la parte posterior de la tarjeta SD.
- No ejerza sobre la tarjeta una presión fuerte ni la golpee.
- Inserte la tarjeta en el sentido correcto (de lo contrario, la tarjeta o el televisor podría dañarse).
- La interferencia eléctrica, la electricidad estática o el funcionamiento erróneo pueden dañar los datos o la tarjeta.
- Haga una copia de seguridad de los datos grabados a intervalos regulares por si estos se deterioran o se dañan, o por si la unidad funciona de forma errática. (Panasonic no acepta ninguna responsabilidad por el deterioro o daño que puedan sufrir los datos grabados.)

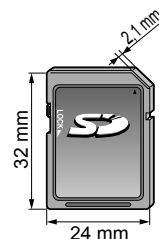

## Mensajes de advertencia de memoria flash USB/tarjeta SD

Mensaje	Significado/Acción
No lect. de archivo	<ul style="list-style-type: none"> <li>● El archivo está estropeado o no se puede leer.</li> <li>● La unidad no soporta el formato.</li> </ul>
No se ha insertado ningún dispositivo	<ul style="list-style-type: none"> <li>● Confirma que el dispositivo USB o la tarjeta SD se ha insertado correctamente.</li> </ul>
No es un archivo válido para reproducir	<ul style="list-style-type: none"> <li>● La tarjeta no tiene datos.</li> </ul>
Esta operación no es posible	<ul style="list-style-type: none"> <li>● Su operación no está disponible.</li> </ul>

## Conexión HDMI

HDMI (interfaz multimedia de alta definición) le permite disfrutar de imágenes digitales de alta definición y de sonido de alta calidad conectando el televisor y los dispositivos HD.

El equipo compatible con HDMI (\*1) que tenga un terminal de salida HDMI o DVI, como, por ejemplo, un receptor digital multimedia o un reproductor DVD, podrá ser conectado al terminal HDMI utilizando un cable que cumpla con HDMI (función completa).

- HDMI es la primera interfaz AV completamente digital del mundo para el consumidor que cumple con un estándar de no compresión.
  - Si el dispositivo externo sólo tiene una salida DVI, conecte al terminal HDMI mediante un cable adaptador DVI a HDMI (\*2).
  - Cuando se utiliza el cable adaptador DVI a HDMI, conecte el cable de audio al terminal de entrada de audio.
  - Los ajustes de audio se pueden hacer en la pantalla del menú "Entrada HDMI 1", "Entrada HDMI 2" o "Entrada HDMI 3". (pág. 31)
- Frecuencias de muestreo de la señal de audio aplicable (L.PCM): 48 kHz, 44,1 kHz, 32 kHz
- (\*1): El logotipo HDMI se visualiza en un equipo compatible con HDMI.  
(\*2): Pregunte en el establecimiento del vendedor de equipos digitales local.

### Precaución

- Todas las señales se reformatean antes de visualizarse en la pantalla.
- Si el equipo conectado tiene una función de ajuste de relación de aspecto, ajuste la relación de aspecto a "16:9".
- Estos conectores HDMI son de "tipo A".
- Estos conectores HDMI son compatibles con la protección de los derechos de autor de HDCP (protección de contenido digital de elevado ancho de banda).
- Un dispositivo que no tenga terminal de salida digital podrá conectarse al terminal de entrada de "COMPONENT" o "VIDEO" para recibir señales analógicas.
- El terminal de entrada HDMI sólo puede utilizarse con las señales de imagen siguientes: 480i, 480p, 720p, 1080i y 1080p. Procure que concuerde con el ajuste de salida del dispositivo digital.
- Para conocer detalles de las señales HDMI aplicables, vea la pág. 39.

## Terminales DIGITAL AUDIO OUT

Puede disfrutar de su equipo de cine para casa conectando un decodificador Dolby Digital (5.1 canales) y un amplificador "Multi Canal" a los terminales DIGITAL AUDIO OUT.

### Precaución

- Dependiendo de su reproductor DVD y del software DVD-Audio, la función de protección del copyright tal vez se active y apague la salida óptica.
- Cuando se seleccione un canal ATSC, la salida procedente de la toma DIGITAL AUDIO OUT será Dolby Digital. Cuando se seleccione un canal NTSC, la salida será PCM.
- Cuando reproduzca una película en un reproductor de películas de tarjeta SD, cuando se ha grabado el sonido en Dolby Digital, la salida del terminal de DIGITAL AUDIO OUT será Dolby Digital. Cuando se grabe el sonido en otros formatos, la salida será PCM.

## Subtítulos (CC)

- Para ver los CC de las emisiones digitales, establezca la relación de aspecto en Comp. (si está viendo con H-lleeno, Justo, Acerc o 4:3 faltarán caracteres).
- Es posible mostrar CC en el TV sólo cuando el receptor (como por ejemplo la caja de cable o el receptor de satélite) tiene CC activado dentro del dispositivo mismo. Consulte a su proveedor de Cable o Satélite respecto a instrucciones. El botón CC del TV no opera la función CC del receptor de satélite o de la caja de cable.
- Si los CC está encendidos en el receptor y el televisor cuando la señal es 480i (excepto para la conexión HDMI), los CC puede que se superpongan en el televisor.
- Si un programa digital está saliendo en el formato analógico, los CC también saldrán en el formato analógico.
- Si la grabadora o el monitor de salida están conectados al televisor, los CC necesitarán configurarse en la grabadora o en el monitor de salida.



## Terminales de entrada de PC

- Nombres de las señales del conector D-sub 15 patillas

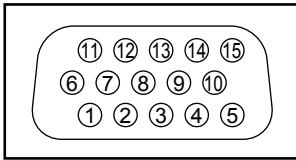

Forma de las patillas para el terminal de entrada PC

N° patilla.	Nombre de la señal	N° patilla.	Nombre de la señal	N° patilla.	Nombre de la señal
①	R	⑥	GND (tierra)	⑪	NC (no conectado)
②	G	⑦	GND (tierra)	⑫	NC
③	B	⑧	GND (tierra)	⑬	HD/SYNC
④	NC (no conectado)	⑨	NC (no conectado)	⑭	VD
⑤	GND (tierra)	⑩	GND (tierra)	⑮	NC

## Señal de entrada que puede visualizarse

- \* Marca: Señal de entrada aplicable para componente (Y, P<sub>B</sub>, P<sub>R</sub>) HDMI y PC

	Frecuencia horizontal (kHz)	Frecuencia vertical (Hz)	COMPONENT	HDMI	PC
525 (480)/60i	15,73	59,94	*	*	
525 (480)/60p	31,47	59,94	*	*	
750 (720)/60p	45,00	59,94	*	*	
1.125 (1,080)/60i	33,75	59,94	*	*	
1.125 (1,080)/60p	67,43	59,94		*	
1.125 (1,080)/60p	67,50	60,00		*	
1.125(1,080)/24p	26,97	23,98		*	
1.125(1,080)/24p	27,00	24,00		*	
640 × 400 @70	31,47	70,08			*
640 × 480 @60	31,47	59,94			*
Macintosh 13" (640 × 480)	35,00	66,67			*
640 × 480 @75	37,50	75,00			*
852 × 480 @60	31,44	59,89			*
800 × 600 @60	37,88	60,32			*
800 × 600 @75	46,88	75,00			*
800 × 600 @85	53,67	85,08			*
Macintosh 16" (832 × 624)	49,73	74,55			*
1.024 × 768 @60	48,36	60,00			*
1.024 × 768 @70	56,48	70,07			*
1.024 × 768 @75	60,02	75,03			*
1.024 × 768 @85	68,68	85,00			*
Macintosh 21" (1,152 × 870)	68,68	75,06			*
1.280 × 768 @60	47,78	59,87			*
1.280 × 1,024 @60	63,98	60,02			*
1.366 × 768 @60	48,39	60,04			*

### Nota

- Las señales que no sean las mostradas arriba pueden no visualizarse correctamente.
- Las señales de arriba son reformateadas para poder verlas de forma óptima en su pantalla.
- Las señales de ordenador que pueden entrar son las que tienen una frecuencia de exploración horizontal de 15 a 110 kHz y una frecuencia de exploración vertical de 48 a 120 Hz. (Sin embargo, las señales que exceden 1.200 líneas no se visualizarán correctamente.)

Panasonic no garantiza el funcionamiento ni el rendimiento de dispositivos periféricos de otros fabricantes y renuncia a cualquier responsabilidad legal o daños causados por el funcionamiento y/o rendimiento derivado del uso de dichos dispositivos periféricos de otros fabricantes.

# Cuidados y limpieza

**Desenchufe primero la clavija del cable de alimentación de CA del toma de corriente.**

## Panel de la pantalla

El frente del panel de la pantalla ha recibido un tratamiento especial. Limpie suavemente la superficie del panel utilizando un paño suave.

- Si la superficie está muy sucia, empape un paño blando y sin pelusa en una solución de agua y jabón líquido suave de los empleados para lavar vajillas (1 parte de jabón por cada 100 partes de agua) y luego escúrralo para quitar el exceso de agua, frote uniformemente con un paño seco del mismo tipo hasta que la superficie quede completamente seca.
- No raye ó golpee la superficie del panel con sus uñas u otros objetos duros ya que la superficie puede dañarse. Además, evite el contacto con sustancias volátiles tales como rociadores de insecticida, disolventes y diluyentes de pintura, de lo contrario puede verse afectada la calidad de la superficie.

## Mueble

Si el mueble se ensucia, limpie con un paño suave y seco.

- Si la caja está muy sucia, empape el paño en una solución de agua y jabón líquido suave de los empleados para lavar vajillas y luego escúrralo para quitar el agua. Utilice el paño para limpiar el mueble y seque frotando con un paño seco.
- No permita que el jabón líquido suave de los empleados para lavar vajillas toque directamente la superficie del televisor.
- Si las gotas de agua entran en el interior del aparato, pueden surgir problemas en el funcionamiento.
- Evite el contacto con sustancias volátiles tales como rociadores de insecticida, disolventes y diluyentes de pintura debido a que puede verse afectada la superficie del mueble y puede desprenderse el revestimiento.
- No permita que elementos de caucho o PVC estén en contacto con el TV durante largos períodos.

## Pedestal

### Limpieza:

- Limpie las superficies pasando un paño blando y seco. Si la unidad está muy sucia, límpiela con un paño empapado en agua a la que se haya añadido una pequeña cantidad de jabón líquido suave de los empleados para lavar vajillas y luego pase un paño seco.  
No utilice productos tales como disolventes, diluyente ó cera del hogar para la limpieza ya que pueden dañar el revestimiento de la superficie.  
(Si utiliza un paño con tratamiento químico, siga las instrucciones que vienen con el paño.)
- No pegue cinta adhesiva ó etiquetas ya que pueden ensuciar la superficie del pedestal. No permita el contacto durante mucho tiempo con productos de goma, vinilo ó similares. (Hacerlo puede causar deterioros.)

## Clavija del cable de alimentación

Limpie la clavija con un paño seco a intervalos frecuentes. (La humedad y el polvo pueden causar un incendio o una descarga eléctrica.)

# Especificaciones

		TC-L32X5
<b>Alimentación</b>		110-127 V CA, 60 Hz
<b>Consumo de energía</b>	<b>Consumo nominal de energía</b>	56 W
	<b>Condición de espera</b>	0,25 W
<b>Panel de la pantalla</b>	<b>Relación de aspecto</b>	16:9
	<b>Tamaño de pantalla visible</b>	Clase 32" (31,5 pulgadas medidas diagonalmente)
	<b>(An. x Al. x Diagonal)</b> <b>(Número de píxeles)</b>	27,5" x 15,4" x 31,5" (698 mm x 392 mm x 800 mm) 1.049.088 (1.366 (An.) x 768 (Al.)) [4.098 x 768 puntos]
<b>Sonido</b>	<b>Altavoces</b>	2 altavoces de 1 vía
	<b>Salida de audio</b>	20 W [10 W + 10 W] (10 % de distorsión armónica total)
<b>Señales PC</b>		VGA, SVGA, XGA, WXGA, SXGA Frecuencia de escaneo horizontal 31 - 69 kHz Frecuencia de escaneo vertical 59 - 86 Hz
<b>Capacidad de canales- ATSC/NTSC (Digital/Analógicos)</b>		VHF/ UHF: 2 - 69, CATV: 1 - 135
<b>Condiciones de funcionamiento</b>		Temperatura: 32 °F – 95 °F (0 °C – 35 °C) Humedad: 20 % – 80 % RH (sin condensación)
<b>Terminales de conexión</b>	<b>VIDEO IN</b>	VIDEO: Tipo RCA PIN x 1 1,0 V [p-p] (75 Ω) AUDIO L - R: Tipo RCA PIN x 2 0,5 V [rms]
	<b>COMPONENT IN</b>	Y: 1,0 V [p-p] (incluyendo sincronización) PB, PR: ±0,35 V [p-p] AUDIO L-R: Tipo RCA PIN x 2 0,5 V [rms]
	<b>HDMI 1-3</b>	Conector tipo A x 3 ● Este televisor soporta la función "HDAVI Control 5".
	<b>USB</b>	USB 2.0 Conector tipo A x 1 (DC5V MAX500mA)
	<b>PC</b>	D-SUB 15PIN: R,G,B / 0,7 V [p-p] (75 Ω) HD, VD / 1,0 - 5,0 V [p-p] (alta impedancia)
	<b>Ranura de tarjeta</b>	1 ranura de tarjeta SD
	<b>DIGITAL AUDIO OUT</b>	PCM / Dolby Digital, Fibra óptica
<b>CARACTERÍSTICAS</b>		FILTRO Y/C 3D Subtítulos V-Chip Compatible con Vesa VIERA IMAGE VIEWER Reproductor de Medios
<b>Dimensiones (An. x Al. x Prof.)</b>	<b>Incluyendo pedestal</b>	30,0" x 20,4" x 9,1" (761 mm x 517 mm x 230 mm)
	<b>Televisor solamente</b>	30,0" x 18,3" x 2,1" (761 mm x 463 mm x 53 mm)
<b>Masa</b>	<b>Incluyendo pedestal</b>	22,1 lb. (10,0 kg) NETO
	<b>Televisor solamente</b>	17,7 lb. (8,0 kg) NETO

[TC-L32X5]

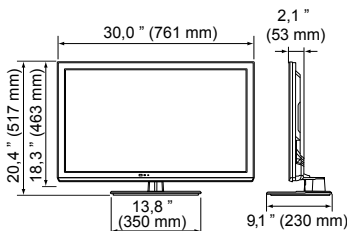

## Nota

- El diseño y las especificaciones están sujetos a cambios sin previo aviso. La masa y dimensiones son aproximadas.

# Preguntas frecuentes

Si hubiera algún problema con su TV, refiérase a la tabla abajo para determinar los síntomas y luego realice la verificación sugerida. Si aún no resolviese el problema visite el sitio Web de Panasonic para asistencia adicional. (ver portada)

Preguntas	Respuestas
<p><b>¿Cómo ver la imagen desde dispositivos tales como: caja de cable/satélite, consola de juegos, Blu-ray o reproductor de DVD?</b></p>	<ul style="list-style-type: none"> <li>● Presione el botón [INPUT] en el control remoto y seleccione la fuente de entrada correcta.</li> <li>● Verifique que el dispositivo esté encendido y que funcione correctamente.</li> </ul>
<p><b>¿Por qué no se ve la imagen o sólo se muestra una pantalla azul, negra o nevada?</b></p>	<ul style="list-style-type: none"> <li>● Verifique que el cable de alimentación esté enchufado y el TV encendido (la luz LED roja frontal debe estar encendida, no titilando)</li> <li>● Presione el botón [INPUT] en el control remoto y seleccione la fuente de entrada correcta.</li> <li>● Verifique que todas las conexiones sean correctas y seguras.</li> <li>● Al utilizar una fuente externa de video tal como una conexión de caja de cable/satélite o un reproductor de DVD verifique que el dispositivo esté encendido y esté funcionando correctamente.</li> <li>● Presione [MENU] en el control remoto del televisor. Si se despliega el menú, el televisor funciona. Verifique nuevamente los pasos anteriores.</li> </ul>
<p><b>¿Por qué no se ve la película en Alta Definición?</b></p>	<ul style="list-style-type: none"> <li>● Presione el botón [INFO] en el control remoto para confirmar qué tipo de señal se está recibiendo (pág. 17). La señal HD debe ser 720p, 1080i ó 1080p.</li> <li>● Seleccione un canal de Alta Definición de su fuente HD (servicio de cable, satélite o fibra óptica). Los canales HD en ocasiones transmiten contenidos que no son de alta definición.</li> <li>● Asegúrese que su fuente HD (caja HD, reproductor Blu-ray, etc.) esté conectado al televisor con un cable HDMI o componente y configurado para transmitir una señal de video HD.</li> </ul>
<p><b>¿Por qué aparecen barras negras en la parte superior e inferior y/o a los lados de la pantalla?</b></p>	<ul style="list-style-type: none"> <li>● Cambie el formato (relación de aspecto) de la imagen presionando el botón [FORMAT] en el control remoto (pág. 17).</li> <li>● Verifique los ajustes de aspecto en su fuente externa de video, tal como la caja de cable/satélite, reproductor de DVD, Blu-ray, etc. Nota: Algunos contenidos, tales como ciertas películas, están disponibles en formato extra-ancho. Las barras superiores e inferiores son inevitables.</li> </ul>
<p><b>¿Por qué se ve la imagen nevosa cuando se selecciona "Entrada ANT"?</b></p>	<ul style="list-style-type: none"> <li>● Cuando utilice el servicio de cable (sin caja) verifique que todas las conexiones sean correctas.</li> <li>● Al utilizar una caja de cable o satélite cambie la conexión (cableado) a Compuesto, Componente o HDMI. (pág. 12)</li> <li>● Si está utilizando una antena verifique que las conexiones sean correctas. Cambie la posición o dirección de la antena. Cambie la posición o dirección de la antena y verifique el "Medidor de señal". (pág. 17)</li> </ul>
<p><b>¿Por qué se ve la imagen caótica y/o rasgada y/o con un zumbido en los parlantes?</b></p>	<ul style="list-style-type: none"> <li>● Verifique si existen productos eléctricos como electrodomésticos, luces fluorescentes o reguladores de intensidad de luz cerca. Pueden interferir con la imagen del TV.</li> <li>● Intente ver la imagen desde otro dispositivo, como por ejemplo un reproductor de DVD o una consola de juegos para acotar la fuente del problema.</li> </ul>
<p><b>¿Por qué hay un cuadro negro en la pantalla?</b></p>	<ul style="list-style-type: none"> <li>● Cambie los ajustes de los subtítulos (CC). (pág. 16, 38)</li> </ul>
<p><b>¿Por qué la pantalla está en blanco y el indicador de encendido titila?</b></p>	<ul style="list-style-type: none"> <li>● El TV pasó a modo de apagado para protegerse. Si hubo una oscilación temporaria de energía en la línea eléctrica AC, ahora puede que esté bien. Si hubo una oscilación temporaria de energía en la línea eléctrica AC, ahora puede que esté bien. Si titila nuevamente llame al 1-877-95VIERA (EE. UU.) o 1-866-330-0014 (Canadá).</li> </ul>
<p><b>¿Por qué algunos puntos en la pantalla quedan brillosos u oscuros?</b></p>	<ul style="list-style-type: none"> <li>● El panel de LCD está formado por unos pocos millones de píxeles, y se fabrica con una tecnología avanzada que emplea un complicado proceso. No obstante, algunas veces puede haber unos pocos píxeles brillantes u oscuros. Estos píxeles no indican que un panel esté defectuoso, y no causarán ningún impacto sobre el funcionamiento del televisor.</li> </ul>

Preguntas		Respuestas
Sonido	¿Por qué no emite sonido el TV?	<ul style="list-style-type: none"> <li>● Asegúrese que el volumen esté alto y que MUTE esté en Apagado.</li> <li>● Verifique si la selección del SAP (Programa de audio secundario) está correcta presionando el botón [SAP] en el control remoto. (pág. 16)</li> <li>● Si el TV está conectado al teatro en casa a través de un cable óptico, entonces: Verifique la conexión, que el sistema de audio esté encendido y la selección de la entrada correcta.</li> <li>● Verifique la "Entrada HDMI1", "Entrada HDMI2" o "Entrada HDMI3" ajustes de audio análogo/digital. (pág. 31)</li> </ul>
	¿Por qué el sonido es raro, distorsionado, el volumen es bajo o en otro idioma?	<ul style="list-style-type: none"> <li>● Verifique si la selección del SAP (Programa de audio secundario) está correcta presionando el botón [SAP] en el control remoto.</li> <li>● Controle que todas las conexiones a equipos externos conectados al TV sean seguros.</li> <li>● Al utilizar la caja de cable o satélite, verifique los ajustes de audio del dispositivo. (Ejemplo: Intente cambiar el Rango de Audio del receptor a "limitado")</li> </ul>
	¿Por qué se escucha un chasquido, un tic-tac o un zumbido proveniente de la unidad de TV?	<ul style="list-style-type: none"> <li>● Cuando se enciende o se apaga el TV los componentes eléctricos pueden hacer un chasquido. Esto es parte de la operación normal.</li> <li>● Los cambios en la temperatura y humedad de la sala pueden causar expansión térmica y contracción que pueden producir sonidos. Esta no es una señal de operación fallida o mal funcionamiento.</li> </ul>
Otros	¿Cuál es la manera más fácil y mejor para conectar una caja de Cable o Satélite de Alta Definición al TV?	<ul style="list-style-type: none"> <li>● Utilice un cable HDMI. Este transporta tanto la señal video digital como la de audio en HD. El cable HDMI es el único cable necesario para conectar un dispositivo HD al TV.</li> </ul>
	¿Por qué el botón [CC] no muestra Subtítulos?	<ul style="list-style-type: none"> <li>● Al ver televisión a través de un dispositivo conectado por HDMI, como por ejemplo la caja de cable o satélite, el CC (subtítulo) debe estar habilitado en el dispositivo.</li> <li>● Los subtítulos (CC) están disponibles sólo en programación de TV que lo provea.</li> </ul>
	¿Por qué se calientan la pantalla y la cubierta posterior de la TV?	<ul style="list-style-type: none"> <li>● La unidad principal radía calor y algunas piezas se calientan. Esta es la operación normal y no afecta el desempeño del dispositivo.</li> <li>● Garantice una buena ventilación.</li> <li>● No bloquee los orificios de ventilación del TV y no coloque el TV sobre otro equipo.</li> </ul>
	¿Por qué no funciona el Control Remoto?	<ul style="list-style-type: none"> <li>● Verifique que las baterías sean nuevas, del mismo tipo y estén instaladas con la polaridad correcta (+ &amp; -).</li> <li>● Para operar otros dispositivos tales como el cambio de canal al utilizar cajas de cable o satélite o cuando se opere con reproductores Blu-ray de Panasonic, utilice el control remoto suministrado con el dispositivo.</li> </ul>
	¿Por qué algunos elementos del menú están en gris y no pueden seleccionarse?	<ul style="list-style-type: none"> <li>● Dependiendo de ciertos modos o de la entrada seleccionada algunas opciones no están disponibles. Por ejemplo, los ajustes de zoom sólo están disponibles cuando se cambia FORMAT a modo zoom.</li> </ul>

# Índice

## A

Accesorios .....	8
Acercamiento .....	36
Ajuste Inicial .....	14-18
Ajustes de la imagen .....	30
Alimentación .....	13
ANT/Cable .....	26, 27
Antena .....	11
Audio .....	31

## B

Bloqueo .....	31, 34
Botones de color .....	13

## C

Cable .....	11, 12
Canal .....	16-17, 26-27
CC Subtítulos .....	16, 32, 38
Componente .....	12, 41
Compuesto .....	12
Conexiones .....	11-12
Contenidos de visualización .....	21
Cuidados y limpieza .....	40

## E

ECO/energía .....	33
Entrada .....	33
Especificaciones .....	41
Exhibición en Mostrador .....	14

## F

Favorito .....	18
Formato .....	17, 36
Foto .....	22-23

## H

HDMI .....	12, 38, 41
------------	------------

## I

Idioma .....	14, 32
Imagen avanzada .....	30
INFO (Información) .....	17
Información técnica .....	36-39

## L

LED titilante .....	42
---------------------	----

## M

Menú .....	29
Mirar TV, DVD, Blu-ray, etc .....	16, 19
Mudo .....	13
Música .....	25

## P

Pedestal .....	8, 9, 10
Películas/Video .....	24
Preguntas frecuentes .....	42-43

## R

Reconfiguración .....	33
Reproductor de medios .....	20-25

## S

Salida .....	13
SAP .....	16
Seguridad .....	4
Submenú .....	17

## T

Tarjeta SD .....	20, 37
Títulos de entradas .....	28
Transmisor de mando a distancia .....	13

## U

Último .....	13
USB .....	20, 41

## V

Volumen .....	13
---------------	----







A series of horizontal dashed lines for writing notes, consisting of 25 rows of short dashes.

# Nota

---

A series of horizontal dashed lines for writing notes.



Numérisez, regardez et découvrez  
comment obtenir le maximum de  
votre téléviseur

<http://rd.pnaqr.com/TC-L32X5/2/2/>

# Panasonic®

Modèle  
**TC-L32X5**

## Manuel d'utilisation

Téléviseur ACL HD 720p de 32 po  
(31,5 po en diagonale)

# VIERA

Pour obtenir de l'assistance (États-Unis/Porto Rico), appelez le:

**1-877-95-VIERA (958-4372)**

[www.panasonic.com/help](http://www.panasonic.com/help)

Pour obtenir de l'assistance (Canada), appelez le:

**1-866-330-0014**

[conciERGE.panasonic.ca](http://conciERGE.panasonic.ca)

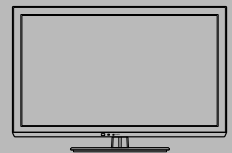

### Français

Nous vous remercions d'avoir arrêté votre choix sur cet appareil  
Panasonic.

Avant d'utiliser l'appareil, lire attentivement le présent manuel et le  
conserver pour référence ultérieure.

Les images montrées dans le présent manuel n'y sont qu'à des fins  
d'illustration.



TQB2AC0093-1

**Cet produit intègre le logiciel ou la technologie suivant :**

- (1) le logiciel développé en partie sur la base du Independent JPEG Group,
- (2) le logiciel mis au point par FreeType Project,
- (3) le logiciel utilisé sous licence en vertu de la Licence publique générale GNU, version 2 (GPL v2) et(ou),
- (4) logiciels libres autres que ceux utilisés sous licence en vertu de GPL et(ou) LGPL.

Pour le logiciel indiqué sous (3) et (4), consulter les termes de la licence GPL, selon le cas, à l'adresse :  
<http://www.gnu.org/licenses/old-licenses/gpl-2.0.html>

En outre, le logiciel sous (3) et (4) est protégé par droit d'auteur par plusieurs personnes.

Veuillez vous reporter aux avis de droits d'auteur de ces personnes à <http://www.am-linux.jp/dl/DTV12UM/>

Le logiciel GPL est distribué dans l'espoir qu'il puisse être utile, mais SANS AUCUNE GARANTIE, sans même la garantie implicite de COMMERCIALISATION ou D'ADÉQUATION À UN USAGE PARTICULIER.

Au moins trois (3) ans après la livraison des produits, Panasonic fournira à tout tiers qui communiquera avec nous à l'adresse fournie ci-dessous, contre des frais ne dépassant pas notre coût de distribution du code source, une copie complète lisible par machine du code source correspondant couvert par GPL v2.

Écrivez à :

[cdrequest@am-linux.jp](mailto:cdrequest@am-linux.jp)

Le code source couvert par GPL v2 est également disponible gratuitement pour vous et tout autre membre du public depuis notre site Web ci-dessous.

<http://www.am-linux.jp/dl/DTV12UM/>

Pour les logiciels indiqués sous (3) et (4), consulter les termes de la licence applicable inclus dans le menu « Réglage » de cet appareil.

# HDMI

HDMI, le logo HDMI et High-Definition Multimedia Interface sont des marques de commerce ou des marques déposées de HDMI Licensing LLC aux États-Unis et dans d'autres pays.



Le logo SDHC est une marque de commerce de SD-3C, LLC.

# AVCHD

« AVCHD » et le logo « AVCHD » sont des marques de commerce de Panasonic Corporation et de Sony Corporation.



Ce produit est conforme aux normes ENERGY STAR dans le mode « Usage à domicile » lequel permet des économies d'énergie. Toute modification du paramétrage du mode « Usage à domicile » ou des autres paramètres par défaut pourrait entraîner une consommation d'énergie dépassant les normes ENERGY STAR.

Fabriqué sous licence de Dolby Laboratories. DOLBY et le symbole double D sont des marques de commerce de Dolby Laboratories.



Ce produit est autorisé en vertu de la licence d'utilisation du portefeuille de brevets AVC pour l'utilisation non commerciale à des fins personnelles par un consommateur en vue de (i) coder une vidéo conformément à la norme AVC (« AVC Vidéo ») et(ou) (ii) décoder une vidéo AVC codée par un consommateur dans le cadre d'une activité non commerciale à des fins personnelles et(ou) obtenue d'un fournisseur de vidéos autorisé à fournir des vidéos AVC. Aucune licence n'est consentie pour toute autre utilisation ni ne doit être considérée comme autorisant toute autre utilisation. Des renseignements additionnels peuvent être obtenus auprès de MPEG LA, LLC. Allez à <http://www.mpegla.com>.

# Table des matières

## À lire attentivement

- Mesures de sécurité ..... 4

## Mise en route

- Accessoires/Accessoire en option ..... 8
- Connexions ..... 11
- Emplacement des commandes ..... 13
- Réglage initial ..... 14

## Fonctions de base

- Visionnement de la télévision ..... 16
- Visionnement de contenu à partir de périphériques ..... 19
- Utilisation du lecteur multimédia ..... 20

## Fonctions avancées

- Programmation et édition des canaux ..... 26
- Identification des prises ..... 28
- Utilisation des fonctions des menus ..... 29
  - Réglages de l'image ..... 30
  - Réglages audio ..... 31
  - Blocage ..... 31
  - Réglages télé ..... 32
  - Configuration ..... 32

## Renseignements supplémentaires

- Liste des classifications pour contrôle parental ..... 34
- Informations techniques ..... 36
- Entretien et nettoyage ..... 40
- Spécifications ..... 41
- Foire aux questions (FAQ) ..... 42
- Index ..... 44
- Garantie limitée ..... 45

Mise en route

Fonctions de base

Fonctions avancées

Renseignements supplémentaires



# Mesures de sécurité

	<b>ATTENTION</b> <b>Risque de choc électrique</b> <b>Ne pas ouvrir</b>	
<b>AVERTISSEMENT: Pour réduire les risques de choc électrique, ne pas retirer le couvercle ni le panneau arrière. Cet appareil ne contient aucune pièce qui puisse être réparée par l'utilisateur; l'entretien doit être effectué par du personnel qualifié.</b>		



Le symbole de l'éclair, inscrit dans un triangle équilatéral, a pour objet d'appeler l'attention de l'utilisateur sur la présence, à l'intérieur du produit, de pièces non isolées portées à une "tension dangereuse" qui peut avoir une amplitude suffisante pour provoquer un choc électrique.



Le symbole du point d'exclamation, inscrit dans un triangle équilatéral, a pour objet d'appeler l'attention de l'utilisateur sur la présence, dans la documentation accompagnant le produit, d'importantes instructions concernant son mode opératoire et son entretien.

## Conseils pour l'installateur du système de câblodistribution

Il est recommandé de consulter le Code canadien de l'électricité en ce qui a trait à la mise à la terre du fil de câblodistribution. Ce code spécifie que le fil doit être relié au système de mise à la terre de l'édifice, le plus près possible du point d'entrée.

## Ventilation sûre

Les fentes et les ouvertures situées à l'arrière ou en dessous du téléviseur sont prévues pour assurer sa ventilation, et garantir ainsi son bon fonctionnement en évitant toute surchauffe. Ces ouvertures ne doivent pas être recouvertes ou obstruées. Laissez un espace libre d'au moins 10 cm tout autour du téléviseur. Ainsi, ne posez jamais l'appareil sur un lit, un canapé, un tapis ou toute autre surface qui risquerait de gêner la ventilation. Ce téléviseur ACL ne doit pas être encastré dans un meuble, à moins de prévoir une ventilation adéquate.

## Précautions de sécurité importantes (Téléviseur)

- 1) Lisez ces instructions.
- 2) Conservez ces instructions en lieu sûr.
- 3) Respectez toutes les consignes de sécurité.
- 4) Suivez toutes les instructions fournies.
- 5) N'utilisez pas ce téléviseur à proximité d'une source d'eau.
- 6) Ne nettoyez cet appareil qu'avec un chiffon sec.
- 7) N'obstruez pas les événements de ventilation de l'appareil. Installez-le en respectant les instructions du fabricant.
- 8) N'installez pas le téléviseur ACL près d'une source de chaleur, par exemple un radiateur, un réchaud ou tout autre appareil (y compris des amplificateurs) produisant de la chaleur.
- 9) N'invalidez pas les caractéristiques de sécurité de la fiche polarisée ou avec mise à la terre. Une fiche polarisée possède deux lames dont une est plus large que l'autre. Une fiche avec mise à la terre possède deux lames plus une troisième lame pour la mise à la terre. La lame large ou la lame de mise à la terre sont conçues pour des raisons de sécurité. Si la fiche fournie ne peut pas être branchée dans votre prise secteur, consultez un électricien pour faire remplacer la prise.
- 10) Faites en sorte que personne ne puisse marcher sur le cordon d'alimentation ou le plier, tout particulièrement à ses deux extrémités.
- 11) Utilisez uniquement les accessoires prévus par le fabricant.
- 12) N'utilisez l'appareil qu'avec un chariot, meuble, trépied, support ou table recommandé par le fabricant ou vendu avec l'appareil. Lors de l'utilisation d'un chariot, déplacez-le avec le plus grand soin afin d'éviter tout dommage.
- 13) Débranchez l'appareil pendant les orages ou lorsque vous ne comptez pas vous en servir pendant une période prolongée.
- 14) Pour toute intervention, adressez-vous à un technicien qualifié. Une intervention est nécessaire lorsque l'appareil a été endommagé, par exemple en cas de rupture du cordon secteur ou de sa fiche, lorsque du liquide s'est répandu sur le téléviseur ou qu'un objet est tombé à l'intérieur, lorsque l'appareil a été exposé à la pluie ou à l'humidité, quand il ne fonctionne pas normalement ou quand il est tombé.
- 15) N'alimentez l'appareil que par une source électrique conforme aux indications apposées sur l'étiquette de l'appareil. Si vous avez des doutes sur les caractéristiques de votre courant domestique, consultez votre détaillant de télévision ou votre fournisseur d'électricité.
- 16) Respectez toutes les instructions et consignes de sécurité figurant sur le téléviseur ACL.
- 17) N'introduisez aucun objet par les ouvertures du téléviseur ACL; il pourrait entrer en contact avec des composants sous tension élevée ou provoquer un court-circuit susceptible d'engendrer un incendie ou un choc électrique. Ne répandez jamais de liquide sur le téléviseur ACL.
- 18) Si une antenne extérieure est reliée à ce téléviseur, assurez-vous que celle-ci a été mise à la terre afin de protéger l'appareil contre les surtensions et l'accumulation d'électricité statique. La partie 1 du Code canadien de l'électricité contient des informations concernant la mise à la terre des mâts d'antenne et de leurs structures, celle du fil de descente, le calibre du fil de descente requis et les exigences concernant la tige de la mise à la terre.



Exemple de mise à la terre de l'antenne recommandé par le Code canadien de l'électricité

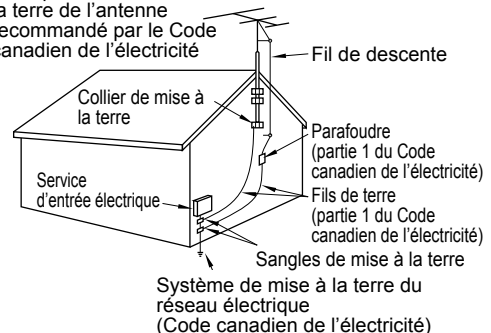

- 19) Un système d'antenne extérieur ne doit jamais se situer à proximité de lignes électriques aériennes ou de tout autre circuit d'éclairage ou circuit électrique, ni à un endroit où il risque d'en être trop près. Lors de l'installation d'un système d'antenne extérieur, prenez bien soin de ne pas toucher ces lignes ou ces circuits électriques, car le moindre contact peut être fatal.
- 20) Débranchez le téléviseur ACL de la prise murale et demandez les services d'un technicien qualifié dans les cas suivants:
- Quand le cordon d'alimentation ou sa fiche sont endommagés ou usés.
  - Si du liquide s'est renversé sur le téléviseur ACL.
  - Si le téléviseur ACL a été en contact avec la pluie ou l'eau.
  - Si le téléviseur ACL ne fonctionne pas normalement alors que vous respectez son manuel d'utilisation.  
Réglez uniquement les paramètres décrits dans le manuel d'utilisation, car des réglages incorrects d'autres paramètres risquent de provoquer des dommages et de demander davantage de travail à un technicien qualifié pour une remise en état du téléviseur ACL.
  - Si le téléviseur ACL est tombé ou si son coffret a été endommagé.
  - Lorsque le téléviseur ACL subit un changement notable au niveau des performances (cela indique qu'il faut le réparer).
- 21) Lorsqu'il faut remplacer des pièces, assurez-vous que le technicien utilise les pièces préconisées par le fabricant, avec les mêmes caractéristiques que celles d'origine. Un remplacement non conforme risque de causer un incendie, un choc électrique ou tout autre dommage.
- 22) **AVERTISSEMENT:** **POUR RÉDUIRE LES RISQUES D'INCENDIE ET DE CHOC ÉLECTRIQUE, N'EXPOSEZ PAS CET APPAREIL À L'HUMIDITÉ, À LA PLUIE ET AUX ÉCLABOUSSURES. NE PLACEZ AUCUN RÉCIPIENT CONTENANT DE L'EAU (VASE DE FLEUR, TASSE, BOUTEILLE DE PRODUIT DE BEAUTÉ, ETC.) SUR L'APPAREIL (OU SUR UNE ÉTAGÈRE LE DOMINANT).**
- 23) **AVERTISSEMENT:** **LES PETITES PIÈCES PEUVENT PRÉSENTER DES DANGERS D'ÉTOUFFEMENT SI ELLES SONT AVALÉES PAR ACCIDENT. GARDEZ LES PETITES PIÈCES HORS DE LA PORTÉE DES ENFANTS. JETEZ LES PETITES PIÈCES INUTILES, AINSI QUE LES AUTRES OBJETS INUTILES, Y COMPRIS LES MATÉRIAUX D'EMBALLAGE ET LES SACS/FEUILLES EN PLASTIQUE, AFIN D'ÉVITER QUE DES ENFANTS JOUENT AVEC, CRÉANT UN RISQUE POTENTIEL DE SUFFOCATION.**
- 24) **AVERTISSEMENT:** **Pour prévenir un incendie, gardez les bougies ou toute autre source de flamme nue loin de l'appareil en tout temps.**
- 25) **AVERTISSEMENT:** **N'installez pas ce téléviseur dans un établissement médical ou dans un lieu où se trouvent des appareils médicaux.**  
Les ondes radio émises par le téléviseur peuvent causer de l'interférence et affecter le fonctionnement de tels appareils, ce qui pourrait entraîner des accidents graves.
- 26) **AVERTISSEMENT:** **N'utilisez pas ce téléviseur à proximité de dispositifs de contrôle automatique tels que portes automatiques ou alarmes d'incendie.**  
Les ondes radio émises par le téléviseur pourraient interférer avec le fonctionnement de ces dispositifs, ce qui pourrait entraîner des accidents.
- 27) **AVERTISSEMENT:** **Placez le téléviseur à une distance d'au moins 22 cm (9 po) d'un régulateur cardiaque.**  
Les ondes radio émises par le téléviseur pourraient interférer avec le fonctionnement d'un tel dispositif.
- 28) **ATTENTION:** L'interrupteur de cet appareil ne coupera pas entièrement l'alimentation de la prise secteur. Le cordon d'alimentation étant le dispositif principal de déconnexion de l'appareil, il sera nécessaire de le débrancher de la prise secteur afin de couper toute l'alimentation. Il convient donc de s'assurer d'installer l'appareil de manière à ce que le cordon d'alimentation puisse être facilement débranché de la prise secteur en cas d'accident. Pour éviter tout risque d'incendie, débranchez également le cordon d'alimentation de la prise secteur dans le cas d'une inutilisation prolongée (par exemple, lorsque en vacances.)
- 29) **ATTENTION:** **POUR ÉVITER LES CHOCS ÉLECTRIQUES, N'UTILISEZ PAS CETTE FICHE POLARISÉE DANS UNE PRISE OÙ ELLE NE PEUT ÊTRE INSÉRÉE COMPLÈTEMENT.**
- 30) **ATTENTION:** **UNE UTILISATION AVEC UN AUTRE SUPPORT QUE CELUI FOURNI OU RECOMMANDÉ PEUT RENDRE L'ENSEMBLE INSTABLE ET ÊTRE CAUSE DE BLESSURES CORPORELLES.**
- 31) **ATTENTION:** **IL EXISTE UN RISQUE D'EXPLOSION EN CAS D'UTILISATION DE BATTERIES NON CONFORMES. NE REMPLACEZ LES BATTERIES QUE PAR DES BATTERIES IDENTIQUES OU DE TYPE ÉQUIVALENT.**
- 32) **MISE EN GARDE:** **Ce téléviseur à écran à cristaux liquides ne doit être utilisé qu'avec les accessoires en option suivants. L'utilisation d'accessoires autres que ceux-ci peut entraîner une instabilité susceptible de causer des blessures.**  
(Les accessoires indiqués ci-dessous sont fabriqués par Panasonic Corporation)  
\* Support de montage mural: TY-WK3L2RW.  
Confiez l'installation à un technicien qualifié.



**REMARQUE:** Cet équipement est conçu pour être utilisé en Amérique du Nord et dans tout pays où le système de télévision et le courant alternatif domestique sont exactement les mêmes qu'en Amérique du Nord.

## Avis de la FCC

Cet équipement a été testé et déclaré conforme aux limitations d'un appareil numérique de Classe B, d'après la section 15 des normes FCC. Ces limitations sont conçues pour offrir un niveau de protection raisonnable contre les interférences nuisibles dans une zone résidentielle. Cet équipement produit, utilise et peut émettre une énergie de fréquence radio et, s'il n'est pas installé ni utilisé conformément aux instructions, il risque de causer des interférences nuisibles aux communications radio. Il n'y a toutefois aucune garantie que des interférences ne se produisent pas dans une installation en particulier. Si cet équipement cause des interférences gênantes pour la réception radio ou télévision, ce qui peut être aisément déterminé en l'éteignant puis en le rallumant, l'utilisateur est invité à prendre l'une ou plusieurs des mesures correctives suivantes :

- Réorientez ou déplacez l'antenne de réception.
- Augmentez la distance entre l'équipement et le récepteur.
- Ne branchez par l'équipement dans une prise se trouvant sur le même circuit que celui du récepteur.
- Si vous avez besoin d'aide, consultez le centre de service technique Panasonic ou un technicien radio-télévision expérimenté.

**Précautions FCC : Pour assurer une compatibilité continue, suivez les instructions de ce manuel et utilisez uniquement un câble d'interface blindé lors de la connexion du téléviseur à un ordinateur ou autres appareils périphériques. Tout changement ou modification non expressément approuvée par la partie responsable peut causer des interférences nuisibles et peut annuler l'autorité de l'utilisateur d'utiliser l'appareil.**

### Déclaration de conformité FCC

Modèles : TC-L32X5  
Responsable : Panasonic Corporation of North America  
One Panasonic Way, Secaucus, NJ 07094  
Contact : Panasonic Consumer Marketing Company of North America  
Téléphone : 1-877-95-VIERA (958-4372)  
Courriel : [consumerproducts@panasonic.com](mailto:consumerproducts@panasonic.com)

Cet appareil est conforme à la section 15 des normes FCC. Son utilisation est assujettie aux deux conditions suivantes :  
(1) Cet appareil ne peut produire d'interférence et (2) cet appareil doit accepter toutes les interférences, y compris celles qui sont susceptibles de provoquer un fonctionnement indésirable.



### AVERTISSEMENT

Les écrans plats ne sont pas toujours installés sur des supports de montage appropriés ou selon les recommandations du fabricant. Les écrans plats qui sont installés sur des commodes, bibliothèques, étagères, bureaux, haut-parleurs, coffres ou chariots peuvent tomber et causer des blessures graves, voire mortelles.

L'industrie des produits électroniques de consommation (dont Panasonic est membre) s'est engagée à rendre le divertissement à la maison agréable et sécuritaire. Afin de prévenir les risques d'accident, suivez les conseils de sécurité suivants :

#### OPTEZ POUR LA SÉCURITÉ :

- Il n'existe pas de guide unique. Suivez les recommandations du fabricant pour l'installation et l'emploi sécuritaire de votre écran plat.
- Lisez attentivement le manuel de l'utilisateur et assurez-vous de bien comprendre les instructions pour une utilisation appropriée de ce produit.
- Ne permettez pas aux enfants de grimper sur le mobilier et les téléviseurs ou de jouer avec ceux-ci.
- N'installez pas d'écran plat sur un meuble pouvant servir de marchepied tel un bureau à tiroirs.
- Gardez à l'esprit que les enfants peuvent s'exciter lorsqu'ils regardent la télévision, surtout sur des écrans plats « plus grands que nature ». Le téléviseur devrait être installé là où il ne peut être poussé, tiré ou basculé.
- Prenez soin de disposer les câbles ou les cordons d'alimentation de façon à ce qu'ils ne puissent être tirés ou agrippés par des enfants.

#### SUPPORT MURAUX : SI VOUS DÉCIDEZ DE FIXER VOTRE TÉLÉVISEUR À UN SUPPORT MURAL, IL FAUT TOUJOURS :

- Utiliser un support mural recommandé par le fabricant du téléviseur ou homologué par un organisme indépendant (tel que UL, CSA, ETL).
- Suivre les instructions fournies par les fabricants du téléviseur et du support mural.
- Communiquer avec votre détaillant et se renseigner sur une installation faite par un professionnel si vous avez des doutes sur votre capacité à installer votre téléviseur à écran plat de façon sécuritaire.
- S'assurer que le mur sur lequel vous installez le support est en mesure de l'accepter. Certains supports ne sont pas faits pour être installés sur des murs supportés par des poteaux d'acier ou des blocs de ciment. En cas de doute, communiquez avec un installateur professionnel.
- Pour installer ou retirer le téléviseur, il faut le concours de deux personnes. Les téléviseurs à écran plat peuvent être très lourds.

**Panasonic recommande qu'un technicien qualifié procède à toute installation murale.**

**Pour plus de détails, reportez-vous à la page 8.**

**L'American Academy of Pediatrics (Académie américaine de pédiatrie) recommande de ne pas exposer les enfants de moins de deux ans aux médias. Pour plus de renseignements, consultez [www.aap.org](http://www.aap.org).**



# Accessoires/Accessoire en option

## Accessoires

- Vérifiez que les accessoires et les éléments ci-dessous sont bien inclus en cochant leur case.

### Accessoires

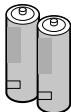
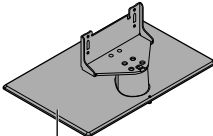
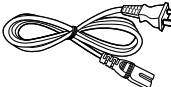
- |   |  |                                    |  |
|---|--|------------------------------------|--|
| <input type="checkbox"/> Télécommande<br>● N2QAYB000706 | <input type="checkbox"/> Piles pour la télécommande (2)<br>● Format AA | <input type="checkbox"/> Piédestal | <input type="checkbox"/> Cordon d'alimentation |
|---|--|------------------------------------|--|
- 
- |   |   |   |   |
|---|---|---|---|
|  |  | <br>Montage (p. 9) |  |
|---|---|---|---|
- 
- |   |  |
|---|--|
| <input type="checkbox"/> Manuel d'utilisation | <input type="checkbox"/> Guide de mise en route rapide |
| <input type="checkbox"/> Sécurité des enfants |  |

### Accessoire en option

#### Support de montage mural

- TY-WK3L2RW

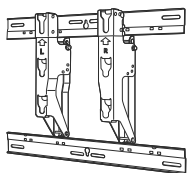

L'angle du support de montage mural pour ce téléviseur peut être réglé à différentes inclinaisons : « zéro (position verticale) », « 5 degrés », « 10 degrés », « 15 degrés » et « 20 degrés ».

Communiquez avec un détaillant Panasonic pour vous procurer le support de montage mural recommandé. Pour de plus amples renseignements, reportez-vous à la notice d'installation du support de montage mural.

#### Panneau arrière du téléviseur

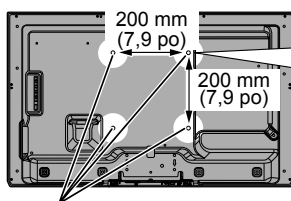

Trous pour l'installation du support de montage mural

Vis pour fixation du téléviseur au support de montage mural (non fournies avec le téléviseur)

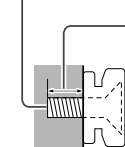

(Vue latérale)

Longueur de la vis :  
minimum de 8,0 mm (0,32 po),  
maximum 12,0 mm (0,47 po)

M6

#### AVERTISSEMENT

- L'utilisateur assume toute responsabilité s'il décidait d'installer lui-même le téléviseur ou s'il choisissait de ne pas utiliser le support de montage mural Panasonic. Tout dommage résultant d'une installation qui n'aurait pas été effectuée par un technicien qualifié entraînera la résiliation de la garantie.
- Confiez toujours l'installation du téléviseur à un technicien qualifié. Une installation inadéquate peut causer la chute de l'appareil susceptible de l'endommager ou de causer des blessures.
- N'installez jamais ce téléviseur directement sous un éclairage au plafond (tel un projecteur, un réflecteur ou une lampe à halogène) générant un haut degré de chaleur : les pièces en plastique du boîtier pourraient être déformées ou endommagées par la chaleur.
- Installez le support mural avec le plus grand soin. Assurez-vous qu'il n'y a aucun fil électrique ni tuyau dans le mur avant d'installer le support mural.
- Lors de l'utilisation d'un support à angle, assurez-vous qu'il y a assez d'espace afin que les câbles de raccordement ne soient pas coincés contre le mur lors de l'inclinaison avant du téléviseur.
- Pour des raisons de sécurité, retirez les téléviseurs de leur support mural lorsqu'ils ne sont plus utilisés.

## Fixation du téléviseur sur le piédestal

### ■ Montage du piédestal

- Fixez de manière sécuritaire avec les vis de montage (A) (4 vis au total)
- Serrez les vis à fond.

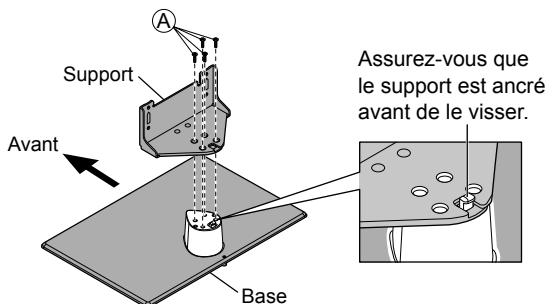

### Accessoires

Vis de montage (4 de chaque)



- XSS5+15FNK taille (M5 x 15)



- XYN4+F25FJK taille (M4 x 25)

Support (1)

- TBL5ZA32261

Base (1)

- TBL5ZX0278

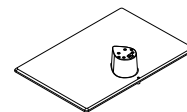

### ■ Installation

- Serrez les vis de montage B (4 vis au total), d'abord légèrement, puis fermement afin qu'elles soient solidement fixées.

#### Vue arrière

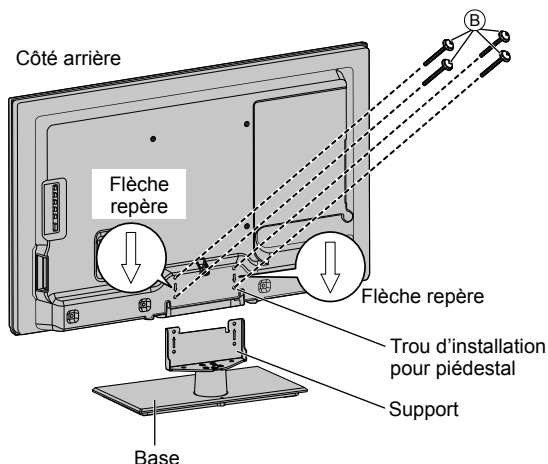

### Retrait du piédestal du téléviseur

Assurez-vous de retirer le piédestal de la manière suivante lorsque vous utilisez le support d'installation murale ou réemballez le téléviseur.

1. Retirez les vis de montage (B) du téléviseur.
2. Soulevez le téléviseur du piédestal.
3. Retirez les vis de montage (A) du support.

### AVERTISSEMENT

#### Ne démontez ni ne modifiez le piédestal.

- Cela pourrait faire basculer l'appareil et l'endommager ou blesser quelqu'un.

### Mises en garde

#### N'utilisez que le piédestal fourni avec ce téléviseur.

- Cela pourrait faire basculer l'appareil et l'endommager ou blesser quelqu'un.

#### N'utilisez pas le piédestal s'il est tordu ou endommagé.

- Si vous utilisez le piédestal alors qu'il est rompu, il risque d'être endommagé encore davantage, et vous risqueriez de vous blesser. Adressez-vous dès que possible à votre détaillant Panasonic.

#### Lors de l'installation, veillez à bien serrer toutes les vis.

- Si vous ne serrez pas suffisamment les vis lors du montage, le piédestal ne sera pas assez solide pour supporter le téléviseur ACL, et il risquerait de tomber et d'être endommagé, ce qui pourrait causer des blessures.

#### Lors du retrait du piédestal, n'enlevez pas ce dernier selon une autre méthode que celle indiquée. (ci-dessus)

- Cela pourrait faire basculer le téléviseur et/ou le piédestal et les endommager ou blesser quelqu'un.

## Mise en place des piles de la télécommande

1

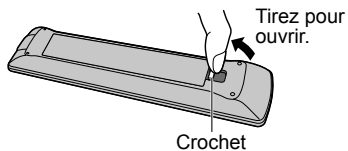

2

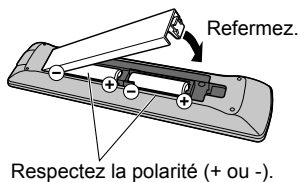

### Mises en garde

- L'installation incorrecte des piles peut entraîner une fuite de l'électrolyte provoquant la corrosion de la télécommande.
  - N'utilisez pas à la fois une pile neuve et une pile usagée.
  - N'utilisez pas en même temps deux types de piles (par exemple, une pile au carbone zinc et une pile alcaline).
  - N'utilisez pas de piles rechargeables (Ni-Cd).
- Ne démontez pas et ne chauffez pas les piles.

## Raccordement du cordon d'alimentation

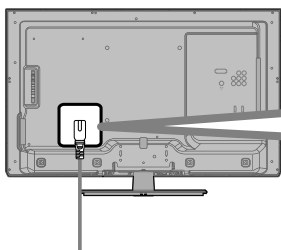

### Insérez le cordon d'alimentation (fourni) à fond.



- Lors du retrait du cordon d'alimentation, assurez-vous de débrancher d'abord la fiche de la prise de courant.
- Le cordon d'alimentation fourni a été conçu pour être utilisé uniquement avec cet appareil.

# Connexions

## Panneaux de raccordement

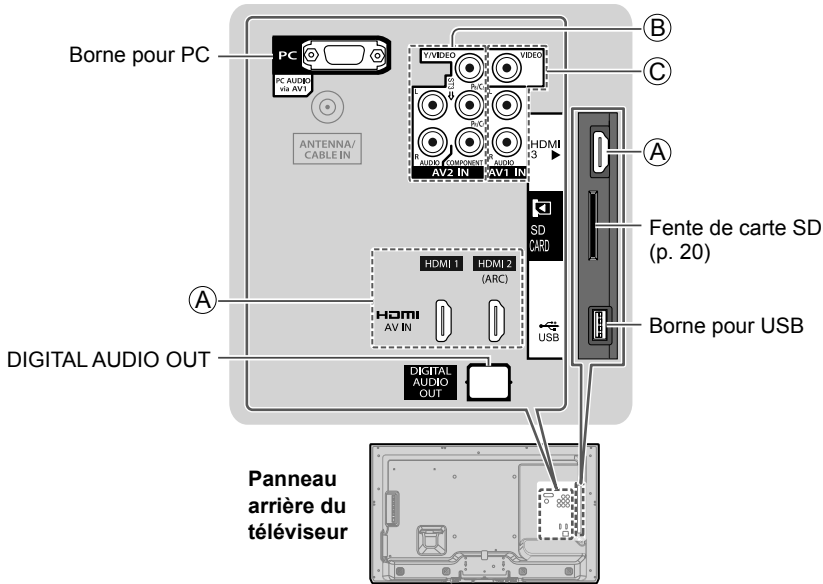

● Pour A, B, C consultez la page 12.

Mise en route

● Connexions  
● Accessoires/Accessoire en option

## Raccordement d'une antenne ou de la câblodistribution

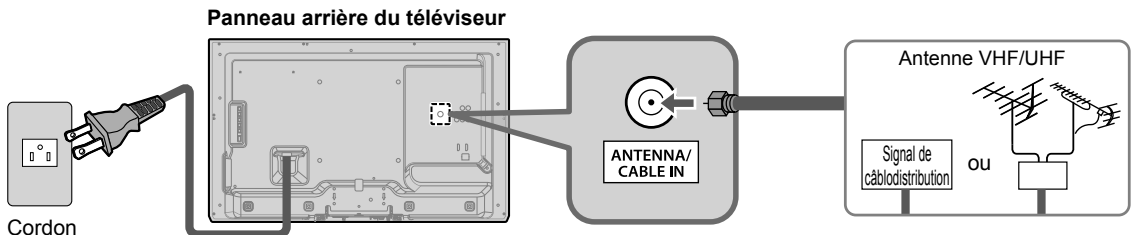

Cordon d'alimentation (Ne branchez le cordon qu'après avoir fait tous les autres raccordements.)

### Antenne VHF/UHF

- NTSC (National Television System Committee) :
  - ATSC (Advanced Television Systems Committee) :
- Normes pour la télévision numérique, y compris la télévision haute définition (TVHD), la télévision à définition standard (TVDS), la distribution de données, le rendu ambiophonique multicanal et la télévision interactive.

### Câble

- Il est nécessaire d'être abonné à un service de câblodistribution pour capter les émissions diffusées sur le câble.
  - Il pourrait être nécessaire d'être abonné à un service de câblodistribution en haute définition (HD) pour pouvoir profiter des émissions diffusées en HD.
- La connexion pour la réception en haute définition peut se faire au moyen d'un câble HDMI ou composante vidéo. (p. 12)

### Remarques

- Si un câblosélecteur est utilisé, l'équipement externe ainsi que les câbles vidéo illustrés dans le présent manuel ne sont pas fournis avec le téléviseur.
- Lors du retrait du cordon d'alimentation, assurez-vous de débrancher d'abord la fiche de la prise de courant.
- Pour de plus amples renseignements, visitez : [www.panasonic.com/help](http://www.panasonic.com/help)  
[www.panasonic.ca](http://www.panasonic.ca)

## Raccordements de câbles AV

### Supérieur (A) Bornes HDMI

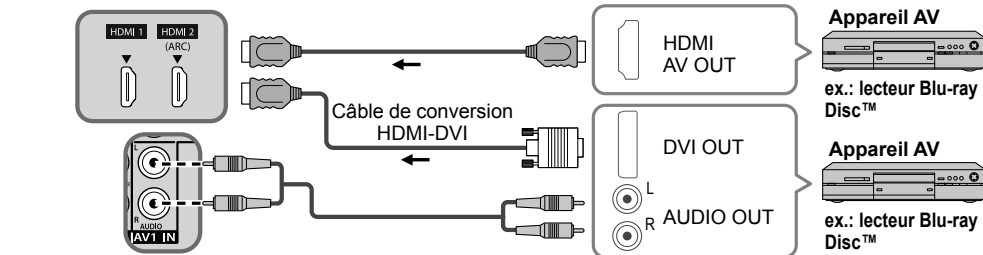

### Moyen (B) Prises COMPONENT

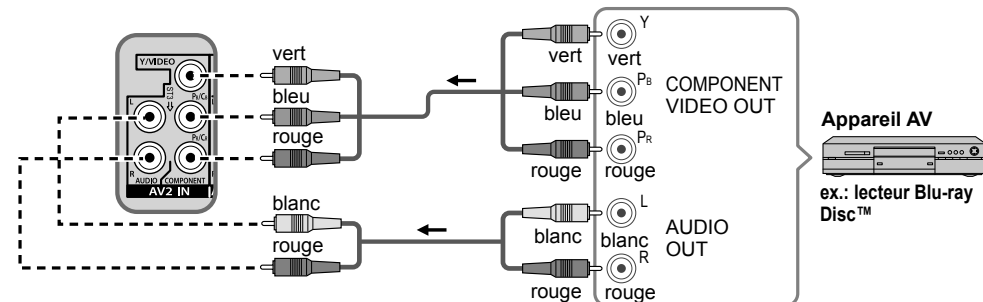

### Fonctions de base (non HD) (C) Prises VIDEO

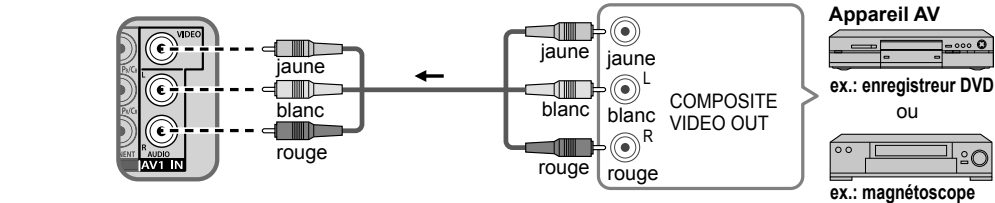

## Raccordement audio

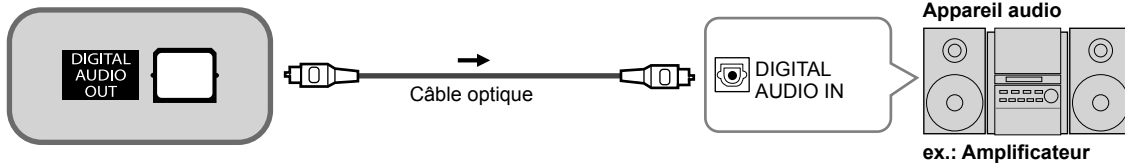

## Raccordement à un ordinateur/PC (VGA)

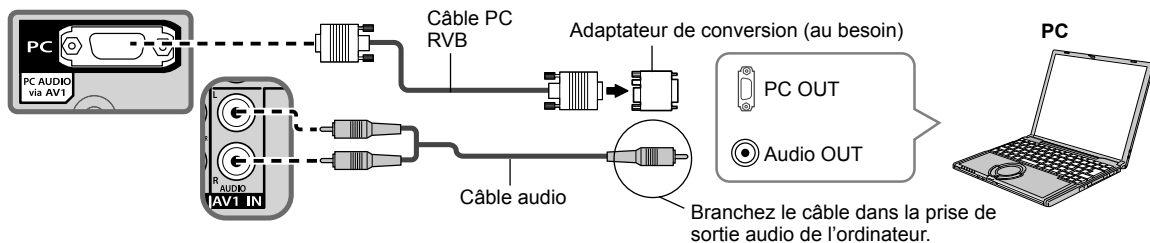

# Emplacement des commandes

## Emplacement des commandes/voyants

### Panneau avant du téléviseur

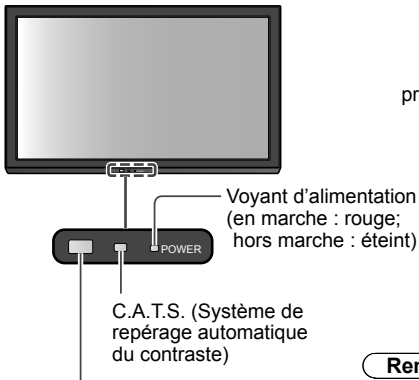

Capteur de signal de télécommande  
Tenez-vous à moins de 7 m (23 pi) à l'avant du téléviseur.

### Panneau arrière du téléviseur

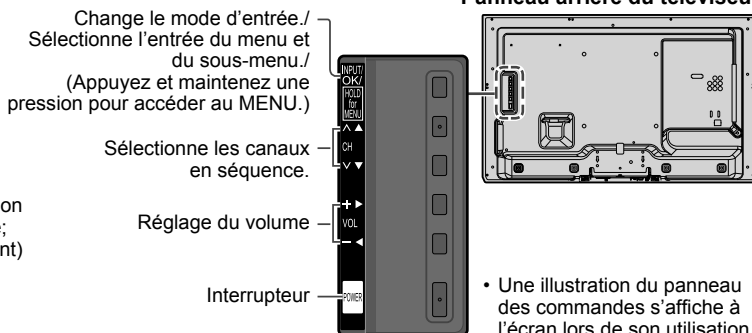

### Remarques

- Même s'il est hors marche, le téléviseur consomme un peu d'énergie.
- Ne placez aucun objet entre le capteur de signal de la télécommande sur le téléviseur et la télécommande.
- À propos de C.A.T.S. ➔ p. 30

## Télécommande

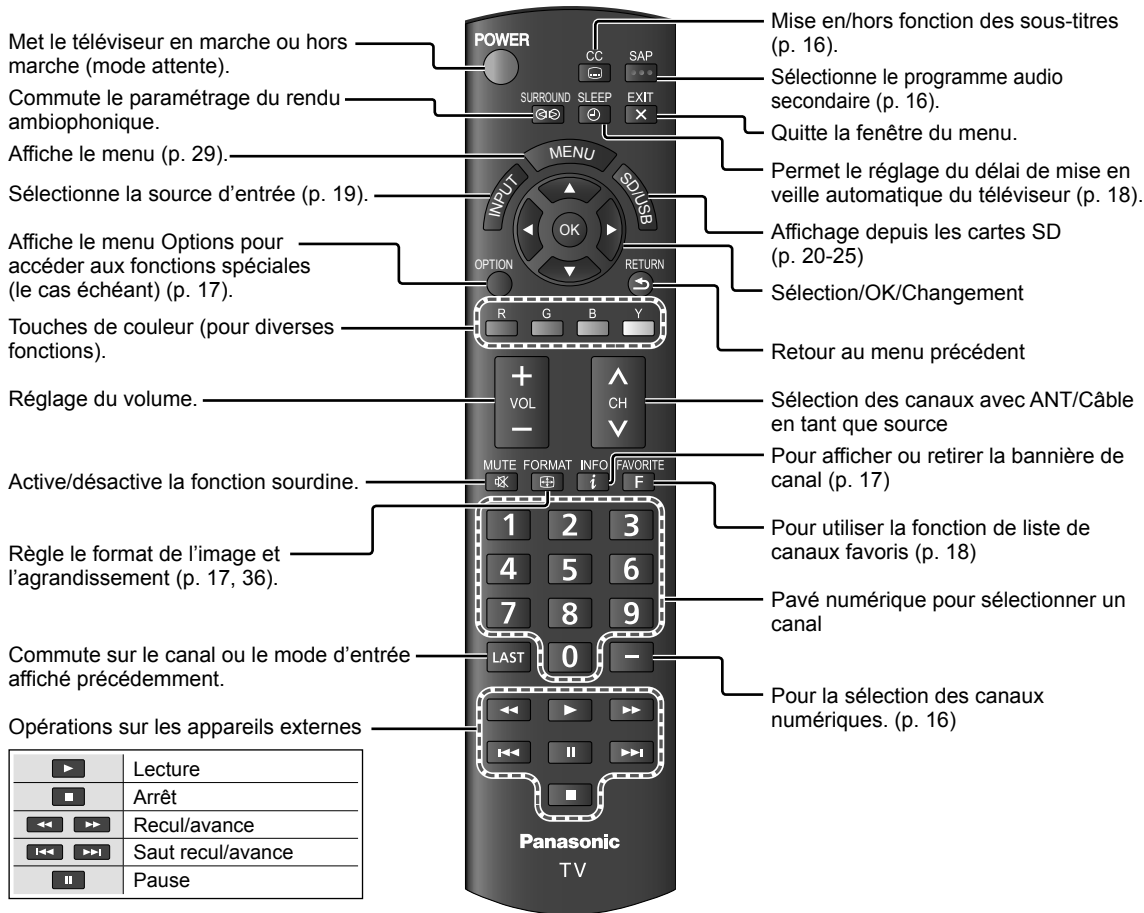

# Réglage initial

L'écran de réglage initial s'affiche uniquement lorsque le téléviseur est mis en marche pour la première fois après que le cordon d'alimentation a été branché dans la prise de courant.



**Appuyez sur la touche [POWER] pour mettre le téléviseur en marche.**

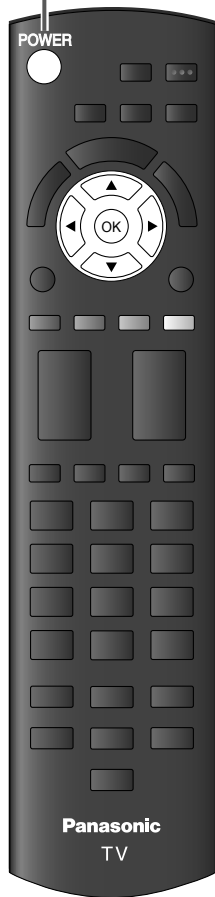
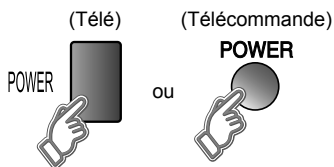

**2 Configurez votre mode de visionnement.**

**① Sélectionnez la langue d'affichage.**

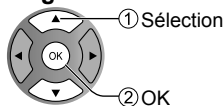
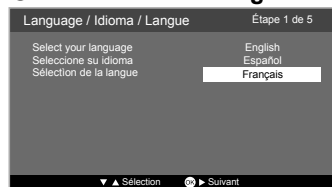

**② Sélectionnez votre mode de visionnement. (Assurez-vous de sélectionner le mode « Usage à domicile ».)**

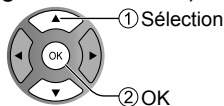
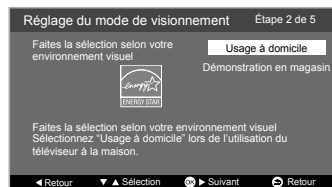

● Confirmez votre sélection (Usage à domicile) avant d'appuyer sur [OK].

**■ Si vous sélectionnez « Démonstration en magasin » par erreur sous ② l'écran de confirmation s'affichera.**

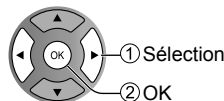
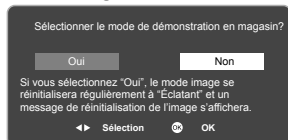

- Sélectionnez « Non » et retournez à l'écran précédent ②.
- Si vous sélectionnez « Oui », l'écran passe en mode de démonstration en magasin.

Pour afficher de nouveau l'écran « Réglage du mode de visionnement » tel qu'illustré ci-dessus et sélectionner « Usage à domicile », effectuez « Rétablir défaut » dans le menu « Réglage ». (p. 33)

- Si vous effectuez « Rétablir défaut », ne débranchez pas le cordon d'alimentation lors de la réinitialisation du téléviseur.



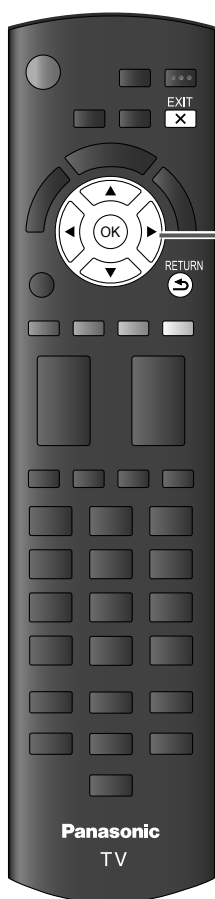

## Réglage ANT/Câble

### ① Sélectionnez le type de signal (« Antenne »).

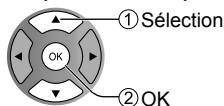
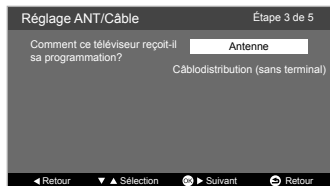

### ② Sélectionnez « Program. auto » et démarrez le balayage.

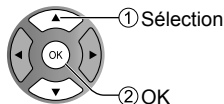
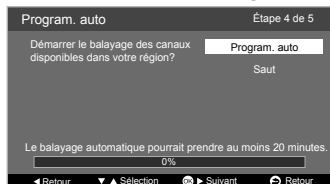

### ➔ Le balayage démarre.

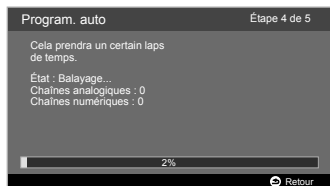

## 4

## Terminez le réglage initial.

Félicitations! Tout est terminé.

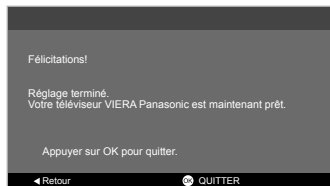

### ■ Pour quitter le menu à l'écran, appuyez sur



### ■ Appuyez pour revenir à l'écran précédent



### Remarques

- Si vous mettez le téléviseur hors marche avant d'avoir sélectionné le mode de visionnement (étape ②), « Réglage initial » sera lancé de nouveau au moment de la prochaine mise en marche du téléviseur. Par contre, si vous mettez le téléviseur en marche après avoir sélectionné le mode de visionnement (étape ②) mais avant que le réglage initial ne soit terminé, cette procédure ne sera pas lancée de nouveau au moment de la prochaine mise en marche du téléviseur.
- Pour effectuer à nouveau le réglage initial, sélectionnez « Rétablir défaut » dans le menu « Réglage » (p. 33)
- Après avoir terminé le réglage initial, vous pouvez aussi changer les paramètres « Langue » et « Réglage ANT/ Câble » dans les menus « Réglage » et « TV » respectivement. (p. 32)
- À propos des systèmes de télédiffusion

#### Analogique (NTSC) :

Téléviseur traditionnel

#### Numérique (ATSC) :

Nouveau programme qui permet le visionnement d'un plus grand nombre de canaux offrant une image et un son de haute qualité

# Visionnement de la télévision

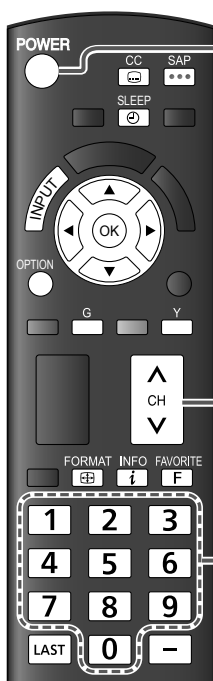

## 1 Mettez le téléviseur en marche.

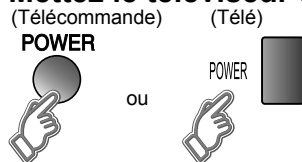

### Remarque

- Veuillez sélectionner l'entrée appropriée. (p. 19)

## 2 Syntonisez un canal.

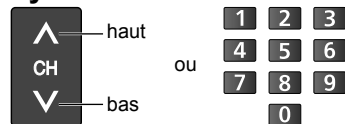

### ■ Pour entrer directement un numéro de canal numérique

- Lors de la syntonisation d'un canal numérique, appuyez sur la touche pour entrer le nombre secondaire pour un numéro de canal composé.

Exemple : canal 15-1 : **1 5 - 1**

- Les touches des canaux [CH] sur le côté de l'appareil peuvent également être utilisées.

### Avec câblosélecteur/récepteur de télévision par satellite

- Utilisez la télécommande du câblosélecteur/récepteur connecté au téléviseur.

### Remarques

- Resélectionnez « Câble » ou « Antenne » sous « Entrée ANT » dans le menu « TV » pour basculer entre la réception par câble et par antenne.
- Le numéro de canal et le niveau de volume restent les mêmes, même après avoir mis le téléviseur hors marche.

## ■ Autres fonctions utiles

### Écoute de la voie SAP (Programme audio secondaire)

#### ■ Sélection du mode audio pour l'écoute de la télévision



##### Mode numérique

Appuyez sur [SAP] pour sélectionner la plage audio suivante (si disponible) lors de la réception d'un canal numérique.

**Voie audio 1 de 2  
(Anglais)**

##### Mode analogique

Appuyez sur la touche [SAP] pour sélectionner le mode audio désiré.

- Chaque pression de la touche [SAP] change le mode audio. (« Stéréo » / « SAP » / « Mono »)

- Le programme audio secondaire (SAP) n'est pas disponible lors du visionnement de la télévision avec un câblosélecteur ou un récepteur de télévision par satellite connecté au moyen d'un câble HDMI.
- Communiquez avec votre fournisseur de services de télévision par câble ou par satellite pour savoir comment activer la fonction SAP.

### Sous-titres

#### ■ Appuyez sur [CC] pour faire défiler les divers modes d'affichage des sous-titres.



##### Télévision numérique

- « HF » / « Service1 - 6 »

##### Télévision analogique :

- « HF » / « CC1 - 4 » / « TEXTE1 - 4 »

- La fonction d'affichage des sous-titres n'est pas disponible lors du visionnement de la télévision avec un câblosélecteur ou un récepteur de télévision par satellite connecté au moyen d'un câble HDMI.
- Communiquez avec votre fournisseur de services de télévision par câble ou par satellite pour savoir comment mettre en fonction l'affichage des sous-titres.
- Les réglages de l'affichage des sous-titres sont mémorisés sous « Sous-titres » dans le menu « Réglage ».

## Affichage des informations

- **Affichage ou masquage des informations.** Lorsque du visionnement à partir de l'entrée Antenne/Câble, la bannière du canal est affichée.

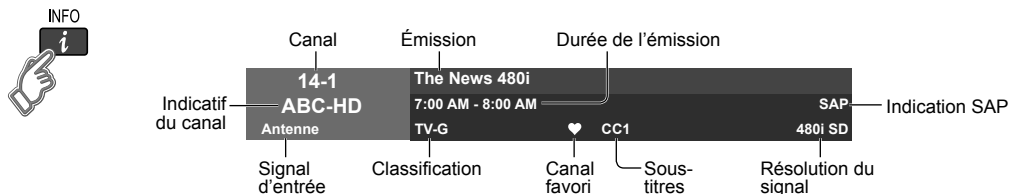

## Modification du format d'image et de l'agrandissement de l'image

- **Appuyez sur [FORMAT] à plusieurs pour faire défiler les divers formats d'image (p. 36)**

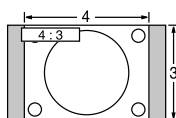

**480i, 480p :**

- « PLEIN » / « 4:3 » / « CADRAGE » / « ZOOM »

**1080p, 1080i, 720p :**

- « PLEIN » / « 4:3 » / « CADRAGE » / « ZOOM » / « H-LARGE »

**PC :**

- « PLEIN » / « 4:3 »

Utilisez lorsque l'image n'est pas plein écran (des barres apparaissent de chaque côté de l'image) ou lorsque des parties de l'image sont rognées.

### Remarques

- Certains contenus, tels que les films, sont disponibles dans un format ultra large. Les barres noires au haut et au bas de l'écran ne sont pas disponibles.
- Les appareils connectés au téléviseur, tels que câblosélecteur/récepteur de télévision par satellite, lecteurs DVD/Blu-ray et consoles de jeu, possèdent leurs propres réglages du format de l'image. Réglez le format de l'image sur l'appareil source.

## Affichage du menu « Options »

- **Appuyez sur [OPTION] pour afficher le menu « Options ».**

Ce menu comporte des raccourcis pour les diverses fonctions pratiques.

Ce menu n'est disponible que lorsque l'entrée Antenne/Câble est sélectionnée (et non pas avec un câblosélecteur ou un récepteur de télévision par satellite).

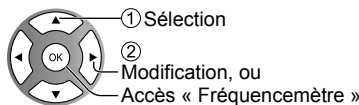

### Mode balayage de canal

Permet d'identifier les canaux favoris ou les types de canaux à syntoniser sur pression des touches des canaux [CH].

- « Tous » / « Favoris » / « Numérique seulement » / « Analogique seulement »
- « Favoris » : Seulement les canaux programmés comme étant des canaux favoris.

### Fréquence

Vérifiez la puissance du signal si l'image numérique est brouillée ou figée.



Puissance du signal

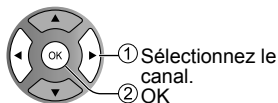

- Si le signal est faible, vérifiez l'antenne. Si aucun problème n'est détecté, communiquez avec votre détaillant Panasonic.
- N'est pas disponible si « Câble » est sélectionné dans « Entrée ANT » (p. 32).
- Ne s'applique qu'aux canaux numériques.

## Affichage des canaux favoris

### ■ Favoris

Les numéros de canaux enregistrés dans Favoris s'affichent sur l'écran « Liste des favoris ». Sélectionnez le canal désiré avec le curseur.

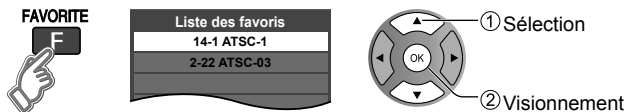

### Réglage des canaux favoris

Pendant le visionnement du canal que vous voulez enregistrer dans Favoris :

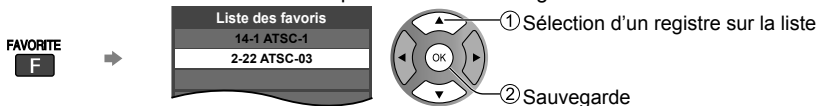

- Pendant le visionnement d'un canal favori, l'icône « ♥ » est affichée sur la bannière du canal. (p. 17)
- Vous pouvez programmer jusqu'à 10 canaux comme favoris.
- Si vous réglez un nouveau canal dans un registre déjà utilisé, le canal qui s'y trouvait est remplacé par le nouveau.
- Aucun canal favori ne peut être programmé lors de l'utilisation d'un câblesélecteur ou d'un récepteur de télévision par satellite.

### Suppression d'un canal favori

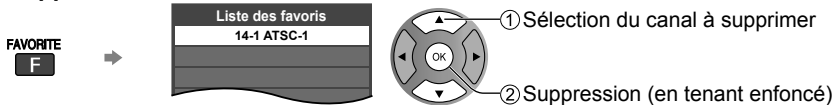

- L'icône « ♥ » est retirée de la bannière du canal. (p. 17)

## ■ Autres fonctions pratiques

### Saisie/entrée du mot de passe

Vous devez entrer le mot de passe pour accéder à un canal ou à une source bloqué.

#### ■ Entrez votre mot de passe à 4 chiffres.



- S'il s'agit de la saisie initiale du mot de passe, veuillez entrer « 1234 ». Ceci est le mot de passe par défaut.
- Modifier mot de passe ➔ (p. 31)
- Notez votre mot de passe. Ne l'oubliez pas. (Si vous avez oublié votre mot de passe, communiquez avec votre détaillant.)
- Lorsqu'un canal bloqué est syntonisé, un message s'affiche permettant de recevoir le canal après avoir entré votre mot de passe.

### Réglage de la minuterie

Le téléviseur passe automatiquement en mode de veille après la durée sélectionnée.

#### ■ Appuyez à plusieurs reprises sur [SLEEP] jusqu'à ce que la durée désirée soit affichée.

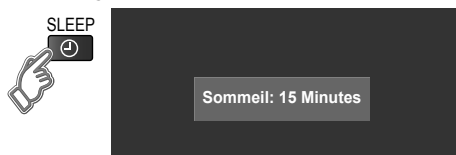

#### Remarques

- Il est également possible de faire ce réglage sous « Minuterie de veille » dans le menu de « Réglage » (p. 32).
  - Pour annuler, réglez sur « HF » ou mettez le téléviseur hors marche.
  - Lorsqu'il ne reste plus que 3 minutes, l'affichage de la durée restante clignote à l'écran.
- « HF » / « 15 » / « 30 » / « 60 » / « 90 » (minutes)

# Visionnement de contenu à partir de périphériques

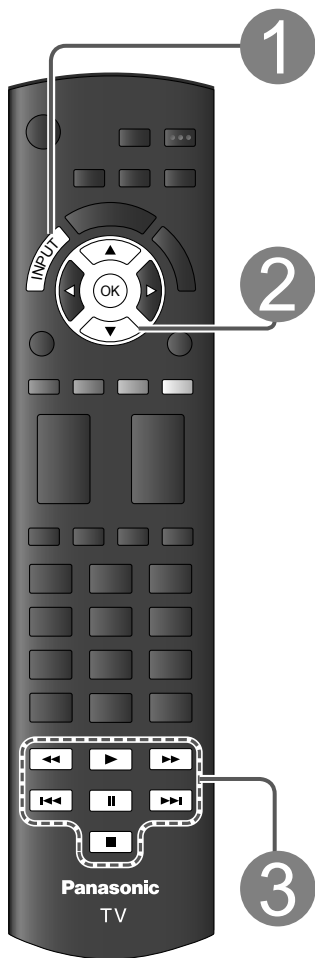

1 Avec l'appareil raccordé en marche  
**Affichez le menu de sélection d'entrée.**



2 **Sélectionnez le mode d'entrée.**

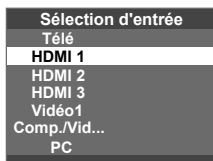

(exemple)

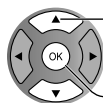

① Sélection

② Confirmation

Ou encore, appuyez à répétition sur la touche [INPUT] pour faire défiler les entrées disponibles.  
Sélectionnez l'entrée désirée, puis appuyez sur [OK].



(exemple)

Borne  
Identification

- Vous pouvez identifier ou sauter chaque mode d'entrée → Identification des prises (p. 28)
  - Si une entrée a été réglée sur « Non utilisé » (p. 28), l'entrée sera grisée à l'écran « Sélection d'entrée ».
- Pendant la sélection, si aucune action n'est effectuée pendant plusieurs secondes, l'écran « Sélection d'entrée » disparaît.
- La borne et l'identification (noms) de l'appareil raccordé sont affichées.

3 **Pilotez directement les fonctions de l'appareil connecté (p. 13) ou utilisez la télécommande fournie avec cet appareil.**

#### Remarque

- Pour plus de détails, reportez-vous au manuel de l'appareil connecté.

# Utilisation du lecteur multimédia

Vous pouvez visionner des images fixes et animées et lire de la musique stockée sur une clé USB ou une carte SD.

## Caractéristiques de base pour le lecteur multimédia

### Contenu et caractéristiques disponibles

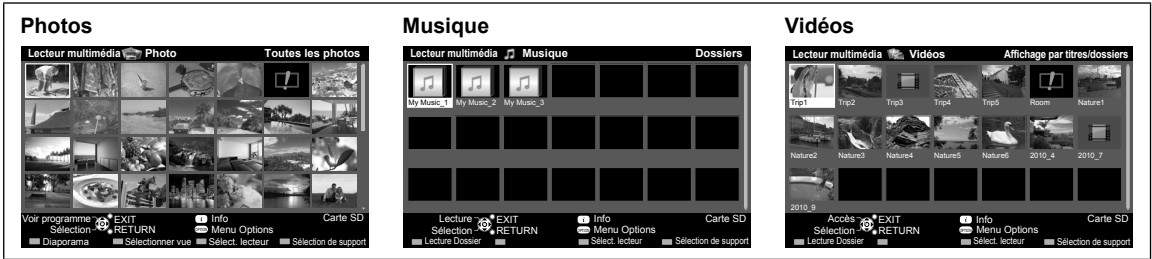

#### Sélection du lecteur



#### Sélection de contenu

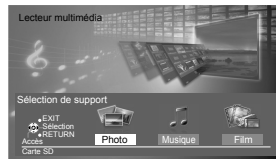

#### Panneau d'information



#### Menu d'options

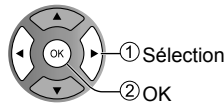
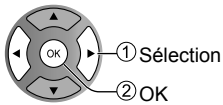
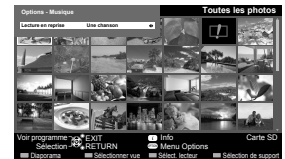

Affichage des informations sur les données (nom de fichier, date, format, etc.)  
 • Les informations varient selon les données sélectionnées.

Menu d'options  
 Photos ➔ p. 22-23  
 Vidéos ➔ p. 24  
 Musique ➔ p. 25

## Information sur le support

### Insertion ou retrait d'une carte SD/clé USB

#### Carte SD

- Insertion de la carte
- Retrait de la carte

Insérez doucement la carte SD avec côté étiquette, face devant.

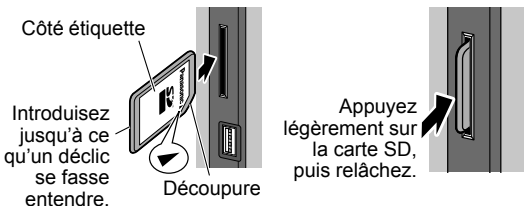

- Cartes compatibles (capacité maximum) : Carte SDHC (32 GB), carte microSDHC (32 GB), carte SD (2 GB), miniSD Card (2 GB), carte microSD (2 GB) (avec adaptateur pour carte microSDHC/carte miniSD/ carte microSD/adaptateur)
- Si une carte microSDHC, miniSD ou microSD est utilisée, insérez-la et retirez-la avec l'adaptateur.

#### Clé USB

- Insertion du périphérique
- Retrait du périphérique

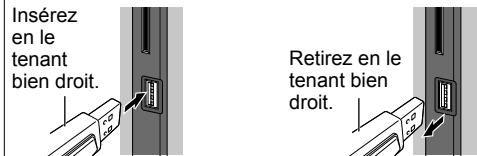

- Le lecteur multimédia prend en charge uniquement les périphériques USB de grande capacité.
- CONFORMITÉ
  - Prise en charge des normes USB1.1 ou USB2.0 seulement.
  - Prise en charge des formats de fichiers FAT16 ou FAT32.
  - Capacité maximale USB prise en charge de 16 Go.
  - Concentrateur USB ou adaptateur de carte non pris en charge.

● Pour de plus amples renseignements et pour connaître les précautions à suivre lors de l'utilisation d'une carte SD ou d'une clé USB (p. 37)



**1** Insérez un support (carte SD ou clé USB).

**2** Affichez le lecteur multimédia.



**3** Sélectionnez un lecteur.  
(Les supports connectés sont affichés.)

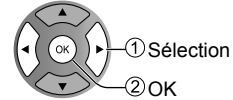

**4** Sélectionnez un support.

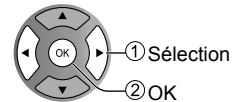
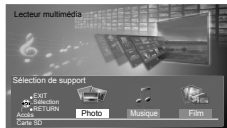

**5** Sélectionnez les données (Photos/Musique/Vidéos).  
L'affichage des données varie selon les conditions de stockage des données.

**1** Sélectionnez le titre/dossier.



(par exemple : Photos)

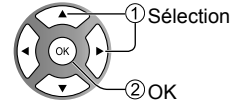

**2** Sélectionnez le fichier.



(par exemple : Photos)

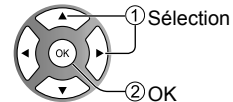

**6** Affichez ou visionnez.



(par exemple : Photos)

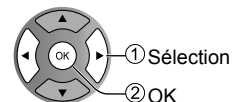

Les conditions d'affichage de la vignette/écran de lecture diffèrent selon le contenu sélectionné.

- Photos ➔ p. 22-23
- Vidéos ➔ p. 24
- Musique ➔ p. 25

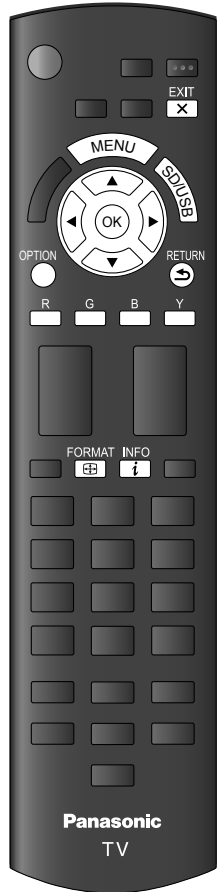

■ Pour quitter l'écran du lecteur multimédia, appuyez sur **EXIT**

■ Appuyez pour revenir à l'affichage de vignettes



# Affichage de photos

## Vignettes de photos



### Particularités

- Réglage du diaporama → R
- Sélection de l'affichage → G
- Sélection de contenu → Y
- Sélection du lecteur → B

## Écran de lecture de photos

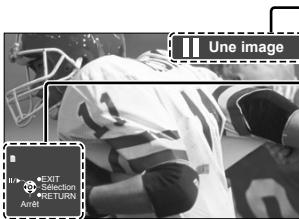

État de la photo



Zone de navigation

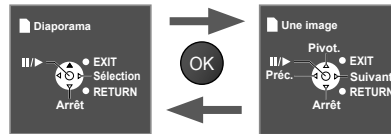

- Pour afficher/masquer le guide et la bannière → INFO

## Sélection de l'affichage

① Affichez l'écran de sélection du mode de visionnement.



② Sélectionnez le type d'affichage.

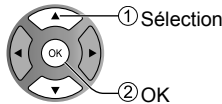

- Affichage de dossiers : Affichage de vignettes regroupées par dossiers  
Les fichiers qui ne sont pas dans un dossier seront regroupés dans un fichier nommé « / ».

③ Sélectionnez l'affichage de dossiers pour afficher les vignettes du groupe sélectionné.

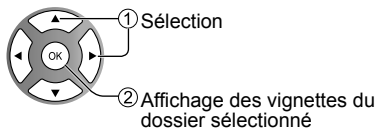

- Pour rétablir l'affichage par vignettes de toutes les photos





## Réglage du diaporama

### ① Affichez l'écran « Réglage du diaporama ».



### ② Sélectionnez les rubriques et faites les paramétrages.

Réglage du diaporama	
Effet de transition	Fondu enchaîné ↕
Taille de la photo	Normal ↕
Interv. d'affichage	5 secondes ↕
Lecture en reprise	HF ↕
Piste sonore	HF ↕

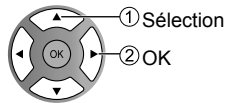

Réglages	Description
Effet de transition	<p>Pour sélectionner l'effet de transition entre les photos                      (« <b>Aucun</b> » / « <b>Fondu enchaîné</b> » / « <b>Volet →</b> » / « <b>Volet ←</b> » / « <b>Volet ↑</b> » / « <b>Volet ↓</b> » / « <b>Volet intérieur</b> » / « <b>Volet extérieur</b> » / « <b>Aléatoire</b> »)                      « Fondu enchaîné » : La photo est remplacée par une unité de masquage.                      « Volet → » : La photo suivante glisse, de gauche à droite, par-dessus la photo précédente.                      « Volet ← » : La photo suivante glisse, de droite à gauche, par-dessus la photo précédente.                      « Volet ↑ » : La photo suivante glisse, de bas en haut, par-dessus la photo précédente.                      « Volet ↓ » : La photo suivante glisse, de haut en bas, par-dessus la photo précédente.                      « Volet intérieur » : Un carré s'agrandit depuis les quatre coins vers le centre.                      « Volet extérieur » : Un carré s'agrandit depuis le centre de chaque quadrant vers les coins de chaque quadrant.                      « Aléatoire » : Chaque mode de transition est exécuté de manière aléatoire.</p>
Taille de la photo	<p>Pour sélectionner le mode d'affichage agrandi ou normal pour l'affichage d'une seule photo ou d'un diaporama                      (« <b>Zoom</b> » / « <b>Normal</b> »)                      • Selon sa taille, la photo pourrait ne pas être agrandie.</p>
Interv. d'affichage	<p>Pour sélectionner la durée d'affichage de chaque image dans le mode Diaporama.                      (« <b>5</b> » / « <b>10</b> » / « <b>15</b> » / « <b>30</b> » / « <b>60</b> » / « <b>90</b> » / « <b>120</b> » <b>secondes</b>)</p>
Lecture en reprise	<p>Pour mettre la lecture en reprise (<b>cyclique</b>) du diaporama en/hors fonction.                      (« <b>HF</b> » / « <b>EF</b> »).</p>
Musique de fond	<p>Pour sélectionner la musique de fond dans le mode Photo.                      (« <b>HF</b> » « <b>Type1</b> » « <b>Type2</b> » « <b>Type3</b> »)                      • « Type1 », « Type2 » et « Type3 » représentent les musiques de fond enregistrées sur ce téléviseur.</p>

- La qualité des images pourrait être dégradée selon les réglages du diaporama.
- Le réglage des images pourrait ne pas fonctionner selon les réglages du diaporama.

# Affichage de vidéos

## Vignettes de vidéos

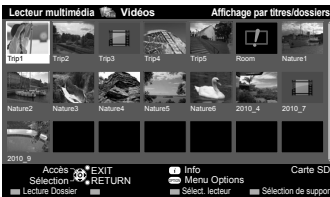

## Particularités

- Lecture du dossier → R
- Sélection de contenu → Y
- Sélection du lecteur → B
- Réglage du format → FORMAT

## Écran de lecture vidéo



Bannière de la vidéo

Type de périphérique (SD/USB)



Date et heure ou Nom de fichier

Temps de lecture écoulé de la vidéo en cours de lecture

Zone de navigation

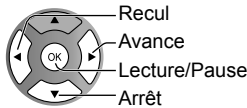

- Recherche avant/arrière  
5 paliers de 1 à 5 (x2, x5, x30, x70, x100) sont disponibles.

- Les sous-titres ne sont pas pris en charge par les fichiers MKV.
- Pour afficher/masquer le guide et la bannière → INFO

## Options - Vidéos

① Affichez l'écran « Options – Vidéos ».

OPTION



② Réglez la fonction de lecture en reprise selon vos préférences.

■ Lecture en reprise (« HF » / « EF »)

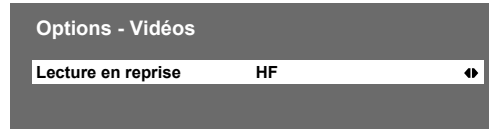

Sélection

## Formats de données compatibles avec le lecteur multimédia (carte SD/clé USB)

Média	Format compatible
Photos	<ul style="list-style-type: none"> <li>• Fichiers JPEG (conformes aux normes DCF et EXIF)</li> <li>• Sous-échantillonnage - 4:4:4, 4:2:2 et 4:2:0</li> <li>• Résolution - 8 × 8 à 30 712 × 17 272 pixels</li> </ul>
Vidéos	<ul style="list-style-type: none"> <li>• Fichiers SD-Vidéo (norme SD-Vidéo, version 1.3)</li> <li>• Les données modifiées sur un PC pourraient ne pas s'afficher correctement.</li> <li>• Fichiers conformes à la norme AVCHD</li> <li>• Les données modifiées sur un PC pourraient ne pas s'afficher correctement.</li> <li>• Fichiers MP4 (codec vidéo H.264   codec audio MP3/AC-3/LPCM)</li> <li>• Fichiers MK (codec vidéo H.264   codec audio MP3/AC-3/LPCM)</li> </ul>
Musique	<ul style="list-style-type: none"> <li>• Fichiers MP3 (MPEG Audio Layer-3)</li> <li>• Fichiers AAC (MPEG2-AAC / MPEG4-AAC)</li> </ul>

- Pour de plus amples informations sur les formats de données. (p. 37)

## Vignettes des fichiers musique



## Particularités

- Lecture du dossier → R
- Sélection de contenu → Y
- Sélection du lecteur → B

## Écran de lecture de musique

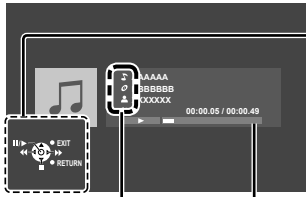

Zone de navigation

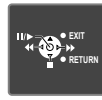

Recul  
Avance  
Lecture/Pause  
Arrêt

- Recherche avant/arrière  
5 paliers de 1 à 5 (x2, x5, x30, x70, x100) sont disponibles.

- 👤 Nom de l'artiste
  - 📀 Titre de l'album
  - 🎵 Titre de la pièce musicale
- Temps de lecture écoulé de la pièce musicale en cours

- Pour afficher/masquer le guide et la bannière



## Options - Musique

- 1 Affichez l'écran « Options – Musique ».

OPTION



- 2 Réglez la fonction de lecture en reprise selon vos préférences.

- Lecture en reprise (« HF » / « Reprendre le dossier » / « Une chanson »)

Options - Musique

Lecture en reprise Une chanson



Sélection

## Autres réglages du lecteur multimédia

- 1 Affichez le menu.



- 2 Sélectionnez une rubrique.

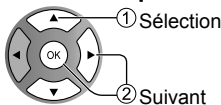
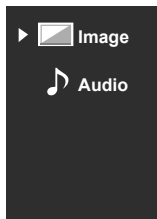

- 3 Effectuez le réglage.

- Réglage de l'image et l'audio

Exemple : menu « Image »

menu « Image » / « Audio » ➔ (p. 30-31)

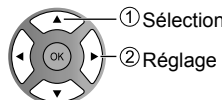
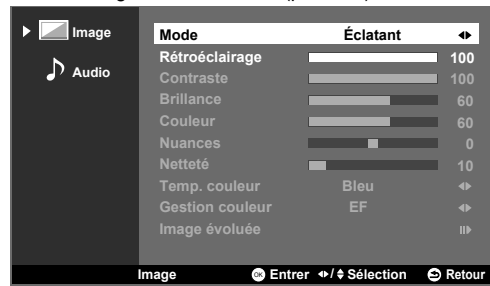

- Certaines rubriques sont grisées pour indiquer qu'elles ne sont pas disponibles. Leur disponibilité varie selon le contenu.

# Programmation et édition des canaux

Les paramètres de canal actuels peuvent être modifiés en fonction de vos besoins et des conditions de réception.

## Programmation automatique

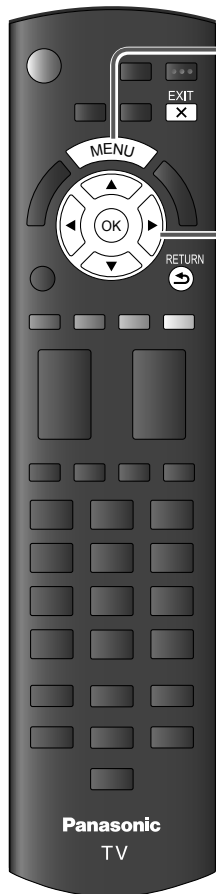

**1** Affichez le menu.



**2** Sélectionnez « Télé ».

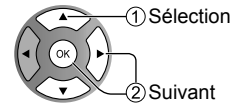
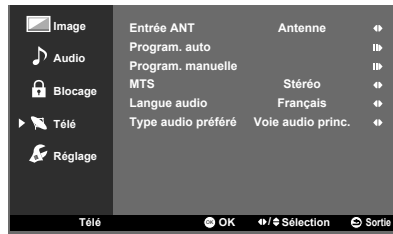

**3** Sélectionnez « Entrée ANT. », puis sélectionnez « Antenne » ou « Câble ».

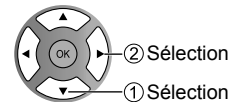
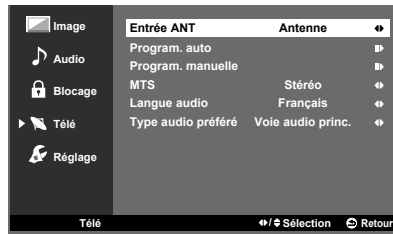

**4** Sélectionnez « Program. auto ».

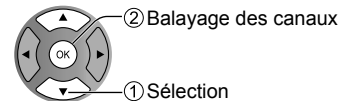
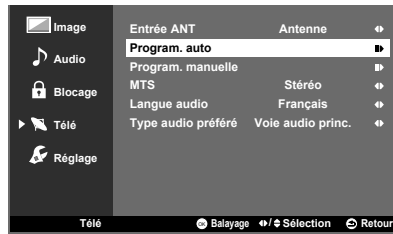

■ Pour quitter le menu à l'écran, appuyez sur



Recherche et ajout automatiques en mémoire des canaux disponibles.

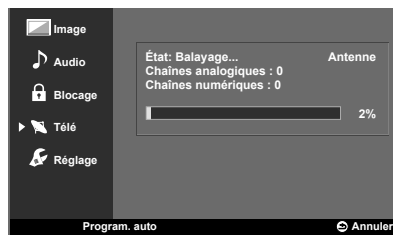

- Après le balayage, tous les canaux précédemment en mémoire sont effacés.
- Pour annuler le balayage en cours



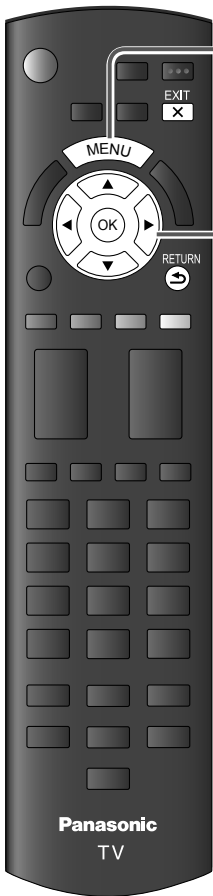

**1** Affichez le menu.



**2** Sélectionnez « Télé ».

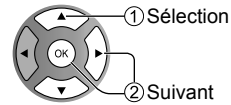
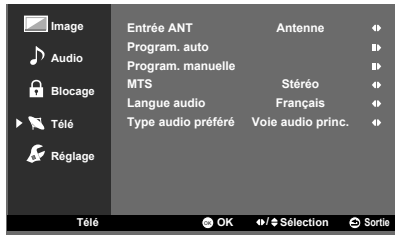

**3** Sélectionnez « Entrée ANT. », puis sélectionnez « Antenne » ou « Câble ».

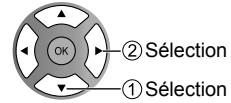
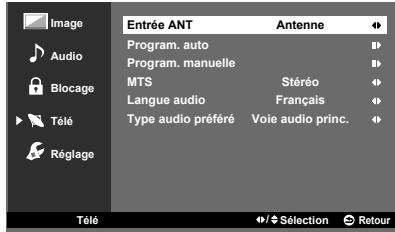

**4** Sélectionnez « Program. manuelle ».

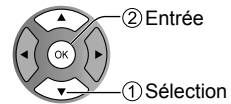
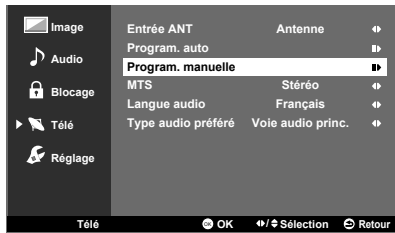

■ Pour quitter le menu à l'écran, appuyez sur



**5** Sélectionnez le canal à régler ou à retirer de la liste des canaux.

2	analogiques	<input checked="" type="checkbox"/>
3	analogiques	<input checked="" type="checkbox"/>
4	analogiques	<input checked="" type="checkbox"/>
5	analogiques	<input checked="" type="checkbox"/>
6	analogiques	<input checked="" type="checkbox"/>
7	analogiques	<input checked="" type="checkbox"/>
8	analogiques	<input checked="" type="checkbox"/>
9	analogiques	<input checked="" type="checkbox"/>
10	analogiques	<input checked="" type="checkbox"/>

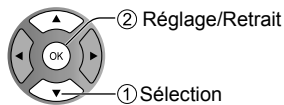

: le canal sera retiré de la liste des canaux.  
(Il n'est pas possible de sélectionner le canal au moyen des touches des canaux [CH].)

: le canal demeure sur la liste des canaux.

# Identification des prises

Il est possible d'identifier la prise en fonction du type d'appareil qui lui est connecté. Cela facilite la sélection de l'entrée appropriée (Sélection d'entrée ➔ p. 19).

Vous pourrez également sauter toute prise non utilisée au moyen de cette fonction.

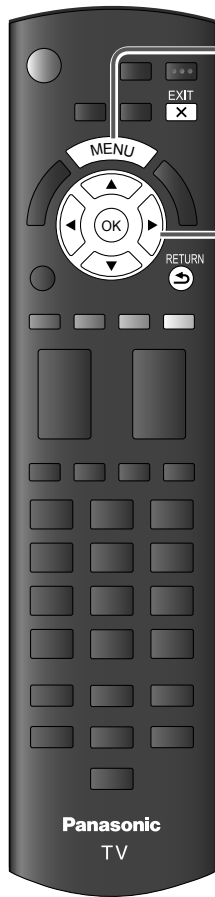

## 1 Affichez le menu.



## 2 Sélectionnez « Réglage ».

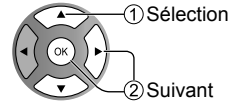
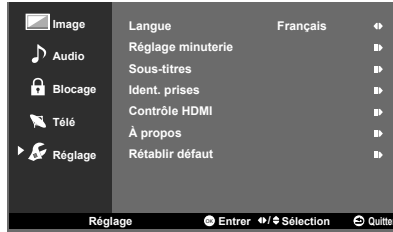

## 3 Sélectionnez « Ident. prises ».

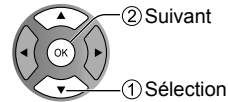

## 4 Sélectionnez une prise d'entrée et faites le réglage.

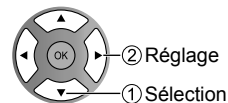
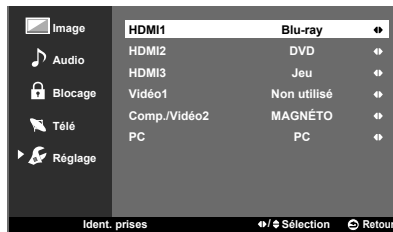

■ Pour quitter le menu à l'écran, appuyez sur



- Les identifications réglées seront affichées à l'écran « Sélection d'entrée » (p. 19).
- Si « Non utilisé » a été sélectionné, il ne sera pas possible de sélectionner le mode.

# Utilisation des fonctions des menus

Divers menus vous permettent d'effectuer les paramétrages de l'image, du son et d'autres fonctions selon vos préférences.

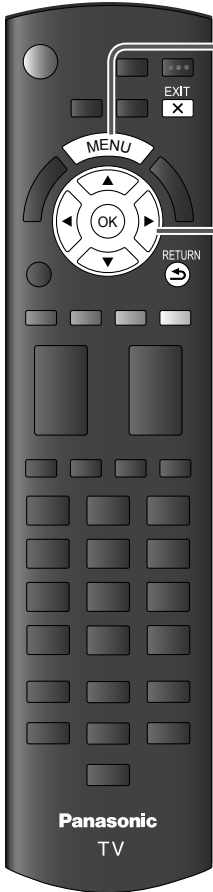

## 1 Affichez le menu.



- Affiche les fonctions pouvant être ajustées.
- Certaines fonctions seront désactivées selon le type de signal d'entrée.

### Structure des menus

Barre des menus

Appuyez sur [OK] ou [touche à droite du curseur] pour aller aux rubriques du menu.

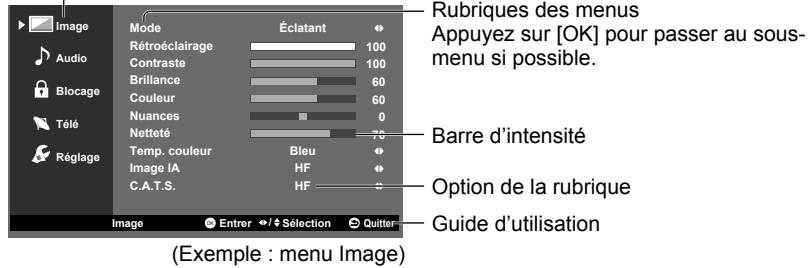

## 2 Sélectionnez un menu.

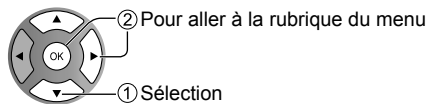
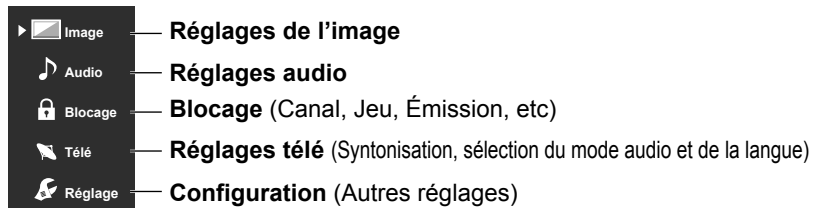

## 3 Sélectionnez une rubrique, puis faites le réglage ou sélectionnez l'option.

■ Pour quitter le menu à l'écran, appuyez sur **EXIT**

■ Appuyez pour revenir à l'écran précédent **RETURN**

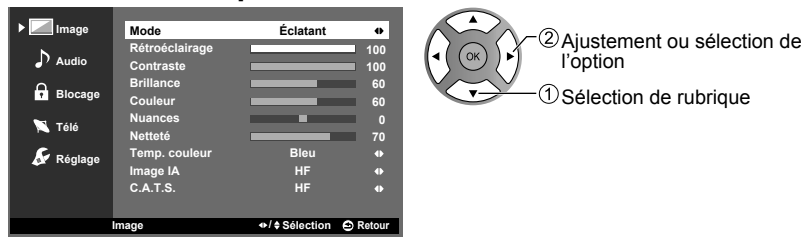

- Certaines rubriques ont des sous-menus; appuyez sur [OK] pour accéder à un sous-menu.

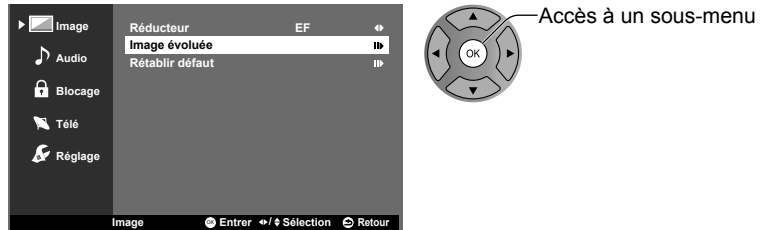

## Réglages de l'image Pour le réglage de la qualité de l'image

Réglages	Option	Description	
<b>Mode</b>	<b>Éclatant</b>	Accentue le contraste et la netteté de l'image pour un visionnement dans une pièce bien éclairée.	
	<b>Standard</b>	Recommandé pour les conditions de visionnement normales avec un éclairage indirect de la pièce.	
	<b>Cinéma</b>	Pour regarder un film dans une pièce sombre. Ce réglage offre une image douce, comme pour un film.	
	<b>Jeu</b>	Pour les jeux vidéo.	
	<b>Person. (Photo)</b>	Permet de personnaliser chaque rubrique selon vos préférences. La photo est affichée dans le menu JPEG.	
<b>Rétroéclairage</b>		Réglage de luminosité du rétroéclairage.	
<b>Contraste, Brillance, Couleur, Nuances, Netteté</b>		Ajuste la couleur, la brillance, etc. pour chaque mode image selon vos préférences. • Plage de l'affichage : Contraste/Brillance/Couleur/Netteté : 0 - 100 Nuances : -50 - +50	
<b>Temp. couleur</b>	<b>Bleu/Normal/Rouge</b>	Sélectionne un niveau de couleur parmi les rubriques Bleu (froid), Normal (normalisation) ou Rouge (chaud).	
<b>Image IA</b>	<b>HF/EF</b>	Réglage des sections sombres sans affecter le niveau du noir ni la luminosité de l'ensemble de l'image.	
<b>C.A.T.S.</b>	<b>HF/EF</b>	Règle automatiquement la luminosité de l'écran en fonction de l'éclairage ambiant.	
<b>Réducteur</b>	<b>HF/EF</b>	Réduit le bruit des canaux, appelé habituellement « neige ». Mettez hors fonction lors de la réception d'un signal fort.	
• Certains menus sont grisés selon le signal d'entrée ou les conditions. (ex. : La rubrique « Réduction 3:2 » sera grisée si le signal d'entrée est en haute définition ou lors de la visualisation de photos, etc.)			
<b>Image évoluée</b>	<b>Filtre 3D Y/C</b>	<b>HF/EF</b> Réduit le bruit et le décalage des couleurs de l'image.	
	<b>Codeur couleur</b>	<b>DS/HD</b> Sélectionne la résolution d'image des composants ou appareils connectés. DS : définition standard HD : haute définition Seul le signal vidéo 480p est accepté.	
	<b>Niveau du noir</b>	<b>Foncé/Clair</b> Choisit Foncé ou Clair. Ce réglage fonctionne uniquement pour les signaux d'entrée.	
	<b>Réducteur MPEG</b>	<b>HF/EF</b> Réduit le bruit vidéo des fichiers compressés avec MPEG. • Pour la télévision numérique seulement	
	<b>Réduction 3:2</b>	<b>HF/Auto</b> Ajuste l'image enregistrée à 24 images/s pour une qualité optimale.	
	<b>Réglages du format</b>	<b>Format d'écran</b>	<b>PLEIN/4:3/ CADRAGE/ ZOOM/ H-LARGE</b> Change le format (format d'image). Permet de choisir le format selon le format du signal capté. (p. 36)
		<b>Format H</b>	<b>Format 1/ Format 2</b> Ajuste la plage d'affichage horizontal afin de réduire le bruit sur les deux côtés de l'image. Format 2 : Ajuste la grandeur de l'image en fonction du format d'image pour réduire le bruit. (p. 36)
<b>Réglages zoom</b>		<b>Position-V/ Format-V</b> Ajuste l'alignement vertical et la taille lorsque le format est réglé sur « Zoom ».	
<b>Rétablir défaut</b>		Rétablit tous les réglages de l'image à leur valeur par défaut. Appuyez sur [OK] pour effectuer.	



## 🎵 Réglages audio Pour le réglage de la qualité audio

Réglages	Option	Description	
<b>Graves</b>		Augmente ou diminue la réponse des graves.	
<b>Aigus</b>		Augmente ou diminue la réponse des aigus.	
<b>Équilibre</b>		Accentue le volume des haut-parleurs gauche/droit.	
<b>Son ambio</b>	HF/EF	Améliore la réponse sur les canaux gauche/droit pendant l'écoute d'un contenu stéréophonique.	
<b>Haut-parleurs télé</b>	HF/EF	Commute les haut-parleurs hors fonction quand des enceintes externes sont utilisées. HF : « Son ambio » ne fonctionne pas si « HF » est sélectionné.	
<b>Type SPDIF</b>	HF/PCM/Dolby Digital	SPDIF : Format normalisé de fichier de transfert audio Sélectionne le réglage initial du signal de sortie audio numérique de la prise DIGITAL AUDIO OUT. PCM : Le signal de sortie numérique est fixé à PCM. Dolby Digital : Le signal de sortie numérique est fixé à Dolby Digital. • Pour le mode télévision numérique ou vidéo.	
<b>Entrée audio</b>	Entrée HDMI1-3	Numéri./ Vidéo1/ Comp./Vidéo2	Le réglage par défaut de la connexion HDMI est « Numéri. » (signal d'entrée numérique). Sélectionne la prise d'entrée audio lorsqu'un câble DVI est raccordé (signal d'entrée audio analogique).
<b>Rétablir défaut</b>		Rétablit les réglages des graves, des aigus, de l'équilibre, du rendu ambiophonique et des haut-parleurs du téléviseur à leur valeur par défaut. Appuyez sur [OK] pour effectuer.	

## 🔒 Blocage Bloque la réception de certains canaux ou de certaines émissions pour prévenir que des enfants soient exposés à un contenu inapproprié.

Vous serez invité à saisir votre mot de passe chaque fois que vous afficherez le menu « Blocage ».

- Saisie/entrée du mot de passe ➔ p. 18

Réglez « Person. » sous « Mode » pour préciser les réglages relatifs à « Canal », « Émission » ou « Entrée ».

Réglages	Option	Description	
<b>Mode</b>	HF	Déverrouillage de tous les réglages de blocage de canaux, d'émissions et d'entrée.	
	Tout	Activation du blocage de toutes les entrées sans égard aux réglages de blocage de « Canal », « Émission » et « Entrée ».	
	Person.	Activation du blocage spécifique de « Canal », « Émission » et « Entrée ».	
<b>Canal</b> (Ces canaux seront bloqués quelle que soit la classification du programme.)	Canal	Pour sélectionner le canal devant être bloqué.	
<b>Émission</b> (Pour spécifier le niveau de classification)	Mode	HF/EF	Réglage du blocage des émissions. La technologie puce antiviolence permet de verrouiller les émissions à auditoire limité en fonction des classifications de télévision. EF : Sélectionnez chaque niveau de classification. (Classification des émissions de télévision (États-Unis), classification des films (États-Unis), classifications canadiennes (langue anglaise) et classifications québécoises (langue française).)
	<b>Classifications des émissions de télévision (États-Unis)</b>		Classification des émissions de télévision (États-Unis)
	<b>Classifications des films (États-Unis)</b>		Bloque les entrées externes en conséquence.
	<b>C.E.L.R.</b>		Classification (Canada)
	<b>C.F.L.R.</b>		Classification (Québec)
<b>Entrées</b>	HDMI1-3/Vidéo1/Comp./Vidéo2/PC		Bloque les entrées externes en conséquence. Pour de plus amples informations (p. 34-35)
<b>Modifier mot de passe</b>			Pour modifier le mot de passe. Saisissez deux fois le nouveau mot de passe à 4 chiffres.

- Selon la disponibilité, ce téléviseur prend en charge le « Tableau de classification par région téléchargeable » (aux États-Unis seulement)
- La classification HF est indépendante des autres classements.
- Si vous bloquez un niveau de classement basé sur un âge spécifique, la classification HF et toute autre classification plus restrictive seront aussi bloquées.

## 🔊 Réglages télé

## Syntonisation, sélection du mode audio et de la langue

Réglages	Option	Description
Entrée ANT	Câble/Antenne	
Program. auto		Pour de plus amples informations, reportez-vous aux pages 26-27.
Program. manuelle		
MTS	Stéréo/ SAP/ Mono	Sélection du mode audio pour l'écoute de la télévision (p. 16)
Langue audio	Anglais/ Español/ Français	Sélectionne la langue des émissions de télévision.
Type audio préféré (Disponible aux États-Unis seulement)	Voie audio principale/ Déficience auditive/ Déficience visuelle	Réglages de la narration pour utilisateurs avec une déficience auditive Voie audio principale : Active l'affichage des sous-titres des émissions (si disponibles). Déficience visuelle : Active la piste audio de la narration des émissions (si disponible). • Pour la télévision numérique seulement

## ⚙️ Configuration

## Réglages d'autres fonctions

Réglages	Option	Description
Langue	Anglais/ Español/ Français	Sélectionne la langue du menu à l'écran.
Réglage minuterie	Minuterie de veille	HF/15/30/60/90 (minutes) Fixe la durée après laquelle le téléviseur se met automatiquement hors marche.
	Aucun signal pendant 10 minutes	En marche/Hors marche Pour conserver l'énergie, le téléviseur est mis hors marche automatiquement lors de l'absence de signal ou d'opération pendant plus de 10 minutes. • N'est pas fonctionnel lorsque la minuterie-sommeil a été réglée. • Le message « Aucun signal pendant 10 minutes activé » sera affiché pendant environ 10 secondes lorsque le téléviseur est mis en marche pour la première fois après la mise hors marche par le biais de « Aucun signal pendant 10 minutes ». • Les chiffres « 3 », « 2 », « 1 » clignotent à l'affichage pour indiquer les trois (3) minutes restantes avant la mise hors marche.
	Période d'inactivité de 3 heures	En marche/Hors marche Pour conserver l'énergie, le téléviseur est mis hors marche automatiquement lorsqu'aucune touche de la télécommande et du panneau avant n'est appuyée pendant plus de 3 heures. • N'est pas fonctionnel lorsque la minuterie a été réglée ou lors de la sélection de l'entrée « PC ». • Le message « Période d'inactivité de 3 heures activée » sera affiché pendant environ 10 secondes lorsque le téléviseur est mis en marche pour la première fois après la mise hors marche par le biais de « Période d'inactivité de 3 heures ». • Les chiffres « 3 », « 2 », « 1 » clignotent à l'affichage pour indiquer les trois (3) minutes restantes avant la mise hors marche.

Réglages	Option	Description
		<ul style="list-style-type: none"> <li>Le téléviseur comprend un décodeur intégré capable de faire apparaître une contrepartie visuelle de la partie audio. Le programme regardé doit intégrer des sous-titres codés (CC) afin que le téléviseur puisse les afficher. (p. 38)</li> <li>Les réglages dans « Analogiques » ou « Numériques » sont déterminés par le télédiffuseur.</li> </ul>
<b>Sous-titres</b>	<b>Sous-titres analogiques</b>	<b>HF/</b> <b>CC1-4/</b> <b>TEXTE1-4</b> Permet de choisir le service de sous-titres de l'émission analogique. CC1-4 : Informations concernant les images (Affichage au bas de l'écran) T1-4 : Informations textuelles (Affichage plein écran)
	<b>Sous-titres numériques</b>	<b>HF/</b> <b>Service1-6</b> Le menu des sous-titres codés numériques vous permet de configurer la façon d'afficher les sous-titres codés numériques.
	<b>Style des sous-titres</b> (Établit les réglages de l'affichage pour les émissions de télévision numérique.)	<b>Style des sous-titres : Auto</b> Les réglages par défaut sont affichés. <b>Style des sous-titres : Person.</b> Il est possible de personnaliser les éléments suivants : Taille Style de police Couleur de police Opacité de police Couleur d'arrière-plan Opacité d'arrière-plan Couleur du contour Opacité du contour
<b>Ident. prises</b>		Pour de plus amples informations, reportez-vous à la page 28.
<b>Contrôle HDMI</b>	<b>Fonction CEC</b>	<b>HF/EF</b> EF : Le téléviseur est automatiquement mis en marche et le mode d'entrée HDMI approprié est sélectionné si un appareil connecté à la prise HDMI est en marche et que le mode lecture a été sélectionné.
	<b>Lien-Hors mar.</b>	<b>Non/Oui</b> Oui : Lorsque le téléviseur est mis hors marche, tous les appareils connectés à une prise HDMI sont automatiquement mis hors marche. <ul style="list-style-type: none"> <li>L'enregistreur DVD Panasonic n'est pas mis hors marche s'il est encore dans le mode enregistrement.</li> <li>Le téléviseur demeure en marche même si l'équipement connecté à une prise HDMI est mis hors marche.</li> </ul>
<b>À propos</b>		Affiche les renseignements sur le modèle du téléviseur et la licence d'utilisation du logiciel.
<b>Rétablir défaut</b>		La réinitialisation des réglages annule tous les réglages effectués dans le menu « Réglage », tels que le réglage des canaux. Après réinitialisation, « Réglage initial » sera relancé lors de la prochaine mise en marche du téléviseur (p. 14). <ul style="list-style-type: none"> <li>Saisie/entrée du mot de passe ➔ (p. 18)</li> </ul>

# Liste des classifications pour contrôle parental

La puce antiviolence permet de bloquer la réception de canaux ou d'émissions en fonction de leur classification établie par l'industrie du divertissement.

## ■ Tableau de classement ÉMIS.TÉLÉ É.-U. (Classifications des émissions de télévision (États-Unis))

Groupe basé sur l'âge	Classement basé sur l'âge	Sélections possibles	Description
Sans visa (aucune classification)	TV-NR	<ul style="list-style-type: none"> <li>● Non bloqué</li> <li>● Bloqué</li> </ul>	Non classé.
Jeunesse	TV-Y	<ul style="list-style-type: none"> <li>● Non bloqué</li> <li>● Bloqué</li> </ul>	Tous les enfants. Le thème et le contenu de ce programme sont spécialement conçus pour un public jeune, y compris les enfants de 2-6 ans.
	TV-Y7	<ul style="list-style-type: none"> <li>● Bloqué FV</li> <li>● Non bloqué</li> <li>● Bloqué</li> </ul>	Destiné aux enfants plus âgés. Le thème et le contenu de ce programme peuvent contenir des éléments de violence légère ou comique, ou peuvent effrayer les enfants de moins de 7 ans.
Surveillance	TV-G	<ul style="list-style-type: none"> <li>● Non bloqué</li> <li>● Bloqué</li> </ul>	Public général. Programme contenant peu ou pas du tout de violence, pas de mots grossiers et peu ou aucun dialogue ou situation d'ordre sexuel.
	TV-PG	<ul style="list-style-type: none"> <li>● D,L,S,V (Tout)</li> <li>● N'importe quelle combinaison de D, L, S, V</li> </ul>	Contrôle parental conseillé. Ce programme peut contenir de façon rare des mots grossiers, des scènes de violence limitée, certains dialogues et situations sexuelles suggestives.
	TV-14	<ul style="list-style-type: none"> <li>● D,L,S,V (Tout)</li> <li>● N'importe quelle combinaison de D, L, S, V</li> </ul>	Mise en garde importante des parents. Ce programme peut contenir des thèmes sophistiqués, des scènes sexuelles, un langage grossier et des scènes d'intense violence.
	TV-MA	<ul style="list-style-type: none"> <li>● L,S,V (Tout)</li> <li>● N'importe quelle combinaison de L, S, V</li> </ul>	Public adulte uniquement. Ce programme peut contenir des thèmes pour adulte, un langage blasphématoire, de la violence et des scènes sexuelles explicites.

FV Violence fantastique/Dessin animé

V : Violence

S : Sexe

L : Langage agressif

D : Dialogue à contenu sexuel

## ■ Tableau de classement FILMS É.-U.

NR	NE CONTIENT PAS DE CLASSEMENT (NON CLASSÉ) ET PROGRAMMES NA (NON APPLICABLES). Films qui n'ont pas été classés ou dont le classement n'est pas applicable.
G	PUBLIC GÉNÉRAL. Autorisé à tous les âges.
PG	CONTRÔLE PARENTAL CONSEILLÉ. Certains programmes ne conviennent pas aux enfants.
PG-13	MISE EN GARDE IMPORTANTE DES PARENTS. Certaines scènes ne conviennent pas aux enfants de moins de 13 ans.
R	CONTRÔLÉ. Les enfants de moins de 17 ans doivent être accompagnés par un parent ou un gardien adulte.
NC-17	INTERDIT AUX MOINS DE 17 ANS.
X	POUR ADULTE UNIQUEMENT.

## ■ Tableau de classement CANADA

E	Exempt - Les programmes exemptés comprennent : informations, programmes sportifs, documentaires, autres programmes d'information, causeries, vidéos musicales et programmes de variété.
C	Programmes pour les enfants de moins de 8 ans. Pas de langage offensif, de nudité, ni de contenu sexuel.
C8+	Programme généralement considéré acceptable pour les enfants de plus de 8 ans. Pas de blasphème, de nudité ni de contenu sexuel.
G	Programmes généraux, pour tout public.
PG	Contrôle parental conseillé. Certains programmes ne conviennent pas aux enfants.
14+	Programmes contenant des thèmes ou un contenu qui peut ne pas convenir aux enfants de moins de 14 ans. Les parents sont fortement mis en garde d'interdire leur accès aux jeunes adolescents et aux enfants plus jeunes.
18+	Programme réservé aux adultes. Programme réservé aux adultes. Contient des scènes constantes de violence ou des scènes d'extrême violence.

## ■ Tableau de classement CANADA-QUÉBEC

E	Exempt - Les programmes exemptés.
G	Général - Programmes pour tout public et tous les âges. Ne contient pas de violence ou le contenu violent est faible ou représenté de façon appropriée.
8 ans+	8+ Général - N'est pas recommandé pour les jeunes enfants. Programme destiné à un public jeune mais contenant occasionnellement des scènes de violence légère. Supervision par un adulte recommandée.
13 ans+	Programmes qui peuvent ne pas convenir aux enfants de moins de 13 ans - Contient quelques scènes de violence ou une ou plusieurs scènes violentes pouvant les affecter. Supervision par un adulte fortement conseillée.
16 ans+	Programme pouvant ne pas convenir aux enfants de moins de 16 ans - Contient des scènes fréquentes de violence ou de violence intense.
18 ans+	Programme réservé aux adultes. Contient des scènes constantes de violence ou des scènes d'extrême violence.

### Mise en garde

- La puce antiviolence utilisée dans ce téléviseur est capable de bloquer les programmes sans « visa » (non classés, auxquels aucun classement ne s'applique et avec aucun classement) tels que définis par la section 15.120(e)(2) du Règlement FCC. Si l'option de blocage des programmes sans « visa » est choisie, « des résultats inattendus et éventuellement confus peuvent être obtenus, il se peut même que vous ne puissiez pas recevoir les bulletins d'urgence ni les types de programmes suivants : »
  - Émission d'origine locale
  - Informations
  - Programmes politiques
  - Annonces des services publics
  - Programmes religieux
  - Programmes sportifs
  - Programmes météorologiques

# Informations techniques

## Format de l'image (FORMAT)

Appuyez sur la touche [FORMAT] à plusieurs reprises pour faire défiler les divers formats d'image. Cette fonction vous permet de choisir le format de l'image selon le signal reçu et vos préférences. (p. 17)  
(par exemple, dans le cas d'une image 4:3)

### ● CADRAGE

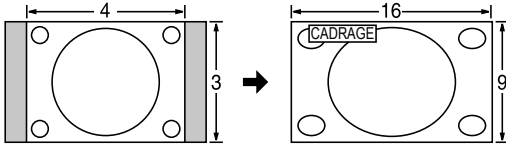

Étire l'image 4:3 horizontalement et verticalement de manière à remplir l'écran.  
(Recommandé pour l'image de télévision ordinaire.)

### ● ZOOM

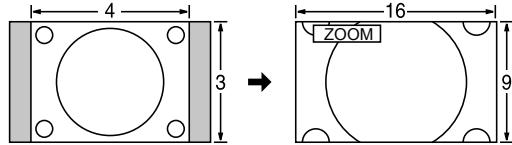

Agrandit l'image 4:3 de manière qu'elle occupe tout l'écran.  
(Recommandé pour une image au format "boîte aux lettres".)

### ● PLEIN

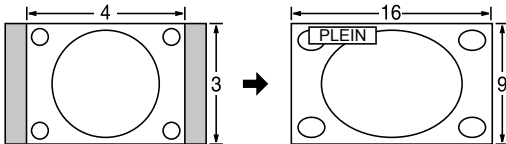

Étire horizontalement l'image 4:3 de manière à l'étendre sur les deux côtés de l'écran.  
(Recommandé pour une image anamorphique.)

### ● H-LARGE

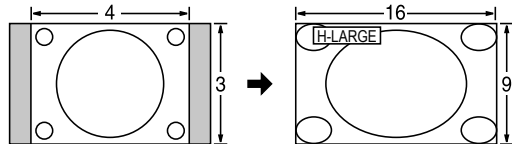

Étire horizontalement l'image 4:3 de manière à l'étendre sur les deux côtés de l'écran. Les côtés de l'image sont rognés.

### ● 4:3

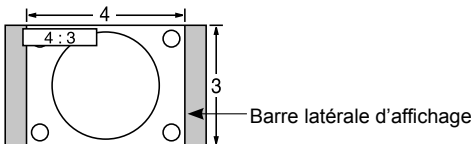

Standard

(Il est à noter que l'affichage prolongé de la barre latérale peut provoquer un phénomène de rémanence.)

### Remarques

- 480i (4:3), 480i (16:9), 480p (4:3), 480p (16:9) : PLEIN, CADRAGE, 4:3 ou ZOOM
- 1080p / 1080i / 720p : PLEIN, H-LARGE, CADRAGE, 4:3 ou ZOOM

### ● Réglages zoom

La position verticale et la taille de l'image peuvent être ajustées lorsque le format d'image est réglé en format « Zoom ».

- Sélectionnez « Réglages zoom » sous « Réglages du format » dans « Image évoluée », du menu « Image ». (p. 30)

Position-V : Réglage de la position verticale.

Format-V : Réglage de la taille verticale.

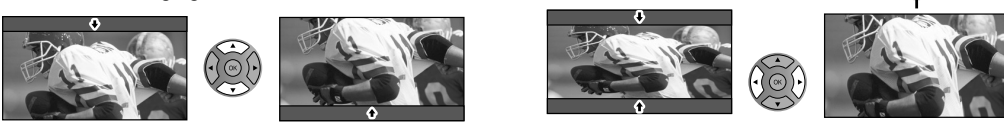

- Pour réinitialiser le format d'image  (OK)

## Format H

### ● Format d'image : 4:3

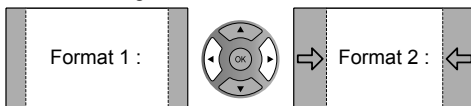

- La largeur de l'image sera réduite des deux côtés pour diminuer le bruit.

### ● Format d'image : PLEIN/CADRAGE/(H-LARGE/ZOOM)

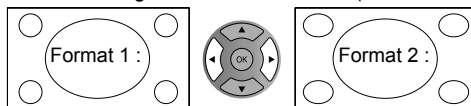

- La largeur de l'image sera agrandie des deux côtés pour diminuer le bruit.

Reportez-vous à la page 30 pour plus de détails.

## Informations sur le format des données

- Formats de données compatibles avec le lecteur multimédia (carte SD/clé USB) ➔ p. 24
- DCF (règle pour le système de fichiers photos) : norme de la Japan Electronics and Information Technology Industries Association
- EXIF : EXIF (Exchangeable Image File Format)

### Remarques

- Formatez la carte sur l'appareil enregistreur.
- L'image pourrait ne pas s'afficher correctement sur ce téléviseur selon l'appareil d'enregistrement utilisé.
- L'affichage peut prendre quelque temps lorsqu'il y a plusieurs fichiers et dossiers.
- La fonction (Visualiseur VIERA Image Viewer/Lecteur multimédia) ne peut afficher des images animées au format JPEG et des images fixes non conformes aux normes DCF (ex.: TIFF, BMP).
- Les données modifiées sur un PC pourraient ne pas s'afficher.
- Les images transférées d'un PC doivent être compatibles avec les normes EXIF 2.0, 2.1 et 2.2.
- L'affichage d'un fichier endommagé pourrait se faire à une résolution moindre.
- Toutes les données dans des fichiers avec l'extension « .JPG » sur la carte et la clé USB seront lues en mode Visualiseur de photos.
- Les noms de dossiers et de fichiers peuvent varier selon l'appareil photo utilisé.
- N'utilisez pas des caractères à 2 octets ou autres codes spéciaux.
- La carte pourrait être inutilisable avec ce téléviseur si les noms de fichiers ou de dossiers sont modifiés.
- Pour les renseignements les plus récents sur les cartes mémoire SD compatibles, consultez le site Web suivant.  
<http://panasonic.jp/support/global/cs> (en anglais seulement).

## Précautions à prendre avec les cartes SD

Utilisez une carte SD conforme aux normes SD. Autrement, le téléviseur pourrait ne pas fonctionner correctement.

- Ne retirez pas la carte pendant que l'appareil accède aux données (cela pourrait endommager la carte ou l'appareil).
- Ne touchez pas les bornes situées au dos de la carte mémoire SD.
- Protégez la carte contre toute pression ou impact.
- Introduisez la carte dans le bon sens (sinon, la carte ou le téléviseur pourrait être endommagée).
- La présence d'interférence électrique, d'électricité statique ou une opération impropre pourrait endommager les données ou la carte.
- Faites régulièrement une copie de sauvegarde des données en prévision de l'éventualité où des données seraient endommagées ou que le fonctionnement de l'appareil deviendrait erratique. (Panasonic n'est pas responsable de toute détérioration ou tout endommagement des données.)

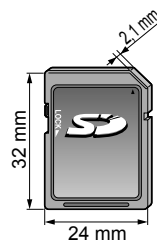

## Messages d'avertissement concernant la carte/clé USB.

Message	Signification
Lecture de fichier impossible	● Le fichier est endommagé ou illisible. ● L'appareil ne prend pas en charge le format.
Aucun périphérique	● Vérifiez que la carte SD ou la clé USB a été mise en place correctement.
Aucun fichier valide	● Aucune donnée sur la carte.
Cette opération ne peut être exécutée	● L'opération que vous voulez exécuter n'est pas disponible.

## Connexion HDMI

L'interface multimédia haute définition (HDMI) vous permet de tirer profit d'images numériques haute définition et d'un son de haute qualité en connectant le téléviseur à des appareils HD. Appareil HDMI (\*1) doté d'une prise de sortie HDMI ou DVI, tel un décodeur de télévision numérique ou un lecteur DVD, peut être raccordé au connecteur HDMI à l'aide d'un câble HDMI.

- HDMI est la toute première interface AV numérique intégrale grand public conforme à une norme sans compression.
- Si l'appareil externe ne possède qu'une sortie DVI, connectez-le à la prise HDMI via un câble adaptateur DVI-HDMI (\*2).
- Lorsqu'un câble adaptateur DVI-HDMI est utilisé, connectez le câble à la prise d'entrée audio.
- Les réglages audio peuvent être faits dans l'écran du menu « Entrée HDMI1 », « Entrée HDMI2 » ou « Entrée HDMI3 ». (p. 31)  
Fréquences d'échantillonnage du signal audio pouvant être prises en charge (L.PCM) : 48 kHz, 44,1 kHz, 32 kHz  
(\*1) : Le logo HDMI est apposé sur tout appareil compatible avec HDMI.  
(\*2) : Disponible auprès d'un détaillant Panasonic.

### Mises en garde

- Tout signal est reformaté avant d'être affiché à l'écran.
- Si l'appareil externe possède une fonction de réglage du format d'image, sélectionnez le format « 16:9 ».
- Ces connecteurs HDMI sont de « type A ».
- Ces connecteurs HDMI sont compatibles avec la protection de contenu numérique à large bande passante (HDCP – High-Bandwidth Digital Content Protection).
- Un appareil ne possédant pas de prise de sortie numérique peut être connecté à la prise d'entrée « COMPONENT » ou « VIDEO » pour recevoir des signaux analogiques.
- La prise d'entrée HDMI ne peut être utilisée qu'avec les signaux vidéo aux formats suivants : 480i, 480p, 720p, 1080i et 1080p.  
Il est nécessaire que le réglage du signal de sortie de l'appareil numérique externe y corresponde.
- Pour de plus amples détails sur les signaux pris en charge par HDMI, voir p. 39.

## Prises de sortie DIGITAL AUDIO OUT

Il est possible de profiter des atouts d'une chaîne cinéma maison en connectant un décodeur Dolby Digital (5.1 canaux) et un amplificateur multicanal aux prises de sortie DIGITAL AUDIO OUT.

### Mises en garde

- Selon le lecteur DVD utilisé et le type de logiciel DVD-Audio, la fonction de protection contre la copie peut être activée et désactiver la sortie optique.
- Quand un canal ATSC est choisi, la sortie de la prise DIGITAL AUDIO OUT est Dolby Digital. Quand un canal NTSC est choisi, la sortie est PCM.
- Lors du visionnement au moyen d'un lecteur de carte SD d'un film dont la piste sonore a été enregistrée au format Dolby Digital, le signal de sortie de la prise de sortie audio numérique (DIGITAL AUDIO OUT) sera Dolby Digital. Si la piste sonore a été enregistrée sous d'autres formats, le signal de sortie sera PCM.

## Sous-titres (CC)

- Pour afficher les sous-titres d'une émission numérique, réglez le format de l'image sur plein. (Des caractères seront coupés si le format est réglé sur H-LARGE, CADRAGE, ZOOM ou 4:3).
- Les sous-titres peuvent être affichés sur le téléviseur uniquement lorsque les sous-titres sont activés sur le récepteur (soit un décodeur ou un récepteur de télévision par satellite). Consultez votre fournisseur de service pour les directives. La touche CC du téléviseur ne peut pas contrôler la fonction des sous-titres d'un décodeur ou d'un récepteur de télévision par satellite.
- Si les sous-titres sont en service à la fois sur le récepteur et le téléviseur et que le signal est de 480i (sauf avec une connexion HDMI), les sous-titres de chaque appareil se chevaucheront.
- Si une émission numérique est acheminée en format analogique, les données relatives aux sous-titres seront également en format analogique.
- Si un enregistreur ou un écran de sortie est raccordé au téléviseur, les sous-titres doivent être mis en service soit sur l'enregistreur, soit sur l'écran de sortie.



## Prises d'entrée PC

- Noms des signaux pour le connecteur D-sub 15 broches

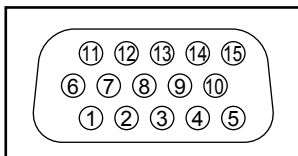

Disposition des broches pour la borne d'entrée PC

N° de broche	Nom du signal	N° de broche	Nom du signal	N° de broche	Nom du signal
①	R	⑥	GND (masse)	⑪	NC (non branché)
②	G	⑦	GND (masse)	⑫	NC
③	B	⑧	GND (masse)	⑬	HD/SYNC
④	NC (non branché)	⑨	NC (non branché)	⑭	VD
⑤	GND (masse)	⑩	GND (masse)	⑮	NC

## Signaux d'entrée pouvant être affichés

Le symbole\* : identifie le signal d'entrée pour vidéo composante (Y, P<sub>B</sub>, P<sub>R</sub>), HDMI et PC.

	Fréquence horizontale (kHz)	Fréquence verticale (Hz)	Composante	HDMI	PC
525 (480)/60i	15,73	59,94	*	*	
525 (480)/60p	31,47	59,94	*	*	
750 (720)/60p	45,00	59,94	*	*	
1 125 (1 080)/60i	33,75	59,94	*	*	
1 125 (1 080)/60p	67,43	59,94		*	
1 125 (1 080)/60p	67,50	60,00		*	
1 125 (1 080)/24p	26,97	23,98		*	
1 125 (1 080)/24p	27,00	24,00		*	
640 × 400 @70	31,47	70,08			*
640 × 480 @60	31,47	59,94			*
Macintosh 13 po (640 × 480)	35,00	66,67			*
640 × 480 @75	37,50	75,00			*
852 × 480 @60	31,44	59,89			*
800 × 600 @60	37,88	60,32			*
800 × 600 @75	46,88	75,00			*
800 × 600 @85	53,67	85,08			*
Macintosh 16 po (832 × 624)	49,73	74,55			*
1 024 × 768 @60	48,36	60,00			*
1 024 × 768 @70	56,48	70,07			*
1 024 × 768 @75	60,02	75,03			*
1 024 × 768 @85	68,68	85,00			*
Macintosh 21 po (1 152 × 870)	68,68	75,06			*
1 280 × 768 @60	47,78	59,87			*
1 280 × 1,024 @60	63,98	60,02			*
1 366 × 768 @60	48,39	60,04			*

### Remarques

- Les signaux autres que ceux indiqués ci-dessus pourraient ne pas être affichés convenablement.
- Les signaux identifiés ci-dessus sont reformatés de manière à assurer leur affichage optimal à l'écran.
- Les signaux de l'ordinateur pris en charge sont ceux possédant une fréquence de balayage horizontal de 15 à 110 kHz et une fréquence de balayage vertical de 48 à 120 Hz. (Cependant, les signaux dépassant 1 200 lignes ne seront pas affichés correctement.)

**Panasonic ne garantit pas le fonctionnement et la performance d'équipement périphérique en provenance d'autres fabricants et décline toute obligation ou tout dommage causé par l'utilisation de tel équipement périphérique.**

# Entretien et nettoyage

Débranchez d'abord le cordon d'alimentation de la prise de courant.

## Panneau d'affichage

L'avant du panneau d'affichage a reçu un traitement spécial. Essayez soigneusement la surface du panneau en utilisant seulement un chiffon doux sans peluche.

- Si la surface est particulièrement sale, trempez un chiffon doux non pelucheux dans un détergent liquide doux (1 part de détergent liquide pour 100 parts d'eau), puis essorez le chiffon pour retirer l'excès de liquide. Utilisez ce chiffon pour essuyer la surface du panneau d'affichage, puis essuyez-la avec un chiffon sec du même type jusqu'à ce qu'elle soit complètement sèche.
- Ne rayez pas ou ne cognez pas la surface du panneau avec les ongles ou un objet rigide, sinon vous abîmerez la surface. En outre, évitez tout contact avec des produits volatils tels que des insecticides à vaporiser, des solvants ou des diluants, sinon le fini de la surface sera abîmé.

## Coffret

Si le coffret est sale, essuyez-le avec un chiffon doux et sec.

- Si le coffret est très sale, trempez le chiffon dans de l'eau additionnée d'un peu de détergent liquide doux, puis essorez le chiffon bien à fond. Utilisez ce chiffon pour essuyer le coffret, puis essuyez-le avec un chiffon sec.
- Veillez à ce que le détergent liquide n'entre pas en contact direct avec la surface du téléviseur ACL. Si des gouttes d'eau pénètrent dans l'appareil, des anomalies de fonctionnement se produiront.
- Évitez tout contact avec des produits volatils tels que des insecticides à vaporiser, des solvants ou des diluants, sinon la surface du coffret pourra être abîmée ou le revêtement s'écaillera.
- Ne laissez pas le téléviseur trop longtemps en contact avec des articles en caoutchouc ou en PVC.

## Piédestal

**Nettoyage :**

- Essuyez les surfaces avec un chiffon doux et sec. Si le piédestal est très sale, nettoyez-le à l'aide d'un chiffon imprégné d'une solution légère de détergent liquide doux, puis essuyez avec un chiffon sec. N'utilisez pas de produits tels que des solvants, des diluants ou de la cire ménagère pour le nettoyage, car ces produits risquent d'abîmer le revêtement du piédestal. (Si vous utilisez un chiffon traité chimiquement, suivez la notice d'utilisation du chiffon.)
- Ne fixez pas de ruban adhésif ou d'étiquettes, car ils risquent de salir la surface du piédestal. Ne le laissez pas en contact prolongé avec des produits en caoutchouc ou en vinyle ou similaire. (Ceci pourrait le détériorer.)

## Fiche du cordon d'alimentation

Nettoyez régulièrement la fiche du cordon d'alimentation. (L'accumulation de poussière et d'humidité peut entraîner un risque d'incendie ou de choc électrique.)

# Spécifications

		TC-L32X5
<b>Alimentation</b>		110-127 V c.a., 60 Hz
<b>Consommation de courant</b>	<b>Consommation nominale</b>	56 W
	<b>En attente</b>	0,25 W
<b>Panneau d'affichage</b>	<b>Format d'image</b>	16:9
	<b>Surface d'affichage (L x H x diagonale)</b>	32 po (31,5 po en diagonale) 698 mm x 392 mm x 800 mm (27,5 po x 15,4 po x 31,5 po)
	<b>(Nombre de pixels)</b>	1 049 088 (1 366 (L) x 768 (H)) [4 098 x 768 points]
<b>Son</b>	<b>Haut-parleur</b>	2 haut-parleurs inférieurs 1 voie
	<b>Sortie audio</b>	20 W [10 W + 10 W] (D.H.T. de 10 %)
<b>Signaux PC</b>		VGA, SVGA, XGA, WXGA, SXGA Fréquence de balayage horizontal de 31 – 69 kHz Fréquence de balayage vertical de 59 – 86 Hz
<b>Nombre de canaux ATSC/NTSC (numérique/ analogique)</b>		VHF/ UHF : 2 - 69, Câblodistribution : 1 - 135
<b>Conditions de fonctionnement</b>		Température : 0 °C à 35 °C (32 °F à 95 °F) Humidité : 20 % à 80 % (sans condensation)
<b>Prises de connexion</b>	<b>VIDEO IN</b>	VIDEO : Prise de type RCA x 1 1,0 V [c.-à-c.] (75 Ω) AUDIO L-R : Prise de type RCA x 2 0,5 V [eff.]
	<b>COMPONENT IN</b>	Y : 1,0 V [c.-à-c.] (y compris la synchronisation) PB, PR : ±0,35 V [c.-à-c.] AUDIO L-R : Prise de type RCA x 2 0,5 V [eff.]
	<b>HDMI 1-3</b>	Connecteur HDMI de type A x 3 ● Ce téléviseur prend en charge la fonction "HDAVI Control 5".
	<b>USB</b>	1 connecteur USB 2.0 de type A (5 V c.c., 500 mA (maximum))
	<b>PC</b>	Prise D-SUB, 15 broches : R, V, B / 0,7 V [c.-à-c.] (75 Ω) HD, VD / 1,0 à 5,0 V [c.-à-c.] (haute impédance)
	<b>Fente de carte</b>	Fente de carte SD x 1
	<b>DIGITAL AUDIO OUT</b>	PCM / Dolby Digital, Fibre optique
<b>Particularités</b>		Filtre 3D Y/C SOUS-TITRES Puce antiviolence Conforme à la norme VESA VIERA IMAGE VIEWER™ Lecteur multimédia
<b>Dimensions (L x H x P)</b>	<b>Avec socle</b>	761 mm x 517 mm x 230 mm (30,0 po x 20,4 po x 9,1 po)
	<b>Téléviseur seulement</b>	761 mm x 463 mm x 53 mm (30,0 po x 18,3 po x 2,1 po)
<b>Poids</b>	<b>Avec socle</b>	10,0 kg (22,1 lb)
	<b>Téléviseur seulement</b>	8,0 kg (17,7 lb)

[TC-L32X5]

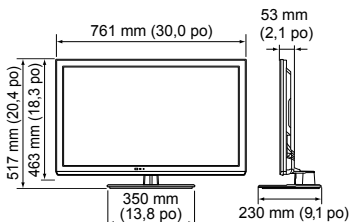

## Remarque

- La conception et les spécifications peuvent être modifiées sans avis préalable. Le poids et les dimensions sont approximatifs.

# Foire aux questions (FAQ)

S'il y a des problèmes de fonctionnement avec le téléviseur, reportez-vous au tableau ci-dessous afin de déterminer les symptômes, puis exécutez les mesures de dépannage suggérées. Si le problème persiste, consultez le site Web de Panasonic pour obtenir une assistance technique. (Voir page couverture.)

Questions	Réponses
<b>Quoi faire pour visionner l'image en provenance de dispositifs tels que : câblosélecteur/ récepteur de télévision par satellite, console de jeux, lecteur Blu-ray ou DVD?</b>	<ul style="list-style-type: none"> <li>● Appuyez sur la touche [INPUT] de la télécommande pour sélectionner la source appropriée.</li> <li>● Vérifiez que le dispositif est en marche et qu'il fonctionne correctement.</li> </ul>
<b>Pourquoi n'y a-t-il pas d'image ou seulement un écran bleu, noir ou brouillé?</b>	<ul style="list-style-type: none"> <li>● Vérifiez que le cordon d'alimentation est branché et que le téléviseur est en marche (le voyant à DEL rouge sur le panneau avant devrait être allumé; il ne devrait pas clignoter).</li> <li>● Appuyez sur la touche [INPUT] de la télécommande pour sélectionner la source appropriée.</li> <li>● Vérifiez que toutes les connexions sont adéquates et sûres.</li> <li>● Si une source vidéo externe est utilisée, tel un câblosélecteur/récepteur de télévision par satellite ou un lecteur DVD, vérifiez que l'appareil est en marche et fonctionne correctement.</li> <li>● Appuyez sur [MENU] sur la télécommande. Si le menu est affiché, le téléviseur fonctionne correctement; vérifiez à nouveau les étapes précédentes.</li> </ul>
<b>Pourquoi l'image ne semble-telle pas en haute définition?</b>	<ul style="list-style-type: none"> <li>● Appuyez sur la touche [INFO] de la télécommande pour vérifier la nature du signal qui est reçu (p. 17). Le signal HD devrait être 720p, 1080i ou 1080p.</li> <li>● Synntonisez un canal haute définition sur votre source HD (câble, télévision satellite ou service par fibre optique). Il est à noter qu'il arrive parfois que des canaux HD diffusent du contenu qui n'est pas en haute définition.</li> <li>● Assurez-vous que la source HD (terminal HD, lecteur Blu-ray, etc.) est connectée au téléviseur avec un câble HDMI ou composante et réglez la sortie sur un signal vidéo en haute définition.</li> </ul>
<b>Pourquoi des barres noires apparaissent-elles au haut et au bas et/ou sur les côtés de l'écran?</b>	<ul style="list-style-type: none"> <li>● Changez le format de l'image en appuyant sur la touche [FORMAT] de la télécommande (p. 17).</li> <li>● Vérifiez les réglages du format sur la source vidéo externe (câble, récepteur de télévision par satellite, lecteur DVD/Blu-ray, etc.) Remarque : Certains contenus, tels que les films, sont disponibles dans un format ultra large. Avec un tel format, des barres noires au haut et au bas de l'écran sont inévitables.</li> </ul>
<b>Pourquoi l'image est-elle neigeuse lorsque "Entrée ANT" est sélectionné?</b>	<ul style="list-style-type: none"> <li>● Si un service de télévision par câble (sans câblosélecteur) est utilisé, vérifiez toutes les connexions.</li> <li>● Si un câblosélecteur/récepteur de télévision par satellite est utilisé, réglez la connexion (câblage) composite, composante ou HDMI. (p. 12)</li> <li>● Si une antenne est utilisée, vérifiez les connexions de l'antenne. Changez la position ou l'orientation de l'antenne. Changez la position ou l'orientation de l'antenne, puis vérifiez la précision de la réception sur le « Fréquence-mètre ». (p. 17)</li> </ul>
<b>Pourquoi l'image est-elle chaotique ou fragmentée et/ou qu'un bourdonnement est entendu?</b>	<ul style="list-style-type: none"> <li>● Vérifiez si des appareils électriques tels que des appareils électroménagers, lampes fluorescentes ou gradateurs d'éclairage se trouvent à proximité. Ces appareils pourraient créer de l'interférence.</li> <li>● Essayez de visionner l'image en provenance d'une autre source, tel un lecteur DVD ou une console de jeux, pour tenter d'isoler la source du problème.</li> </ul>
<b>Pourquoi une boîte noire apparaît-elle à l'écran?</b>	<ul style="list-style-type: none"> <li>● Modifiez les réglages pour l'affichage des sous-titres. (p. 16, 38)</li> </ul>
<b>Pourquoi n'y a-t-il pas d'image à l'écran et le voyant d'alimentation clignote-t-il?</b>	<ul style="list-style-type: none"> <li>● Le téléviseur s'est automatiquement mis hors marche par mesure de protection. Débranchez le téléviseur pendant quelques minutes, puis rebranchez-le. Il pourrait y avoir eu une surtension temporaire sur le secteur; le problème pourrait avoir été résolu. Si le témoin se remet à clignoter, composez le 1-877-95VIERA (États-Unis) ou 1-866- 330-0014 (Canada).</li> </ul>
<b>Pourquoi de petits points à l'écran sont-ils lumineux ou sombres en permanence?</b>	<ul style="list-style-type: none"> <li>● Un écran ACL est composé de quelques millions de pixels et est conçu selon une technologie avancée à procédé complexe. Certains pixels peuvent tout de même demeurer brillants ou sombres. Ceci n'est pas une indication que l'écran est défectueux et n'aura aucun impact sur le fonctionnement du téléviseur.</li> </ul>

	Questions	Réponses
Son	Pourquoi n'y a-t-il pas de son?	<ul style="list-style-type: none"> <li>● Vérifiez que le volume est réglé à un niveau adéquat et que la fonction sourdine est désactivée.</li> <li>● Vérifiez que le programme audio secondaire (SAP) adéquat a été sélectionné en appuyant sur la touche [SAP] de la télécommande. (p. 16)</li> <li>● Si le téléviseur est relié à une chaîne cinéma maison au moyen d'un câble optique, alors : Vérifiez la connexion; vérifiez que la source audio est en marche et que le signal d'entrée adéquat a été sélectionné.</li> <li>● Vérifiez « Entrée HDMI1 », « Entrée HDMI2 » ou « Entrée HDMI3 » des réglages audio analogique/numérique. (p. 31)</li> </ul>
	Pourquoi le son est-il inhabituel, distordu, à faible volume ou dans une autre langue?	<ul style="list-style-type: none"> <li>● Vérifiez que le programme audio secondaire (SAP) adéquat a été sélectionné en appuyant sur la touche [SAP] de la télécommande.</li> <li>● Vérifiez toutes les connexions entre le téléviseur et les appareils externes.</li> <li>● Si un câblosélecteur ou un récepteur de télévision par satellite est utilisé, vérifiez les réglages audio du dispositif (exemple : réglez la plage audio de l'appareil sur « étroite ».)</li> </ul>
	Pourquoi le téléviseur fait-il entendre des clics, un tintement ou un bourdonnement?	<ul style="list-style-type: none"> <li>● Lors de la mise en ou hors marche du téléviseur, certaines de ses composantes électriques produisent un clic. Cela est parfaitement normal.</li> <li>● Des variations de température et de taux d'humidité dans le milieu ambiant peuvent causer une expansion thermique susceptible de produire des bruits. Cela n'est le signe d'aucune anomalie ni d'un problème de fonctionnement.</li> </ul>
Autre	Quel est le meilleur et le plus simple moyen de connecter au téléviseur un câblosélecteur ou un récepteur de télévision par satellite haute définition?	<ul style="list-style-type: none"> <li>● Utilisez un câble HDMI. Ce câble est porteur à la fois du signal vidéo numérique et du signal audio en HD. Un câble HDMI est le seul câble nécessaire pour connecter un dispositif HD à un téléviseur.</li> </ul>
	Pourquoi une pression sur la touche [CC] ne fait-elle pas afficher les sous-titres?	<ul style="list-style-type: none"> <li>● Lors du visionnement sur un téléviseur à partir d'un appareil connecté au moyen d'un câble HDMI, tel un câblosélecteur ou un récepteur de télévision par satellite, la fonction d'affichage des sous-titres doit être activée sur ce dispositif.</li> <li>● L'affichage de sous-titres n'est disponible qu'avec les émissions de télévision qui le prennent en charge.</li> </ul>
	Pourquoi l'écran et le panneau arrière du téléviseur deviennent-ils chauds?	<ul style="list-style-type: none"> <li>● L'appareil génère de la chaleur et certaines de ses parties peuvent atteindre en effet une température élevée. Cette situation est normale et n'a aucun effet sur le rendement de l'appareil.</li> <li>● Veillez à ce que l'aération soit adéquate.</li> <li>● Veillez à ne pas obstruer les trous d'aération du téléviseur et à ne pas placer le téléviseur sur un autre appareil.</li> </ul>
	Pourquoi la télécommande ne fonctionne-t-elle pas?	<ul style="list-style-type: none"> <li>● Vérifiez l'état des piles et assurez-vous qu'elles soient du même type et que la polarité (+, -) a été respectée.</li> <li>● Pour piloter les fonctions d'autres appareils, tel le changement de canal sur un câblosélecteur ou un récepteur de télévision par satellite ou encore un lecteur Blu-ray d'une marque autre que Panasonic, utilisez la télécommande fournie avec l'appareil en question.</li> </ul>
	Pourquoi certaines rubriques de menu sont-elles grisées et ne peuvent être sélectionnées ?	<ul style="list-style-type: none"> <li>● Selon le mode ou l'entrée sélectionnée, certaines options ne sont pas disponibles. Par exemple, les réglages du zoom ne sont disponibles que si FORMAT est dans le mode zoom.</li> </ul>

# Index

## A

Accessoires .....	8
Affichage de contenu .....	21
Affichage des informations.....	17
ANT/Câble .....	26, 27
Antenne .....	11
Réglages audio.....	31

## B

Blocage / Contrôle parental .....	31
-----------------------------------	----

## C

Câble .....	11, 12
Canal .....	16-17, 26-27
Carte SD .....	20, 37
CC Sous-titres .....	16, 33, 38
Component .....	41
Connexions.....	11-12

## D

Démonstration en magasin .....	14
--------------------------------	----

## E

Économie d'énergie .....	33
Entretien et nettoyage.....	40

## F

Favoris .....	18
Vidéos .....	24
Foire aux questions (FAQ).....	42-43
Format .....	17, 36

## G

Garantie limitée.....	45
-----------------------	----

## H

HDMI.....	38, 41
-----------	--------

## I

Identification des prises .....	28
Image évoluée .....	30
Informations techniques.....	36-39
Interrupteur .....	13

## L

Langue.....	32
-------------	----

## M

Menu .....	29
Mesures de sécurité .....	4
Musique .....	25

## P

Photos.....	22-23
Piédestal .....	8, 9, 10

## R

Réglages de l'image .....	30
Réglage initial .....	14-18
Rétablir défaut .....	33

## S

SAP (programme audio secondaire).....	16
Spécifications.....	41

## T

Télécommande .....	13
Touche de sortie .....	13
Touche de sourdine .....	13
Touches de couleur.....	13
Touches de syntonisation précédente .....	13

## U

USB .....	20, 41
-----------	--------

## V

Visionnement avec périphériques.....	19
Visionnement de la télévision .....	16
Volume.....	13

## Z

Zoom.....	36
-----------	----

# Garantie limitée

Panasonic Canada Inc.  
5770, Ambler Drive, Mississauga (Ontario) L4W 2T3

## PRODUIT PANASONIC – GARANTIE LIMITÉE

Panasonic Canada Inc. garantit que ce produit est exempt de défauts de matériaux et de main-d'œuvre dans un contexte d'utilisation normale pendant la période indiquée ci-après à compter de la date d'achat original et, dans l'éventualité d'une défectuosité, accepte, à sa discrétion, de (a) réparer le produit avec des pièces neuves ou remises à neuf, (b) remplacer le produit par un produit neuf ou remis à neuf d'une valeur équivalente ou (c) rembourser le prix d'achat. La décision de réparer, remplacer ou rembourser appartient à Panasonic Canada Inc.

Téléviseurs Viera (46 po et plus)	Service à domicile	Un (1) an, pièces (y compris l'écran) et main-d'œuvre
Téléviseurs Viera (moins de 46 po)	Service en atelier	Un (1) an, pièces (y compris l'écran) et main-d'œuvre

Le service à domicile n'est offert que dans les régions accessibles par routes et situées dans un rayon de 50 km d'un centre de service Panasonic agréé.

Le service à domicile exige un accès complet et facile au produit par le technicien du centre de service agréé et n'inclut pas le retrait ni la réinstallation d'un appareil déjà installé. Si l'appareil doit être retiré pour fins de réparation, cette décision est à l'entière discrétion du technicien du centre de service. Sous aucune considération, ni Panasonic Canada Inc. ni le centre de service agréé ne peuvent être tenus responsables de tout dommage spécial, indirect ou consécutif.

La présente garantie n'est fournie qu'à l'acheteur original d'un des produits de marque Panasonic indiqués plus haut, ou à la personne l'ayant reçu en cadeau, vendu par un détaillant Panasonic agréé au Canada et utilisé au Canada. Le produit ne doit pas avoir été « vendu tel quel » et doit avoir été livré à l'état neuf dans son emballage d'origine.

**POUR ÊTRE ADMISSIBLE AUX SERVICES AU TITRE DE LA PRÉSENTE GARANTIE, LA PRÉSENTATION D'UN REÇU D'ACHAT OU DE TOUTE AUTRE PIÈCE JUSTIFICATIVE DE LA DATE D'ACHAT ORIGINAL, INDIQUANT LE MONTANT PAYÉ ET LE LIEU DE L'ACHAT, EST REQUISE.**

### RESTRICTIONS ET EXCLUSIONS

La présente garantie COUVRE SEULEMENT les défaillances attribuables à un défaut des matériaux ou à un vice de fabrication et NE COUVRE PAS l'usure normale ni les dommages esthétiques. La présente garantie NE COUVRE PAS NON PLUS les dommages subis pendant le transport, les défaillances causées par des produits non fournis par Panasonic Canada Inc. ni celles résultant d'un accident, d'un usage abusif ou impropre, de négligence, d'une manutention inadéquate, d'une mauvaise application, d'une altération, d'une installation ou de réglages impropres, d'un mauvais réglage des contrôles de l'utilisateur, d'un mauvais entretien, d'une surtension temporaire, de la foudre, d'une modification, de la pénétration de sable, de liquides ou d'humidité, d'une utilisation commerciale (dans un hôtel, un bureau, un restaurant ou tout autre usage par affaires ou en location), d'une réparation effectuée par une entité autre qu'un centre de service Panasonic agréé ou encore d'une catastrophe naturelle. Les piles sèches sont également exclues de la présente garantie.

CETTE GARANTIE LIMITÉE ET EXPRESSE REMPLACE TOUTE AUTRE GARANTIE, EXPRESSE OU IMPLICITE, INCLUANT LES GARANTIES IMPLICITES DU CARACTÈRE ADÉQUAT POUR LA COMMERCIALISATION ET UN USAGE PARTICULIER. PANASONIC CANADA INC. N'AURA D'OBLIGATION EN AUCUNE CIRCONSTANCE POUR TOUT DOMMAGE DIRECT, INDIRECT OU CONSÉCUTIF RÉSULTANT DE CE PRODUIT OU DÉCOULANT DE TOUTE DÉROGATION À UNE GARANTIE EXPRESSE OU IMPLICITE. (À titre d'exemple, cette garantie exclut les dommages relatifs à une perte de temps, le transport jusqu'à et depuis un centre de service agréé, la perte ou la détérioration de supports ou d'images, de données ou de tout autre contenu en mémoire ou enregistré. Cette liste n'est pas exhaustive et n'est fournie qu'à des fins explicatives.)

Certaines juridictions ne reconnaissent pas les exclusions ou limitations de dommages indirects ou consécutifs, ou les exclusions de garanties implicites. Dans de tels cas, les limitations stipulées ci-dessus peuvent ne pas être applicables. La présente garantie vous confère des droits précis; vous pourriez aussi avoir d'autres droits pouvant varier selon votre province ou territoire de résidence.

### SERVICE SOUS GARANTIE

**Pour tout renseignement sur les produits et de l'assistance technique**, veuillez communiquer avec :

Notre centre de service à la clientèle : Ligne sans frais : 1-866-330-0014  
ou visitez notre site Web à <https://concierge.panasonic.ca>

**Pour toute réparation**, veuillez communiquer avec un agent de service à la clientèle VIERA aux coordonnées indiquées ci-dessus.

### EXPÉDITION D'UN PRODUIT À UN CENTRE DE SERVICE

Emballage soigneusement, de préférence dans son carton d'origine, et expédiez, franco de port, suffisamment assuré. Accompagnez le tout d'une description de la défectuosité présumée et d'une pièce justificative de la date d'achat original.

# Nota

---

A series of horizontal dashed lines for writing notes.





# Nota

---

A series of horizontal dashed lines for writing notes.



**Consignation du numéro de série**

Les numéros de modèle et de série de ce produit se trouvent sur sa face arrière. Notez ce numéro de série dans l'espace réservé à cet effet ci-dessous et conservez ce manuel et votre facture comme preuve de votre achat, pour aider à identifier l'appareil en cas de perte ou de vol et pour recours à la garantie.

Modèle \_\_\_\_\_

Numéro de série \_\_\_\_\_

**Panasonic Consumer Marketing Company of North America,  
Division of Panasonic Corporation of North America**  
One Panasonic Way, Secaucus  
New Jersey 07094 U.S.A.

**Panasonic Canada Inc.**  
5770 Ambler Drive  
Mississauga, Ontario  
L4W 2T3 CANADA