

Panasonic®

Operating Instructions
42"/46"/50" Class 1080p Plasma HDTV
(41.6/46.0/49.9 inches measured diagonally)

Manual de instrucciones

Televisión de alta definición de 1080p y clase 42"/46"/50" de Plasma
(41,6/46,0/49,9 pulgadas medidas diagonalmente)

Model No.
Número de modelo

TC-P42G15

TC-P46G15

TC-P50G15

Quick Start Guide

(See page 8-18)

Guía de inicio rápido

(vea la página 8-18)

- For assistance (U.S.A./Puerto Rico), please call:
1-877-95-VIERA (958-4372)
or visit us at www.panasonic.com/contactinfo
- For assistance (Canada), please call:
1-866-330-0014
or visit us at www.vieraconcierge.ca
- Para solicitar ayuda (EE.UU./Puerto Rico), llame al:
1-877-95-VIERA (958-4372)
ó visítenos en www.panasonic.com/contactinfo



AVCHD™

VIERA CAST™

VIERA Link™

**VIERA™
IMAGE VIEWER**

HDMI™
HIGH DEFINITION MULTIMEDIA INTERFACE

HDTV

**SD
HG™**

English

Please read these instructions before operating your set and retain them for future reference.
The images shown in this manual are for illustrative purposes only.

Español

Lea estas instrucciones antes de utilizar su televisor y guárdelas para consultarlas en el futuro.
Las imágenes mostradas en este manual tienen solamente fines ilustrativos.



TQB2AA0823-1

Turn your own living room into a movie theater!
Experience an amazing level of multimedia excitement



VIERA Link™

VIERA Link™ is a trademark of Panasonic Corporation.

VIERA CAST™

VIERA CAST™ is a trademark of Panasonic Corporation.



SDHC Logo is a trademark.

HDMI™
HIGH-DEFINITION MULTIMEDIA INTERFACE

HDMI, the HDMI logo and High-Definition Multimedia Interface are trademarks or registered trademarks of HDMI Licensing LLC.

Manufactured under license from Dolby Laboratories. Dolby and the double-D symbol are trademarks of Dolby Laboratories.

Contents

Please read before using the unit

- Safety Precautions 4
- Notes 7

Quick Start Guide

- Accessories/Optional Accessory 8
- Basic Connection 11
- Identifying Controls 15
- First Time Setup 16

Enjoy your TV!

Basic Features

- Watching TV 19
- Using VIERA TOOLS 21
- Viewing from an SD Card 22
- Watching Videos and DVDs 26
- VIERA CAST™ 28
- Network Camera 30
- Displaying PC Screen on TV 32

Advanced Features

- How to Use Menu Functions (picture, sound quality, etc.) 34
- VIERA Link™ "HDAVI Control™" 38
- Network setting 44
- VIERA CAST setting 46
- Lock 48
- Editing and Setting Channels 50
- Closed Caption 52
- Input Labels/Audio Out 53
- Using Timer 54
- Recommended AV Connections 55

FAQs, etc.

- Ratings List for Lock 56
- Technical Information 57
- Care and Cleaning 61
- FAQ 62
- Specifications 64
- Limited Warranty (for U.S.A. and Puerto Rico only) 65
- Customer Services Directory (for U.S.A. and Puerto Rico) 66
- Limited Warranty (for Canada) 67

Enjoy rich multimedia

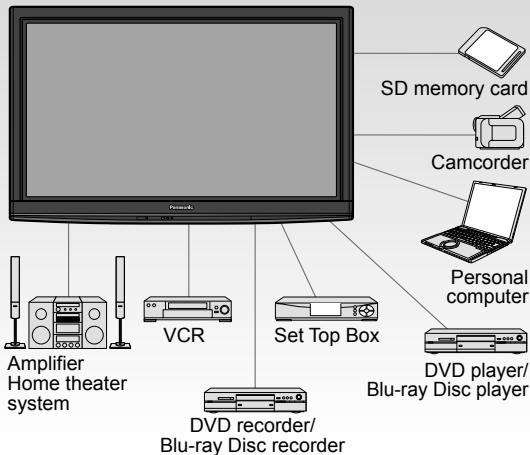



This product qualifies for ENERGY STAR in the "Home Use" setting and this is the setting in which energy savings will be achieved. Any modifications to the "Home Use" setting or other factory default settings could result in greater energy consumption beyond levels that meet ENERGY STAR qualifications.

HDAVI Control™ is a trademark of Panasonic Corporation.



Safety Precautions

	CAUTION RISK OF ELECTRIC SHOCK DO NOT OPEN	
WARNING: To reduce the risk of electric shock, do not remove cover or back. No user-serviceable parts inside. Refer servicing to qualified service personnel.		



The lightning flash with arrowhead within a triangle is intended to tell the user that parts inside the product are a risk of electric shock to persons.



The exclamation point within a triangle is intended to tell the user that important operating and servicing instructions are in the papers with the appliance.

WARNING: To reduce the risk of fire or electric shock, do not expose this apparatus to rain or moisture. Do not place liquid containers (flower vase, cups, cosmetics, etc.) above the set (including on shelves above, etc.).

Important Safety Instructions

- 1) Read these instructions.
- 2) Keep these instructions.
- 3) Heed all warnings.
- 4) Follow all instructions.
- 5) Do not use this apparatus near water.
- 6) Clean only with dry cloth.
- 7) Do not block any ventilation openings. Install in accordance with the manufacturer's instructions.
- 8) Do not install near any heat sources such as radiators, heat registers, stoves, or other apparatus (including amplifiers) that produce heat.
- 9) Do not defeat the safety purpose of the polarized or grounding-type plug. A polarized plug has two blades with one wider than the other. A grounding type plug has two blades and a third grounding prong. The wide blade or the third prong are provided for your safety. If the provided plug does not fit into your outlet, consult an electrician for replacement of the obsolete outlet.
- 10) Protect the power cord from being walked on or pinched particularly at plugs, convenience receptacles, and the point where they exit from the apparatus.
- 11) Only use attachments / accessories specified by the manufacturer.
- 12) Use only with the cart, stand, tripod, bracket, or table specified by the manufacturer, or sold with the apparatus. When a cart is used, use caution when moving the cart / apparatus combination to avoid injury from tip-over.
- 13) Unplug this apparatus during lightning storms or when unused for long periods of time.
- 14) Refer all servicing to qualified service personnel. Servicing is required when the apparatus has been damaged in any way, such as power-supply cord or plug is damaged, liquid has been spilled or objects have fallen into the apparatus, the apparatus has been exposed to rain or moisture, does not operate normally, or has been dropped.
- 15) To prevent electric shock, ensure the grounding pin on the AC cord power plug is securely connected.



FCC STATEMENT

This equipment has been tested and found to comply with the limits for a Class B digital device, pursuant to Part 15 of the FCC Rules. These limits are designed to provide reasonable protection against harmful interference in a residential installation. This equipment generates, uses and can radiate radio frequency energy and, if not installed and used in accordance with the instructions, may cause harmful interference to radio communications. However, there is no guarantee that interference will not occur in a particular installation. If this equipment does cause harmful interference to radio or television reception, which can be determined by turning the equipment off and on, the user is encouraged to try to correct the interference by one or more of the following measures:

- Reorient or relocate the receiving antenna.
- Increase the separation between the equipment and receiver.
- Connect the equipment into an outlet on a circuit different from that to which the receiver is connected.
- Consult the dealer or an experienced radio/TV technician for help.

This device complies with Part 15 of the FCC Rules. Operation is subject to the following two conditions: (1) This device may not cause harmful interference, and (2) this device must accept any interference received, including interference that may cause undesired operation.

FCC Caution:

To assure continued compliance, follow the attached installation instructions and use only shielded interface cables when connecting to computer or peripheral devices. Any changes or modifications not expressly approved by Panasonic Corp. of North America could void the user's authority to operate this device.

FCC Declaration of Conformity Model No. TC-P42G15, TC-P46G15, TC-P50G15

Responsible Party: Panasonic Corporation of North America
One Panasonic Way, Secaucus, NJ 07094
Panasonic Consumer Electronics Company
1-877-95-VIERA (958-4372)
email: consumerproducts@panasonic.com

CANADIAN NOTICE:

For Model TC-P42G15, TC-P46G15, TC-P50G15
This Class B digital apparatus complies with Canadian ICES-003.

WARNING/CAUTION

WARNING

Small parts can present choking hazard if accidentally swallowed.

Keep small parts away from young children.

Discard unneeded small parts and other objects, including packaging materials and plastic bags/sheets to prevent them from being played with by young children, creating the potential risk of suffocation.

■ Set up

This Plasma TV may fall and can cause personal injury or even death if not installed correctly. To prevent personal injury or death, follow these warnings:

- **Install the Plasma TV in accordance with the manufacturer's recommended pedestal or stand, corresponding hardware and installation instructions.** This Plasma TV is for use only with the following optional accessories. Use with any other type of optional accessories may cause instability. The following accessories are manufactured by Panasonic Corporation.
 - Wall-hanging bracket (Angled) TY-WK4P1RW
- **Be sure to ask a qualified technician to carry out the installation and set-up.** Two or more people are required to install or remove the television.
- **Some wall mounts (wall-hanging brackets) are not designed to be mounted to walls with steel studs or old cinder block constructions.** Ask your dealer or licensed contractor to properly secure the wall-hanging bracket.
- **Do not place the Plasma TV or its stand on a sloped or unstable surface.** The Plasma TV may fall or tip over.
- **Do not support the Plasma TV on a non-specified pedestal.**
- **Do not place the Plasma TV on furniture that can easily be used as steps, such as a chest of drawers.**
- **Do not climb or allow children to climb on the Plasma TV**
- **Place or install the Plasma TV where it cannot be pushed, pulled over or knocked down.**
- **Route all cords and cables such that they cannot be tripped over or pulled by curious children.**
- **Do not place any objects on top of the Plasma TV.** If water spills onto the Plasma TV or foreign objects get inside it, a short-circuit may occur which could result in fire or electric shock. If any foreign objects get inside the Plasma TV, please consult an Authorized Service Center.

■ AC Power Supply Cord

To prevent fire or electric shock:

- The Plasma TV is designed to operate on a 120 V AC, 60 Hz service. Insert the power cord plug as far as it will go into the wall socket. If the plug is not fully inserted, heat may generate, which could cause a fire.
- The included power cord is for use with this unit only.
- Do not use any power cord other than that provided with this TV.
- Do not handle the power cord plug with wet hands.
- Do not do anything that might damage the power supply cord.

- When disconnecting the power supply cord, hold the plug, not the cord.
- Do not use the power supply cord if the plug or cord is damaged. Replace the cord or contact your Authorized Service Center

■ Handling the power supply cord

- Insert the power plug fully into the socket outlet. (If the power plug is loose, it could generate heat and cause fire.)
- Ensure that the power plug is easily accessible.
- Ensure the earth pin on the power plug is securely connected to prevent electrical shock.
 - An apparatus with CLASS I construction shall be connected to a power socket outlet with a protective earthing connection.
- Do not touch the power plug with a wet hand. (This may cause electrical shock.)
- Do not use any power cord other than that provided with this TV. (This may cause fire or electrical shock.)
- Do not damage the power cord. (A damaged cord may cause fire or electrical shock.)
 - Do not move the TV with the cord plugged in the socket outlet.
 - Do not place a heavy object on the cord or place the cord near a high-temperature object.
 - Do not twist the cord, bend it excessively, or stretch it.
 - Do not pull on the cord. Hold onto the power plug body when disconnecting cord.
 - Do not use a damaged power plug or socket outlet.

■ If Problems Occur During Use

- If a problem occurs (such as no picture or no sound), or if smoke or an abnormal odor is detected from the Plasma TV, unplug the power supply cord immediately. Continued use of the TV under these conditions might cause a fire or permanent damage to the TV. Have the TV evaluated by an Authorized Service Center. Servicing of the TV by unauthorized personnel is strongly discouraged due to its high voltage.
- If water or an object gets inside the Plasma TV, if the Plasma TV is dropped, or if the enclosure becomes damaged, unplug the power supply cord immediately. A short-circuit may occur, which could cause a fire. Contact an Authorized Service Center for an evaluation.

CAUTION

- Do not cover the ventilation holes. Doing so may cause the Plasma TV to overheat, which can cause a fire or damage to the Plasma TV.
- Leave a space of 3 15/16" (10 cm) or more at the top, left and right, and 2 3/4" (7 cm) or more at the rear.
- When using the pedestal, keep the space between the bottom of the TV and the pedestal or stand surface clear from objects that may obstruct ventilation.

■ When Moving the Plasma TV

- Be sure to disconnect all cables before moving the Plasma TV. Moving the TV with its cables attached might damage the cables which, in turn, can cause fire or electric shock
- To prevent an electric shock, disconnect the power plug from the wall outlet as a safety precaution before carrying out any cleaning.

Safety Precautions (Continued)

- **Transport only in upright position**

Transporting the unit with its display panel facing upright or downward may cause damage to the internal circuitry.

- **Using a dry cloth, clean any dust from the power supply cord and plug regularly.**

Build-up of dust on the power cord plug can increase humidity, which might damage the insulation and cause a fire.

This Plasma TV radiates infrared rays;

therefore, it may affect other infrared communication equipment. Install your infrared sensor in a place away from direct or reflected light from your Plasma TV.

The TV will still consume some power as long as the power supply cord is connected to the wall outlet.

- **Display panel is made of glass. Do not apply strong force or impact to the display panel.**

This may cause damage resulting in injury.

- **The TV is heavy. TV should be handled by 2 or more people. Support as shown to avoid injury by the TV tipping or falling.**

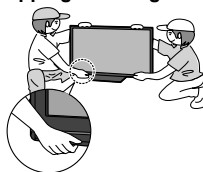

⚠ WARNING

CEA CHILD SAFETY NOTICES: Flat panel displays are not always supported on the proper stands or installed according to the manufacturer's recommendations. Flat panel displays that are inappropriately situated on dressers, bookcases, shelves, desks, speakers, chests or carts may fall over and may cause personal injury or even death.

The consumer electronics industry (of which Panasonic is a member) is committed to making home entertainment enjoyable and safe. To prevent personal injury or death, be sure to follow the following safety guidelines:

TUNE INTO SAFETY:

- One size does NOT fit all. Follow the manufacturer's recommendations for the safe installation and use of your flat panel display.
- Carefully read and understand all enclosed instructions for proper use of this product.
- Don't allow children to climb on or play with furniture and television sets.
- Don't place flat panel displays on furniture that can easily be used as steps, such as a chest of drawers.
- Remember that children can become excited while watching a program, especially on "larger than life" flat panel displays. Care should be taken to install the display where it cannot be pushed, pulled over, or knocked down.
- Care should be taken to route all cords and cables connected to the flat panel display so that they cannot be pulled or grabbed by curious children.

WALL MOUNTING: IF YOU DECIDE TO WALL MOUNT YOUR FLAT PANEL DISPLAY, ALWAYS:

- Use a mount that has been recommended by the display manufacturer and/or listed by an independent laboratory (such as UL, CSA, ETL).
- Follow all instructions supplied by the display and wall mount manufacturers.
- If you have any doubts about your ability to safely install your flat panel display, contact your retailer about professional installation.
- Make sure the wall where you are mounting the display is appropriate. Some wall mounts are not designed to be mounted to walls with steel studs or old cinder block construction. If you are unsure, contact a professional installer.
- A minimum of two people are required for installation. Flat panel displays can be heavy.

Panasonic recommends that a qualified installer perform the wall-mount installation. See page 5.

Notes

■ Do not display a still picture for a long time

This causes the image to remain on the plasma screen

("Image retention"). This is not considered a malfunction and is not covered by the warranty.



To prevent "Image retention", the screen saver is automatically activated after a few minutes if no signals are sent or no operations are performed. (p. 63)

Typical still images

- Channel number and other logos
- Image displayed in 4:3 mode
- SD Card photo
- Video game
- Computer image

■ Set up

- Do not place the unit where it's exposed to sunlight or other bright light (including reflections).
- Use of some types of fluorescent lighting may reduce the remote control's transmission range.

Accessories/Optional Accessory

Accessories

Check you have all the items shown.

Accessories

- Remote Control Transmitter
 - N2QAYB000322



- Batteries for the Remote Control Transmitter (2)
 - AA Battery



- Cleaning cloth

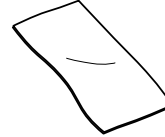

- AC cord

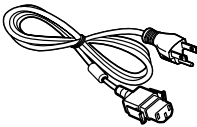

- Pedestal
 - TBLX0091 (TC-P42G15)
 - TBLX0092 (TC-P46G15, TC-P50G15)

How to assemble (p. 9)

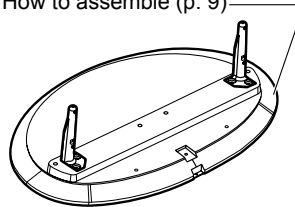

- Operating Instructions
- Viera Concierge and basic instruction for HDTV

- Product Registration Card (U.S.A.)
- Customer Care Plan Card (U.S.A.)

Optional Accessory

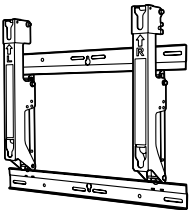

Wall-hanging bracket (angle)

- TY-WK4P1RW

Note

- In order to maintain the TV's performance and safety, be absolutely sure to ask your dealer or a licensed contractor to secure the wall-hanging brackets.
- Carefully read the instructions accompanying the plasma TV stand or pedestal, and be absolutely sure to take steps to prevent the TV from tipping over.
- Handle the TV carefully during installation since subjecting it to impact or other forces may cause its panel to crack.

Installing the remote's batteries

1

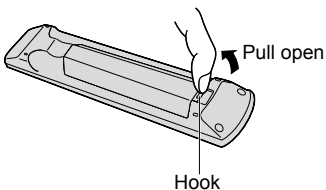

2

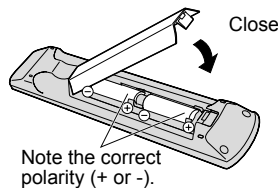

Caution

- Incorrect installation may cause battery leakage and corrosion, resulting in damage to the remote control.
 - Do not mix old and new batteries.
 - Do not mix different battery types (such as alkaline and manganese batteries).
 - Do not use rechargeable (Ni-Cd) batteries.
- Do not burn or break batteries.

Attaching the pedestal to TV

■ Assembling the pedestal

- Fix securely with assembly screws (A). (Total 4 screws)
- Tighten screws firmly.

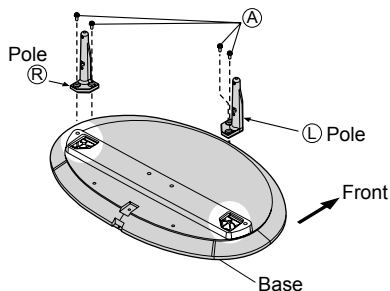

■ Set-up

- Carry out work on a horizontal and level surface.
- Tighten screws firmly.

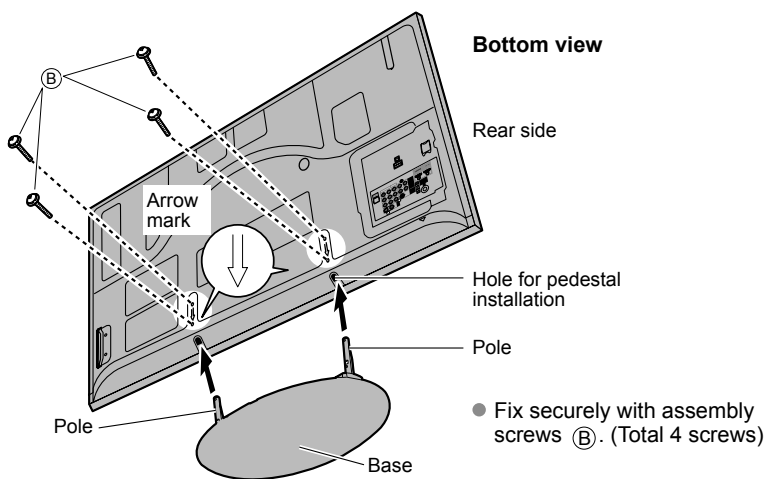

Accessories

Assembly screws
(4 of each)

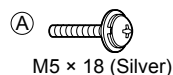

M5 x 18 (Silver)

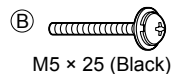

M5 x 25 (Black)

Poles (2)

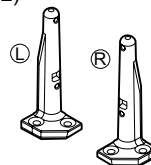

- L or R is printed at the bottom of the poles.

Base (1)

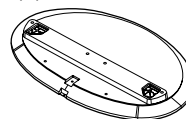

Warning

Do not disassemble or modify the pedestal.

- Otherwise the TV may fall over and become damaged, and personal injury may result.

Caution

Do not use any other TV and displays.

- Otherwise the TV may fall over and become damaged, and personal injury may result.

Do not use the pedestal if it becomes warped or physically damaged.

- If you use the pedestal when it is physically damaged, personal injury may result. Contact your nearest Panasonic Dealer immediately.

During set-up, make sure that all screws are securely tightened.

- If sufficient care is not taken to ensure screws are properly tightened during assembly, the pedestal will not be strong enough to support the TV, and it might fall over and become damaged, and personal injury may result.

Accessories/Optional Accessory (Continued)

AC cord connection

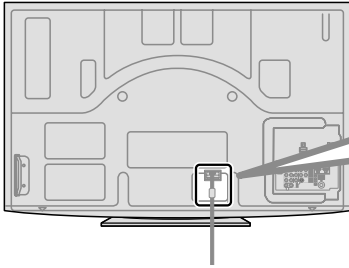

To attach

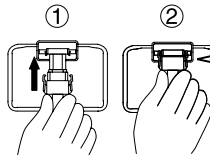

Insert it firmly until the tabs on both sides click into place.

To remove

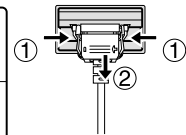

Keep pushing both side snaps and pull down

Reference of connection

Antenna terminal

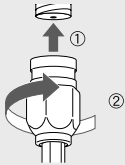

- Firmly tighten by hand.

Pin terminals

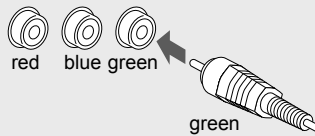

- Match colors of plugs and terminals.
- Insert firmly.

HDMI terminal

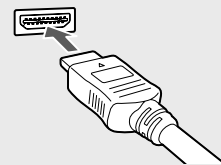

- Insert firmly.

Basic Connection

Example 1 Connecting Antenna (To watch TV)

TV

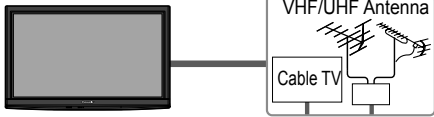

VHF/UHF Antenna

- NTSC (National Television System Committee): Conventional broadcasting
- ATSC (Advanced Television Systems Committee): Digital TV Standards include digital high-definition television (HDTV), standard-definition television (SDTV), data broadcasting, multi-channel surround-sound audio and interactive television.

To connect the antenna terminal and Cable Box

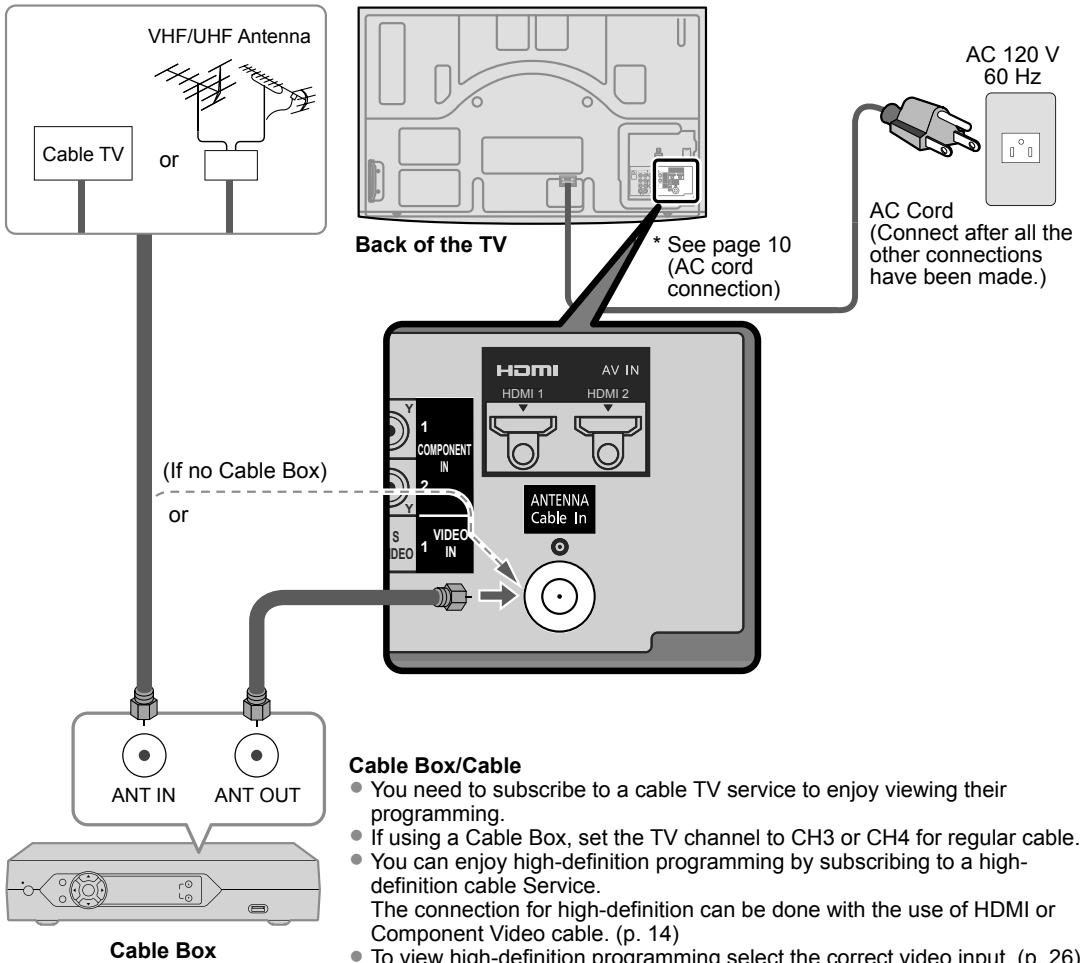

Cable Box/Cable

- You need to subscribe to a cable TV service to enjoy viewing their programming.
- If using a Cable Box, set the TV channel to CH3 or CH4 for regular cable.
- You can enjoy high-definition programming by subscribing to a high-definition cable Service. The connection for high-definition can be done with the use of HDMI or Component Video cable. (p. 14)
- To view high-definition programming select the correct video input. (p. 26)

Note

- Not all cables and external equipment shown in this book are supplied with the TV.
- For more details on the external equipment's connections, please refer to the operating manuals for the equipment.
- When disconnecting the power cord, be absolutely sure to disconnect the power cord plug from the wall outlet first.
- For additional assistance, visit us at: www.panasonic.com
www.panasonic.ca

Basic Connection (Continued)

Example 2 Connecting DVD recorder (VCR) (To record/playback)

TV



DVD Recorder

If the source has a higher resolution signal (480p/720p/1080i/1080p), connection can be made with the use of a Component Video or HDMI cable. (p. 14)

VCR

Connection can be made with the use of an RF cable and Composite Video/S Video cable. (p. 14)

To connect the antenna terminal and DVD recorder or VCR

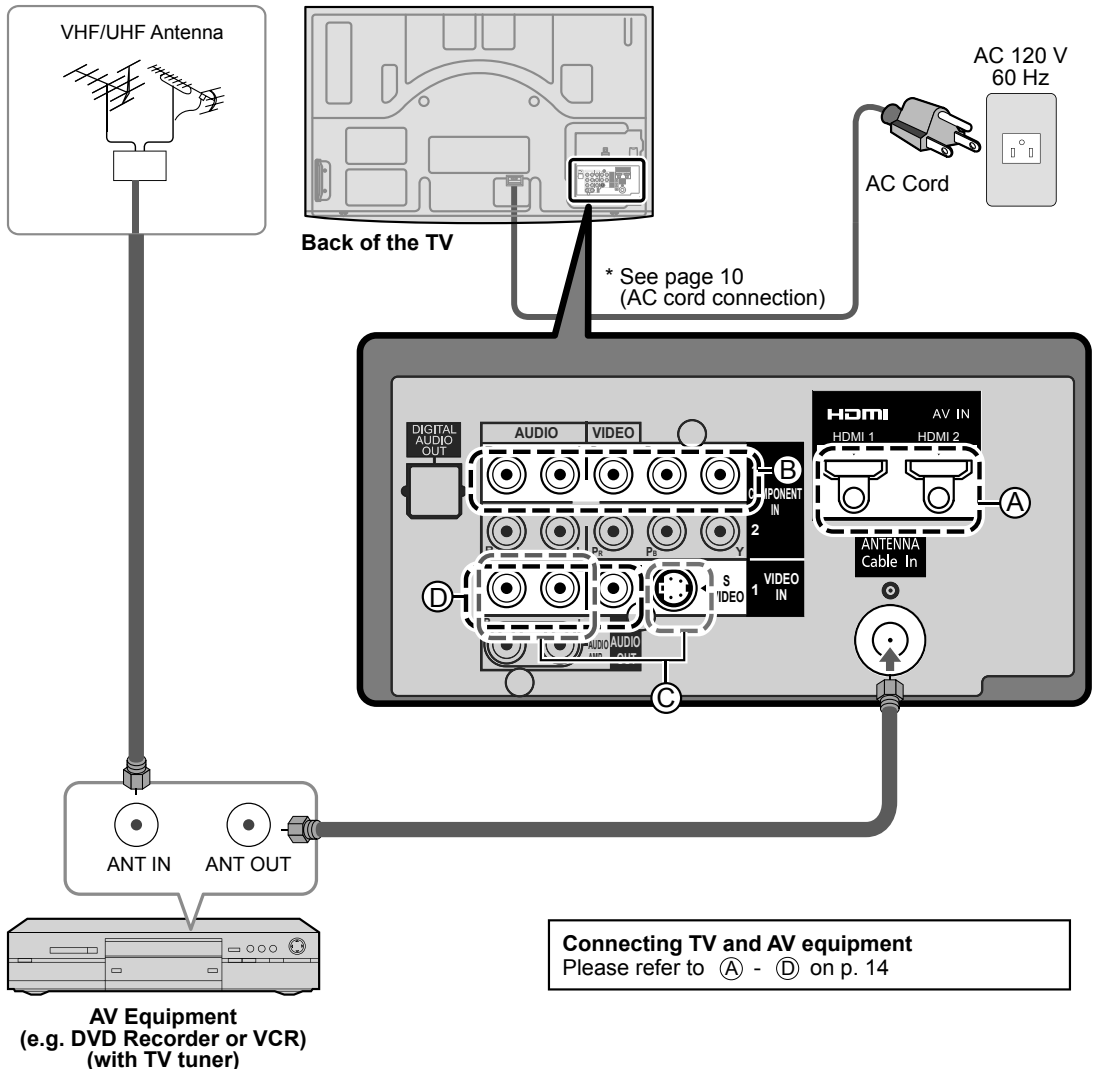

Example 3 Connecting DVD recorder (VCR) and satellite receiver

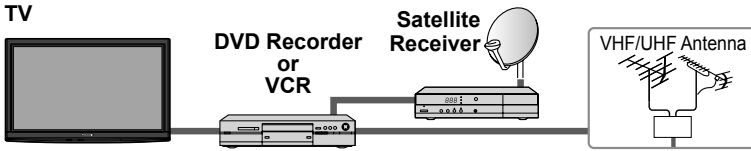

You can enjoy high-definition programming by subscribing to high-definition satellite service. Connection can be done with the use of HDMI or Component Video cable. (p. 14)

To connect the antenna terminal and Satellite Receiver and DVD recorder or VCR

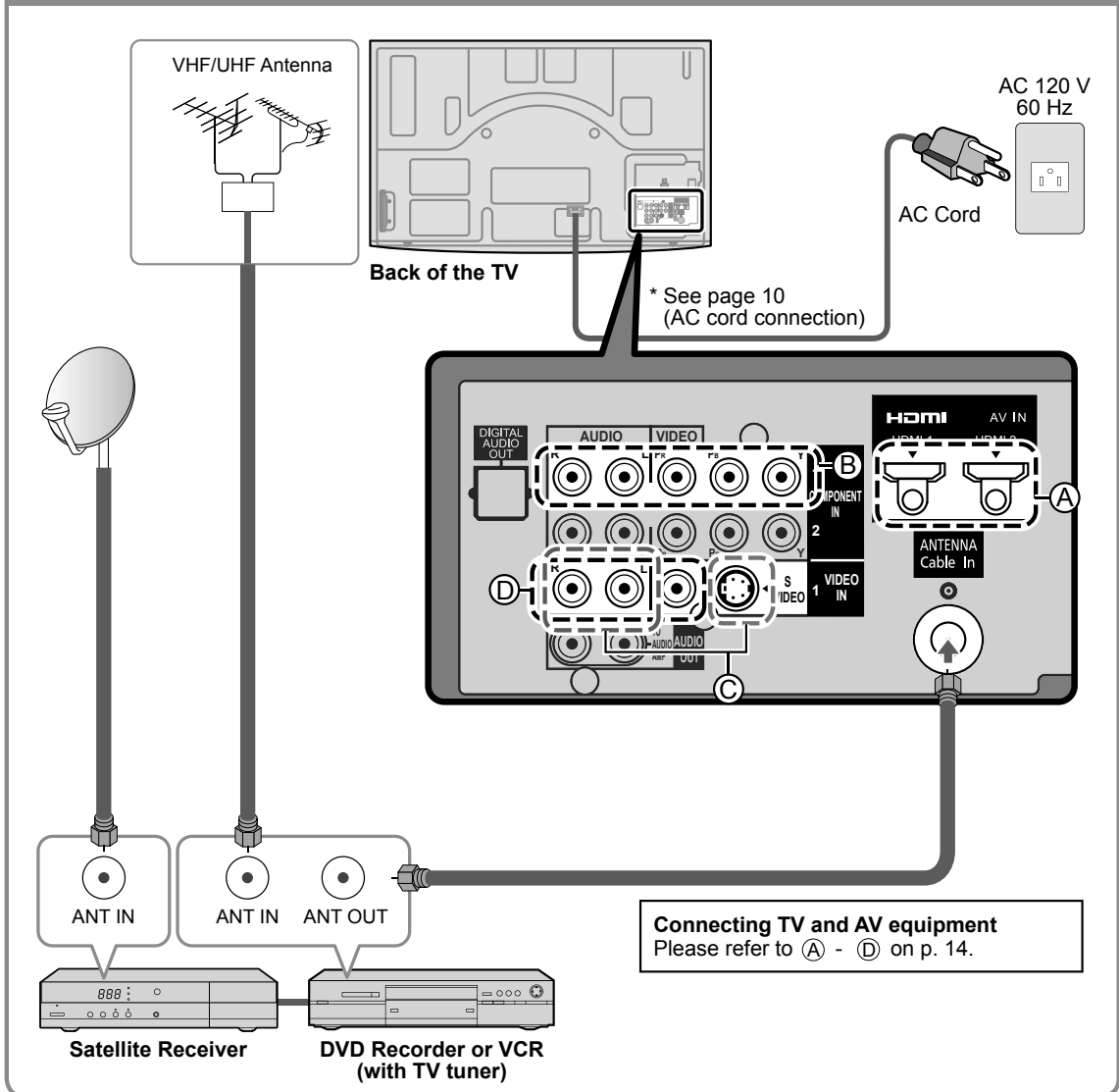

Note

• For details of external equipment connections, please refer to the operating manuals for the equipment.

Basic Connection (Continued)

AV cable connections

A To use HDMI terminals

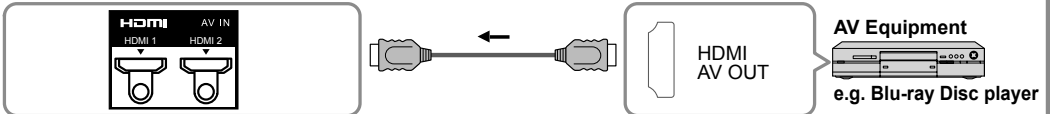

- Connecting to HDMI terminals will enable you to enjoy high-definition digital images and high-quality sound.
- The HDMI connection is required for a 1080p signal.
- For “VIERA Link™ connections”, please refer to p. 39.

B To use COMPONENT terminals

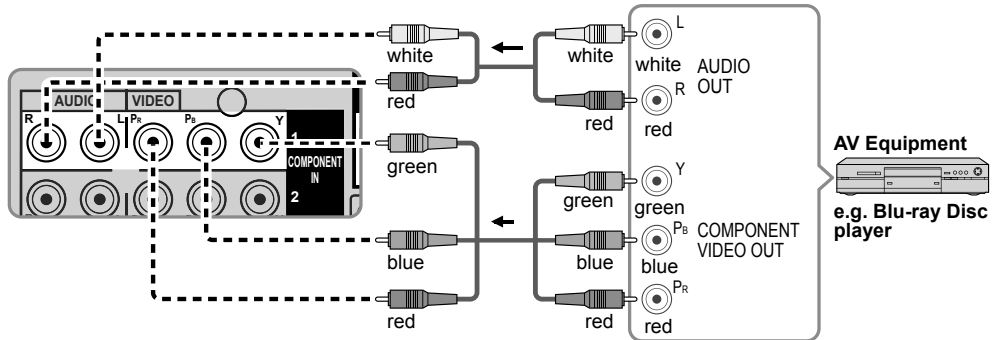

- Recorders may also be connected to COMPOSITE or S VIDEO terminals. (see below)

C To use S VIDEO terminals

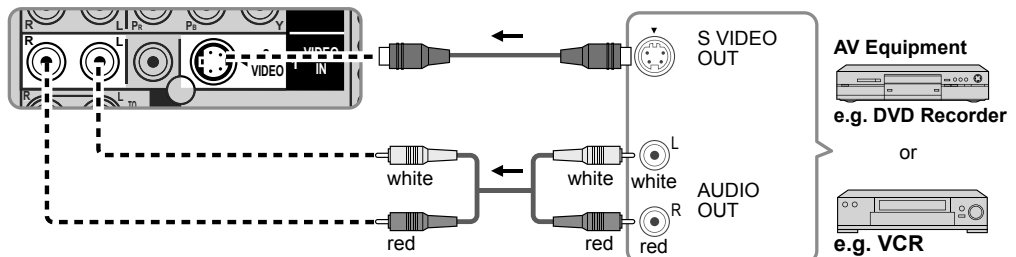

D To use COMPOSITE terminals

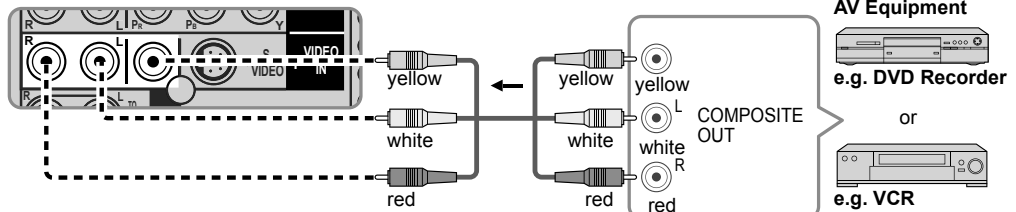

- The S Video input will override the composite video signal when S Video cable is connected. Connect either S Video or Video cable.
- Connecting to S VIDEO terminals will enable you to enjoy greater picture quality than using Composite terminals.

Note

- Some programs contain a copyright protection signal to prevent recording.
- When the copyright protection program is displayed, do not connect the other TV monitor through a VCR. Video signals fed through VCRs may be affected by copyright protection systems and the picture will be distorted on the other TV monitor.
- For more details on the external equipment's connections, please refer to the operating manuals for the equipment.

High-Definition

Standard-Definition

Identifying Controls

TV controls/indicators

Front of the TV

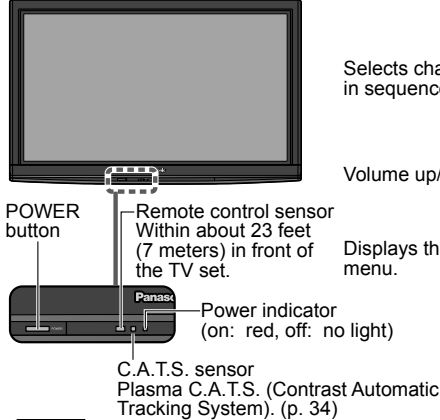

Back of the TV

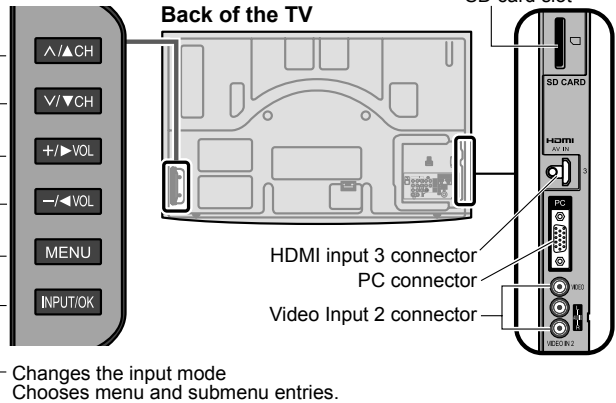

Note

- The TV consumes a limited amount of power as long as the power cord is inserted into the wall outlet.
- Do not place any objects between the TV remote control sensor and remote control.

Remote control

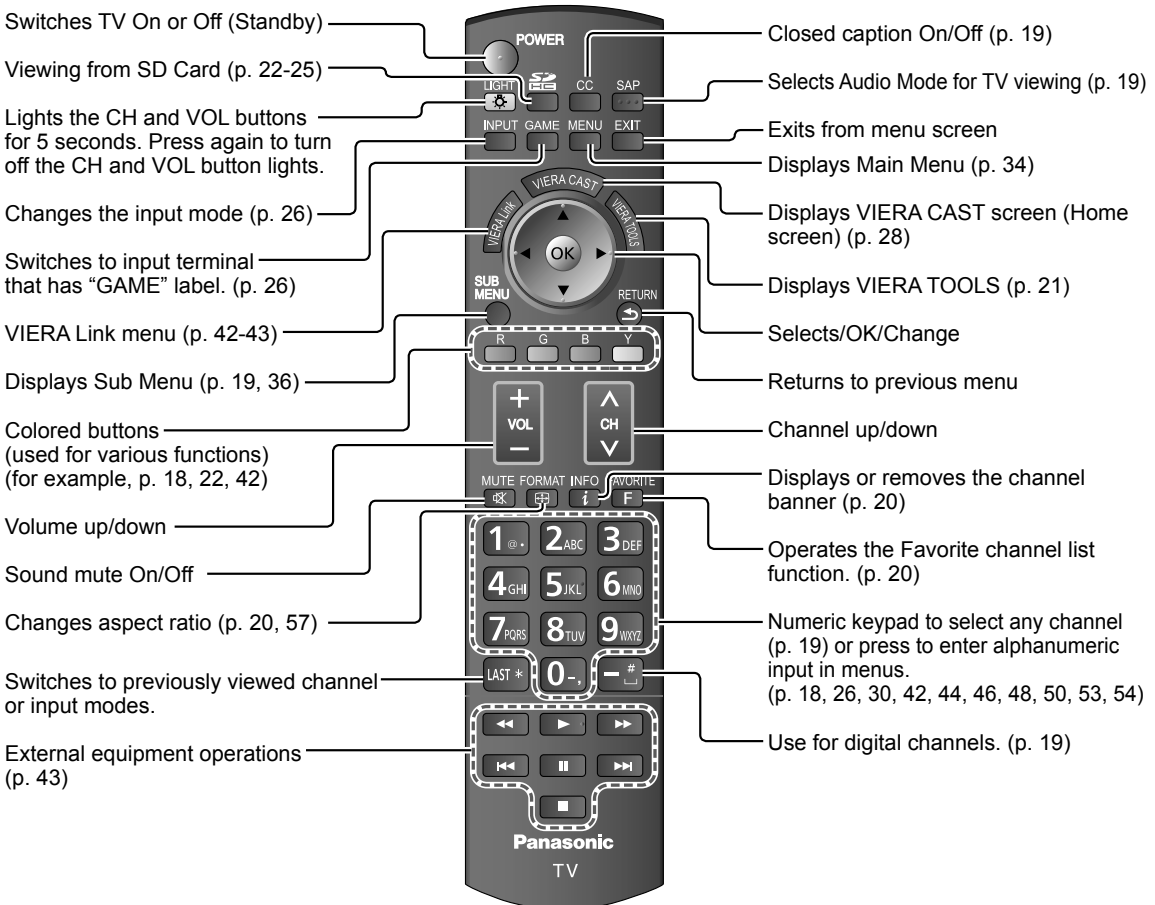

First Time Setup

“First time setup” is displayed only when the TV is turned on for the first time after the power cord is inserted into a wall outlet and when “Auto power on” (p. 36-37) is set to “No”.



1

Turn the TV On with the POWER button

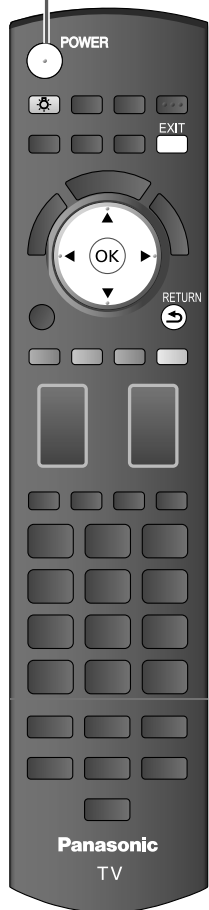
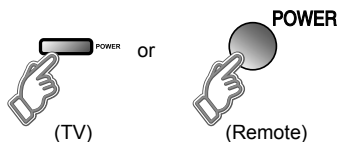

■ Press to exit from a menu screen



■ Press to return to the previous screen



* This setting will be skipped next time if you select “Home Use”.

① Select your language

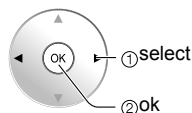

② Be sure to select “Home Use”

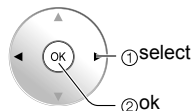
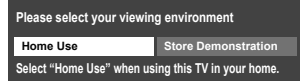

● Please confirm your selection (Home Use) before pressing OK button.

■ If you select “Store Demonstration” by mistake in ②, confirmation screen will be displayed.

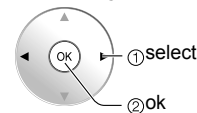
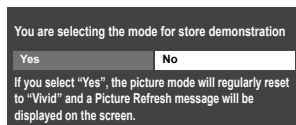

- Select “No” and return to previous screen ②.
- If you select “Yes”, Screen enters store demonstration mode.

To display the “Please select your viewing environment” screen again as shown above and select “Home Use”, do one of the following:

- Press and hold down the front POWER button.
- Unplug the TV and plug it again.

2

Auto channel setup

① Select “ANT/Cable setup”

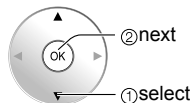
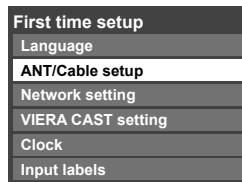

② Select “ANT in”

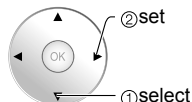

ANT in

Cable: Cable TV
Antenna: Antenna
Not used: Skip TV tuning
→ go to ③

Select “Not used” when no wire is connected to the “Antenna/Cable” terminal.

- Typical when Cable/Satellite box is connected to a TV input.
- Prevents accidental tuning to an unavailable signal.

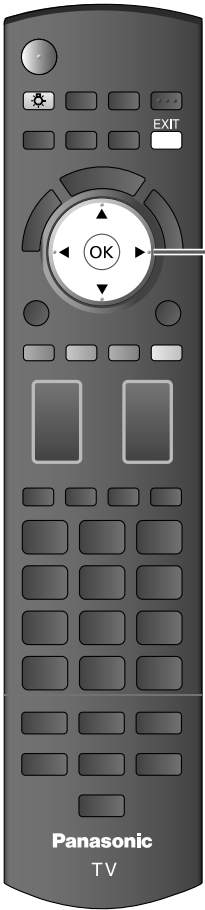

2

③ Select "Auto program"

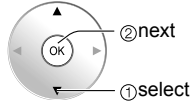
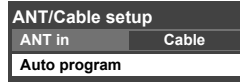

④ Select scanning mode (ALL channels/Analog only/Digital only)

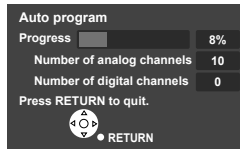
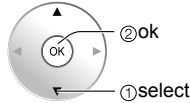
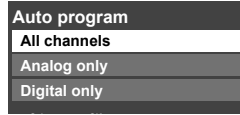

Start scanning the channels

- Available channels (analog/digital) are automatically set.

All channels: Scans digital and analog channels
 Analog only: Scans Analog channels only
 Digital only: Scans Digital channels only

⑤ Confirm registered channels

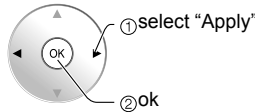
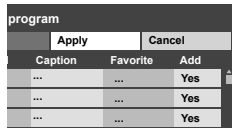

- If OK is not pressed after selecting "Apply", the channels will not be saved. The channel will be saved when no operation is performed for 60 seconds and the "Manual program" menu will also exit automatically.
- If you perform scanning more than twice, previously saved channels are erased.

■ Press to exit from a menu screen



Note

- To change setting (Language/ ANT/Cable setup/ Network setting/ VIERA CAST setting/ Clock/Input labels) later, go to Menu screen (p. 36)

3

Network setting

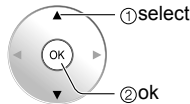
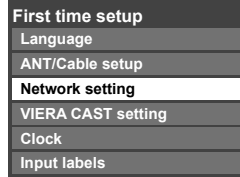

Network setting (p. 44-45)

4

VIERA CAST setting

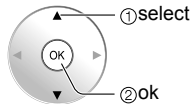
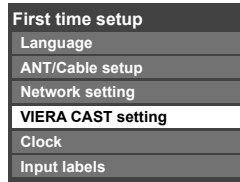

VIERA CAST setting (p. 46-47)

First Time Setup (continued)

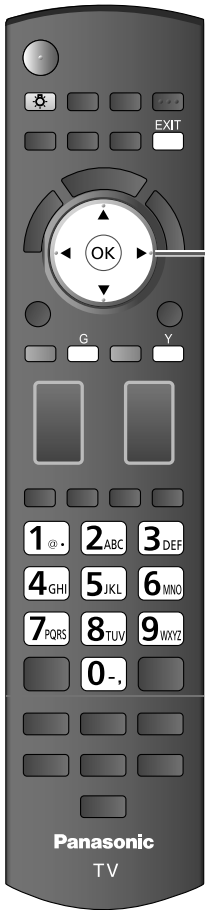

5

Adjust the clock

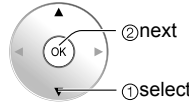
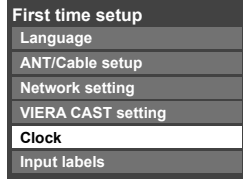

① Manual setting

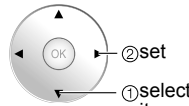
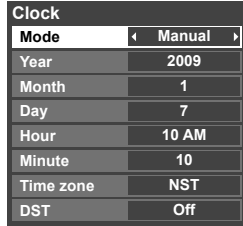

② Auto setting

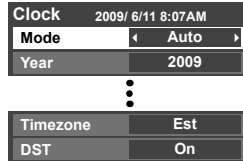

Mode

Manual: Adjust the clock manually (Year/Month/Day/Hour/Minute)

Auto: The clock is adjusted automatically via Internet service.
Only available when the TV is on a network.
➤ Set "Network setting" and "VIERA CAST setting" first. (Time zone/DST)

Year Select the year

Month Select the month

Day Select the day

Hour Adjust the hour

Minute Adjust the minute

Time zone

Select your time zone. (EST/CST/MST/PST/AKST/HST/NST/AST)

DST Set DST (Daylight Saving Time) setting. (On/Off)

On: Advances the clock one hour from the time is set according to the time zone.

6

Set the Input labels

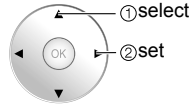
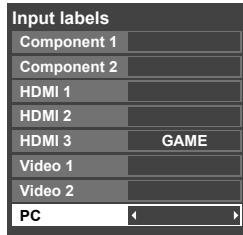
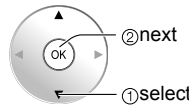
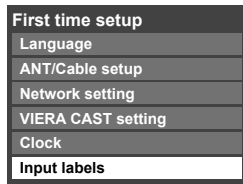

Switches Input mode alphabet to numeric

■ Press to exit from a menu screen



Note

- About broadcasting systems

Analog (NTSC): Conventional broadcasting

Digital (ATSC): New programming that allows you to view more channels featuring high-quality video and sound

Label: [BLANK] SKIP/VCR/DVD/CABLE/SATELLITE/DVR/GAME/AUX/RECEIVER/COMPUTER/Blu-ray/CAMERA/DVD REC/HOME THTR/MONITOR/MEDIA CTR/MEDIA EXT/OTHER

Watching TV

Connect the TV to a cable box/cable, set-top-box, satellite box or antenna cable (p. 11-14)

To watch TV and other functions

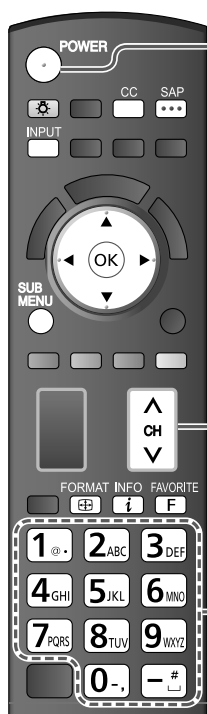

1 Turn power on

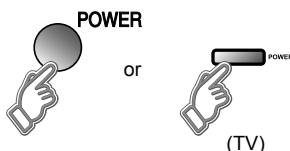

Note



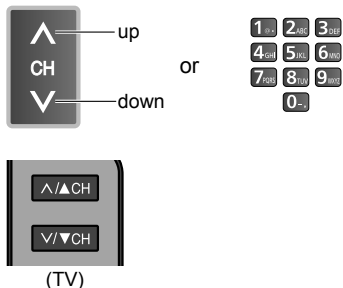

- If the mode is not TV, press  and select TV. (p. 26)

2 Select a channel number



To directly input the digital channel number

- When tuning to a digital channel, press the button to enter the minor number in a compound channel number.

example: CH15-1:    

Note

- Reselect "Cable" or "Antenna" in "ANT in" of "ANT/Cable setup" to switch the signal reception between cable TV and antenna. (p. 16, 51)
- The channel number and volume level remain the same even after the TV is turned off.

Listen with SAP (Secondary Audio Program)

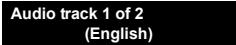

Select Audio Mode for watching TV

- **Digital mode**
Press SAP to select the next audio track (if available) when receiving a digital channel.

- **Analog mode**
Press SAP to select the desired audio mode.
• Each press of SAP will change the audio mode. (Stereo/SAP/Mono)

Closed caption



Switches Closed caption mode On or Off

 ↔ 

Display the SUB MENU





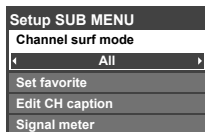

Press SUB MENU to show sub menu screen. (p. 36)

This menu consists of shortcuts to convenient functions.

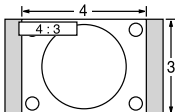

Watching TV (Continued)

Other Useful Functions (Operate after ②)

<p>Information Recall</p>	<p>■ Displays or removes the channel banner.</p>  <table border="1" data-bbox="450 234 1081 347"> <tr> <td>Channel</td> <td colspan="4">THE NEWS</td> <td>Clock</td> </tr> <tr> <td>15-2</td> <td>ABC-HD</td> <td>CC</td> <td>SAP</td> <td>TV-G</td> <td>1080i</td> <td>Standard</td> <td>4:3</td> <td>12:30 PM</td> </tr> <tr> <td>Station identifier</td> <td>Closed caption</td> <td>SAP indication</td> <td>Rating Level</td> <td>Signal resolution</td> <td>Picture mode</td> <td colspan="3">Sleep timer remaining time</td> </tr> <tr> <td colspan="2"></td> <td colspan="2"></td> <td colspan="2"></td> <td colspan="3">Aspect ratio</td> </tr> </table> <p>②</p>	Channel	THE NEWS				Clock	15-2	ABC-HD	CC	SAP	TV-G	1080i	Standard	4:3	12:30 PM	Station identifier	Closed caption	SAP indication	Rating Level	Signal resolution	Picture mode	Sleep timer remaining time									Aspect ratio		
Channel	THE NEWS				Clock																													
15-2	ABC-HD	CC	SAP	TV-G	1080i	Standard	4:3	12:30 PM																										
Station identifier	Closed caption	SAP indication	Rating Level	Signal resolution	Picture mode	Sleep timer remaining time																												
						Aspect ratio																												
<p>Change aspect ratio</p>	<p>■ Press FORMAT to cycle through the aspect modes. (p. 57)</p>   <ul style="list-style-type: none"> • 480i, 480p: FULL/JUST/4:3/ZOOM • 1080p, 1080i, 720p: FULL/H-FILL/JUST/4:3/ZOOM 																																	
<p>Call up a favorite channel</p>	<p>■ FAVORITE</p>  <p>Channel numbers registered in Favorite are displayed on the favorite tune screen. Select the desired broadcast station with the cursor or use number buttons. (see below)</p>																																	

Favorite Feature

Set Favorite Feature

1 Display the SUB MENU.



2 Select "Set favorite"

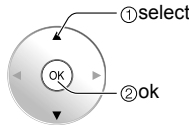
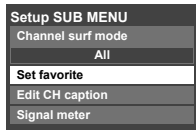

3 Set the displayed channel

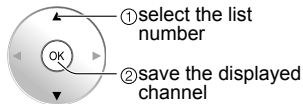
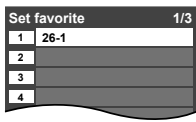

or

1 2 3
4 5 6
7 8 9
0

select the list number (to save the channel without pressing OK)



Delete a favorite channel

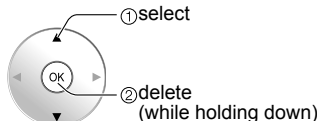
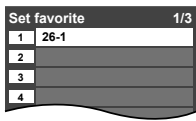

Use Favorite Feature

1 Display "Favorite channels"



2 Select the channel

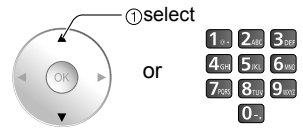
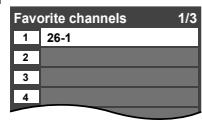

3 Set Favorite channel

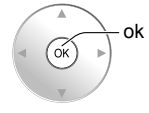
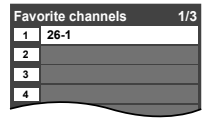

To change the page



Press repeatedly to change between pages(1/3, 2/3, 3/3 or exit)



Changes the page forward/backward

Using VIERA TOOLS

VIERA TOOLS is the easy way to access high use menu items. They are displayed as shortcut icons on the TV screen.

Unlike a conventional menu, you can enjoy using, playing or setting a function quickly.

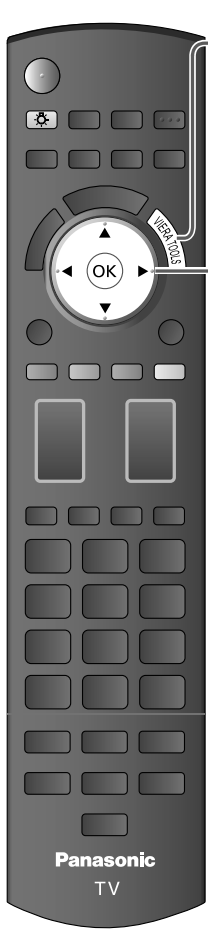





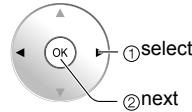

1 Display VIERA TOOLS



2 Select the item



	Displayed "THX setting" menu. (P.59) Select Picture mode setting. (THX/Standard (Vivid/Game/Custom))
	Start "VIERA CAST". (p. 28)
	Displayed "VIERA Link control" menu. Select the equipment you want to access. ● VIERA Link control only with the TV's remote control (p. 42-43)
	Start Network Camera viewing (p. 30-31)
	Displayed "SD card" menu. Select SD card function. (Slideshow/Thumbnail/Movie) ● Viewing from an SD card (p. 22-25)
	Displayed "ECO/energy saving" menu. (p. 36)

■ Press to exit from a menu screen



■ Press to return to the previous screen



Viewing from an SD Card

You can view movies and photos taken with a digital camera or digital video camera and saved on an SD card. (Media other than SD Cards may not be reproduced properly.)

Movie player

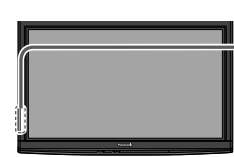

1

Insert the SD card

* This setting will be skipped next time unless you select "Set later".

Set "SD card setting" and select "Play SD card now"

● "SD card setting" will be displayed automatically each time an SD card is inserted for the first time.

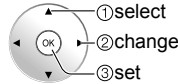
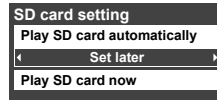

Slideshow: A Slideshow will start automatically next time.

Thumbnail: The Photo viewer menu will be displayed automatically next time.

Movie: The video data plays automatically from next time.

Set later: "SD card setting" menu will be displayed repeatedly.

Off: The data can be played manually.

Manual operation ("Play SD card automatically" is "Off")

1 Display "SD card"

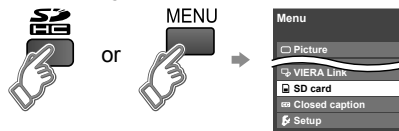

2 Select the item



Photo viewer → Go to P. 24

● Using VIERA TOOLS (p. 21)

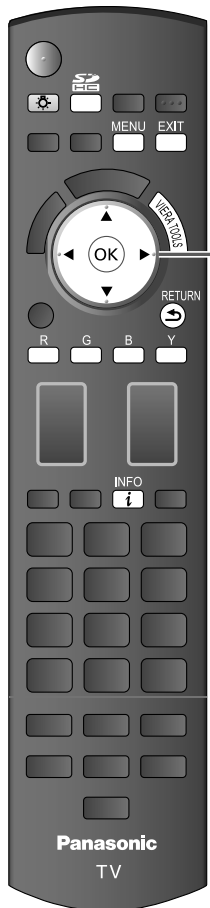

2

Select the movie to be listed

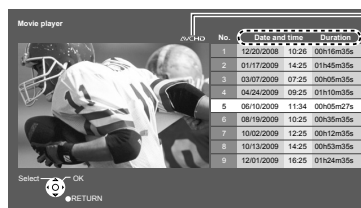

Recording format (MPEG2/AVCHD)

Movie information

Date and time:

Date and time of recording are displayed.

Duration:

Recording time is displayed.

3

View



Navigation area



● To display Navigation area



● To hide Navigation area

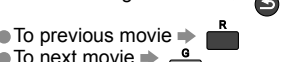

● To previous movie

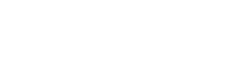

● To next movie

■ Press to exit from a menu screen



■ Press to return to the previous screen

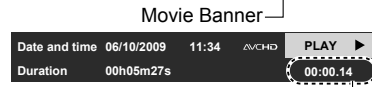

● To display/hide banner → INFO

SD Card

- Insert the card

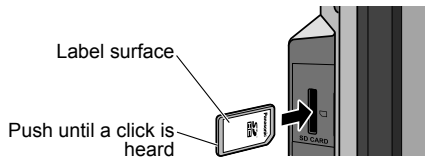

- Remove the card

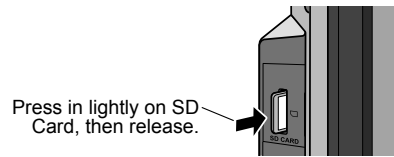

- Compliant card type (maximum capacity): SDHC Card (16 GB), SD Card (2 GB), miniSD Card (1 GB) (requiring miniSD Card adapter)
- For cautions and details on SD Cards (p. 58)

Movie settings

In ② or ③

- ① Display "Movie settings"



- ② Select the item

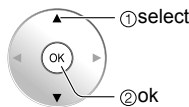
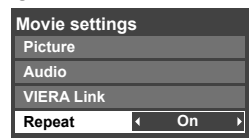

- ③ Set

Use VIERA Link function



VIERA Link (p. 34, 42)

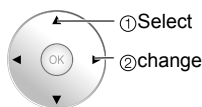

Adjust the picture and Audio

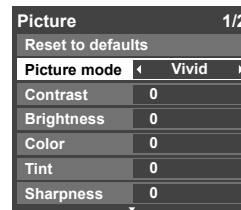

example: Picture menu
Picture menu/Audio menu
(p. 34)

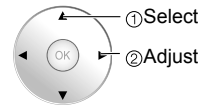

Set up Repeat playback

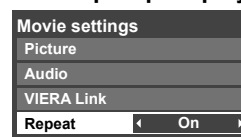

Repeat Turn the Movie play Repeat function On or Off.

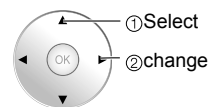

Change Audio current status

In ③

- ① Display "current audio status"



- ② Each press of SAP will change the audio mode.
(If the movie has multiple audio signals.)

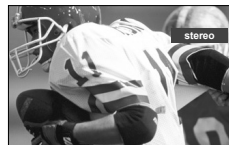

(Current audio status)

- It may take several seconds to change the sound.

This product is licensed under the AVC patent portfolio license for the personal and non-commercial use of a consumer to (i) encode video in compliance with the AVC Standard ("AVC Video") and/or (ii) decode AVC Video that was encoded by a consumer engaged in a personal and non-commercial activity and/or was obtained from a video provider licensed to provide AVC Video. No license is granted or shall be implied for any other use. Additional information may be obtained from MPEG LA, LLC. See <http://www.mpegla.com>.

Viewing from an SD Card

Photo viewer

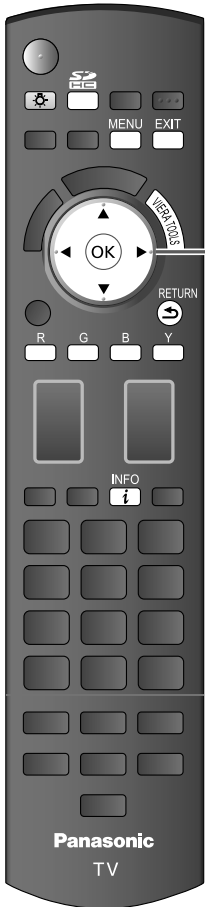

1

Follow direction 1 in Movie player (p. 22)

2

Select the data to be viewed

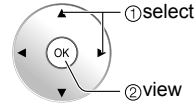
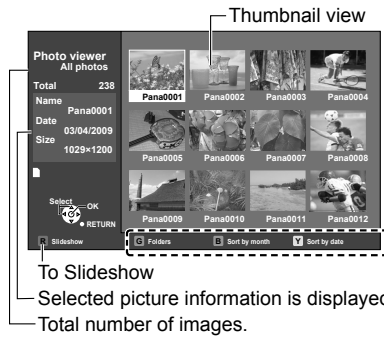

Note

- Depending on the JPEG format, "Information" contents may not be displayed correctly. Refer to p. 58 (Data format for SD card browsing) for details.

3

View

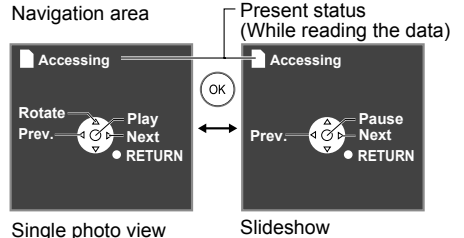

- To display/hide Navigation area → INFO
- Return to Thumbnail view RETURN

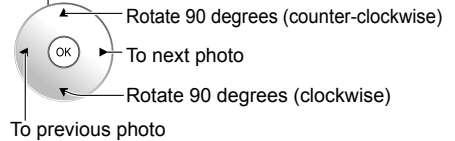

Press to exit from a menu screen



Press to return to the previous screen



(Continued)

Sort

To sort by Folder, month or date

In ②

① Select sort type

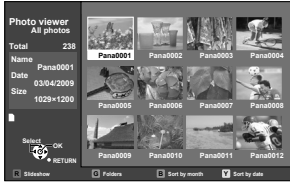

- Folders (ascending order of numeric/alphabet)
- Sort by month (descending order of the month)
- Sort by date (descending order of the date)

② Select the directory.

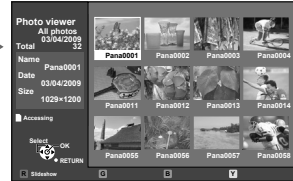
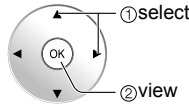
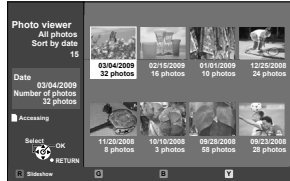

RETURN
Return to previous screen

Photo settings

In ② or ③

① Display "Photo settings"



② Select the item

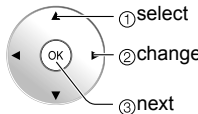
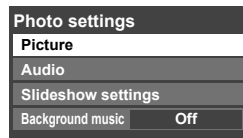

Adjust the picture

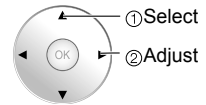
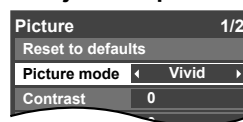

example :Picture menu
Picture menu/Audio menu (p. 34)

Set the Background music

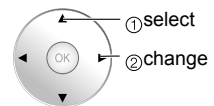

Select the Background music from 3 types.
Each Background music plays for 90 seconds.
(Off/Music 1/Music 2/Music 3)

Slideshow settings

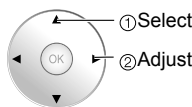
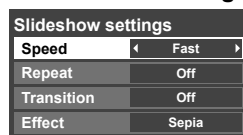

Note

- To stop in mid-cycle → Press **RETURN**

Speed	You can set how many seconds each image is displayed in Slideshow mode. (Very fast/Fast/Medium/Slow/Very slow)
Repeat	Turn the slideshow Repeat function on or off (On/Off) .
Transition	Select transition effect (Off/Fade in/Wipe ↓/Wipe ↑/Wipe →/Wipe ←/Slide in ↓/Slide in ↑/Slide in →/Slide in ←/Zoom in/Comb ↑↓/Comb →←/Dissolve/Checker wipe/Random)
Effect	Select conversion effect (Off/Sepia/Gray scale)

Viewing

● Viewing from SD Card

VIERA IMAGE VIEWER

The VIERA Image Viewer is a function that lets you easily view still and motion images on a VIERA television by simply inserting an SD card into the VIERA SD card slot.

Watching Videos and DVDs

If you have applicable equipment connected to the TV, you can watch videos and DVDs on the TV's screen.

Input Select

You can select the external equipment to access.

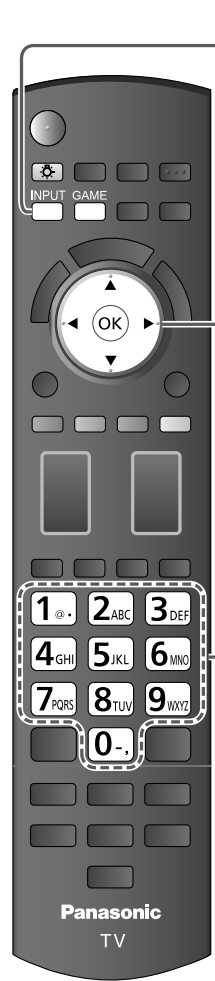

1 With the connected equipment turned On **Display the Input select menu**

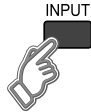

2 **Select the input mode**

Input select	
1	TV
2	Component 1 AUX
3	Component 2
4	HDMI 1 GAME
5	HDMI 2
6	HDMI 3 GAME
7	Video 1
8	Video 2 GAME
9	PC

(example)



Press corresponding NUMBER button on the remote control to select the input of your choice.

or

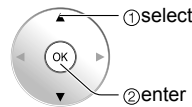

Select the input of your choice, then press OK.

- During the selection, if no action is taken for several seconds, the "Input select" menu disappears.



Terminal Label

(example)

- The terminal and label of the connected equipment are displayed. To label each of the inputs, please refer to p. 53.

Note

- The input label will be displayed on "Input select" screen if Input label is set on p. 53.
- For side input terminals (HDMI 3/Video 2), "GAME" input label is set as default. (Picture mode is set to "Game", refer to p. 59.)
- For more details for picture mode setting, refer to p. 59. For Input label, refer to p. 53.

■ Press Game to switch to the game screen

Switches to Input terminal that has "GAME" label.



- Cycle through the input terminals if there are multiple Input terminals that have "GAME" label. (p. 53)
- If there is no Input terminal with "GAME" label, you cannot switch the input terminal to any other input terminal than the one currently selected.

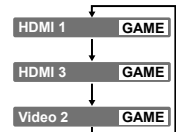

■ To return to TV



3 **Operate the connected equipment using the remote control supplied with the equipment**

Note

- For details, see the manual of the connected equipment.

VIERA Link™ Setting

If you connect equipment that has the “HDAVI Control” function to a TV using an HDMI cable, you will find it easier to use. Please refer to p. 38-43. Before using these functions, you need to set “VIERA Link” setting to “On” as shown below.

- 1 Display menu**
- 2 Select “Setup”**
- 3 Select “VIERA Link settings”**
- 4 Select “VIERA Link”**
- 5 Select “On”**
 (default is On)

■ Press to exit from a menu screen



■ Press to return to the previous screen

RETURN



Note

- If no HDMI equipment is connected or standard HDMI equipment (non- “VIERA Link”) is used, set it to “Off”.
- For more details on the external equipment’s connections, please refer to the operating manuals for the equipment.

Now you can set each “VIERA Link” function according to your preference (p. 40-43).

VIERA CAST™

Operate VIERA CAST

You can access information services (TV content) from the Home screen via the Internet.

- You need broadband environment to use this service.



Preparations

- Internet connections (p. 29)
- Network setting (p. 44)
- VIERA CAST setting (p. 46)

1 Display the Home screen



2 Select the item and press OK

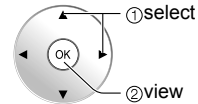
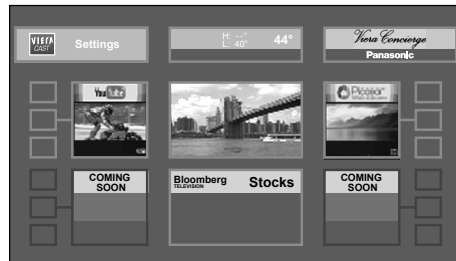

- Press to exit from a menu screen



- Press to return to the Home screen



This screen is an example. It varies according to the usage conditions.
* Depending on the usage conditions, it may take a while to read all the data.

Other settings

- To adjust picture and audio

1 Display "Menu"



2 Select "picture" or "Audio"

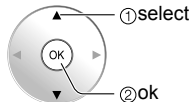
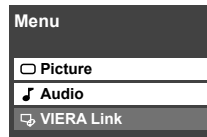

3 Select the item and adjust

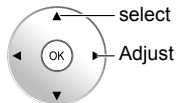
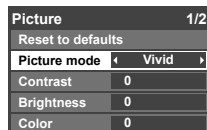

example: Picture menu
Picture menu/Audio menu (p. 34)

- To use VIERA Link function

1 Display "Menu"



2 Select "VIERA Link"

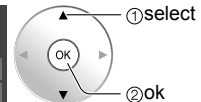
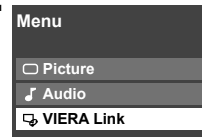

3 Select the item and set

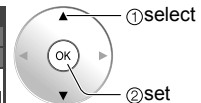

VIERA Link (p. 34, 42)

Internet connections

1 Contact your Broadband service provider

NOTICE: If you don't have Internet service by your local provider, please order a high-speed Internet service at no less than the following connection speed. If you already have such service, make sure that the connection speed exceeds the following.

- Required speed (effective): at least 1.5 Mbps for SD and 6Mbps for HD picture quality, respectively.
- Dial-up Internet service cannot be used for VIERA CAST.

2 Select wired or wireless connection

If the Cable/DSL modem is close to the TV and you have only one TV set, you may choose a wired connection. If the Cable/DSL modem is far from the TV and/or you have more TVs in the house, you may want to use a wireless network.

3 Connecting to the Internet

A Basic connection

If you are not using the network for connecting anything else but the TV, you could just connect the TV directly to the Cable/DSL Ethernet connection (see schematic below).

B Advanced wired connection

If you are using the network for connecting various PCs/Laptops and want to connect the TV, you should use a router to connect the TV to the Internet (see schematic below).

C Advanced wireless connection

If you are using the network for connecting various PCs/Laptops and want to connect the TV, you could also use a wireless router to connect the TV to the Internet (see schematic below).

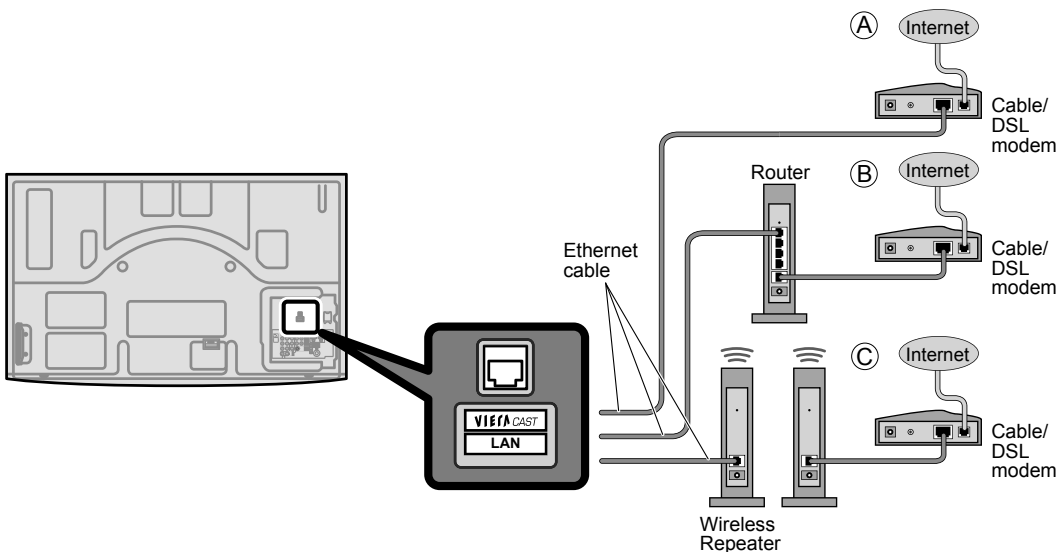

Network Camera

You can operate the Network camera from TV's remote and also check the images from Network camera on your TV

Basic operation for Network camera

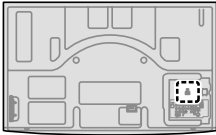

Preparations

- Internet connections (p. 29)
- Example of Network Camera connection (p. 31)
- Network setting (p. 44)
 - Before connecting the Network camera to TV, please complete the "IP setting" and run "Connection test"(p. 44)

Note

- This feature is only available with Panasonic-made network cameras released after summer 2009. (Preliminary model numbers: BL-C210A and BL-C230A) A number of VIERA-compatible network cameras can be founded at the following sites:

<http://www.panasonic.com/>

<http://panasonic.net/pcc/products/netwkcaml>

1 Start up Network camera

- If there is no registered camera displayed, please set it in "Network Camera" settings. (p. 31)

Select "Network Camera" in "VIERA Link"

- Using VIERA TOOLS (p. 21)

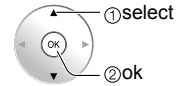

- There is also an option to start with sensor detection.

2 View Multi screen (Still image) Without Default camera (Default camera setting (p. 31))

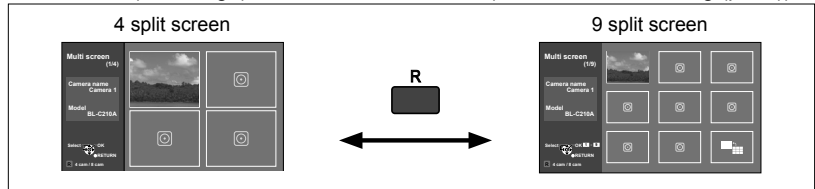

Single screen With Default camera (Default camera setting (p.31))



- For more details on setting and operation of the Network camera, please also read the operating manuals for the Network camera.

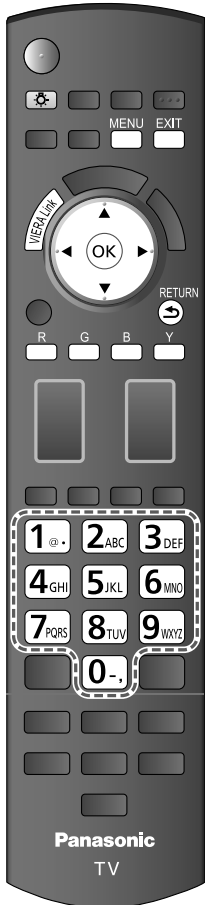

■ Press to exit from a menu screen



■ Press to return to the previous screen



Example of Network Camera connection

Back of the TV

Network Camera

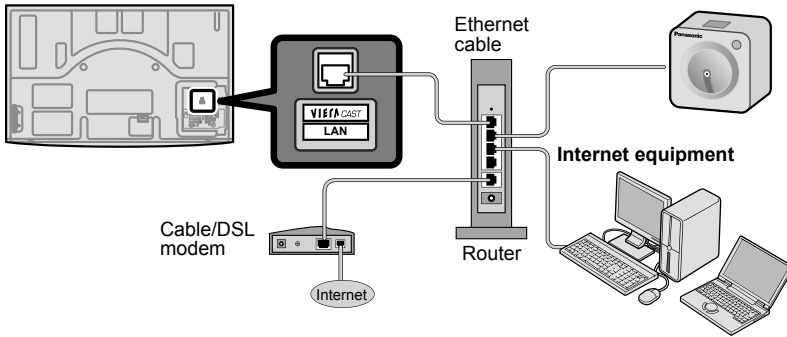

Set Internet setting (LAN) for connected equipment with Internet equipment if you need to.
*You cannot set Internet setting from this TV

Network Camera setting

① Display Menu



② Select "Setup"

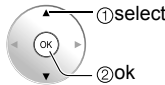
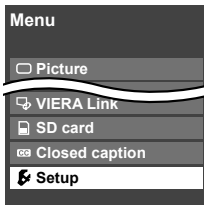

③ Select "Network cameras list"

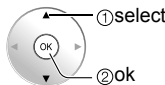
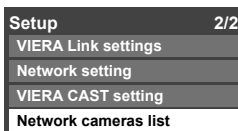

If there is no registered camera

④ Select "Yes" to start search

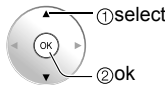
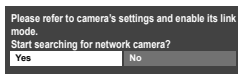

⑤ Set Network Camera setting

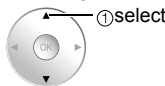
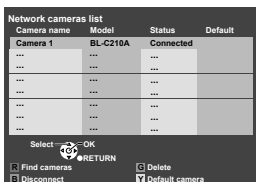

Network Camera setting operation

Camera name	Model	Status	Default
Camera 1	BL-C210A	Connected	
...	
...	
...	
...	
...	
...	

Select: OK RETURN

Find cameras Delete

Disconnect Default camera

R	<p>"Please refer to camera's settings and enable its link mode. Start searching for network camera?"</p> <p>➔ "Yes" to start camera search.</p> <ul style="list-style-type: none"> Before you start to search for a camera, switch the camera to registration mode. (For this operation, please refer to the operating manual for the Network camera.) Search condition also depends on "Network setting" (p.44)
G	<p>"Remove camera information?"</p> <p>➔ "Yes" to delete camera information.</p>
B	<p>"Disconnect to camera?"</p> <p>➔ "Yes" to delete camera connection. "Disconnected" will be displayed in "Status"</p>
Y	<p>"Set this camera as default camera?"</p> <p>➔ "Yes" to set to the default use. Displayed "(Default)" next to camera name.</p>
OK	<p>(Available only when reconnecting)</p> <p>"Connect to Camera?"</p> <p>➔ "Yes": "Connect" will be displayed in "Status" (Attach up to 8 Network cameras simultaneously)</p>

Displaying PC Screen on TV

The screen of the PC connected to the unit can be displayed on the TV.

You can also listen to PC sound with the audio cable connected. To connect PC (p. 55)

1 Display the Input select menu



Input select

1	TV	
2	Component 1	AUX
3	Component 2	
4	HDMI 1	GAME
5	HDMI 2	
6	HDMI 3	GAME
7	Video 1	
8	Video 2	GAME
9	PC	

2 Select "PC"





PC

Displays PC screen

● Corresponding signals (p. 60)

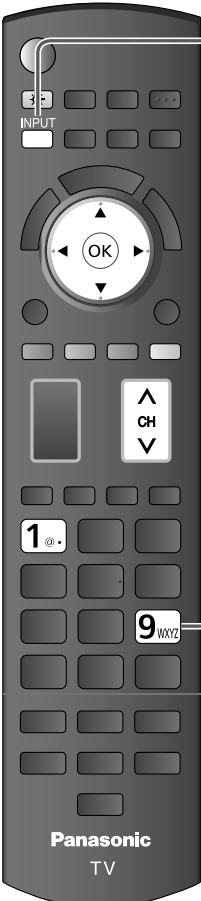
■ To return to TV INPUT → 1 /



Panasonic
TV

■ **PC menu setting** (change as desired)

- Making settings ➔ "How to Use Menu Functions" ① to ④ (p. 34)

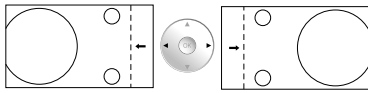
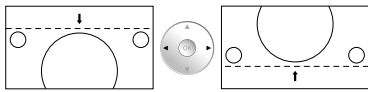
Menu	Item	Adjustments/Configurations (options)	
Picture	PC adjustments	Reset to defaults	Resets PC adjust
		Sync	<ul style="list-style-type: none"> ● H & V: The H and V sync signals are input from the HD/VD connector. (p. 61) ● On green: Uses a synchronized signal on the Video G signal, which is input from the G connector. (p. 61)
		Dot clock	Alleviates the problem if a picture appears to be vertically-striped, flickers partially or is blurred.
		H-position	Adjusts the horizontal position. 
		V-position	Adjusts the vertical position. 
		Clock phase	Alleviates the problem if the whole picture appears to flicker or is blurred. First adjust the Dot Clock to get the best possible picture, then adjust the Clock Phase so that a clear picture appears. Note It may not be possible to display a clear picture due to poor input signals.
		Input resolution	Switches to wide display. <ul style="list-style-type: none"> ● Input signal switched from 640×480 to 852×480 ● Input signal switched from 1024×768 to 1280×768 or 1366×768
		H-frequency V-frequency	Displays the H (Horizontal)/V (Vertical) frequencies. <ul style="list-style-type: none"> ● Display range Horizontal: 15 - 110 kHz Vertical: 48 - 120 Hz

- Audio menu (p. 34)

How to Use Menu Functions

Various menus allow you to make settings for the picture, sound, and other functions so that you can enjoy watching TV best suited for you.

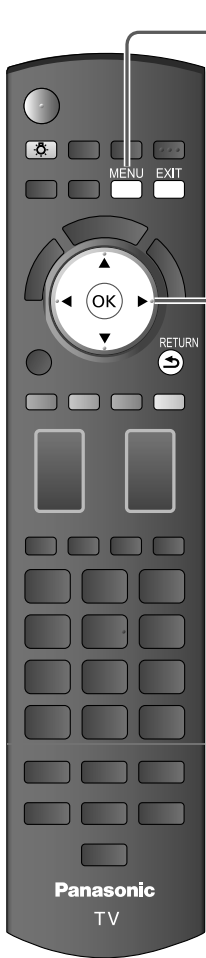

1 Display menu



- Displays the functions that can be set (varies depending on the input signal)

2 Select the menu

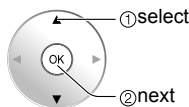
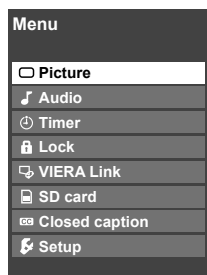

3 Select the item

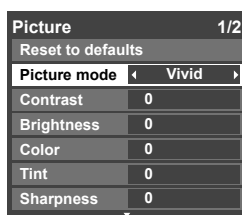

(example: Picture menu)

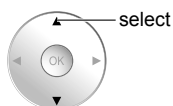

4 Adjust or select

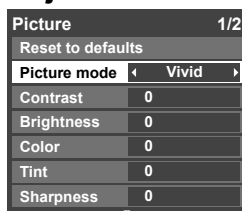

(example: Picture menu)

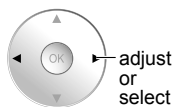

■ Press to exit from a menu screen



■ Press to return to the previous screen



■ Menu list

Menu	Item		
Picture	Reset to default		
	Picture mode		
	Contrast, Brightness, Color, Tint, Sharpness		
	Color temp.		
	Color mgmt.		
	x.v.Color		
	C.A.T.S.		
	Video NR		
	Zoom adjustments		
	PC adjustments		
	Advanced picture	3D Y/C filter	
		Color matrix	
		Block NR	
		Mosquito NR	
Black level			
3:2 pulldown			
24p Direct in			
HD size			
H size			
Audio	Reset to default		
	Bass		
	Treble		
	Balance		
	Advanced audio	A.I. sound	
		Surround	
		Bass boost	
		Volume leveler	
		TV speakers	
		HDMI 1 in HDMI 2 in HDMI 3 in	
Timer	Sleep, Timer 1-5		
Lock			
VIERA Link	Record now Stop recording VIERA Link control Speaker output		
SD card	SD card		
Closed caption	Closed caption		

Adjustments/Configurations (alternatives)	
Resets all picture adjustments to factory default settings except for "Advanced picture".	Reset to defaults
Basic picture mode (Vivid/Standard/THX/Game/Custom) (p. 59)	Picture mode Vivid
Adjusts color, brightness, etc. for each picture mode to suit your taste	Contrast +20 Tint 0
<ul style="list-style-type: none"> Display range Contrast/Brightness/Color/Sharpness: 0 - 100 Tint: -50 - +50	Brightness 0 Sharpness 0 Color 0
Selects a choice of Cool(blue), Normal, or Warm(red) color. (Cool 2/Cool 1/Normal/Warm 1/Warm 2)	Color temp. Normal
On: Enhances green and blue color reproduction, especially outdoor scenes. (On/Off)	Color mgmt. On
Auto: Provide the appropriate picture when images corresponding to "x.v.Color" are input via the HDMI input of this TV. (Off/Auto)	x.v.Color Auto
Adjusts the brightness and gradation according to the ambient lighting condition. (Off/On)	C.A.T.S. Off
Reduces noise, commonly called snow. Leave it off when receiving a strong signal. (Off/Weak/Medium/Strong)	Video NR Off
Adjusts vertical alignment and size when aspect setting is "ZOOM" (p. 57)	Zoom adjustments
Sets PC display (p. 32)	PC adjustments
Minimizes noise and cross-color in the picture. (On/Off)	3D Y/C filter On
Selects image resolution of component-connected devices (HD/SD)	Color matrix SD
<ul style="list-style-type: none"> SD: Standard Definition HD: High Definition Only 480p signal accepted; regular TV (NTSC) is not available. 	Block NR Off
Reduces noise of specific digital signals of DVD, STB, etc. (On/Off)	Mosquito NR Off
Reduces HDTV flicker noise in the contoured sections of an image (Off/On)	Black level Light
Selects Dark or Light. Valid only for external input signals. (Dark/Light)	3:2 pulldown Off
Adjust the picture recorded in 24 fps for optimum quality. (On/Off)	24p Direct in 60 Hz
48Hz: Achieves more cinematic playback by reproducing the movie contents at twice the speed of 24 frames per second. (60Hz/48Hz)	HD size Size1
Selects between 95 % (Size 1) or 100 % (Size 2) for the scanning area with High-definition signal. (Size 1/ Size 2) Select "Size 1" if noise is generated on the edges of the screen.	H size Size 1
<ul style="list-style-type: none"> Size 1: Selected item for "HD size". Scanning 95% Size 2: Selected item for "HD size". Scanning 100% 	Reset to defaults
Adjust horizontal display range to reduce noise of both side edges of an image. (Size 1/Size 2) Size 2: Adjust image size according to aspect mode for reducing noise. (p. 60)	Bass 0
Resets Bass, Treble and Balance adjustments to factory default settings.	Treble 0
Increases or decreases the bass response.	Balance 0
Increases or decreases the treble response.	A.I. sound On
Emphasizes the left / right speaker volume.	Surround Off
Equalizes overall volume levels across all channels and external inputs. (On/Off)	Bass boost Off
Enhances audio response when listening to stereo. (On/Off)	Volume leveler 0
Enhances bass sound and provides powerful sound. (On/Off)	TV speakers On
Minimizes volume disparity after switching to external inputs.	HDMI1 in Digital
Switch to "Off" when using external speakers (On/Off)	HDMI2 in Digital
<ul style="list-style-type: none"> "A.I. sound", "Surround", "Volume leveler" and "Bass boost" do not work if "Off" is selected. 	HDMI3 in Digital
The default setting is "Digital" for HDMI connection. (Digital input signal) Select audio input terminal when DVI cable is connected. (Analog audio input signal) (Digital/Component 1/Component 2/Video 1/Video 2)	
The TV can automatically turn On/Off at the designated date and time (p. 54)	
Locks the channels and programs (p. 48)	
[Record now/Stop recording] Records programs on the recorder immediately with the TV's remote control (p. 42-43).	
[VIERA Link control] Selects equipment to access and operate. (Recorder/Home theater/Player/Camcorder/LUMIX/Network Camera) (p. 42-43)	
[Speaker output] Selects an audio output. (Home theater/TV) (p. 42-43)	
<ul style="list-style-type: none"> VIERA Link menu is accessible directly by pressing the VIERA Link button on the remote control. ➔ (p. 42) 	
[Photo viewer] To view the still picture. (p. 24)	SD card
[Movie player] To view moving pictures recorded in MPEG 2 or AVCHD format. (p. 22)	
Displays subtitles (Closed caption) (p. 52)	Closed caption

How to Use Menu Functions

Various menus allow you to make settings for the picture, sound, and other functions so that you can enjoy watching TV best suited for you.

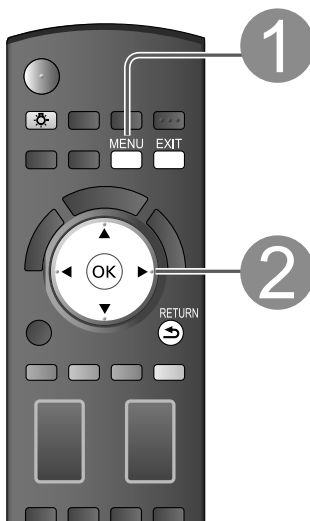

1 Display menu



- Displays the functions that can be set (varies depending on the input signal)

2

Select "Setup"

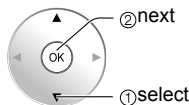
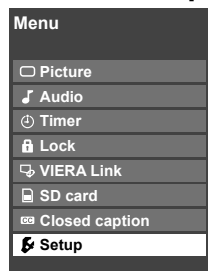

- Press to exit from a menu screen



3

Select the item

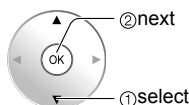
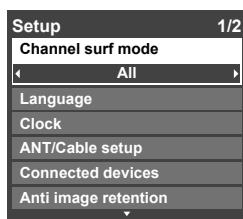

- Press to return to the previous screen

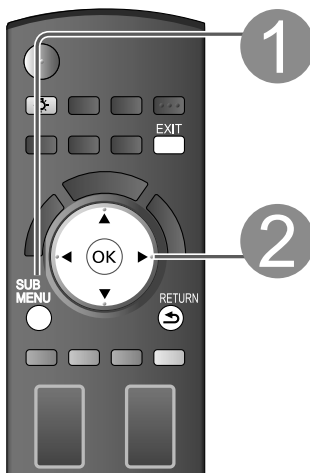

1 Display Sub Menu



2

Select the item

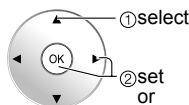
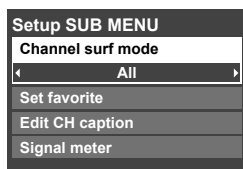

Menu list

Menu	Item		
Setup	Channel surf mode		
	Language		
	Clock		
	ANT/Cable setup		
	Connected devices	Input labels	
		Audio out	
	Anti image retention	Pixel orbiter	
		Time (minutes)	
		4:3 side bars	
	VIERA Link settings	Scrolling bar	
VIERA Link			
Power on link			
Power off link			
Stand-by power save			
VIERA Link settings	Auto power stand-by		
	Default speakers		
Network setting			
VIERA CAST setting			
Network cameras list			
ECO/energy saving	No signal for 10 minutes		
	No activity for 3 hours		
Advanced setup	Auto power on		
	Play SD card automatically		
About			
Reset to default			

Sub menu list

Menu	Item	
Setup SUB MENU	Channel surf mode	
	Set favorite	
	Edit CH caption	
	Signal meter	

(Continued)

Adjustments/Configurations (alternatives)

Sets the mode to select the channel with Channel up/down button (All/Favorite/Digital only/Analog only) ● Favorite: Only channels registered as FAVORITE (p. 20)	Channel surf mode All
Selects the screen menu language (p. 16)	Language
Adjusts the clock (p. 18)	Clock
Sets channels (p. 50)	ANT/Cable setup
Selects the terminal and label of the external equipment (p. 53)	
[Component 1/Component 2/HDMI 1/HDMI 2/HDMI 3/Video 1/Video 2] To prevent howling, stops output of audio specified in this menu. (p. 53) (On/Off)	
Prevents "Image retention" with Wobbling. (Automatic/Periodic) ● Automatic: Shifts the display image automatically. ● Periodic: Shifts the display image every (1/2/3/4) minutes according to what was set in the "Time (minutes)" menu.	Pixel orbiter Automatic
Sets the time for "Pixel orbiter-Periodic" setting. (1/2/3/4)	Time (minutes) 4
Change the brightness of the side bar (Off/Dark/Mid/Bright) (4:3 mode only) ● The recommended setting is "Bright" to prevent panel "Image retention". (p. 60)	4:3 side bars Bright
Press "OK" to start "Scrolling" on the screen (p. 60)	Scrolling bar
Controls equipment connected to HDMI terminals (p. 40) (On/Off) ● "Power off link", "Power on link", "Stand-by power save", "Auto power stand-by" and "Default speakers" cannot be selected if "Off" is set.	VIERA Link On
Sets "Power on link" of HDMI connection equipment (p. 40) (Yes/No)	Power on link Yes
Sets "Power off link" of HDMI connection equipment (p. 40) (Yes/No)	Power off link Yes
Set "Stand-by power save" of HDMI connection equipment. (p. 40) (No/Yes)	Stand-by power save No
Set "Auto power stand-by" of HDMI connection equipment. (p. 40) (No/Yes (with reminder)/Yes (no reminder))	Auto power stand-by No
Selects the default speakers (p. 40) (TV/Theater)	Default speakers TV
Sets Network setting (p. 44)	Network setting
Sets VIERA CAST setting (p. 46)	VIERA CAST setting
Set Network Camera status. (Search/Registration/Connection/Deleting/Default setting etc.) (p. 30)	Network cameras list
To conserve energy, the TV automatically turns off when NO SIGNAL and NO OPERATION is performed for more than 10 minutes. (Enable/Disable) Note ● Not in use when setting "Auto power on", "On/Off Timer", "Lock", "SD mode" or Digital channel. ● "No signal for 10 minutes was activated" will be displayed for about 10 seconds when the TV is turned on for the first time after turning the power off by "No signal for 10 minutes". ● The on-screen display will flash 3, 2 and 1 to indicate the last three (3) remaining minutes prior to the shut-off.	No signal for 10 minutes Enable
To conserve energy, the TV automatically turns off when no operation of remote or side panel key continues for more than 3 hours. (Enable/Disable) Note ● Not in use when setting "Auto power on", "On/Off Timer" or PC input display. ● "No activity for 3 hours was activated" will be displayed for about 10 seconds when the TV is turned on for the first time after turning the power off by "No activity for 3 hours". ● The on-screen display will flash 3, 2 and 1 to indicate the last three (3) remaining minutes prior to the shut-off.	No activity for 3 hours Disable
Turns TV On automatically when the cable box or a connected device is turned On. (No/Yes) TV AC cord must be plugged into this device. TV comes on every time the power is restored. ● The "Sleep" timer, "On / Off timer", and "First time setup" will not function if "Auto power on" is set. (p. 54)	Auto power on No
Set "Movie", "Thumbnail" or "Slideshow" to play back SD cards automatically. (Slideshow/Thumbnail/Movie/Set later/Off)	Play SD card automatically Set later
Displays TV version and software license.	About
Performing Reset will clear all items set with Setup, such as channel settings. (p. 50)	Reset to defaults

Adjustments/Configurations (alternatives)

Sets the mode to select the channel with Channel up/down button (All/Favorite/Digital only/Analog only)	
Sets favorite channels. (p. 20)	
Changes the station identifier. (p. 51)	
Checks the signal strength if interference or freezing occurs on a digital image. (p. 51)	

VIERA Link™ “HDAVI Control™”*

Simultaneously control all Panasonic “HDAVI Control” equipped components using one button on the TV remote. Enjoy additional HDMI Inter-Operability with Panasonic products which have the “HDAVI Control” function. This TV supports “HDAVI Control 4” function.

Connections to the equipment (DVD recorder DIGA, HD Camcorder, Player theatre, RAM theater, Amplifier, etc.) with HDMI cables allow you to interface with them automatically.

Equipment with the “HDAVI Control” function enables the following operations:

Version	Operations
HDAVI Control or later	<ul style="list-style-type: none">● Automatic Input Switching (p. 41)● Power on link (p. 41)● Power off link (p. 41)● Default speakers (p. 41)● One-touch theater playback (p. 41)● Speaker control (p. 43)
HDAVI Control 2 or later	<ul style="list-style-type: none">● VIERA Link control only with the TV’s remote control(P. 43)● Auto power stand-by (for available equipment only) (p. 41)
HDAVI Control 3 or later	<ul style="list-style-type: none">● Providing the setting information (p. 41)● Automatic lip-sync function (p. 41)● Direct TV Recording (p. 43)
HDAVI Control 4	<ul style="list-style-type: none">● Stand-by power save (with quick start mode) (p. 41)

■ **For the first time/When adding new equipment, reconnecting equipment or changing the setup after the connection, turn the equipment on and then switch the TV on. Set the input mode to HDMI1, HDMI2 or HDMI3 (p. 26), and make sure that the image is displayed correctly.**

VIERA Link “HDAVI Control”, based on the control functions provided by HDMI which is an industry standard known as HDMI CEC (Consumer Electronics Control), is a unique function that we have developed and added. As such, its operation with other manufacturers’ equipment that supports HDMI CEC cannot be guaranteed.

Please refer to the individual manuals for other manufacturers’ equipment supporting the VIERA Link function.

■ HDMI cable

This function needs an HDMI compliant (fully wired) cable. Non-HDMI-compliant cables cannot be utilized.

It is recommended that you use Panasonic’s HDMI cable. Recommended part number:

RP-CDHF15 (4.9 ft/1.5 m), RP-CDHG15 (4.9 ft/1.5 m), RP-CDHF30 (9.8 ft/3.0 m),

RP-CDHG30 (9.8 ft/3.0 m), RP-CDHG50 (16.4 ft/5.0 m)

* For more details on the external equipment’s connections, please refer to the operating manuals for the equipment.

VIERA Link™ Connections

Follow the connection diagrams below for HDAVI control of a single piece of AV equipment such as a DVD recorder (DIGA), RAM theater, or Player theater system. Refer to page 40-43 for Setup Menu settings and additional control information.

- Optional HDMI and/or optical cables are not included.

If connection (or setting) of equipment compatible with HDAVI control is changed, switch the power of this unit Off and On again while the power of all equipment is On (so that the unit can correctly recognize the connected equipment) and check that the DVD recorder (DIGA), RAM theater, and Player theater playback operate.

Note

- HDMI 1 is recommended.

When connecting to HDMI 2/HDMI 3, set the input mode to HDMI 2/HDMI 3 (p. 26) initially before connecting to HDMI 2/HDMI 3. After connection, confirm the HDMI control functions (p. 40-43).

■ Connecting this unit to the DVD recorder (DIGA), RAM theater, or Player theater

- For DVD recorder (DIGA): Connect with HDMI cable
- For RAM theater and Player theater: Connect with the HDMI and audio cables. If audio cable is not connected, you cannot listen to the TV program through the theater system.

■ Connecting this unit to a DVD recorder (DIGA) and AV amp

When using a "VIERA Link" audio-video amplifier and a compatible DVD recorder (DIGA) use a daisy chain connection as shown below.

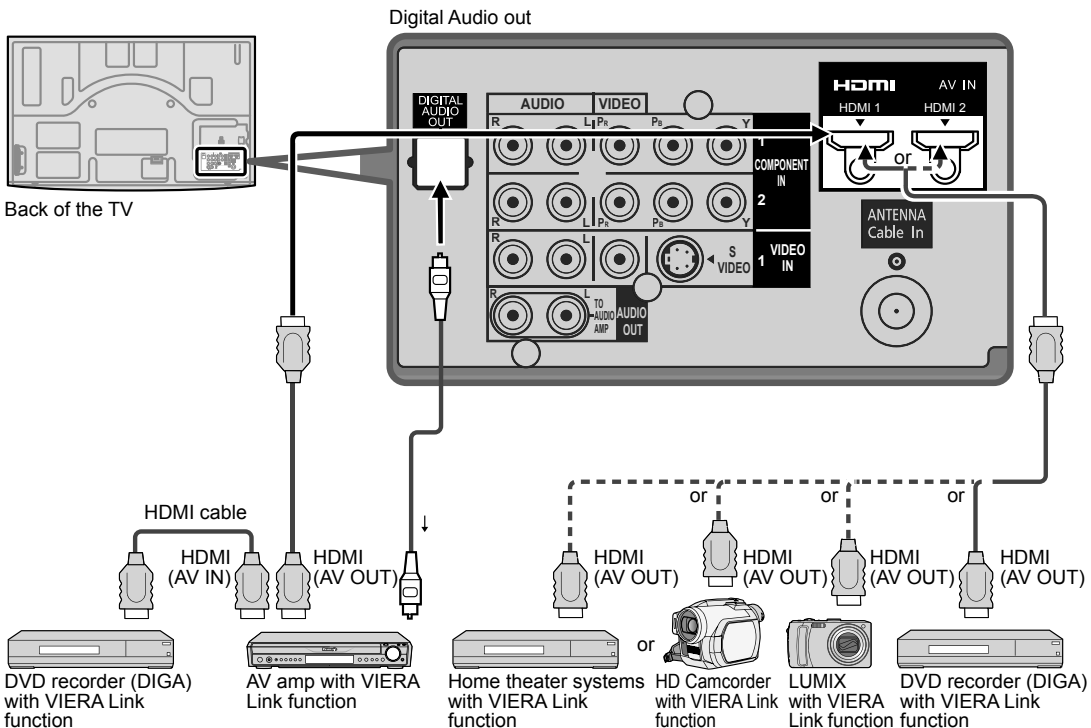

- One AV amp and one DVD recorder (DIGA) can be operated with this unit.
- Be sure to connect the AV amp between this unit and the DVD recorder (DIGA).

■ Setting of this unit after connection

After making connections as shown above, set "VIERA Link" (under "VIERA Link settings") to "On" using the Setup menu. (p. 27, 40-41).

Note

- Individual HDMI equipment may require additional menu settings specific to each model. Please refer to their respective operating instruction manuals.
- When audio from other equipment connected to this unit via HDMI is output using "DIGITAL AUDIO OUT" of this unit, the system switches to 2CH audio. (When connecting to an AV amp via HDMI, you can enjoy higher sound quality.)
- For details about HDMI cable for connecting Panasonic HD camcorder, read the manual for the equipment.

VIERA Link™ “HDAVI Control™”*

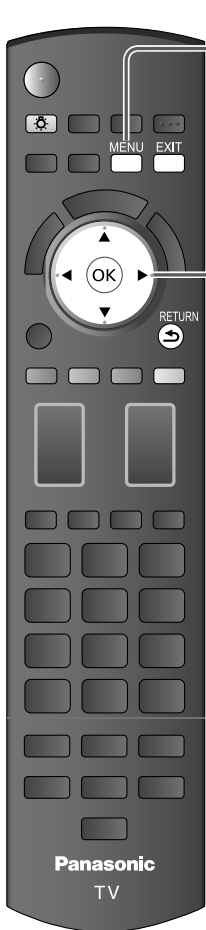

1 Display menu



2 Select “Setup”

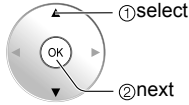
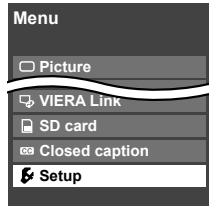

3 Select “VIERA Link settings”

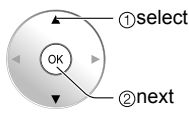
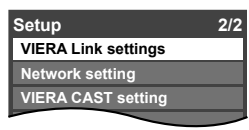

4 Select “VIERA Link”

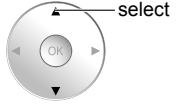
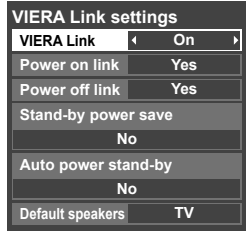

5 Select “On”
(default is On)

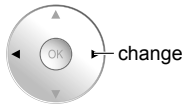

6 Select settings

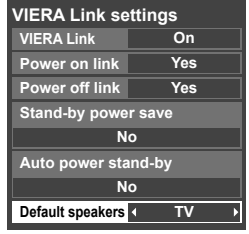

7 Set

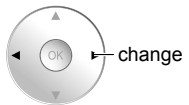
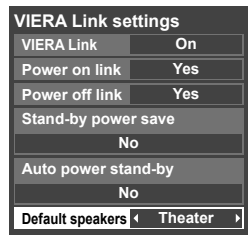

■ Press to exit from a menu screen



■ Press to return to the previous screen



Automatic Input Switching

Power on link

Power off link

Stand-by power save (for “HDAVI Control 4” (with quick start mode))

Auto power save (for “HDAVI Control 2 or later”)

Default speakers

One-touch theater playback

Providing the setting information (for “HDAVI Control 3 or later”)

Automatic lip-sync function (for “HDAVI Control 3 or later”)

(Continued)

At the start of the DIGA, Player theater, or RAM theater playback, the TV's input automatically switches to the input based on the playback equipment.

- For the RAM theater, the speakers automatically switch to the theater system.

If using the DIGA operation, the TV's input automatically switches to the DIGA and DIGA menu is displayed.

When "Yes" is selected (p. 37), TV is turned on automatically and switches to the appropriate HDMI input whenever VIERA Link compatible equipment is initially turned on and Play mode is selected.

When "Yes" is selected (p. 37) and the TV is turned off, all connected VIERA Link compatible equipment is also automatically turned off.

- DIGA (Panasonic DVD Recorder) will not turn off if it is still in rec mode.

Caution: The TV remains on even if the VIERA Link compatible equipment is turned off.

- Condition

Power off link: Yes

Stand-by power save: Yes

The equipment has "HDAVI Control 4 (with quick start mode)" connected with HDMI cable.

When TV is turned off, all connected VIERA Link compatible equipment is moved to ECO standby mode* automatically under above conditions.

* Minimum power consumption of standby condition for the equipment.

- Condition

Auto power stand-by: Yes

The equipment has "HDAVI Control 2 or later" (for available equipment only) connected with HDMI cable.

[Examples of timing for operation]

- When the input is switched from HDMI.
- When the "Speaker output" is changed from "Home theater" to "TV".

The connected VIERA Link compatible equipment will be turned off automatically when not in use.

"TV" is the default setting. To set the Home Theater system as default speakers, change the default speakers setting from "TV" to "Theater". Sound will be output from the Home Theater whenever the TV is powered on.

If the "ONE TOUCH PLAY" key is pressed on the remote control for Panasonic Home Theater system, the following sequence of operations is performed automatically.

- ① Home Theater power switches On, and playback begins.
- ② TV power switches On, and the playback screen is displayed.
- ③ Audio is muted on the TV and switches to the theater system.

The following information about the TV settings can be transmitted to each piece of equipment (Recorder/Home theater/Player) that has "HDAVI Control 3 or later" function connected to a TV with HDMI cable.

Transmittable data	Recorder	Home theater	Player
① On Screen Display Language setting (English/Español/Français)	○	○	○
② Panel Aspect Ratio (16:9 fixed)	○	○	○
③ Closed caption information (Mode/CC type/Digital setting)	○	---	---
④ Channel information (Input signal/Channel list/Caption information)	○	---	---

Note

- There is a possibility that all the GUI language information might be set from equipment that has HDMI CEC function connected to TV with HDMI cable. Depending on operating conditions or the specification for each piece of equipment the setting may or may not be applied.
- For more details on the external equipment's operation, please refer to the operating manuals for the equipment.

[For Recorder]

- You cannot operate other functions while transmitting TV's information above except Power On/Off key operation. When you turn off this unit, the transmission will be interrupted (only when you are transmitting ④ Channel information).

Minimizes lip-sync delays between the picture and audio when you connect to a Panasonic theater system or Amplifier.

VIERA Link™ “HDAVI Control™”

You can enjoy more convenient operation with the “HDAVI Control” function in the “VIERA Link” menu.

For more details on the “HDAVI Control” function, refer to p. 38

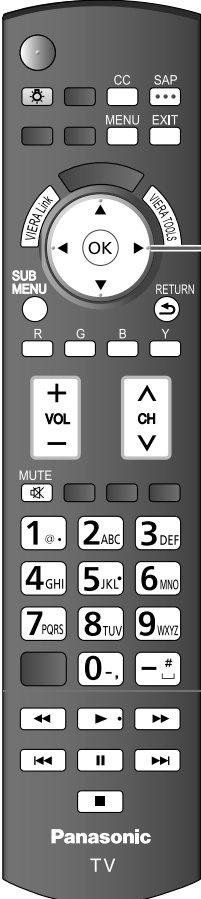

1 Display VIERA Link menu



2 Select the item

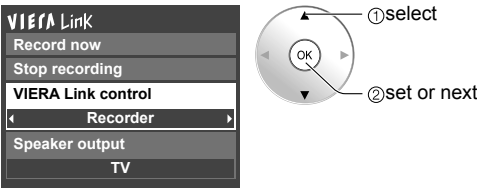

3 Select

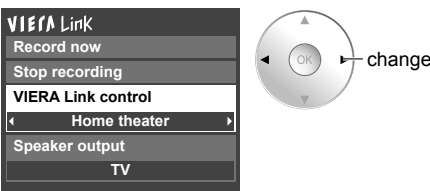

4 Set

Speaker control

VIERA Link control only with the TV's remote control (for “HDAVI Control 2 or later”)

Direct TV Recording (for “HDAVI Control 3 or later”)

■ Press to exit from a menu screen



■ Press to return to the previous screen



(Continued)

You can select Home theater or TV speakers for audio output. Control theater speakers with the TV's remote control. This function is available only when Panasonic Amplifier or Player theater is connected.

① Select "Speaker output"

② Select "Home theater" or "TV"

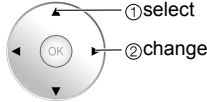
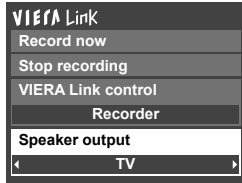

■ **Home theater:** Adjustment for equipment

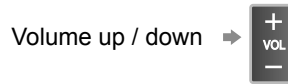

Mute →

- The sound of the TV is muted.
- When the equipment is turned off, the TV speakers take over.
- Selecting "Home theater" turns the equipment on automatically if it is in standby mode.

■ **TV:** The TV speakers are on.

In the VIERA Link menu, you can select HDMI connected equipment and access it quickly. Continue using your TV's remote control to operate the equipment, pointing it at the TV.

① Select "VIERA Link control"

② Select the equipment you want to access.

(Recorder/Home theater/Player/Camcorder/LUMIX/Network Camera)

- Using VIERA TOOLS (p. 21)

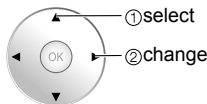

You can select available items only.

- If there is more than one equipment item, a number after the name indicates the number of items. (e.g. Recorder 1/Recorder 2/Recorder 3...)
- The number of equipment items that can be connected is three for recorders, and a total of three for Home theater/Player/Camcorder/LUMIX.

Note

- There is a limit to the number of HDMI connectors.

③ Operate the equipment with the TV's remote control, pointing it at the TV.

- To operate the equipment, read the manual of the equipment.

■ **Available TV's remote control buttons**

Whether an operation is available differs depending on the connected equipment.

	Move the cursor/Select		Play
	Set/Access		Stop
	Return to previous menu		Reverse/Forward
	Display the functions menu on the equipment		Skip Reverse/Forward
	Available when the purpose of the keys is displayed on screen		Pause
	Exit		Closed caption
	Channel Up/Down		SAP (Select Audio Mode)
	0-9		Select digital subchannel

Records the current program on the recorder immediately.

① Select "Record now"

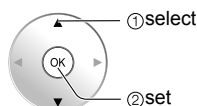
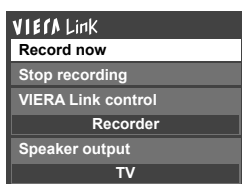

② Select "Stop recording", when you want to stop recording

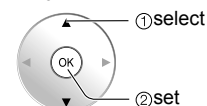

- For optimal recording, the settings of the recorder might be required. For details, read the manual of the recorder.

- Recording will not stop automatically when the program is finished.

Network Setting

This is a setting for connecting to a broadband environment.



1 Display menu

2 Select "Setup"

Menu	
<input type="checkbox"/>	Picture
<input type="checkbox"/>	Audio
<input type="checkbox"/>	Timer
<input type="checkbox"/>	Lock
<input type="checkbox"/>	VIERA Link
<input type="checkbox"/>	SD card
<input type="checkbox"/>	Closed caption
<input checked="" type="checkbox"/>	Setup

3 Select "Network setting"

Setup	
VIERA Link settings	
Network setting	
VIERA CAST setting	
Network Cameras list	
ECO/energy saving	
Advanced setup	
About	
Reset to defaults	

■ Press to exit from a menu screen

EXIT

■ Press to return to the previous screen

RETURN

4 Select the item and adjust

Network setting		1/2
Connection test	Succeeded	
IP setting mode	Automatic	
IP address	192.168.0.5	
Subnet mask	255.255.255.0	
Default gateway	192.168.0.254	
DNS setting mode	Automatic	
Primary DNS	192.168.0.20	
Secondary DNS	192.168.0.21	

Network setting		2/2
LAN speed setting	Automatic	
LAN speed	10BASE half duplex	
Software update		
MAC address	12-34-56-78-90-ab	

Connection test

IP setting

- IP setting mode
- IP address
- Subnet mask
- Default gateway

DNS setting

- DNS setting mode
- Primary DNS
- Secondary DNS

Connection speed setting

- LAN speed setting
- LAN speed

Software update

Check that the network settings are as shown below, and then start "Connection test".

① Select "Connection test" and press OK.

*Press OK again to cancel the test.
(It takes a while to cancel the test.)

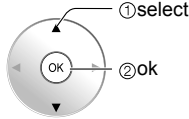
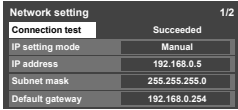

Succeeded: "Connection test" succeeded
Only home network:

Home network is available.

Failed: Check the broadband environment connection and settings and the network settings, and then perform the test again.

Test in progress

---: Test not yet performed

① Select "IP setting mode" and set to "Automatic".
(When IP automatic acquisition in DHCP can be used)

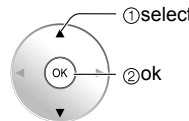
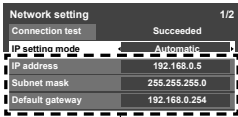

The acquired address is displayed.

■ Manual setting

① Select "IP setting mode" and set to "Manual"

② Select the item and press OK

③ Check the specifications of the broadband router and enter each IP address.

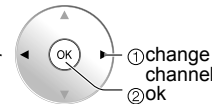

② Each IP address is acquired automatically.

① Select "DNS setting mode" and set to "Automatic".
(When DNS automatic acquisition in DHCP can be used)

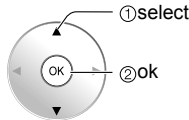
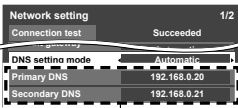

The acquired address is displayed.

■ Manual setting

① Select "DNS setting mode" and set to "Manual"

② Select the item and press OK

③ Enter each IP address as was specified by the provider.

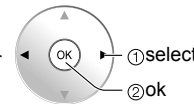

② Each IP address is acquired automatically.

If you are using a broadband router, IP automatic acquisition in DHCP can be used under normal circumstances. If you are not sure, check with the person who installed the equipment, or check the instructions for each device.

① Select "LAN speed setting" (Default is "Automatic")

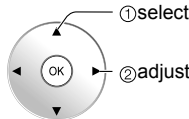

● Normally, select "Automatic".

● If "Connection test" failed, set the "LAN speed setting" to "manual" and then select "10BASE half duplex", "10BASE duplex", "100BASE half duplex" or "100 BASE duplex".

● Cannot be selected when the "LAN speed setting" is "Automatic".

● Changing the settings may make it impossible to connect some types of equipment.

① Select "Software update"

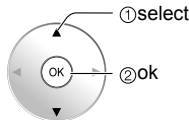

② Press OK to start the software update screen.

③ Follow directions of the screen.

* Set "Clock" first. (p. 18)

● The network settings become effective when you close the menu and run "Connection test".

VIERA CAST™ Setting

1 Display menu



MENU

2 Select "Setup"



Menu

- Picture
- Audio
- Timer
- Lock
- VIERA Link
- SD card
- Closed caption
- Setup**

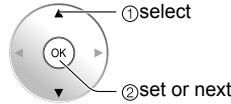

① select

② set or next

3 Select "VIERA CAST setting"



Setup 2/2

- VIERA Link settings
- Network setting
- VIERA CAST setting**
- Network Cameras list
- ECO/energy saving
- Advanced setup
- About
- Reset to defaults

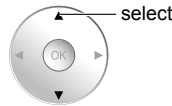

select

■ Press to exit from a menu screen



■ Press to return to the previous screen



4 Select the item and adjust



VIERA CAST setting

- Proxy address
- Proxy port 0
- Connection test ---

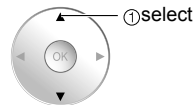

① select

Connection test

Proxy setting

- Proxy address
- Proxy port

Entering characters

① Select “Connection test” and Press OK

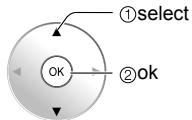

- When a connection is made to the connection test site and a message is displayed that indicates a successful connection
 - ➔ The settings are correct.
 - When the connection is not successful
 - ➔ An error message is displayed on the screen.
 - * Check the connection and settings. (p. 44-45, below)
- If you perform the proxy settings, check the proxy address and the proxy port number.

Set only if specified by the provider.
It is not required for normal household use.

■ Proxy address

This is the address of the relay server that is connected to the target server instead of the browser and sends data to the browser.
Setting is only required if specified by the provider.

① Select “Proxy address” and Press OK

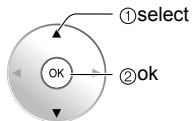

② Enter address
(see “Entering characters” below)



③ Select “OK”

■ Proxy port

This number is specified by the provider together with the proxy address.

① Select “Proxy port” and Press OK.
② Enter the Port number.

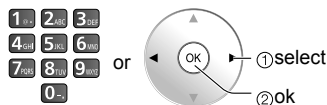

If you perform the proxy settings, it may make it impossible to view VIERA CAST movie content.

You can use the remote control key to enter the alphanumeric characters.

Characters are displayed as shown in following table.

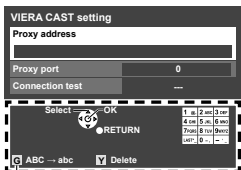

Navigation area

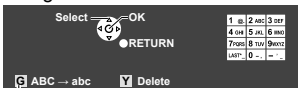

Switches Input mode alphabet to numeric.

		ABC/abc											123		
1	@	.	/	:	~	_	1								1
2	a/A	b/B	c/C	2											2
3	d/D	e/E	f/F	3											3
4	g/G	h/H	i/I	4											4
5	j/J	k/K	l/L	5											5
6	m/M	n/N	o/O	6											6
7	p/P	q/Q	r/R	s/S	7										7
8	t/T	u/U	v/V	8											8
9	w/W	x/X	y/Y	z/Z	9										9
0	-	,	;	'	"	?	!	()	&	\	0			0
LAST	*	#	\$	%	=		{	}	[]					*
-	Space											#			

- VIERA CAST setting will be effective when you close the menu or run “Connection test”.

Lock

You can lock specified channels or shows to prevent children from watching objectionable content.

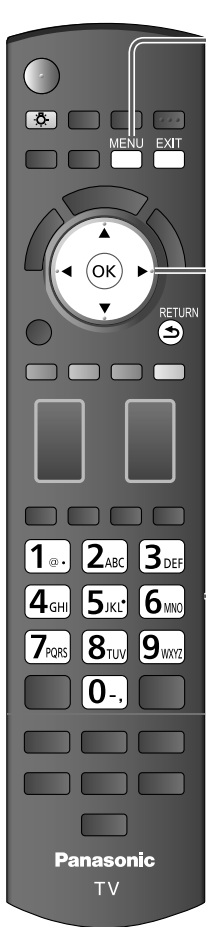

1 Display menu



2 Select "Lock"

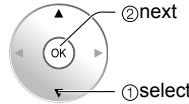
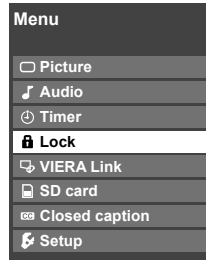

You will be asked to enter your password each time you display the Lock menu.

3 Input your 4-digit password

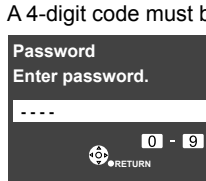

A 4-digit code must be entered to view a blocked program or change rating settings.

- If it is your first time entering the password, enter the password twice in order to register it.

4 Select the Lock mode

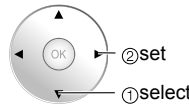
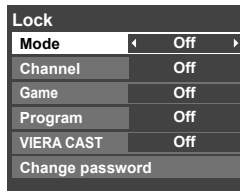

Off: Unlocks all the lock settings of "Channel", "Game", "Program" and "VIERA CAST".

All: Locks all the inputs regardless of the lock settings of "Channel", "Game", "Program" and "VIERA CAST".

Custom: Locks specified inputs of "Channel", "Game", "Program" and "VIERA CAST".

■ Press to exit from a menu screen



Caution

- Make a note of your password in case you forget it. (If you have forgotten your password, consult your local dealer.)

Note

- When you select a locked channel, a message will be displayed that allows you to view the channel if you input your password.

5 Select the item

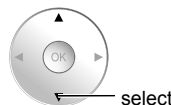
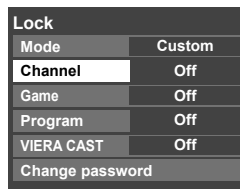

- "Channel", "Game", "Program" and "VIERA CAST" are not accessible unless "Custom" is selected in "Mode".

6 Set

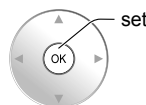

■ To select the channel or the rating of the program to be locked

Channel lock

Select up to 7 (1-7) channels to be blocked. These channels will be blocked regardless of the program rating.

- ① Select "Mode" and set to "Custom"
- ② Select channel to lock.

Channel lock	
Mode	Custom
Channel 1	3
Channel 2	4
Channel 3	-
Channel 4	-

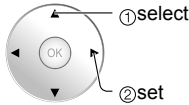

- To lock/unlock all channels: Select "Mode" and set to "All" or "Off".

All: Locks all channels
Off: Unlocks all channels

Game lock

Locks Channel 3, Channel 4 and external inputs.

Select "Game" in 5 and set to "On".

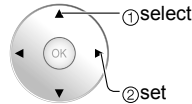

On: Locks
Off: Unlocks

Program lock

■ To set a rating level

"V-chip" technology enables restricted shows to be locked according to TV ratings.

- ① Select "Mode" and set to "On".

Program lock	
Mode	On
MPAA	Off
U.S.TV	Off
C.E.L.R.	Off
C.F.L.R.	Off

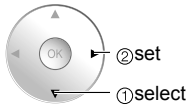

- ② Select the rating category you wish to follow

Program lock	
Mode	On
MPAA	Off
U.S.TV	Off
C.E.L.R.	Off
C.F.L.R.	Off

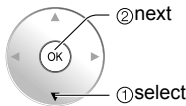

MPAA: U.S movie ratings
U.S.TV: U.S TV program ratings
C.E.L.R.:Canadian English ratings
C.F.L.R.: Canadian French ratings

- ③ Select the rating to be locked

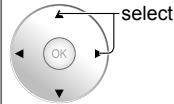

Example of "MPAA" (U.S movie ratings)

NR	No rating
G	General Audience: All ages admitted
PG	Parental Guidance Suggested
PG-13	Parents Strongly Cautioned: Inappropriate for children under 13
R	Restricted: Under 17 requires accompanying parent or adult guardian
NC-17	No one 17 and under admitted
X	Adults only

- To get more information (p. 56)

VIERA CAST lock

VIERA CAST lock

Locks VIERA CAST.

Select "VIERA CAST" in 5 and set to "On".

When you press VIERA CAST, the "VIERA CAST Lock" screen is displayed.

Type the correct password to enter the Home screen.

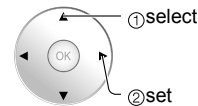

On: Locks
Off: Unlocks

Change password

■ To change the password

- ① In 4, select "Change password" and press OK
- ② Input the new 4-digit password twice

Lock	
Mode	Off
Channel	Off
Game	Off
Program	Off
VIERA CAST	Off
Change password	

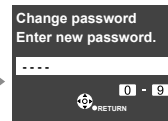

Note

- This television is designed to support the "Downloadable U.S. Region Rating System" when available. (Available only in U.S.A.)
- The Off rating is independent of other ratings.
- When placing a lock on a specific-age-based-rating level, the Off rating and any other more restrictive ratings will also be blocked.

Editing and Setting Channels

The current channel settings can be changed according to your needs and reception conditions.

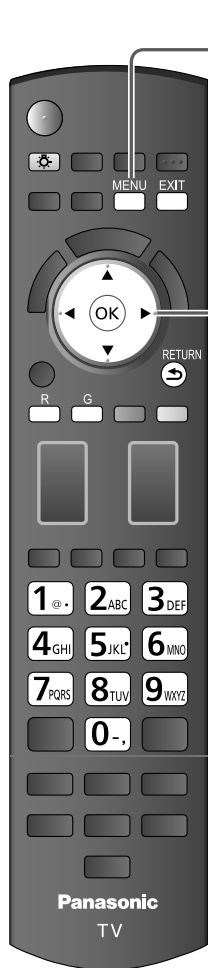

1 Display menu



2 Select "Setup"

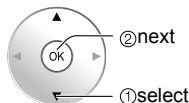
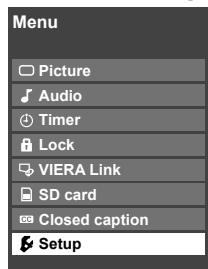

3 Select "ANT/Cable setup"

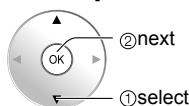
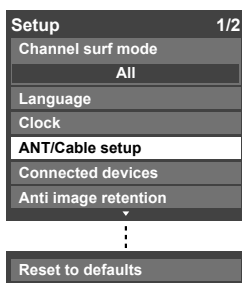

4 Select the function

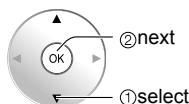
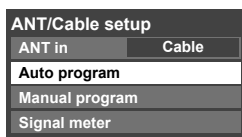

5 Set

■ Press to exit from a menu screen



Auto program
Set automatically

Manual program
Set manually

Signal meter
Check signal strength

■ To reset the settings of setup menu

- ① Select "Reset to defaults" in Setup menu (3) and press OK
- ② Input your 4-digit password with number buttons
- ③ Select "YES" on the confirmation screen and press OK

Automatically searches and adds available channels to the memory.

- ① **Select "ANT in"**
 ➔ Select Cable or Antenna
 Or select "Not used" (p. 16).

② **Select "Auto program"**

ANT/Cable setup	
ANT in	Cable
Auto program	
Manual program	
Signal meter	

③ **Select a scanning mode** (p. 17)

Auto program	
All channels	
Analog only	
Digital only	

- Settings are made automatically
- After the scanning is completed, select "Apply".
 - All previously saved channels are erased.

Use this procedure when changing the channel setup or changing the channel display. Also, use this to add or skip channels from the channel list manually. You can select a channel tuning mode (Digital only/ Analog only) in "Channel surf mode" (p. 36)

① **Select "Edit"**

Manual program				
Edit	Apply	Cancel		
Channel	Caption	Favorite	Add	
2	Yes	ii
3	Yes	
4	Yes	
5	Yes	

② **Select the item to be edited**

Manual program				
Edit	Apply	Cancel		
Channel	Caption	Favorite	Add	
2	Yes	ii
3	Yes	
4	Yes	

Caption: Changes the station identifier

Favorite: Registers channel to Favorite List

Add: Adds or skips channels

Proceed to next page

Go back to previous page

③ **Edit**

● **Caption**

Edit CH caption	
Channel	80-101
Caption	----

Select the station identifier (maximum 7 characters available)

● **Favorite**

Set favorite		1/3
1	26-1	
2		

● **Add**

Press OK to select "Yes (add)" or "No (skip)" ➔ RETURN

④ **Move cursor to channel number**

Manual program				
Edit	Apply	Cancel		
Channel	Caption	Favorite	Add	
2	Yes	ii
3	Yes	

⑤ **Select "Apply"**

program	
Apply	Cancel
Caption	Favorite
...	...
...	Yes

To cancel the Edit

Manual program				
Edit	Apply	Cancel		
Channel	Caption	Favorite	Add	
2	Yes	ii
3	Yes	
4	Yes	
5	Yes	

Changes will be lost. Continue?	
Yes	No

Check the signal strength if an interference is found or freezing occurs on a digital image.

- If the signal is weak, check the antenna.
- If no problem is found, consult your local dealer.

Signal meter	
Channel	1-1
Tune manually	
Signal strength	
Current	30%
Peak level	45%

Signal intensity

- Note**
- Not available if "Cable" is selected in "ANT in" (see above).
 - Available only for digital antenna channels.

● If "Lock" (p. 48) is activated and "ANT/Cable setup" is selected, "Enter password." will be displayed.

Closed Caption

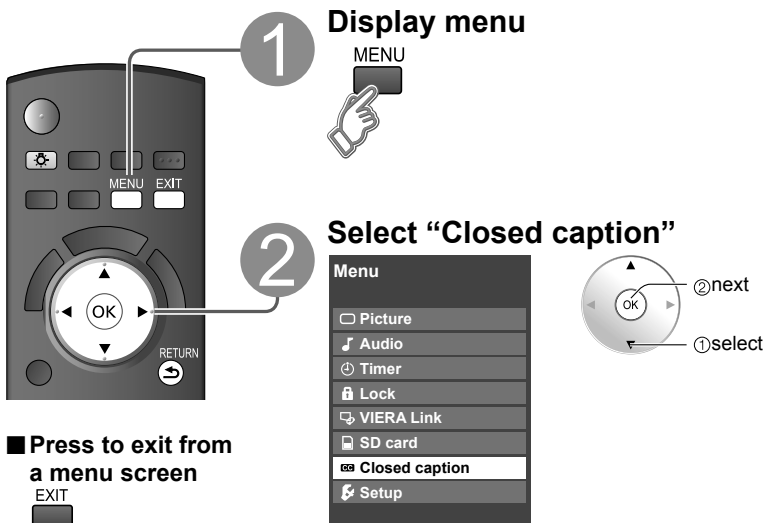

■ Press to exit from a menu screen



The television includes a built-in decoder that is capable of providing a text display of the audio. The program being viewed must be transmitting Closed caption (CC) information. (p. 57)

■ **Select the item and set**

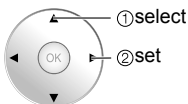
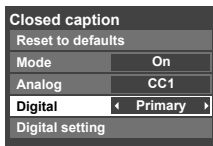

Mode Select "On" (when not using, select "Off").

Analog (Choose the Closed caption service of Analog broadcasting.)

CC1-4: Information related to pictures (Appears at bottom of screen)

T1-4: Textual information (Appears over entire screen)

Digital (The Digital Closed caption menu lets you configure the way you choose to view the digital captioning.)

Select the setting.

- "Primary", "Second.", "Service 3", "Service 4", "Service 5", "Service 6"

- The settings in "Analog" or "Digital" depend on the broadcaster.

Closed caption

Display Closed caption

■ **To make more in-depth display settings in digital programs**

① Select "Digital setting" and press OK

② Select the item and set

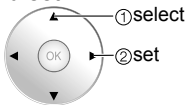
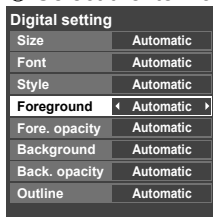

- Size: Text size
- Font: Text font
- Style: Text style (Raised, Depressed, etc.)
- Foreground: Color of text
- Fore. opacity: Opacity of text
- Background: Color of text box
- Back. opacity: Opacity of text box
- Outline: Outline color of text (Identify the setting options on the screen.)

■ **To reset the settings**

Select "Reset to defaults" and press OK

Input Labels/Audio out



1 Display menu
MENU

2 Select "Setup"
Menu
Picture
Audio
Timer
Lock
VIERA Link
SD card
Closed caption
Setup

3 Select "Connected devices"
Setup 1/2
Channel surf mode
All
Language
Clock
ANT/Cable setup
Connected devices
Anti image retention

4 Select "Input labels" or "Audio out"
Connected devices
Input labels
Audio out

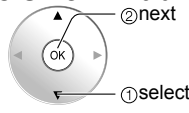
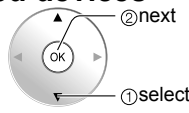
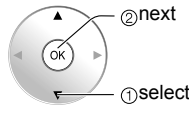

Press to exit from a menu screen
EXIT

Input Labels/Audio out
Closed Caption

Advanced

Input labels Display labels of connected devices

Devices connected to external input terminals can be labeled for easier identification during input selection. (In selecting input mode from p. 26 ②)

Select the terminal and label of the external equipment

Input labels
Component 1
Component 2
HDMI 1
HDMI 2
HDMI 3 GAME
Video 1
Video 2 GAME
PC

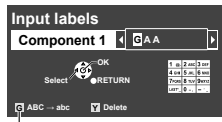
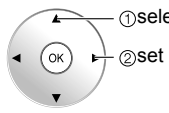

Switches Input mode from alphabetical to numeric



- Terminals: Component 1-2/HDMI 1-3/Video 1-2/PC
 - Label: [BLANK] SKIP/VCR/DVD/CABLE/SATELLITE/DVR/GAME/AUX/RECEIVER/COMPUTER/Blu-ray/CAMERA/DVD REC/HOME THTR/MONITOR/MEDIA CTR/MEDIA EXT/OTHER
- For the PC terminal, only "SKIP" is available.
- * If "SKIP" is selected, the INPUT button press will skip its input.
- Each selected label will be displayed on "Input select" screen. (p. 26)

Audio out Stop output of the audio

To prevent howling, stops output of audio specified in this menu. (p. 36)

Select the terminal and set "Off"

Audio out	On/Off
Component 1	On
Component 2	On
HDMI 1	On
HDMI 2	On
HDMI 3	On
Video 1	Off
Video 2	On

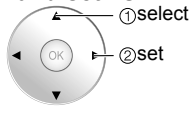

Using Timer

The TV can automatically turn On/Off at the designated date and time.

- The Clock must be set before On time/Off time settings. (p. 18)
- The “Sleep” timer and “On / Off timer” will not work if the “Auto power on” (p. 36) is set.

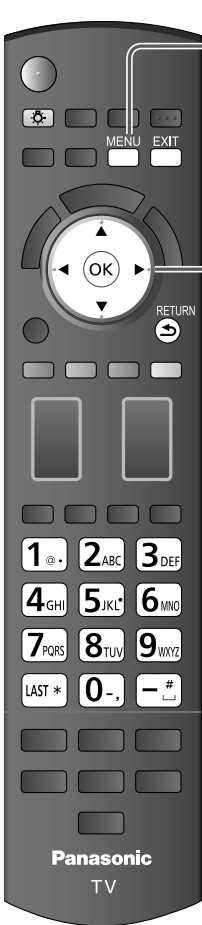

1 Display menu



2 Select “Timer”

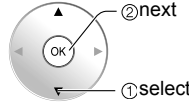
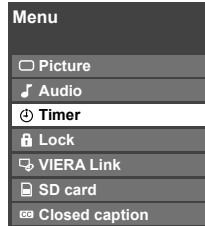

3 Select the timer to set

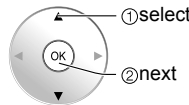
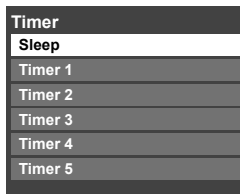

- Sleep** Turns Off automatically
- Timer 1** Turns On/Off automatically (5 timers can be set.)
- Timer 5**

4 Set the timer

■ To set “Sleep” (Off Timer)

Set to shut the unit off after a pre-selected amount of time.



- 0/30/60/90 (minutes)

■ To set “Timer 1-5” (On/Off Timer)

Select the item and set

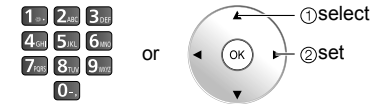
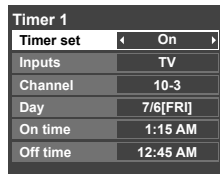

- LAST** AM / PM
- Clear

- Timer set** Timer setting (On/Off)
- Inputs** Select the inputs
- Channel** Select the channel
- Day** Select the day

SUN/MON/TUE/WED/THU/FRI/SAT
(displays the nearest future date)
MON-FRI/SAT-SUN/DAILY/Every SUN/Every MON/
Every TUE/Every WED/Every THU/Every FRI/ Every SAT

- On time** The time to turn On
- Off time** The time to turn Off

■ Press to exit from a menu screen



■ Press to return to the previous screen



Note

- The TV automatically turns Off after 90 minutes when turned On by the Timer. This operation will be cancelled if the Off time is selected or if a key is pressed.

Recommended AV Connections

These diagrams show our recommendations or how to connect the TV unit to your various equipment. For other connections, consult the instructions for each piece of equipment and its specifications. For additional assistance, please visit our website at: www.panasonic.com www.panasonic.ca

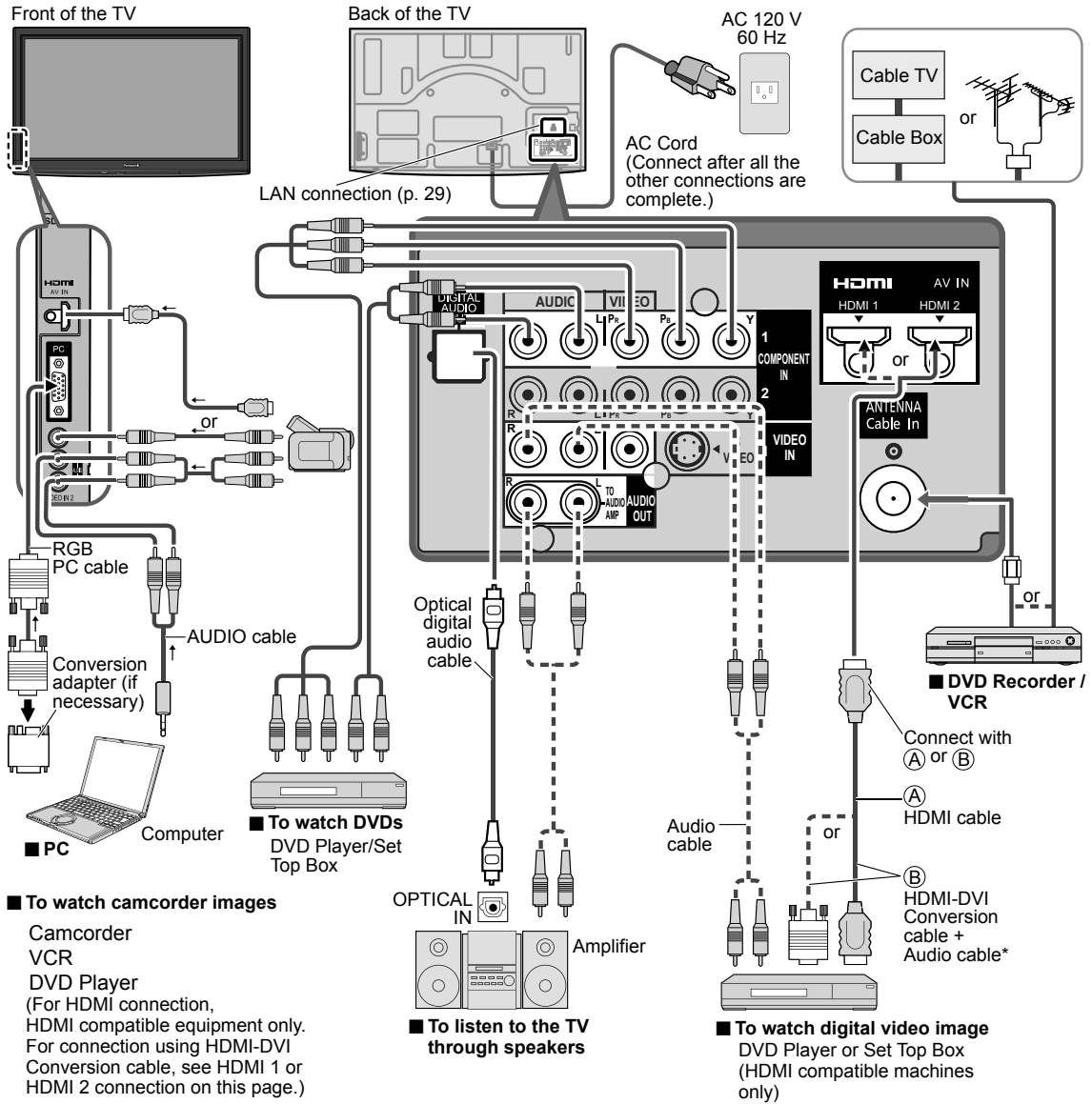

● Recommended AV Connections
● Using Timer

Advanced

Note

- The audio input signals connected to a terminal disabled in "Audio out" (p. 53) cannot be output from "AUDIO OUT" terminals. However, audio output can be obtained from "DIGITAL AUDIO OUT" terminal.
- To prevent howling, set the "Audio out" setting when connecting the VCR with loop-connection. (p. 36, 53)

* Please see p. 34-35 for setup when using an external analog audio cable with an HDMI to DVI cable.

Ratings List for Lock

“V-chip” technology enables you to lock channels or shows according to standard ratings set by the entertainment industry. (p. 49)

■ U.S. MOVIE RATINGS (MPAA)

NR	NO RATING (NOT RATED) AND NA (NOT APPLICABLE) PROGRAMS. Movie which has not been rated or where rating does not apply.
G	GENERAL AUDIENCES. All ages admitted.
PG	PARENTAL GUIDANCE SUGGESTED. Some material may not be suitable for children.
PG-13	PARENTS STRONGLY CAUTIONED. Some material may be inappropriate for children under 13.
R	RESTRICTED. Under 17 requires accompanying parent or adult guardian.
NC-17	NO ONE 17 AND UNDER ADMITTED.
X	ADULTS ONLY.

■ U.S. TV PROGRAMS RATINGS (U. S. TV)

Age-based Group	Age-based Ratings	Possible Content Selections	Description
NR (Not Rated)	TV-NR	<ul style="list-style-type: none"> ● Viewable ● Blocked 	Not Rated.
Youth	TV-Y	<ul style="list-style-type: none"> ● Viewable ● Blocked 	All children. The themes and elements in this program are specifically designed for a very young audience, including children from ages 2-6.
	TV-Y7	<ul style="list-style-type: none"> ● FV Blocked ● Viewable ● Blocked 	Directed to older children. Themes and elements in this program may include mild physical or comedic violence, or may frighten children under the age of 7.
Guidance	TV-G	<ul style="list-style-type: none"> ● Viewable ● Blocked 	General audience. It contains little or no violence, no strong language, and little or no sexual dialogue or situations.
	TV-PG	<ul style="list-style-type: none"> ● D,L,S,V (all selected) ● Any combination of D, L, S, V 	Parental guidance suggested. The program may contain infrequent coarse language, limited violence, some suggestive sexual dialogue and situations.
	TV-14	<ul style="list-style-type: none"> ● D,L,S,V (all selected) ● Any combination of D, L, S, V 	Parents strongly cautioned. This program may contain sophisticated themes, sexual content, strong language and more intense violence.
	TV-MA	<ul style="list-style-type: none"> ● L,S,V (all selected) ● Any combination of L, S, V 	Mature audiences only. This program may contain mature themes, profane language, graphic violence, and explicit sexual content.

FV: Fantasy/Cartoon Violence. V: Violence S: Sex L: Offensive Language D: Dialogue with sexual content.

■ CANADIAN ENGLISH RATINGS (C. E. L. R.)

E	Exempt - Exempt programming includes: news, sports, documentaries and other information programming, talk shows, music videos, and variety programming.
C	Programming intended for children under age 8. No offensive language, nudity or sexual content.
C8+	Programming generally considered acceptable for children 8 years and over. No profanity, nudity or sexual content.
G	General programming, suitable for all audiences.
PG	Parental Guidance suggested. Some material may not be suitable for children.
14+	Programming contains themes or content which may not be suitable for viewers under the age of 14. Parents are strongly cautioned to exercise discretion in permitting viewing by pre-teens and early teens.
18+	18+ years old. Programming restricted to adults. Contains constant violence or scenes of extreme violence.

■ CANADIAN FRENCH RATINGS (C. F. L. R.)

E	Exempt - Exempt programming.
G	General - Programming intended for audience of all ages. Contains no violence, or the violence content is minimal or is depicted appropriately.
8 ans+	8+ General - Not recommended for young children. Programming intended for a broad audience but contains light or occasional violence. Adult supervision recommended.
13 ans+	Programming may not be suitable for children under the age of 13 - Contains either a few violent scenes or one or more sufficiently violent scenes to affect them. Adult supervision strongly suggested.
16 ans+	Programming may not be suitable for children under the age of 16 - Contains frequent scenes of violence or intense violence.
18 ans+	Programming restricted to adults. Contains constant violence or scenes of extreme violence.

Caution

- The V-Chip system that is used in this set is capable of blocking “NR” programs (non rated, not applicable and none) as per FCC Rules Section 15.120(e)(2). If the option of blocking “NR” programs is chosen “unexpected and possibly confusing results may occur, and you may not receive emergency bulletins or any of the following types of programming:”
 - Emergency Bulletins (Such as EAS messages, weather warnings and others)
 - Locally originated programming • News • Political • Public Service Announcements • Religious • Sports • Weather

Technical Information

Closed caption (CC)

- For viewing the CC of digital broadcasting, set the aspect to FULL (If viewing with H-FILL, JUST, ZOOM or 4:3; characters might be cut off).
- The CC can be displayed on the TV if the receiver (such as a set-top box or satellite receiver) has the CC set On using the Component or HDMI connection to the TV.
- If the CC is set to On on both the receiver and TV when the signal is 480i (except for the HDMI connection), the CC may overlap on the TV.
- If a digital program is being output in analog format, the CC data will also be output in analog format.
- If the recorder or output monitor is connected to the TV, the CC needs to be set up on the recorder or output monitor.

Aspect Ratio (FORMAT)

Press the FORMAT button to cycle through the aspect modes. This lets you choose the aspect depending on the format of the received signal and your preference. (p. 20)
(e.g.: in case of 4:3 image)

● FULL

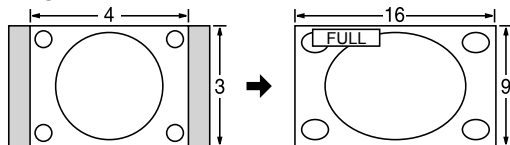

Enlarges the 4:3 image horizontally to the screen's side edges. (Recommended for anamorphic picture)

● JUST

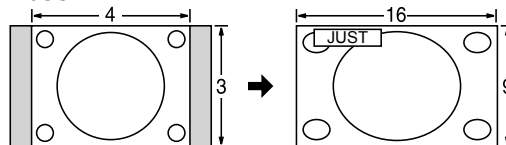

Stretches to justify the 4:3 image to the four corners of the screen. (Recommended for normal TV broadcast)

● H-FILL

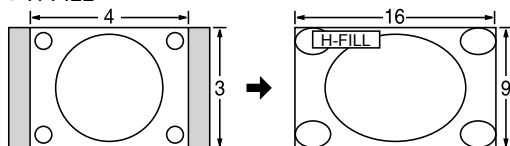

Enlarges the 4:3 image horizontally to the screen's side edges. The side edges of the image are cut off.

● 4:3

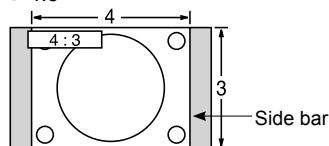

Standard (Note that "Image retention" of the side bar may occur from displaying it for a long time.)

● ZOOM

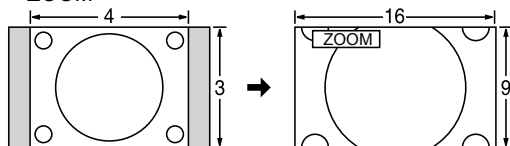

Enlarges the 4:3 image to the entire screen. (Recommended for Letter Box)

Note

- 480i (4:3), 480i (16:9), 480p (4:3), 480p (16:9): FULL, JUST, 4:3 or ZOOM
- 1080p / 1080i / 720p: FULL, H-FILL, JUST, 4:3 or ZOOM

● Zoom adjustments

Vertical image position and size can be adjusted in "ZOOM".

① Select "Zoom adjustments" on the "Picture" menu. (p. 34-35)

② V-position: Vertical position adjustment

③ V-size: Vertical size adjustment



- To reset the aspect ratio →  (OK)

Technical Information

Data format for SD Card browsing

Photo: Still images recorded with digital still cameras compatible with JPEG files of DCF* and EXIF** standards

Data format-Baseline JPEG (Sub-sampling: 4:4:4, 4:2:2 or 4:2:0)

Max. number of files - 9,999 Image resolution - 160 x 120 to 10,000,000

Movie: SD-Video Standard Ver. 1.2 [MPEG-2 (PS format)] and AVCHD Standard compatible files with an audio format that is either MPEG-1/Layer-2 format or Dolby Digital format

(A modified data with a PC may not be displayed correctly.)

* DCF (Design rule for camera file system): A Japan Electronics and Information Technology Industries Association's standard
** EXIF (Exchangeable Image File Format)

Note

- Format the card with the recording equipment.
- The picture may not appear correctly on this TV depending on the recording equipment used.
- Display may take some time when there are many files and folders.
- This function cannot display Motion JPEG and still image not DCF formatted (i.e. TIFF, BMP).
- Data modified with a PC may not be displayed.
- Images imported from a PC must be compatible with EXIF 2.0, 2.1 and 2.2.
- Partly degraded files might be displayed at a reduced resolution.
- All ".JPG" extension datas in the card will be read in Photo View Mode.
- The folder and file names may be different depending on the digital camera used.
- Do not use two-byte characters or other special codes.
- The card may become unusable with this TV if file or folder names are changed.
- For the suitable SD Memory Cards, please confirm the latest information on the following website.
<http://panasonic.jp/support/global/cs> (This site is in English only)

Cautions in handling SD Card:

- Do not remove the card while the unit is accessing data (this can damage card or unit).
- Do not touch the terminals on the back of the card.
- Do not subject the card to high pressure or impact.
- Insert the card in the correct direction (otherwise, card may be damaged).
- Electrical interference, static electricity or erroneous operation may damage the data or card.
- Back up the recorded data at regular intervals in case of deteriorated or damaged data or erratic operation of the unit. (Panasonic is not liable for any deterioration or damage of recorded data.)

SD Card warning messages

Message	Meaning
SD card slot is empty.	<ul style="list-style-type: none">● The card is not inserted.
No photos/ No movies	<ul style="list-style-type: none">● The card has no data or this type of data is not supported.
Cannot read file	<ul style="list-style-type: none">● The file is broken or unreadable.● The TV does not support the format.

VIERA Link™ “HDAVI Control™”

HDMI connections to some Panasonic equipment allow you to interface automatically. (p. 38)

- This function may not work normally depending on the equipment condition.
- The equipment can be operated by other remote controls with this function on even if TV is in Standby mode.
- Image or sound may not be available for the first few seconds when the playback starts.
- Image or sound may not be available for the first few seconds when Input mode is switched.
- Volume function will be displayed when adjusting the volume of the equipment.
- If you connect the same kind of equipment at once (for example: one DIGA to HDMI 1 / another DIGA to HDMI 2), VIERA Link™ is available for the terminal with the smaller number.
- If you connect equipment that has “HDAVI Control 2” (or more) function to the TV with HDMI cable, the sound from DIGITAL AUDIO OUT terminal can be output as multi channel surround.
- “HDAVI Control 4” is the newest standard (current as of December, 2008) for the HDAVI Control compatible equipment. This standard is compatible with the conventional HDAVI equipment.

HDMI connection

HDMI (high-definition multimedia interface) allows you to enjoy high-definition digital images and high-quality sound by connecting the TV unit and the devices.

HDMI-compatible equipment (*1) with an HDMI or DVI output terminal, such as a set-top box or a DVD player, can be connected to the HDMI connector using an HDMI compliant (fully wired) cable.

- HDMI is the world’s first complete digital consumer AV interface complying with a non-compression standard.
- If the external equipment has only a DVI output, connect to the HDMI terminal via a DVI to HDMI adapter cable (*2).
- When the DVI to HDMI adapter cable is used, connect the audio cable to the audio input terminal.
- Audio settings can be made on the “HDMI 1 in”, “HDMI 2 in” or “HDMI 3 in” menu screen. (p. 34)
Applicable audio signal sampling frequencies (L.PCM): 48 kHz, 44.1 kHz, 32 kHz
(*1): The HDMI logo is displayed on an HDMI-compliant device.
(*2): Enquire at your local digital equipment retailer shop.

Caution

- Use with a PC is not assumed.
- All signals are reformatted before being displayed on the screen.
- If the connected device has an aspect adjustment function, set the aspect ratio to “16:9”.
- These HDMI connectors are “type A”.
- These HDMI connectors are compatible with HDCP (High-Bandwidth Digital Content Protection) copyright protection.
- A device having no digital output terminal may be connected to the input terminal of either “COMPONENT”, “S VIDEO”, or “VIDEO” to receive analog signals.
- The HDMI input terminal can be used with only the following image signals: 480i, 480p, 720p, 1080i and 1080p. Match the output setting of the digital device.
- For details of the applicable HDMI signals, see p. 60.

DIGITAL AUDIO OUT terminals

You can enjoy your home theater by connecting a Dolby Digital (5.1 channel) decoder and “Multi Channel” amplifier to the DIGITAL AUDIO OUT terminals.

Caution

- Depending on your DVD player and DVD-Audio software the copyright protection function may operate and disable optical output.
- When an ATSC channel is selected, the output from the DIGITAL AUDIO OUT jack will be Dolby Digital. When an NTSC channel is selected, the output will be PCM.
- When playing movie on SD Card Movie player, when the sound has been recorded in Dolby Digital, the output from the DIGITAL AUDIO OUT terminal will be Dolby Digital. When the sound is recorded in the other formats, the output will be PCM. See pages 48-49 for more information

Picture mode

- Vivid: Provides enhanced picture contrast and sharpness for viewing in a well-lit room.
- Standard: Recommended for normal viewing conditions with subdued room lighting.
- THX: Faithfully reproduces the image quality that the movie makers intended in order to provide the ultimate cinematic experience at home.
- Game: For playing video game. This mode will be set automatically if “GAME” is selected from Input label setting (p. 53)
- Custom (Photo): Customizes each item according to your taste.
Photo is displayed in JPEG menu.

Note

- Picture mode will be automatically set to “Standard” if you change the Input label from “GAME” to other labels.
- Picture mode will be automatically set to “Game” if you change from an Input label other than “GAME” to “GAME” label.

Technical Information (Continued)

H size

- Aspect Ratio: 4:3

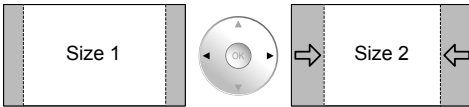

- The width will be decreased on both sides to reduce noise.

- Aspect Ratio: FULL/JUST(H-FILL/ZOOM)

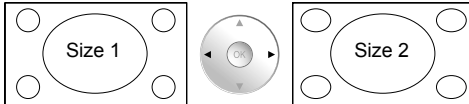

- The width will be increased on both sides to reduce noise.

See pages 34-35 for more information

4:3 side bars

Do not display a picture in 4:3 mode for an extended period, as this can cause "Image retention" to remain on either or both sides of the display field.

To reduce the risk of such "Image retention", change the brightness of the side bars.

See pages 36-37 for more information

- The side bar may flash (alternate black/white) depending on the picture. Using Cinema mode will reduce such flashing (See below).

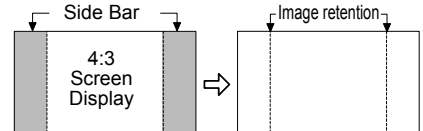

Scrolling bar

Scrolling bar: To prevent "Image retention", scrolls white vertical bar from top to bottom on a black screen.

- Press any key except the POWER key to return to previous screen.
 - You will return to the previous screen if no key operation has been performed for 15 minutes.
- See pages 36-37 for more information

[Scrolling bar]



Input signal that can be displayed

* Mark: Applicable input signal for Component (Y, Pb, Pr), HDMI and PC

	horizontal frequency (kHz)	vertical frequency (Hz)	COMPONENT	HDMI	PC
525 (480) / 60i	15.73	59.94	*	*	
525 (480) /60p	31.47	59.94	*	*	
750 (720) /60p	45.00	59.94	*	*	
1,125 (1,080) /60i	33.75	59.94	*	*	
1,125 (1,080) /60p	67.43	59.94		*	
1,125 (1,080) /60p	67.50	60.00		*	
1,125 (1,080) /24p	26.97	23.98		*	
1,125 (1,080) /24p	27.00	24.00		*	
640 × 400 @70	31.47	70.08			*
640 × 480 @60	31.47	59.94			*
Macintosh13" (640 × 480)	35.00	66.67			*
640 × 480 @75	37.50	75.00			*
852 × 480 @60	31.47	59.94			*
800 × 600 @60	37.88	60.32			*
800 × 600 @75	46.88	75.00			*
800 × 600 @85	53.67	85.08			*
Macintosh16" (832 × 624)	49.73	74.55			*
1,024 × 768 @60	48.36	60.00			*
1,024 × 768 @70	56.48	70.07			*
1,024 × 768 @75	60.02	75.03			*
1,024 × 768 @85	68.68	85.00			*
Macintosh 21" (1,152 × 870)	68.68	75.06			*
1,280 × 1,024 @60	63.98	60.02			*
1,366 × 768 @60	48.36	60.00			*

Note

- Signals other than above may not be displayed properly.
- The above signals are reformatted for optimal viewing on your display.

PC Input Terminals Connection

- Computer signals which can be input are those with a horizontal scanning frequency of 15 to 110 kHz and vertical scanning frequency of 48 to 120 Hz. (However, the image will not be displayed properly if the signals exceed 1,200 lines.)
- Some PC models cannot be connected to the set.
- There is no need to use an adapter for computers with IBM PC/AT compatible D-sub 15P terminal.
- The maximum resolution: 1,280 × 1,024
- If the display resolution exceeds these maximums, it may not be possible to show fine detail with sufficient clarity.
- Signal Names for D-sub 15P Connector

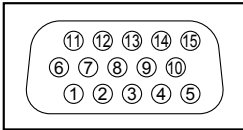

Pin Layout for PC Input Terminal

Pin No.	Signal Name	Pin No.	Signal Name	Pin No.	Signal Name
①	R	⑥	GND (Ground)	⑪	NC (not connected)
②	G	⑦	GND (Ground)	⑫	NC
③	B	⑧	GND (Ground)	⑬	HD/SYNC
④	NC (not connected)	⑨	NC (not connected)	⑭	VD
⑤	GND (Ground)	⑩	GND (Ground)	⑮	NC

Care and Cleaning

First, unplug the Power cord plug from the wall outlet.

Display panel

The front of the display panel has been specially treated. Wipe the panel surface gently using only a cleaning cloth or a soft, lint-free cloth.

- If the surface is particularly dirty, soak a soft, lint-free cloth in diluted mild liquid dish soap (1 part mild liquid dish soap diluted by 100 times the amount of water) and then wring the cloth to remove excess liquid. Use this cloth to wipe the surface of the display panel, then wipe it evenly with a dry cloth of the same type until the surface is dry.
- Do not scratch or hit the surface of the panel with fingernails or other hard objects. Furthermore, avoid contact with volatile substances such as insect sprays, solvents, and thinner; otherwise, the quality of the surface may be adversely affected.

Cabinet

If the cabinet becomes dirty, wipe it with a soft, dry cloth.

- If the cabinet is particularly dirty, soak the cloth in a weak mild liquid dish soap and then wring the cloth dry. Use this cloth to wipe the cabinet and then wipe it dry with a dry cloth.
- Do not allow any mild liquid dish soap to come into direct contact with the surface of the Plasma TV. If water droplets get inside the unit, operating problems may result.
- Avoid contact with volatile substances such as insect sprays, solvents, and thinner; otherwise, the quality of the cabinet surface may be adversely affected or the coating may peel off. Furthermore, do not leave it for long periods in contact with articles made from rubber or PVC.

Pedestal

- **Cleaning**
Wipe the surfaces with a soft, dry cloth. If the unit is particularly dirty, clean it using a cloth soaked with water to which a small amount of mild liquid dish soap has been added and then wipe with a dry cloth. Do not use products such as solvents, thinner, or household wax for cleaning, as they can damage the surface coating. (If using a chemically-treated cloth, follow the instructions supplied with the cloth.)
- Do not attach sticky tape or labels, as they can make the surface of the pedestal dirty. Do not allow long-term contact with rubber, vinyl products, or the like. (Doing so will cause deterioration.)

FAQ

Before requesting service or assistance, please follow these simple guides to resolve the problem.
If the problem still persists, please contact your local Panasonic dealer or Panasonic Service Center for assistance.
For details (p. 66, 67)
For additional assistance, please contact us via the website at:
www.panasonic.com/contactinfo
www.panasonic.ca

White spots or shadow images (noise)

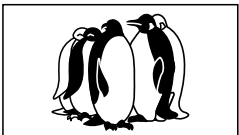
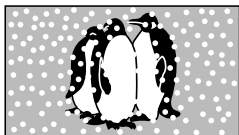

- Check the position, direction, and connection of the antenna.

Interference or frozen digital channels (intermittent sound)

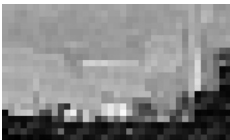

- Change the direction of antenna for digital channels.
- Check "Signal meter" (p. 51). If the signal is weak, check the antenna and consult your local dealer.

The remote control does not work

- Are the batteries installed correctly? (p. 8)
- Are the batteries new?

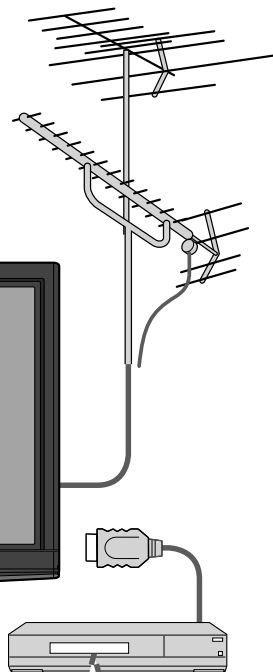

Pictures from external equipment are distorted when the unit is connected via HDMI

- Is the HDMI cable connected properly? (p. 39, 55)
- Turn Off the TV unit and equipment, then turn them On again.
- Check an input signal from the equipment. (p. 60)
- Use equipment compliant with EIA/CEA-861/861B.

When the channel is changed on an STB that is connected with HDMI, "HDMI" may be displayed on the top left of the screen

- This is not a malfunction.

Recording does not start immediately

- Check the settings of the recorder. For details, read the manual of the recorder.

If there is a problem with your TV, please refer to the table below to determine the symptoms, then carry out the suggested check. If this does not solve the problem, please contact your local Panasonic dealer, quoting the model number and serial number (both found on the rear of the TV).

	Problem	Actions
Screen	“Press any button to return” moves on the screen	<ul style="list-style-type: none"> ● The function to prevent “Image retention” is activated. (Not a faulty symptom) ● The screen saver is activated if the TV unit is not operated for a certain time in SD mode. ● “Image retention” (p. 7)
	Some spots remain bright or dark	<ul style="list-style-type: none"> ● The Plasma panel is made up of a few million pixels and is produced with advanced technology through an intricate process. Sometimes a few pixels may be bright or dark. These pixels do not indicate a defective panel and will have no impact on the performance of the TV.
	Chaotic image, noisy	<ul style="list-style-type: none"> ● Check nearby electrical products (car or motorcycle ignition systems, fluorescent lamp, etc.)
	No image can be displayed	<ul style="list-style-type: none"> ● Check Picture menu (p. 34) ● Check the cable connections. (p. 11-14) ● Check that the correct input has been selected. (p. 26)
	Only spots are displayed instead of images	<ul style="list-style-type: none"> ● Check the channel settings. (p. 50) ● Check the antenna cables.
	Neither image nor sound is produced	<ul style="list-style-type: none"> ● Is the AC power cord plugged into the outlet? ● Is the TV unit turned On? ● Check Picture menu (p. 34) and volume. ● Check the AV cable connections. (p. 11-14) ● Check that the correct input has been selected. (p. 26)
	Black Box appears	<ul style="list-style-type: none"> ● Change settings of Closed caption (CC). (p. 57)
Sound	No sound is produced	<ul style="list-style-type: none"> ● Are the speakers' cables connected correctly? (p. 55) ● Is “Sound Mute” active? (p. 15) ● Is the volume set to the minimum? ● Is “TV speakers” set to “Off”? (p. 34) ● Change “SAP” settings. (p. 19) ● Check “HDMI 1 in”, “HDMI 2 in” or “HDMI 3 in” settings. (p. 34)
	Sound is unusual	<ul style="list-style-type: none"> ● Set “SAP” setting to “Stereo” or “Mono.” ● Check the HDMI device connected to the unit. ● Set the audio setting of the HDMI device to “Linear PCM.” ● If digital sound connection has a problem, select analog sound connection.
	Unknown sound heard 1- Sounds from TV cabinet 2- Whirring sound 3- Tick/Click sound 4- Buzzing sound	<ol style="list-style-type: none"> 1- Changes in the temperature and humidity of the room may cause the TV's cabinet to expand or contract and produce metallic sounds. This is not a sign of faulty operation or a malfunction. 2- The TV may have a cooling fan that makes a soft whir. This is not a sign of faulty operation or a malfunction. 3- When the TV is powered on, an electrical component in the TV activates producing a tick/click sound. This is not a sign of faulty operation or a malfunction. 4- Electrical circuits are active while the TV set is on. This is not a sign of faulty operation or a malfunction.
	Parts of the TV set become hot.	<ul style="list-style-type: none"> ● Even when the temperature of parts of the front, top and rear panels has risen, these temperature rises will not pose any problems in terms of performance or quality.

Specifications

		TC-P42G15	TC-P46G15	TC-P50G15
Power Source		AC 120 V, 60 Hz		
Power Consumption	Maximum	491 W	532 W	590 W
	Standby condition	0.2 W	0.2 W	0.2 W
Plasma Display panel	Drive method	AC type		
	Aspect Ratio	16:9		
	Visible screen size (W × H × Diagonal)	42" class (41.6 inches measured diagonally) 36.2" × 20.4" × 41.6" (921 mm × 518 mm × 1,057 mm)	46" class (46.0 inches measured diagonally) 40.1" × 22.5" × 46.0" (1,019 mm × 573 mm × 1,169 mm)	50" class (49.9 inches measured diagonally) 43.5" × 24.4" × 49.9" (1,105 mm × 622 mm × 1,268 mm)
	(No. of pixels)	2,073,600 (1,920 (W) × 1,080 (H)) [5,760 × 1,080 dots]		
Sound	Audio Output	20 W [10 W + 10 W] (10 % THD)		
PC signals		VGA, SVGA, XGA, WXGA, SXGA Horizontal scanning frequency 31 - 69 kHz Vertical scanning frequency 59 - 86 Hz		
Channel Capability (Digital/Analog)		VHF/ UHF: 2 - 69, CATV: 1 - 135		
Operating Conditions		Temperature: 32 °F – 104 °F (0 °C – 40 °C) Humidity: 20 % – 80 % RH (non-condensing)		
Connection Terminals	VIDEO IN 1	VIDEO: RCA PIN Type × 1 S-VIDEO: Mini DIN 4-pin AUDIO L-R: RCA PIN Type × 2	1.0 V [p-p] (75 Ω) Y: 1.0 V [p-p] (75 Ω) 0.5 V [rms]	C: 0.286 V [p-p] (75 Ω)
	VIDEO IN 2	VIDEO: RCA PIN Type × 1 AUDIO L-R: RCA PIN Type × 2	1.0 V [p-p] (75 Ω) 0.5 V [rms]	
	COMPONENT IN 1-2	Y: 1.0 V [p-p] (including synchronization) Pb, Pr: ±0.35 V [p-p] AUDIO L-R: RCA PIN Type × 2	0.5 V [rms]	
	HDMI 1-3	TYPE A Connector × 3 • This TV supports "HDAVI Control 4" function.		
	PC	D-SUB 15PIN: R,G,B / 0.7 V [p-p] (75 Ω) HD, VD / 1.0 - 5.0 V [p-p] (high impedance)		
	LAN (for VIERA CAST IPTV)	RJ45 (10BASE-T/100BASE-TX)		
	Card slot	SD CARD slot × 1		
	AUDIO OUT	AUDIO L-R: RCA PIN Type × 2	0.5 V [rms]	
DIGITAL AUDIO OUT	PCM / Dolby Digital, Fiber Optic			
FEATURES		3D Y/C FILTER CLOSED CAPTION V-Chip IPTV (VIERA CAST) Photo viewer Movie player HDAVI Control 4		
Dimensions (W × H × D)	Including pedestal	40.6" × 27.8" × 13.2" (1,029 mm × 704 mm × 334 mm)	44.6" × 30.2" × 15.8" (1,132 mm × 767 mm × 401 mm)	48.0" × 32.1" × 15.8" (1,218 mm × 814 mm × 401 mm)
	TV Set only	40.6" × 26.1" × 3.4" (3.9") (1,029 mm × 661 mm × 86 mm (97 mm))	44.6" × 28.5" × 3.4" (3.9") (1,132 mm × 722 mm × 86 mm (97 mm))	48.0" × 30.3" × 3.4" (3.9") (1,218 mm × 769 mm × 86 mm (97 mm))
Mass	Including pedestal	59.6 lb. (27.0 kg)	68.4 lb. (31.0 kg)	75.0 lb. (34.0 kg)
	TV Set only	55.2 lb. (25.0 kg)	64.0 lb. (29.0 kg)	70.6 lb. (32.0 kg)

[TC-P42G15]

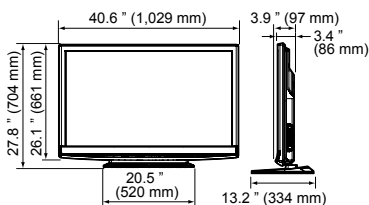

[TC-P46G15]

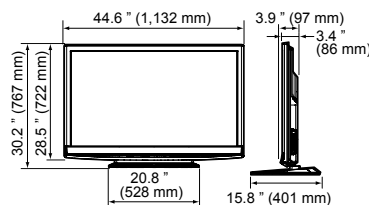

[TC-P50G15]

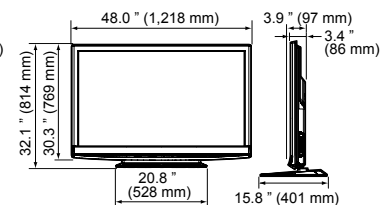

Note

• Design and Specifications are subject to change without notice. Mass and Dimensions shown are approximate.

Limited Warranty (for U.S.A. and Puerto Rico only)

PANASONIC CONSUMER ELECTRONICS COMPANY,
DIVISION OF
PANASONIC CORPORATION OF NORTH AMERICA
One Panasonic Way
Secaucus, New Jersey 07094

Panasonic Plasma Television Limited Warranty

Limited Warranty Coverage

If your product does not work properly because of a defect in materials or workmanship, Panasonic Consumer Electronics Company (referred to as "the warrantor") will, for the length of the period indicated on the chart below, which starts with the date of original purchase ("Limited Warranty period"), at its option either (a) repair your product with new or refurbished parts, or (b) replace it with a new or a refurbished product. The decision to repair or replace will be made by the warrantor.

PLASMA TV CATEGORIES	PARTS	LABOR	SERVICE
Up to 37" (diagonal)	1 (ONE) YEAR	1 (ONE) YEAR	Carry-In
42" (diagonal) and larger			On-Site

During the "Labor" Limited Warranty period there will be no charge for labor. During the "Parts" Limited Warranty period, there will be no charge for parts.

You must carry-in your product or arrange for on-site service during the Limited Warranty period. If non-rechargeable batteries are included, they are not warranted. This Limited Warranty only applies to products purchased and serviced in the United States or Puerto Rico. This Limited Warranty is extended only to the original purchaser and only covers product purchased as new. A purchase receipt or other proof of the original purchase date is required for Limited Warranty service.

On-Site or Carry-in Service

For On-Site or Carry-In Service in the United States and Puerto Rico call 1-877-95-VIERA (1-877-958-4372).

On-site service where applicable requires clear, complete and easy access to the product by the authorized servicer and does not include removal or re-installation of an installed product. It is possible that certain on-site repairs will not be completed on-site, but will require that the product or parts of the product, at the servicer's discretion be removed for shop diagnosis and/or repair and then returned.

Limited Warranty Limits And Exclusions

This Limited Warranty ONLY COVERS failures due to defects in materials or workmanship, and DOES NOT COVER normal wear and tear or cosmetic damage, nor does it cover markings or retained images on the glass panel resulting from viewing fixed images (including, among other things, non-expanded standard 4:3 pictures on wide screen TV's, or onscreen data in a stationary and fixed location). The Limited Warranty ALSO DOES NOT COVER damages which occurred in shipment, or failures which are caused by products not supplied by the warrantor, or failures which result from accidents, misuse, abuse, neglect, bug infestation, mishandling, misapplication, alteration, faulty installation, set-up adjustments, misadjustment of consumer controls, improper maintenance, power line surge, lightning damage, modification, or commercial use (such as in a hotel, office, restaurant, or other business), rental use of the product, service by anyone other than a Factory Service Center or other Authorized Servicer, or damage that is attributable to acts of God.

THERE ARE NO EXPRESS WARRANTIES EXCEPT AS LISTED UNDER "LIMITED WARRANTY COVERAGE". THE WARRANTOR IS NOT LIABLE FOR INCIDENTAL OR CONSEQUENTIAL DAMAGES RESULTING FROM THE USE OF THIS PRODUCT, OR ARISING OUT OF ANY BREACH OF THIS LIMITED WARRANTY. (As examples, this excludes damages for lost time, cost of having someone remove or re-install an installed unit if applicable, or travel to and from the servicer. The items listed are not exclusive, but are for illustration only.) **ALL EXPRESS AND IMPLIED WARRANTIES, INCLUDING THE LIMITED WARRANTY OF MERCHANTABILITY, ARE LIMITED TO THE PERIOD OF THE LIMITED WARRANTY.**

Some states do not allow the exclusion or limitation of incidental or consequential damages, or limitations on how long an implied Limited Warranty lasts, so the exclusions may not apply to you.

This Limited Warranty gives you specific legal rights and you may also have others rights which vary from state to state. If a problem with this product develops during or after the Limited Warranty period, you may contact your dealer or Service Center. If the problem is not handled to your satisfaction, then write to the warrantor's Consumer Affairs Department at the addresses listed for the warrantor.

PARTS AND SERVICE (INCLUDING COST OF AN ON-SITE SERVICE CALL, WHERE APPLICABLE) WHICH ARE NOT COVERED BY THIS LIMITED WARRANTY ARE YOUR RESPONSIBILITY.

● Limited Warranty (for U.S.A. and Puerto Rico only)
● Specifications

FAQs, etc.

Customer Services Directory (for U.S.A. and Puerto Rico)

Customer Services Directory (United States and Puerto Rico)

Obtain Product Information and Operating Assistance; locate your nearest Dealer or Service Center; purchase Parts and Accessories; or make Customer Service and Literature requests by visiting our Web Site at:

<http://www.panasonic.com/help>

or, contact us via the web at:

<http://www.panasonic.com/contactinfo>

You may also contact us directly at:

1-877-95-VIERA (958-4372)

Monday-Friday 9 am-9 pm; Saturday-Sunday 10 am-7 pm, EST.

■ For hearing or speech impaired TTY users, TTY: 1-877-833-8855

Accessory Purchases (United States and Puerto Rico)

Purchase Parts, Accessories and Instruction Books on line for all Panasonic Products by visiting our Web Site at:

<http://www.pstc.panasonic.com>

or, send your request by E-mail to:

npcparts@us.panasonic.com

You may also contact us directly at:

1-800-332-5368 (Phone) 1-800-237-9080 (Fax Only) (Monday - Friday 9 am to 9 pm, EST.)

Panasonic Service and Technology Company

20421 84th Avenue South,

Kent, WA 98032

(We Accept Visa, MasterCard, Discover Card, American Express, and Personal Checks)

■ For hearing or speech impaired TTY users, TTY: 1-866-605-1277

Limited Warranty (for Canada)

Panasonic Canada Inc.

PANASONIC PRODUCT - LIMITED WARRANTY

Panasonic Canada Inc. warrants this product to be free from defects in material and workmanship and agrees to remedy any such defect for a period as stated below from the date of original purchase.

Viera TV (42" & over)	In-home service	One (1) year, parts (including panel) and labour.
Viera TV (under 42")	Carry-in service	One (1) year, parts (including panel) and labour.

In-home Service will be carried out only to locations accessible by roads and within 50 km of an authorized Panasonic service facility.

LIMITATIONS AND EXCLUSIONS

This warranty does not apply to products purchased outside Canada or to any product which has been improperly installed, subjected to usage for which the product was not designed, misused or abused, damaged during shipping, or which has been altered or repaired in any way that affects the reliability or detracts from the performance, nor does it cover any product which is used commercially. Dry cell batteries are also excluded from coverage under this warranty.

This warranty is extended to the original end user purchaser only. A purchase receipt or other proof of date of original purchase is required before warranty service is performed.

THIS EXPRESS, LIMITED WARRANTY IS IN LIEU OF ALL OTHER WARRANTIES, EXPRESS OR IMPLIED, INCLUDING ANY IMPLIED WARRANTIES OF MERCHANTABILITY AND FITNESS FOR A PARTICULAR PURPOSE. IN NO EVENT WILL PANASONIC CANADA INC. BE LIABLE FOR ANY SPECIAL, INDIRECT OR CONSEQUENTIAL DAMAGES.

In certain instances, some jurisdictions do not allow the exclusion or limitation of incidental or consequential damages, or the exclusion of implied warranties, so the above limitations and exclusions may not be applicable.

In-home service requires clear, complete and easy access to the product by the Authorized Servicentre and does not include removal or re-installation of an installed product. If removal is required to service the product, it will be at the discretion of the Servicentre and in no event will Panasonic Canada Inc. or the Servicentre be liable for any special, indirect or consequential damages.

WARRANTY SERVICE

For product operation and information assistance, please contact:

Our Customer Care Centre: 1-800 #: 1-866-330-0014
Email link: www.vieraconcierge.ca

FOR PRODUCT REPAIRS, please contact Viera Customer Care Agent using the above contact info.

IF YOU SHIP THE PRODUCT TO A SERVICENTRE

Carefully pack and send prepaid, adequately insured and preferably in the original carton.
Include details of the defect claimed, and proof of date of original purchase.

Note

A series of horizontal dashed lines for writing notes, consisting of 25 rows.

A series of horizontal dashed lines for writing notes.

Note

A series of horizontal dashed lines for writing notes.

Note

A series of horizontal dashed lines for writing notes, consisting of 20 rows of evenly spaced dashes.

A series of horizontal dashed lines for writing notes.

Customer's Record

The model number and serial number of this product can be found on its back cover. You should note this serial number in the space provided below and retain this book, plus your purchase receipt, as a permanent record of your purchase to aid in identification in the event of theft or loss, and for Warranty Service purposes.

Model Number _____

Serial Number _____

Anotación del cliente

El modelo y el número de serie de este producto se encuentran en su panel posterior. Deberá anotarlos en el espacio provisto a continuación y guardar este manual, más el recibo de su compra, como prueba permanente de su adquisición, para que le sirva de ayuda al identificarlo en el caso de que le sea sustraído o lo pierda, y también para disponer de los servicios que le ofrece la garantía.

Modelo _____

Número de serie _____

Panasonic Consumer Electronics Company,
Division of Panasonic Corporation of North America
One Panasonic Way, Secaucus
New Jersey 07094 U.S.A.

Panasonic Canada Inc.
5770 Ambler Drive
Mississauga, Ontario
L4W 2T3 CANADA

Instrucciones en Español

**Televisión de alta definición de 1080p y
clase 42"/46"/50" de Plasma**

**Número de modelo TC-P42G15
 TC-P46G15
 TC-P50G15**

¡Convierta su propia sala de estar en un cine!
Sienta un nivel increíble de excitación multimedia



VIERA Link™

VIERA Link™ es una marca de fábrica de Panasonic Corporation.

VIERA CAST™

VIERA CAST™ es una marca de fábrica de Panasonic Corporation.



El logotipo SDHC es una marca comercial.

HDMI™
HIGH-DEFINITION MULTIMEDIA INTERFACE

HDMI, el símbolo HDMI y la Interface de Multimedia de Alta Definición son marcas comerciales ó marcas registradas de HDMI Licensing LLC.

Fabricado bajo licencia de Dolby Laboratories. DOLBY y el símbolo de la D doble son marcas comerciales de Dolby Laboratories.

Índice

Asegúrese de leer

- Precauciones para su seguridad 4
- Notas 7

Guía de inicio rápido

- Accesorios/Accesorio opcional 8
- Conexión básica 11
- Identificación de los controles 15
- Configuración por primera vez 16

¡Disfrute de su televisor!

Características básicas

- Para ver la televisión 19
- Utilización de VIERA TOOLS 21
- Para ver imágenes de tarjeta SD 22
- Para ver video y DVDs 26
- VIERA CAST™ 28
- Cámara de red 30
- Visualización de la pantalla del PC en el televisor 32

Funciones avanzadas

- Cómo utilizar las funciones de los menús (imagen, sonido, etc.) 34
- VIERA Link™ "HDMI Control™" 38
- Configuración de red 44
- Ajuste de VIERA CAST™ 46
- Bloqueo 48
- Edición y configuración de canales 50
- Subtítulos 52
- Títulos de entradas/Salida Audio 53
- Utilización del temporizador 54
- Conexiones AV recomendadas 55

Preguntas frecuentes, etc.

- Lista de clasificaciones para el bloqueo 56
- Información técnica 57
- Cuidados y limpieza 61
- Preguntas frecuentes 62
- Especificaciones 64

Disfrute de multimedia

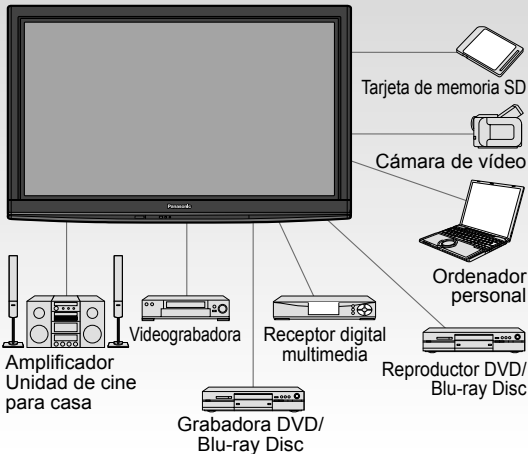

Este producto cumple con los requisitos de ENERGY STAR cuando se emplea la configuración "Uso en Hogar", una configuración con la que se logra ahorrar energía. Cualquier modificación en la configuración "Uso en Hogar" ó en cualquier otra configuración predeterminada en fábrica podría resultar en un consumo de energía superior a los niveles que cumplen con los requisitos de ENERGY STAR.

HDMI Control™ es una marca de fábrica de Panasonic Corporation.



Precauciones para su seguridad



ADVERTENCIA
RIESGO DE DESCARGA ELÉCTRICA NO ABRIR



ADVERTENCIA: Para reducir el riesgo de sufrir una descarga eléctrica, no retire la cubierta ni el panel posterior. En el interior no hay piezas que deba reparar el usuario. Solicite las reparaciones al personal de servicio calificado.



El rayo con punta de flecha dentro de un triángulo equilátero tiene la finalidad de avisar al usuario de que hay piezas en el interior del producto que si las tocan las personas éstas pueden recibir una descarga eléctrica.



El signo de exclamación dentro de un triángulo equilátero tiene la finalidad de avisar al usuario de la existencia de instrucciones de utilización y servicio importantes en el material impreso que acompaña al aparato.

ADVERTENCIA: Para reducir el riesgo de que se produzca un incendio ó de sufrir una descarga eléctrica, no exponga este aparato a la lluvia ni a la humedad. No ponga encima del aparato (incluyendo estanterías que se encuentren encima del mismo, etc.) recipientes con agua (floreros, tazas, cosméticos, etc.).

Instrucciones de seguridad importantes

- 1) Lea estas instrucciones.
- 2) Guarde estas instrucciones.
- 3) Cumpla con todas las advertencias.
- 4) Siga todas las instrucciones.
- 5) No utilice este aparato cerca del agua.
- 6) Limpie el aparato solamente con un paño seco.
- 7) No tape las aberturas de ventilación. Haga la instalación siguiendo las instrucciones del fabricante.
- 8) No instale el aparato cerca de fuentes de calor como, por ejemplo, radiadores, salidas de aire caliente, estufas y otros aparatos (incluyendo amplificadores) que produzcan calor.
- 9) No anule la característica de seguridad del enchufe polarizado ó del enchufe del tipo de puesta a tierra. Un enchufe polarizado tiene dos clavijas, una más ancha que la otra. Un enchufe de puesta a tierra tiene dos clavijas y una espiga de puesta a tierra. La clavija ancha y la espiga de estos enchufes han sido suministradas para su seguridad. Si el enchufe suministrado no puede conectarse al tomacorriente, consulte a un electricista para que le cambie el tomacorriente obsoleto.
- 10) Proteja el cable de alimentación para que no lo pisen ni lo pellizquen, especialmente en el enchufe, tomacorriente y en el punto donde sale del aparato.
- 11) Utilice solamente los accesorios especificados por el fabricante.
- 12) Utilice solamente el aparato con el carrito, base, trípode, soporte ó mesa especificado por el fabricante ó vendido con el aparato. Cuando se utilice un carrito, tenga cuidado al mover la combinación del carrito / aparato para evitar heridas en el caso de que ésta se dé la vuelta.
- 13) Desenchufe este aparato durante las tormentas eléctricas ó cuando no lo utilice durante un largo periodo de tiempo.
- 14) Solicite todas las reparaciones al personal de servicio calificado. Las reparaciones resultan necesarias cuando el aparato se ha estropeado de cualquier forma: se ha estropeado el cable ó el enchufe de alimentación, se ha derramado líquido ó han caído objetos dentro del aparato, el aparato ha quedado expuesto a la lluvia ó a la humedad, no funciona normalmente ó se ha caído.
- 15) Para impedir las descargas eléctricas, asegúrese de que la patilla de puesta a tierra de la clavija del cable de alimentación de CA esté firmemente conectada.



DECLARACIÓN DE LA FCC

Este equipo ha sido probado y ha demostrado cumplir con las limitaciones para los dispositivos digitales de la Clase B, de conformidad con el Apartado 15 de las Normas de la FCC. Estos límites han sido diseñados para proporcionar una protección razonable contra las interferencias perjudiciales en una instalación residencial. Este equipo genera, utiliza y puede radiar energía radioeléctrica, y si no se instala y utiliza de acuerdo con las instrucciones, puede causar interferencias perjudiciales en las comunicaciones por radio. Sin embargo, no existe ninguna garantía de que las interferencias no se produzcan en una instalación particular. Si este equipo causa interferencias perjudiciales en la recepción de la radio ó televisión, lo que se puede determinar apagando y encendiendo el equipo, al usuario se le recomienda intentar corregir la interferencia tomando una ó más de las medidas siguientes:

- Cambie la orientación ó el lugar de instalación de la antena.
- Aumente la separación entre el equipo y el receptor.
- Conecte el equipo a una toma de corriente diferente de aquella a la que está conectada el receptor.
- Consulte a su concesionario ó a un técnico en radio/televisión con experiencia para solicitar su ayuda.

Este dispositivo cumple con el Apartado 15 de las normas de la FCC. El funcionamiento está sujeto a las dos condiciones siguientes: (1) este dispositivo no deberá causar interferencias perjudiciales y (2) este dispositivo deberá ser capaz de aceptar cualquier interferencia que reciba, incluyendo la interferencia que pueda causar un funcionamiento no deseado.

Aviso de la FCC:

Para asegurar el cumplimiento ininterrumpido, siga las instrucciones de instalación adjuntas y utilice solamente cables de interfaz blindados cuando conecte a un ordenador o a dispositivos periféricos. Cualquier cambio o modificación que no haya sido aprobado explícitamente por Panasonic Corp. of North America podría anular la autorización que tiene el usuario para utilizar este dispositivo.

Declaración de conformidad de la FCC N.º de modelos TC-P42G15, TC-P46G15, TC-P50G15

Responsable: Panasonic Corporation of North America
One Panasonic Way, Secaucus, NJ 07094
Dirección de contacto: Panasonic Consumer Electronics Company
1-877-95-VIERA (958-4372)
email: consumerproducts@panasonic.com

AVISO PARA CANADA:

Para los Modelos TC-P42G15, TC-P46G15, TC-P50G15
Este aparato digital de la Clase B cumple con la norma canadiense ICES-003.

ADVERTENCIA/PRECAUCION

ADVERTENCIA

Las piezas pequeñas pueden presentar un peligro de asfixia si se tragan por accidente.

Guarde las piezas pequeñas donde no puedan alcanzarlas los niños pequeños.

Tire las piezas pequeñas y otros objetos que no sean necesarios, incluyendo los materiales de embalaje y las bolsas/hojas de plástico, para impedir que los niños pequeños jueguen con ellas corriendo el riesgo de que puedan asfixiarse.

■ Instalación

Si no se instala correctamente, el televisor de plasma podría caer y provocar daños personales e incluso la muerte.

Respete las siguientes advertencias para evitar posibles daños personales o incluso la muerte:

- **Instale el televisor de plasma correctamente utilizando el pedestal o la base recomendada por el fabricante, el hardware apropiado y de acuerdo con las instrucciones de instalación.** Esta la televisor de plasma puede utilizarse sólo con los siguientes accesorios opcionales. El uso con otros tipos de accesorios opcionales puede provocar inestabilidad. Panasonic Corporation fabrica todos los accesorios siguientes.
 - Abrazadera de suspensión de pared (Anglato): TY-WK4P1RW

- **Asegúrese de que un técnico cualificado se encargue de la instalación y la configuración.** Es necesaria la ayuda de dos o más personas para instalar y desmontar el televisor.

- **Algunos soportes de pared (soportes de suspensión) no están diseñados para la instalación en paredes utilizando espárragos de acero o estructuras cilíndricas antiguas.** Solicite a su distribuidor o contratista autorizado que sujete el soporte de pared correctamente.

- **No coloque el televisor de plasma ni la base del mismo sobre superficies inclinadas o inestables.** La televisor de plasma puede caerse ó darse vuelta.

- **No monte el televisor de plasma en un pedestal inapropiado.**

- **No coloque el televisor de plasma en muebles que se puedan utilizar fácilmente como escalón, como por ejemplo una estantería.**

- **No se suba sobre el televisor de plasma ni permita que lo hagan los niños.**

- **Coloque o instale el televisor de plasma en un lugar donde no se pueda empujar, volcar o golpear y caer.**

- **Coloque todos los cables de forma que nadie pueda tropezar y que no atraigan la atención de niños curiosos, ya que podrían tirar de ellos.**

- **No coloque objetos encima de la televisor de plasma.** Si se derrama agua en la televisor de plasma ó entran objetos extraños en su interior, se puede provocar un cortocircuito que causará fuego ó descarga eléctrica. Si entran objetos extraños en el interior de la televisor de plasma, consulte con su tienda local de Panasonic.

■ Cable de alimentación de CA

Para prevenir que se produzca un incendio ó una descarga eléctrica:

- **El televisor de plasma está diseñado para trabajar en una red de 120 V CA y 60 Hz. Inserte la clavija del cable de alimentación al máximo en la toma de corriente.**

Si el enchufe no ha entrado completamente puede generar calor y ser el origen de un incendio.

- **El cable de alimentación de CA suministrado es para ser utilizado con este aparato solamente.**

- **No utilice ningún otro cable de alimentación que no sea el suministrado con este televisor.**

- **No toque el enchufe del cable eléctrico con las manos mojadas.**

- **No haga nada que pueda dañar el cable de alimentación de eléctrico.**
- **Cuando desenchufe el cable de alimentación de eléctrico, sujete del enchufe y no el cable.**

- **No utilice el cable de alimentación si la clavija o el propio cable están dañados.**

Cambie el cable o póngase en contacto con un centro de servicio técnico autorizado.

■ Manejo del cable de alimentación

- **Inserte el enchufe de alimentación completamente en la toma de corriente. (Si el enchufe estuviese flojo, podría generar calor y causar un incendio.)**

- **Cerciórese de que el enchufe esté fácilmente accesible.**

- **Cerciórese de que el terminal de puesta a tierra del enchufe de alimentación esté conectado con seguridad para evitar descargas eléctricas.**

• Un aparato con construcción CLASE I deberá conectarse a una toma de corriente con conexión de protección a tierra.

- **No toque el enchufe de alimentación con las manos húmedas. (Esto podría causar una descarga eléctrica.)**

- **No utilice ningún cable de alimentación que no sea el suministrado con este TV. (Esto podría causar una descarga eléctrica.)**

- **No dañe el cable de alimentación. (Un cable dañado podría causar un incendio ó descarga eléctrica.)**

• No mueva el TV con el cable de alimentación enchufado en una toma de corriente.

• No coloque ningún objeto pesado sobre el cable de alimentación, ni coloque éste cerca de un objeto de gran temperatura.

• No retuerza el cable, no lo doble excesivamente, ni lo estire.

• No tire del cable. Sujételo por el enchufe de alimentación cuando vaya a desconectarlo.

• No utilice un enchufe de alimentación ni una toma de corriente dañados.

■ Si se producen problemas durante el uso

- **Si se produce un problema (por ejemplo falta la imagen ó sonido), ó si sale humo ó hay olores no normales de la televisor de plasma, desenchufe inmediatamente el cable eléctrico del tomacorriente.**

El uso continuado del televisor bajo estas condiciones puede causar un incendio ó un daño permanente en la unidad. Lleve el televisor a que lo revisen en un centro de servicio autorizado. Debido a la alta tensión que soporta el televisor, se recomienda evitar las intervenciones técnicas en el mismo por parte de personal no autorizado.

- **En caso de penetrar agua o algún objeto en el televisor de plasma, si se cae al suelo o si la carcasa resulta dañada, desconecte el cable de alimentación de forma inmediata.**

Podría producirse un cortocircuito y provocar un incendio.

Encargue su inspección a un centro de servicio técnico autorizado.

PRECAUCION

- **No cubra los orificios de ventilación.**

La televisor de plasma puede calentarse excesivamente provocado fuego ó daños en la televisor de plasma.

- **Deje un espacio de 3 15/16" (10 cm) o más en las partes superior, izquierda y derecha, y 2 3/4" (7 cm) o más en la parte posterior.**

- **Siempre que utilice el pedestal, asegúrese de que no haya ningún objeto que pueda obstruir la ventilación en el espacio entre la parte inferior del televisor y la superficie del pedestal o la base.**

■ Cuando utilice la televisor de plasma

- **Desconecte todos los cables antes de mover la televisor de plasma.** Si fuera necesario mover la televisor de plasma a otro lugar y se dejan algunos cables conectados, éstos pueden dañarse, provocar un incendio ó una descarga eléctrica.

- **A fin de evitar que se produzca una descarga eléctrica, desconecte la clavija de red de la toma de corriente como medida de precaución antes de limpiar el televisor.**

Precauciones para su seguridad (Continuación)

- **Transporte la televisión de plasma solamente en posición vertical.** Transportar la unidad con su pantalla hacia arriba o hacia abajo puede dañar el sistema de circuitos interno.
- **Con ayuda de un paño seco, limpie el polvo del cable de alimentación y la clavija de forma regular.** El polvo acumulado en la clavija del cable de alimentación puede incrementar la humedad y, en consecuencia, provocar daños en el aislamiento y causar un incendio.
- **El panel de la pantalla está hecho de cristal. No ejerza una presión fuerte o golpee el panel de la pantalla.** Esto podría causar daños que pueden resultar en lesiones.
- **El televisor es pesado. Deberá ser manejado por 2 o más personas. Sujeten el televisor como se muestra para evitar que se vuelque o caiga y produzca lesiones.**

Esta televisión de plasma radia rayos infrarrojos, y por lo tanto puede afectar a otros equipos de comunicación por infrarrojos. Instale su sensor de infrarrojos en un lugar alejado de la luz directa de su televisor de plasma ó de la luz reflejada por ella.
El televisor seguirá consumiendo energía eléctrica mientras el cable de alimentación permanezca conectado a la toma de corriente.

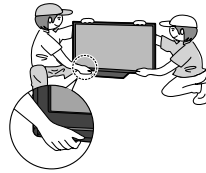

⚠ ADVERTENCIA

AVISOS DE SEGURIDAD DE LA CEA PARA NIÑOS: Las pantallas planas no siempre están montadas sobre bases adecuadas o instaladas de acuerdo con las recomendaciones del fabricante. Las pantallas planas mal colocadas en estanterías, librerías, estantes, escritorios, altavoces, baúles o muebles con ruedas pueden caer y provocar daños personales e incluso la muerte.

La industria de sistemas electrónicos para consumidores (de la cual es miembro Panasonic) trabaja por que el entretenimiento en casa sea entretenido y seguro. Siga siempre las siguientes normas de seguridad para prevenir posibles daños personales e incluso la muerte:

AJUSTES DE SEGURIDAD:

- Un mismo tamaño NO sirve para todo. Siga las recomendaciones del fabricante para garantizar una instalación y un uso seguro de la pantalla plana.
- Lea atentamente todas las instrucciones adjuntas y asegúrese de que las comprende para garantizar un uso correcto del producto.
- No permita que los niños se suban o jueguen con los muebles y los equipos de televisión.
- No coloque la pantalla plana en muebles que se puedan utilizar fácilmente como escalón, como por ejemplo una estantería.
- Recuerde que los niños se dejan llevar por las emociones al ver la tele, especialmente en una pantalla plana "más grande que el mundo". Asegúrese de instalar la pantalla en un lugar donde no se pueda empujar, volcar o golpear y caer.
- Tenga cuidado de colocar todos los cables de la pantalla plana de forma que los niños no puedan cogerlos o tirar de ellos si sienten curiosidad.

MONTAJE EN LA PARED: SI DECIDE INSTALAR LA PANTALLA PLANA EN LA PARED, TENGA PRESENTE QUE SIEMPRE DEBE:

- Utilizar un soporte recomendado por el fabricante de la pantalla y/o por un organismo independiente (por ejemplo UL, CSA, ETL).
- Seguir todas las instrucciones de los fabricantes de la pantalla y el soporte de pared.
- Si no se siente capaz de instalar con seguridad la pantalla plana, póngase en contacto con su distribuidor para contratar un servicio de instalación especializado.
- Asegúrese que la pared donde se va a instalar el soporte es apropiada. Algunos soportes de pared no están diseñados para la instalación en paredes utilizando espárragos de acero o estructuras cilíndricas antiguas. En caso de dudas, póngase en contacto con un instalador profesional.
- Para instalar la pantalla se necesitan dos personas como mínimo. Las pantallas planas pueden ser muy pesadas.

Panasonic recomienda encargar la instalación en la pared a un instalador calificado. Véase la página 5.

Notas

■ No muestre una imagen fija durante mucho tiempo

Esto hará que la imagen permanezca en la pantalla de plasma ("Retención de imagen"). Esto no se considera como una falla de funcionamiento y no está cubierto por la garantía.



Para impedir la "Retención de imagen", el salvapantallas se activa automáticamente después de pasar unos pocos minutos si no se envían señales ó no se realizan operaciones. (pág. 63)

Imágenes fijas típicas

- Números de canales y otros logotipos
- Imagen visualizada en el modo 4:3
- Fotos de tarjetas SD
- Videojuego
- Imagen de ordenador

■ Configuración

- No ponga la unidad donde quede expuesta a la luz solar directa ó a luces brillantes (incluyendo reflejos).
- La utilización de algunos tipos de iluminación fluorescente puede reducir el alcance de transmisión del mando a distancia.

Accesorios/Accesorio opcional

Accesorios

✓ Compruebe que ha recibido todos los elementos que se indican.

Accesorios

- Transmisor de mando a distancia
● N2QAYB000322



- Pilas para el transmisor de mando a distancia (2)
● Pila AA



- Paño de limpieza

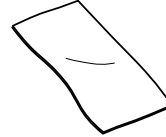

- Cable de CA

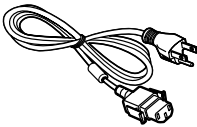

- Pedestal
● TBLX0091 (TC-P42G15)
● TBLX0092 (TC-P46G15, TC-P50G15)

Ensamblaje (pág. 9)

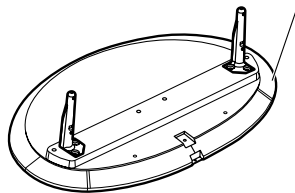

- Manual de instrucciones

- Tarjeta del cliente (para EE. UU.)

- Viera Concierge y instrucciones básica para HDTV

- Tarjeta para el plan de asistencia al cliente (para EE. UU.)

Accesorio opcional

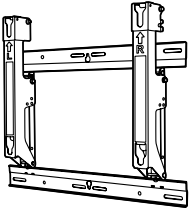

Abrazadera de suspensión de pared (Anglado)

- TY-WK4P1RW

Nota

- Para mantener el rendimiento y la seguridad de la unidad, cerciórese absolutamente de pedir a su concesionario o a un contratista calificado que asegure las abrazaderas de suspensión de pared.
- Lea atentamente las instrucciones suministradas con el soporte o pedestal del televisor de pantalla de plasma, y cerciórese absolutamente de tomar los pasos necesarios para impedir que el televisor se caiga.
- Maneje cuidadosamente el televisor durante su instalación, ya que si lo somete a impactos u otros esfuerzos su panel podría agrietarse.

Instalación de las pilas del mando a distancia

1

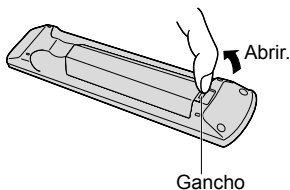

2

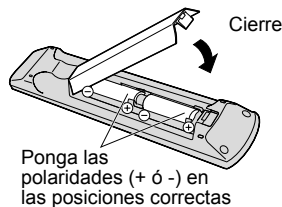

Precaución

- La instalación mal hecha puede causar fugas de electrolito y corrosión, lo que podría dañar el mando a distancia.
- No mezcle pilas viejas y nuevas.
- No mezcle pilas de tipos diferentes (pilas alcalinas y de manganeso, por ejemplo).
- No utilice baterías (Ni-Cd).
- No queme ni rompa las pilas.

Colocación del pedestal en el televisor con pantalla de plasma

Montaje del pedestal

- Fije firmemente con los tornillos de ensamblaje (A). (4 tornillos en total)
- Apriete firmemente los tornillos.

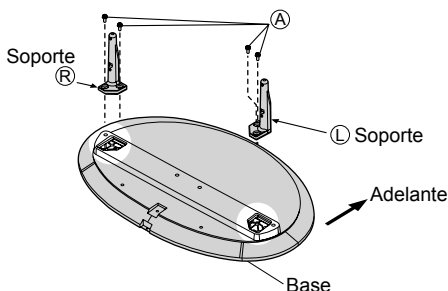

Instalación

- Haga el trabajo en una superficie horizontal y nivelada.
- Apriete firmemente los tornillos.

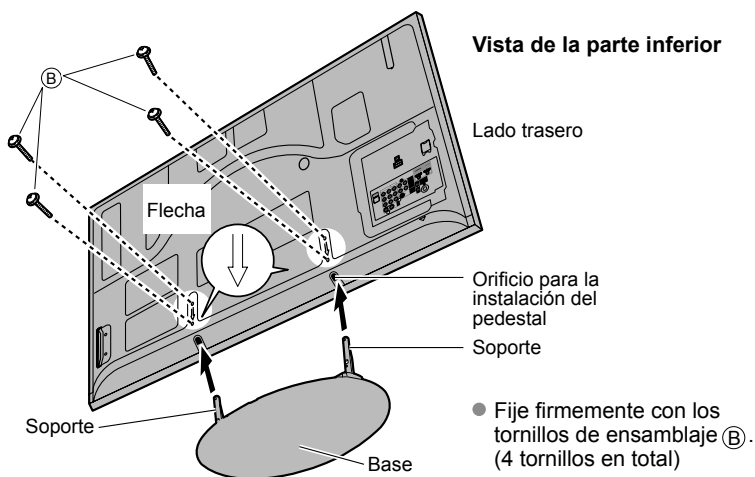

Advertencia

No desarme ni modifique el pedestal.

- De lo contrario, la unidad podría caerse y dañarse, y también podría causar heridas a personas.

Precaución

No utilice ningún otro televisor ni pantalla.

- En caso de no ser así, la unidad puede caerse y dañarse, pudiendo sufrir daños personales.

No utilice el pedestal si está doblado, partido o está roto.

- Si utiliza un pedestal roto, puede dañarse todavía más y puede resultar usted dañado. Llame a la tienda donde lo compró, lo antes posible.

Durante la instalación, asegúrese de apretar bien todos los tornillos.

- Si no se tiene cuidado y los tornillos no están bien apretados durante el armado, la instalación no será lo suficientemente fuerte como para sostener el televisor con pantalla de plasma y éste podrá caerse y dañarse, y podrá causar daños a las personas.

Accesorios

Tornillo de montaje
(4 de cada uno)

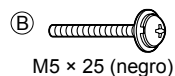
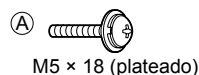

Soporte (2)

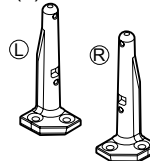

- (L) o (R) están impresas en la parte inferior de los soportes.

Base (1)

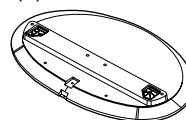

Accesorios/Accesorio opcional (Continuación)

Conexión del cable de alimentación de CA

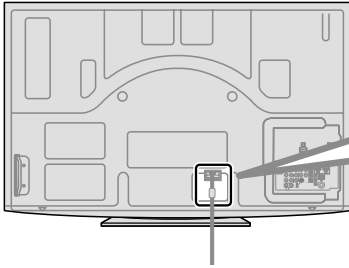

Para colocar

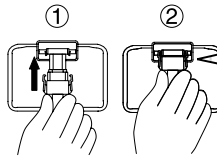

Insértelo firmemente hasta que las lengüetas de ambos lados queden fijadas en posición haciendo un ruido seco.

Para remover

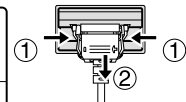

Mantenga presionados los dos cierres laterales y tire hacia abajo.

Referencia de las conexiones

Terminal de antena

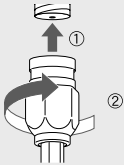

- Apriete firmemente a mano.

Terminal de contactos

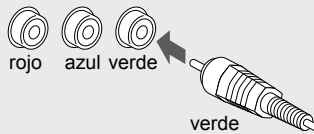

- Haga que concuerden los colores de las clavijas y las terminales.
- Inserte firmemente.

Terminal HDMI

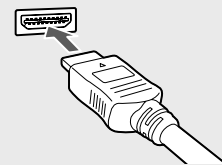

- Inserte firmemente.

Conexión básica

Ejemplo 1 Conexión de antena (Para ver la televisión)

TV

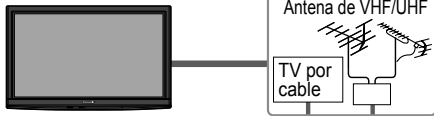

Antena de VHF/UHF

- NTSC (National Television System Committee): Emisión convencional
- ATSC (Advanced Television Systems Committee): Las normas de televisión digital incluyen la televisión de alta definición digital (HDTV), la televisión de definición estándar (SDTV), la emisión de datos, el audio multicanal de sonido envolvente y la televisión interactiva.

Para conectar la terminal de la antena y la caja de cables

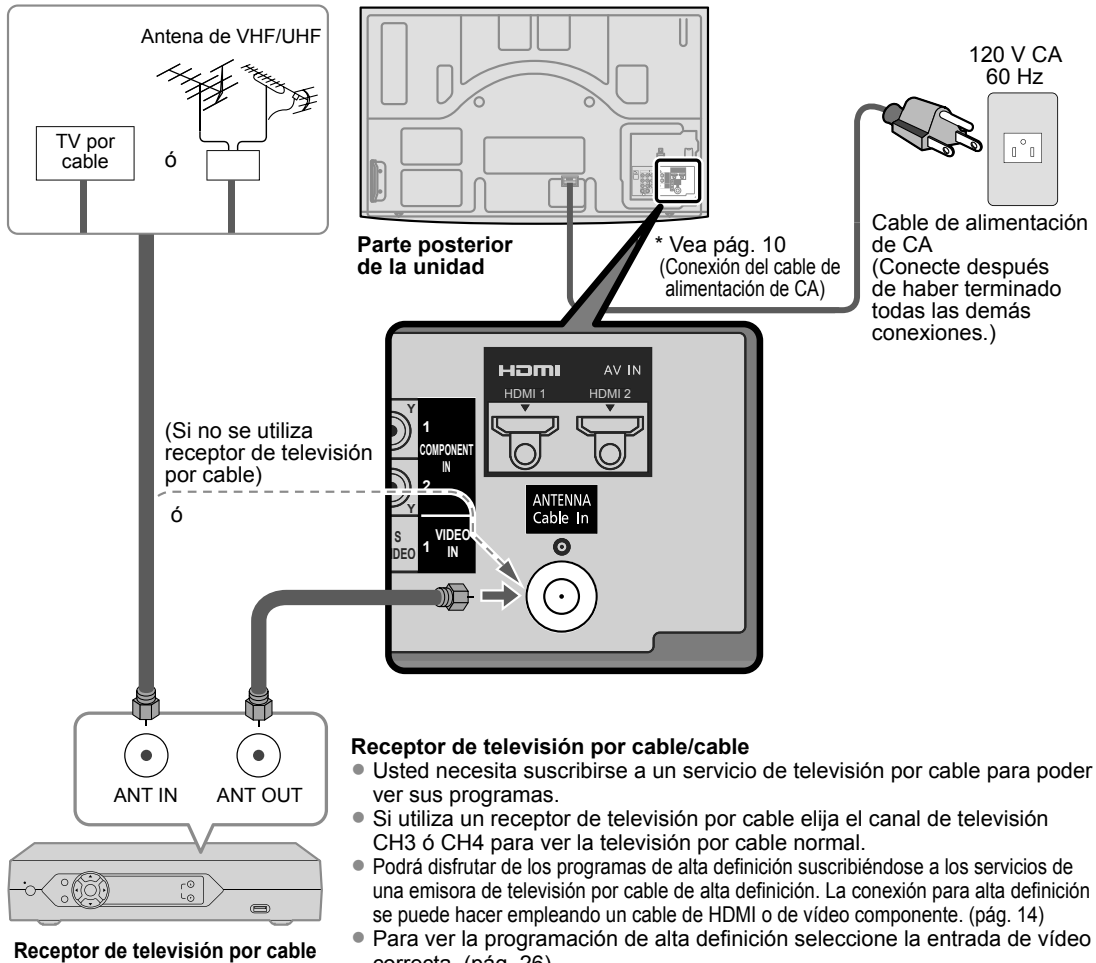

Nota

- Con el televisor no se suministran todos los cables y equipos externos mostrados en este manual.
- Para conocer los detalles de las conexiones de los equipos externos, consulte los manuales de instrucciones de cada equipo.
- Cuando desconecte el cable de alimentación, asegúrese absolutamente de desconectar primero la clavija de alimentación de la toma de corriente.
- Para obtener más ayuda, visítenos en: www.panasonic.com

Guía de inicio rápido

● Conexión básica (Antena + TV)
● Accesorios/Accesorio opcional

Conexión básica (Continuación)

Ejemplo 2 Conexión de una grabadora DVD (videgrabadora) (Para grabar/reproducir)

TV



Grabadora DVD

Si la fuente tiene una señal de resolución más alta (480p/720p/1080i/1080p), la conexión se puede hacer usando un cable de vídeo componente o de HDMI. (pág. 14)

Videograbadora

La conexión se puede hacer utilizando un cable RF ó video compuesto/S Vídeo. (pág. 14)

Para conectar la terminal de la antena y la grabadora DVD ó videograbadora

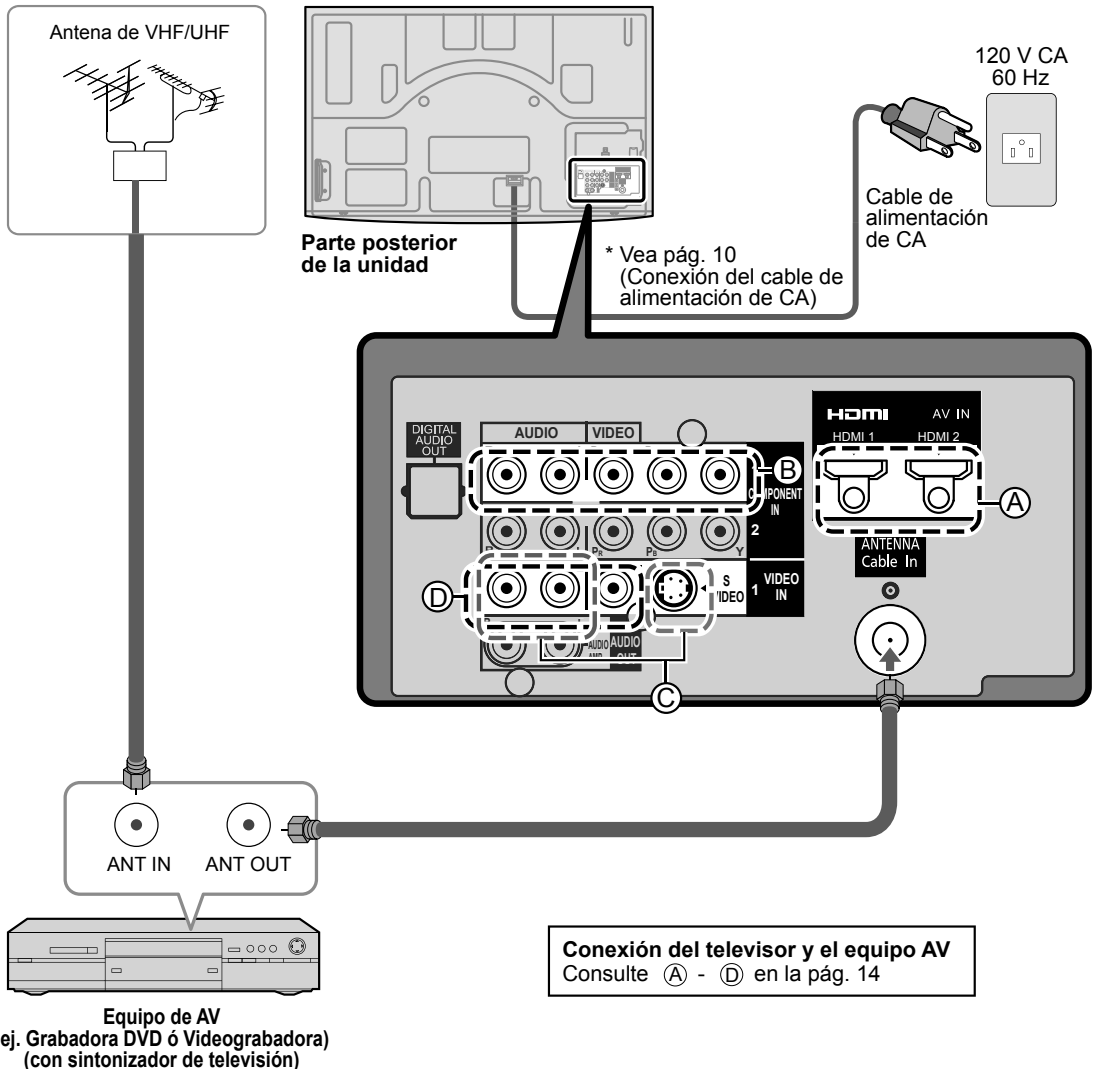

Ejemplo 3 Conexión de una grabadora DVD (videograbadora) y un receptor de satélite

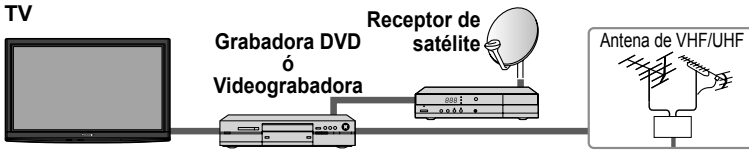

Puede disfrutar de los programas de alta definición suscribiéndose a los servicios de compañías de emisión por satélite de alta definición. La conexión se puede hacer utilizando HDMI o video componente. (pág. 14)

Para conectar la terminal de la antena, el receptor de satélite y la grabadora DVD ó videograbadora

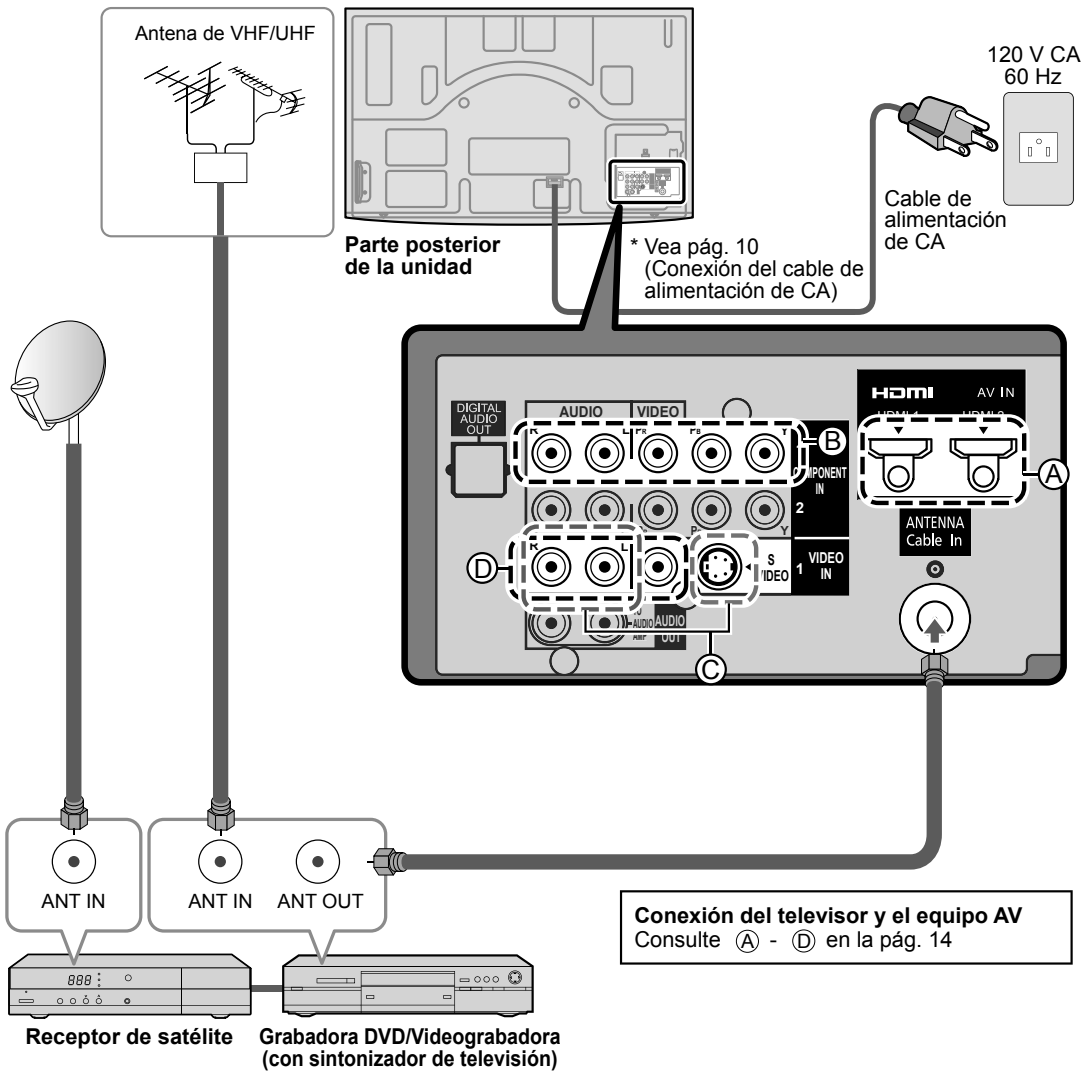

Nota

- Para conocer los detalles de las conexiones de los equipos externos, consulte los manuales de instrucciones de cada equipo.

Conexión básica (Continuación)

Conexiones del cable AV

A Para utilizar terminales HDMI

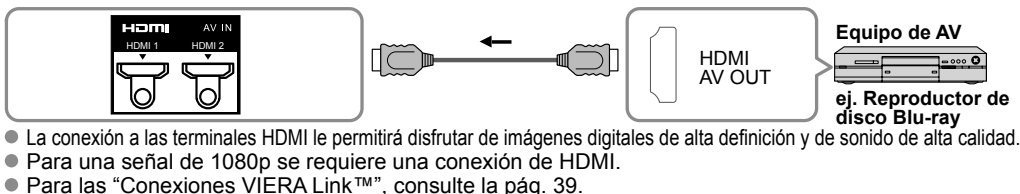

Alta definición

B Para utilizar terminales de VIDEO COMPONENTE

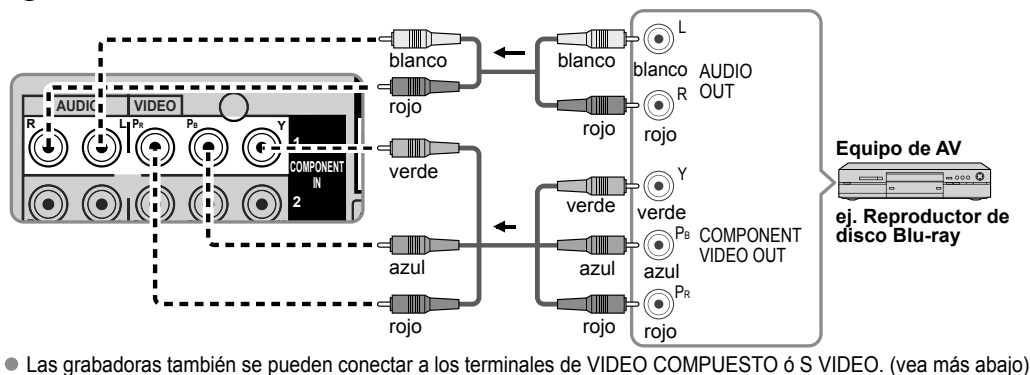

C Para utilizar terminales S VIDEO

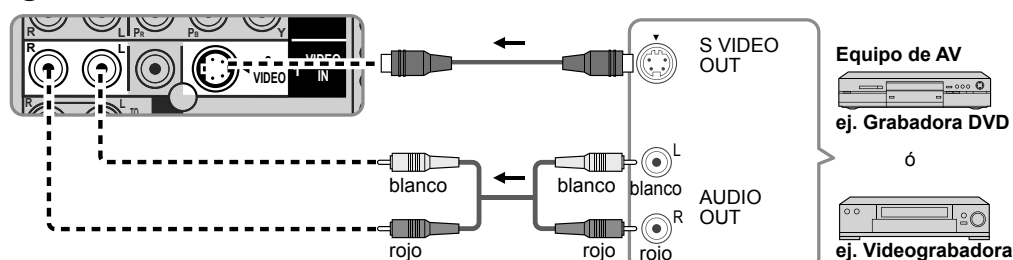

D Para utilizar terminales de VIDEO COMPUUESTO

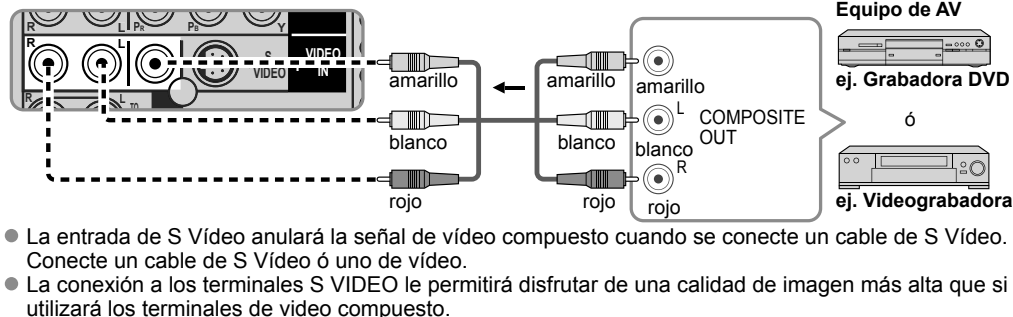

Definición estándar

Nota

- Algunos programas contienen una señal de protección de derechos de autor para impedir la grabación.
- Cuando se visualiza el programa de protección de los derechos de autor, no conecte el otro monitor de TV a través de una videgrabadora. Las señales de video enviadas a través de una videgrabadora pueden ser afectadas por los sistemas de protección de los derechos de autor, y las imágenes se distorsionarán en el otro monitor de TV.
- Para conocer los detalles de las conexiones de los equipos externos, consulte los manuales de instrucciones de cada equipo.

Identificación de los controles

Controles/indicadores del televisor

Parte delantera del TV

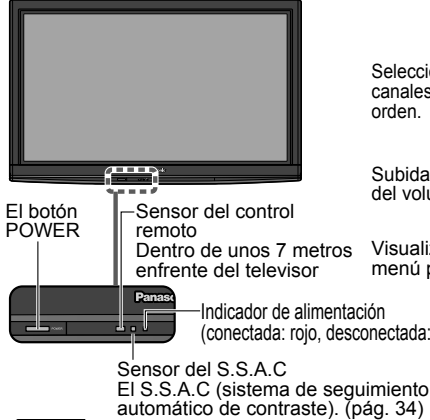

Selecciona canales en orden.

Subida/bajada del volumen

Visualiza el menú principal

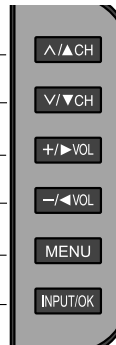

Cambia la señal de entrada.
Selecciona el menú y la entrada de submenú.

Parte posterior de esta unidad

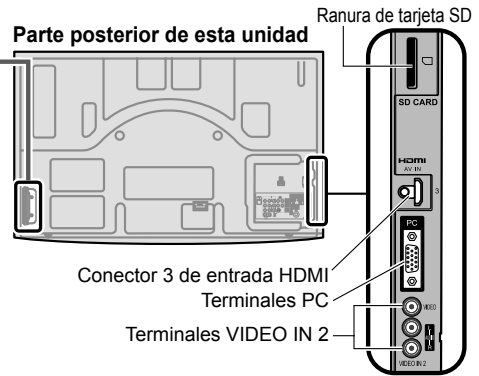

Nota

- El televisor consumirá algo de corriente siempre que el enchufe del cable de alimentación esté introducido en la toma de corriente.
- No coloque ningún objeto entre el sensor de control remoto del televisor y el mando a distancia.

Transmisor de mando a distancia

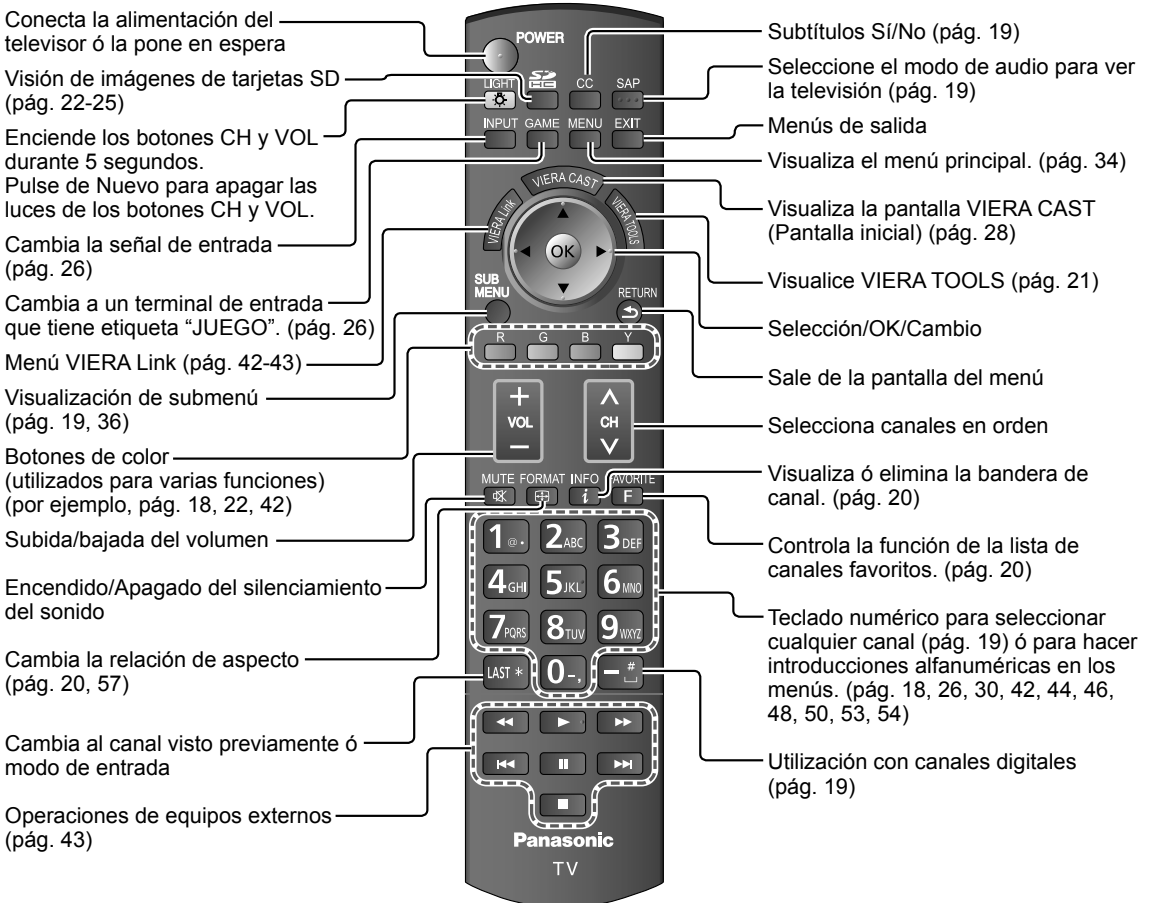

Configuración por primera vez

“Ajuste inicial” se visualiza solamente cuando el TV se enciende por primera vez después de enchufar el cable de alimentación en una toma de corriente y cuando “Autoencendido” (págs. 36-37) se pone en “No”.

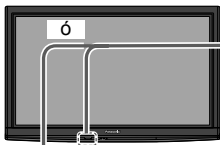

1 Encienda el televisor con el interruptor POWER.

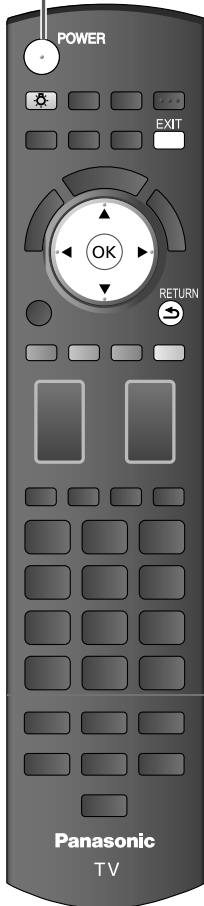
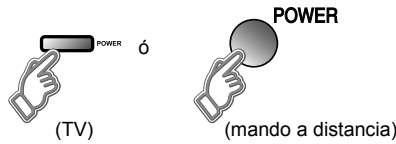

■ Pulse para salir de la pantalla de menú
EXIT

■ Para volver a la pantalla anterior
RETURN

* Este ajuste será omitido la próxima vez si usted selecciona “Uso en Hogar”.

1 Seleccione su idioma.



2 Asegúrese de seleccionar “Uso en Hogar”.

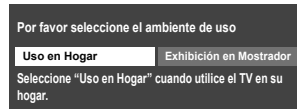

● Confirme su selección (Uso en Hogar) antes de pulsar el botón OK.

■ Si selecciona “Exhibición en Mostrador” por equivocación en 2 se visualizará la pantalla de confirmación.

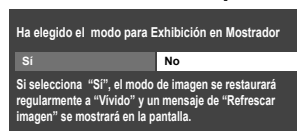

- Seleccione “No” y vuelva a la pantalla anterior 2.
- Si selecciona “Si”, la pantalla entra en el modo de demostración de mostrador.

Para visualizar otra vez “Por favor seleccione el ambiente de uso” como se muestra arriba.

Realice algo de lo siguiente para volver a seleccionar “Uso en Hogar”.

- Presione y mantenga apretado el botón frontal POWER.
- Desenchufe el televisor y vuélvalo a enchufar.

2 Configuración automática de canales

1 Seleccione “Ajuste ANT/Cable”

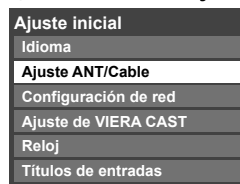

2 Seleccione “Entrada ANT”



Entrada ANT

Cable: Televisión por cable

Antena: Antena

No utilizado: omitir la sintonización del televisor → vaya a 3

Seleccione “No utilizado” si no hay ningún cable conectado al terminal “Antena/Cable”.

- Típico cuando el descodificador de cable/satélite está conectado a una entrada de TV.
- Evita la sintonización accidental a una señal no disponible.

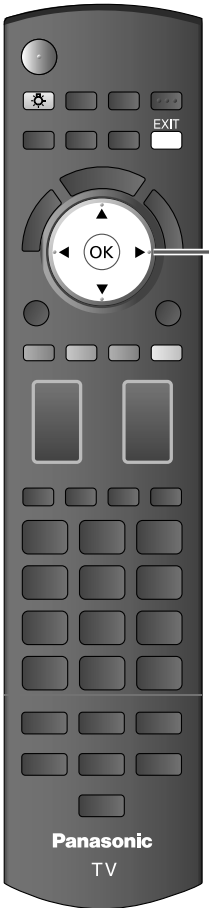

2

③ Seleccione “Programa auto”

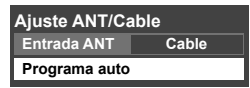

④ Seleccione el modo de exploración (Todos los canales/Sólo analógico/Sólo digital)

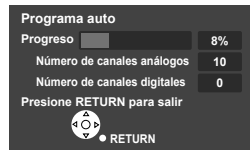

Inicie la exploración de los canales.

- Los canales disponibles (análogos/digitales) se establecen automáticamente.

Todos los canales: Explora canales digitales y análogos
 Sólo analógico: Explora canales análogos solamente
 Sólo digital: Explora canales digitales solamente

⑤ Confirme los canales registrados



- Si no se pulsa OK después de seleccionar “Aceptar”, los canales no se memorizarán.
 El canal se guardará cuando no se haga ninguna operación durante 60 segundos, y se saldrá automáticamente del menú “Programa manual”.
- Si realiza la exploración más de 2 veces, los canales guardados previamente se borrarán.

■ Pulse para salir de la pantalla de menú



Nota

- Para cambiar la configuración (Idioma/ Ajuste ANT/Cable/ Configuración de red/ Ajuste de VIERA CAST/Reloj/ Títulos de entradas) más adelante, vaya a la pantalla de menú (pág. 36)

3

Configuración de red

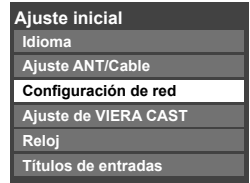

Configuración de red (pág. 44-45)

4

Ajuste de VIERA CAST

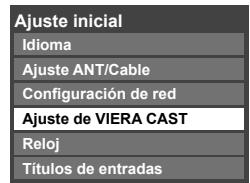

Ajuste de VIERA CAST (pág. 46-47)

Configuración por primera vez (Continuación)

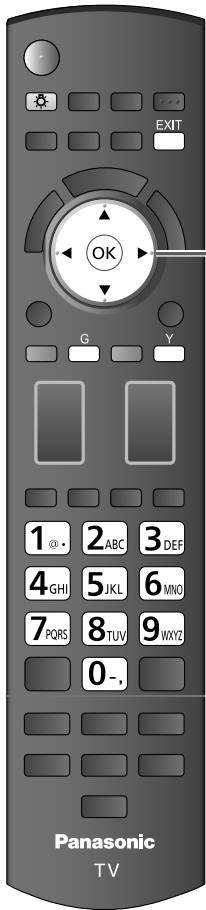

5

Configuración de Reloj

Ajuste inicial
Idioma
Ajuste ANT/Cable
Configuración de red
Ajuste de VIERA CAST
Reloj
Títulos de entradas

① Ajuste Manual

Reloj	
Modo	Manual
Año	2009
Mes	1
Día	7
Hora	10 AM
Minuto	10
Huso hor.	NST
H. Verano	No

② Ajuste Auto

Reloj	2009/ 6/11 8:07AM
Modo	Auto
Año	2009
⋮	
Huso hor.	Est
H. Verano	Si

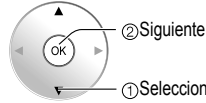

Modo

Manual: Ajuste manualmente el reloj. (Año/Mes/Día/Hora/Minuto)

Auto: El reloj se ajusta automáticamente a través del servicio de Internet. Sólo está disponible cuando el televisor está integrado en una red. ➔ Establezca primero "Configuración de red" y "Ajuste de VIERA CAST" (Huso hor/H. Verano)

Año Seleccione el año

Mes Seleccione el mes

Día Seleccione el día

Hora Ajuste la hora

Minuto Ajuste el minuto

Huso hor

Seleccione su zona horaria. (EST/CST/MST/PST/AKST/HST/NST/AST)

H. Verano Establezca el ajuste DST (Horario de ahorro energético). (Si/No)

Si: Adelanta el reloj una hora con arreglo a la zona.

■ Pulse para salir de la pantalla de menú



Nota

- Acerca de los sistemas de emisión

Análogo (NTSC): programación de TV tradicional

Digital (ATSC): nueva programación que le permite ver más canales con imagen y sonido de alta calidad

6

Ajustar las etiquetas de entrada

Ajuste inicial
Idioma
Ajuste ANT/Cable
Configuración de red
Ajuste de VIERA CAST
Reloj
Títulos de entradas

Títulos de entradas	
Componente 1	
Componente 2	
HDMI 1	
HDMI 2	
HDMI 3	JUEGO
Video 1	
Video 2	
PC	

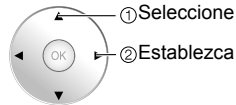

Cambia el modo de entrada de alfabético a numérico

Etiqueta: [BLANCO] BRINCAR/VCR/DVD/CABLE/SATELITE/VGD/JUEGO/AUX/RECEPTOR/PC/Blu-ray/CAMARA/Grab de DVD/HOME THTR/MONITOR/MEDIA CTR/MEDIA EXT/OTROS

Para ver la televisión

Conecte el TV a un receptor de televisión por cable, receptor digital multimedia, receptor de satélite o cable de antena (pág. 11-14)

Para ver la televisión y otras funciones

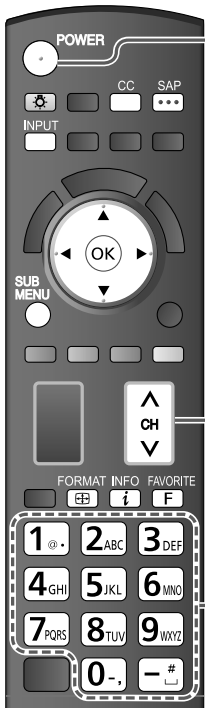

1 Encienda el televisor

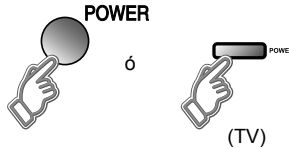

Nota

- Si el modo no es TV, pulse y seleccione TV. (pág. 26)

2 Seleccione un número de canal

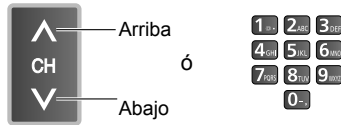

■ Para introducir directamente el número de un canal digital

- Cuando se sintonicen canales digitales, presione el botón para introducir el número menor en un número de canal complejo.

Ejemplo: CH15-1:

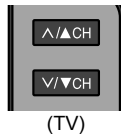

Nota

- Vuelva a seleccionar "Cable" ó "Antena" en "Entrada ANT" de "Ajuste ANT/Cable" para cambiar la recepción de la señal entre televisión por cable y antena. (pág. 16, 51)
- El número del canal y el nivel del volúmen se fijan incluso después de apagar el televisor.

Escucha con SAP (Programa de audio secundario)



■ Seleccione el modo de audio para ver la televisión.

● Modo digital

- Pulse SAP para seleccionar la siguiente pista de audio (si está disponible) cuando se recibe un canal digital.

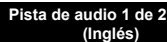

● Modo analógico

- Pulse SAP para seleccionar el modo de audio como se describe a continuación.
 - Cada vez que se pulsa el botón SAP, el modo de audio cambiará como se muestra a continuación. (Estéreo/SPA/Mono)

Subtítulos



■ Activa o desactiva el modo Subtítulos

Subtítulos Si ↔ Subtítulos No

Visualización de SUB MENU





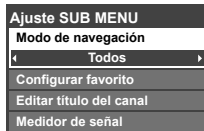

■ Pulse SUB MENU para mostrar la pantalla del submenú. (pág. 36)

Este menú consiste en atajos a funciones de uso convenientes.

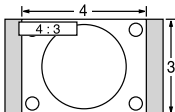

Para ver la televisión (Continuación)

■ Otras funciones útiles (Utilícelas después de ②)

<p>Recuperación de información</p>	<p>■ Visualice ó elimine la bandera de canales.</p>  <table border="1" data-bbox="450 234 1081 347"> <tr> <td>Canal</td> <td>THE NEWS</td> <td>Reloj</td> </tr> <tr> <td>15-2 ABC-HD</td> <td>CC SPA TV-G 1080i Estándar 4:3</td> <td>12:30 PM</td> </tr> <tr> <td>Identificador de emisora</td> <td>Indicación SAP</td> <td>Resolución de señales</td> </tr> <tr> <td>Subtítulos</td> <td>Nivel de clasificación</td> <td>Relación de aspecto</td> </tr> <tr> <td></td> <td></td> <td>Tiempo restante del temporizador de apagado</td> </tr> </table>	Canal	THE NEWS	Reloj	15-2 ABC-HD	CC SPA TV-G 1080i Estándar 4:3	12:30 PM	Identificador de emisora	Indicación SAP	Resolución de señales	Subtítulos	Nivel de clasificación	Relación de aspecto			Tiempo restante del temporizador de apagado
Canal	THE NEWS	Reloj														
15-2 ABC-HD	CC SPA TV-G 1080i Estándar 4:3	12:30 PM														
Identificador de emisora	Indicación SAP	Resolución de señales														
Subtítulos	Nivel de clasificación	Relación de aspecto														
		Tiempo restante del temporizador de apagado														
<p>Cambio de la relación de aspecto</p>	<p>■ Pulse FORMAT para cambiar entre los modos de aspecto. (pág. 57)</p>   <ul style="list-style-type: none"> • 480i, 480p: COMP/JUSTO/4:3/ACERC • 1080p, 1080i, 720p: COMP/H-LLENO/JUSTO/4:3/ACERC 															
<p>Llamada a un canal favorito</p>	<p>■ FAVORITOS</p> <p>Los números de canales de Favoritos se visualizan en la pantalla de sintonización de favoritos. Seleccione la emisora deseada con el cursor ó usando las teclas de números. (vea debajo)</p> 															

Función de favoritos

■ Configuración de la función de favoritos

1 Visualice el menú



2 Seleccione "Configurar favorito"

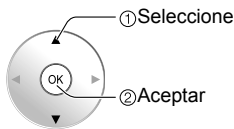
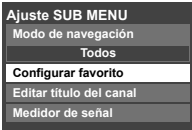

3 Ajustar el canal visualizado

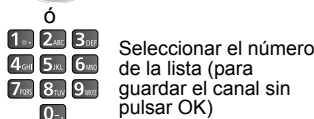
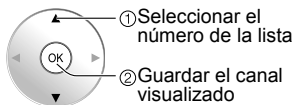
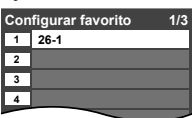

Eliminar un canal favorito

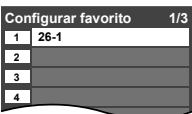

■ Utilización de la función de favoritos

1 Visualice "Canales favoritos"



2 Seleccionar el canal

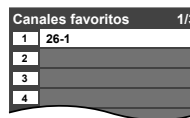

3 Ajustar el canal favorito

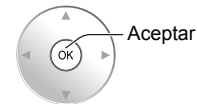

■ Para cambiar la página



Pulsar repetidamente para cambiar entre páginas (1/3, 2/3, 3/3 o salir)



Avanza/retrocede la página

Utilización de VIERA TOOLS

VIERA TOOLS es un método sencillo para acceder a los menús más utilizados mediante un icono de acceso directo en la pantalla del televisor.

Al contrario que con los menús convencionales, podrá disfrutar usando el televisor, jugando o ajustando las funciones con rapidez.

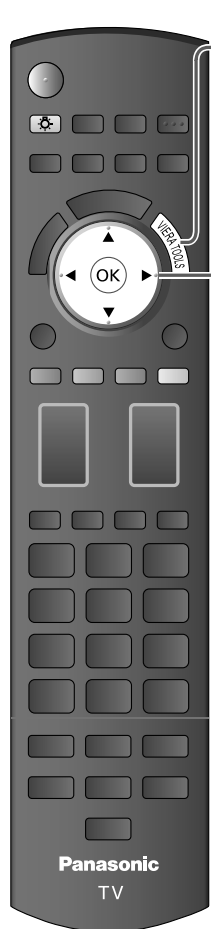





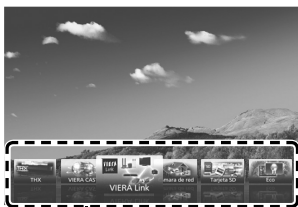

1 Visualice VIERA TOOLS



2 Seleccione el elemento



	Menú "Ajuste THX" visualizado (pág. 59). Seleccione el ajuste de modo de imagen. (THX/Estándar(Vivido/Juego/Usuario))
	Inicie "VIERA CAST" (pág. 28)
	Menú "Control VIERA Link" visualizado. Seleccione el equipo al que quiera acceder. ● Control VIERA Link sólo con el mando a distancia del TV (pág. 42-43)
	Inicie la visualización con la cámara de red (pág. 30-31)
	Menú "Tarjeta SD" visualizado Seleccione la función Tarjeta SD. (Diapositiva/ Miniaturas/ Películas) ● Para ver imágenes de tarjeta SD (pág. 22-25)
	Menú "Eco/ahorro energía" visualizado (pág. 36)

■ Pulse para salir de la pantalla de menú



■ Para volver a la pantalla anterior



Para ver imágenes de tarjeta SD

Puede ver fotos tomadas con una cámara digital ó con una cámara de vídeo digital que estén guardadas en una tarjeta SD. (El contenido de otros medios que no sean tarjetas SD puede que no se reproduzca correctamente.)

Reproductor de vídeo



1

Inserte la tarjeta SD

* Este ajuste se omitirá la próxima vez si no se selecciona "Ajustar después".
Ajustar "Ajuste de tarjeta SD" y seleccionar "Reproducir tarjeta SD ahora"
 ● "Ajuste de tarjeta SD" se visualizará automáticamente cada vez que se inserte una tarjeta SD por primera vez.

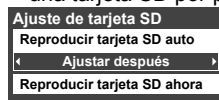

① Selecciona **Diapositiva:** La próxima vez se iniciará automáticamente una presentación.
 ② Cambie **Miniaturas:** En adelante se mostrará automáticamente el menú Visualizador de fotos.
 ③ Establezca **Peliculas:** Los datos de vídeo se reproducen automáticamente a partir de la próxima vez.
Ajustar después: Se mostrará repetidamente el menú "Ajuste de tarjeta SD".
No: Los datos se pueden reproducir manualmente.

Operación manual ("Reproducir tarjeta SD auto" se encuentra en "No")

1 Visualice "Tarjeta SD"

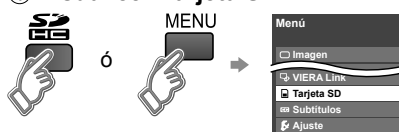

2 Seleccione el elemento



● Utilización de VIERA TOOLS (pág. 21)

Visualizador de fotos → Vaya a pág. 24 ②

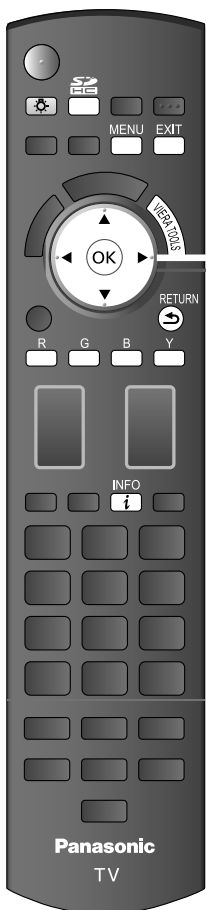

2

Seleccione los datos que va a ver.



Formato de grabación (MPEG2/AVCHD)
 Información de película



Fecha y hora: Se visualizan la fecha y la hora de la grabación.

Duración: Se visualiza el tiempo de grabación.

3

Vea la imagen.



Área de navegación



● Para visualizar el área de navegación



● Para ocultar el área de navegación →



■ Pulse para salir de la pantalla de menú



■ Para volver a la pantalla anterior

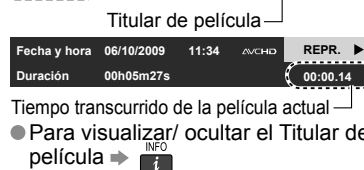

Titular de película
 ● Para visualizar/ ocultar el Titular de película →

Tarjeta SD

● Inserte la tarjeta

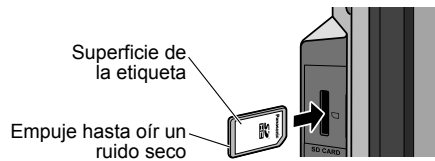

● Retire la tarjeta

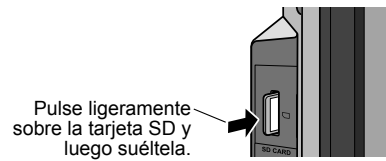

- Tarjetas que pueden utilizarse (capacidad máxima): Tarjeta SDHC (16 GB), Tarjeta SD (2 GB), Tarjeta miniSD (1 GB) (se requiere adaptador para Tarjeta miniSD)
- Para conocer detalles y precauciones relacionados con las tarjetas SD. (pág. 58)

Menu de películas

En 2 ó 3

① Visualice "Menu de películas"



② Seleccione el elemento

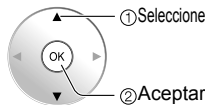
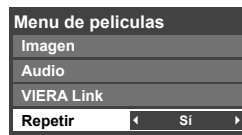

③ Establezca

■ Usar la función VIERA Link



VIERA Link (pág. 34, 42)

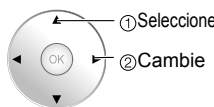

■ Ajustar la imagen y el audio



Ejemplo: Menú Imagen
Menú Imagen/Menú Audio (pág. 34)

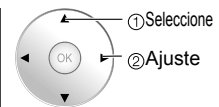

■ Configurar Repetir reproducción

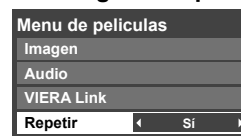

Repetir Encienda o apague la función Repetir reproducción de película.

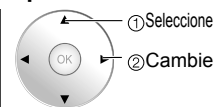

Cambiar el estado del sonido actual

En 3

① Visualice "Estado del sonido actual"



② Cuando se pulsa SAP se visualiza el estado del sonido actual.

(Si la película tiene múltiples señales de audio)

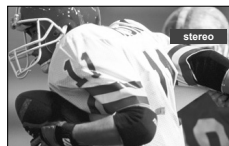

(Estado del sonido actual)

- El sonido puede tardar en cambiar varios segundos.

Este producto está autorizado, bajo la licencia de cartera de patente AVC, para el uso personal y no comercial del usuario para (i) codificar conforme al Estándar AVC ("AVC Video") y/o (ii) decodificar el Video AVC que fue codificado por un usuario ocupado en una actividad personal y no comercial y/o fue obtenido por un proveedor de video autorizado para suministrar Video AVC. No se otorga ninguna licencia ni está implicada para cualquier otro diferente uso. Una información adicional puede obtenerse por MPEG LA, LLC. Véase <http://www.mpegla.com>.

Para ver imágenes de tarjeta SD

Visualizador de fotos

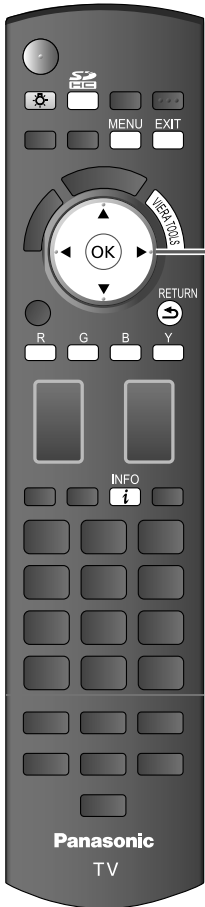

1 Siga las indicaciones **1** de “Reproductor de vídeo”. (pág. 22)

2 Seleccione los datos que va a ver.

Vista de imagen miniatura

Selección: OK, RETURN

diapositivas: RETURN

Fichero, Clasificar por mes, Clasificar por fecha

a diapositiva

Se visualiza información de la imagen seleccionada..

Número total de imágenes

Nota

- Dependiendo del formato JPEG, el contenido de “Información” puede que no se visualice correctamente. Consulte la pág. 58 (Formato de datos para examinar tarjetas SD) para conocer detalles.

3 Vea la imagen.

Área de navegación

Estado actual (Mientras se leen los datos)

Visualización de una sola foto

Diapositivas

- Para visualizar/ocultar el área de navegación ➡
 - Volver a la vista de imagen en miniatura
- Gire 90° (hacia la izquierda)
- A la siguiente foto
- Gire 90° (a la derecha)
- A la foto anterior

■ Pulse para salir de la pantalla de menú

EXIT

■ Para volver a la pantalla anterior

RETURN

(Continuación)

Ordenar

■ Para ordenar por carpeta, mes o fecha

En ②

① Seleccione el tipo de orden



- Fichero (orden ascendente o numérico/alfabético)
- B Clasificar por mes (meses en orden descendente)
- Y Clasificar por fecha (fechas en orden descendente)

② Seleccione el directorio

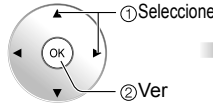

RETURN
 Para volver a la pantalla anterior

En ② ó ③

① Visualice "Menu de imágenes fijas"



② Seleccione el elemento

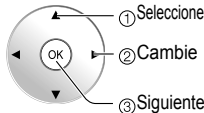
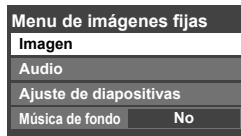

■ Ajustar la imagen

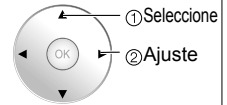
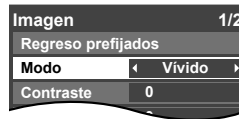

Ejemplo: Menú Imagen
 Menú Imagen / Menú Audio (pág. 34)

■ Música de fondo

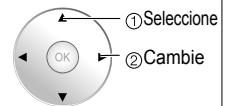

Seleccione la música de fondo de entre 3 tipos. Cada música de fondo se reproducirá durante 90 segundos. (No/Música 1/Música 2/Música 3)

■ Configurar pase de diapositivas

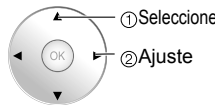

Nota

- Para detenerse en medio del ciclo
 ➔ Pulse

Visualización	Puede ajustar los segundos que se va a visualizar cada imagen en el modo de diapositiva. (Muy rápida/Rápida/Mediana/Lenta/Muy lenta)
Repetir	Sí ó No la función de repetición de diapositiva. (Sí/No)
Transición	Selecciona el efecto de transición (No/A negro/Borrar ↓/Borrar ↑/Borrar →/Borrar ←/Entrada ↓/Entrada ↑/Entrada →/Entrada ←/Ampliar/Rastreo ↑/Rastreo →/Disolver/Damero/Aleatorio)
Efecto	Selecciona el efecto de conversión (No/Sepia/Escala de gris)

Menu de imágenes fijas

Visión

● Para ver imágenes de tarjeta SD

VIERA IMAGE VIEWER

VIERA Image Viewer es una función que le permitirá ver fácilmente imágenes fijas y en movimiento en VIERA insertando simplemente una tarjeta SD en la ranura para tarjeta VIERA SD.

Para ver vídeo y DVDs

Si tiene algún equipo conectado al televisor, usted podrá ver la reproducción de vídeos y DVDs en la pantalla del televisor.

Seleccionar entrada

Puede seleccionar el equipo externo al que quiera acceder.

1 Con el equipo conectado encendido
Visualización del menú de selección de entrada



2 Seleccione el modo de entrada

Seleccionar entrada	
1	TV
2	Componente 1 AUX
3	Componente 2
4	HDMI 1 JUEGO
5	HDMI 2
6	HDMI 3 JUEGO
7	Video 1
8	Video 2 JUEGO
9	PC

(ejemplo)

Pulse la tecla de número correspondiente en el mando a distancia para seleccionar la entrada de su elección.

Pulse la flecha ascendente/descendente para seleccionar la entrada de su elección, y luego pulse OK.

● Durante la selección, el menú "Seleccionar entrada" desaparece si no se realiza ninguna acción durante varios segundos.

● El terminal y el título del equipo conectado se visualizan. Para cambiar la etiqueta de entrada (pág. 53)



Nota

- Cuando se establezca el título de entrada (consulte la pág. 53), el título de entrada se visualizará en la pantalla "Seleccionar entrada".
- Para terminales de entrada laterales (HDMI 3/Video 2), el título de entrada "JUEGO" se establece de forma predeterminada. (El modo de imagen se pone en "Juego". Consulte la pág. 59.)
- Para conocer detalles del ajuste "Modo de Imagen", consulte la pág. 59. Para "Títulos de entradas", consulte la pág. 53.

■ Para volver al TV



■ Pulse GAME para cambiar a la pantalla de juegos

Cambia al terminal de entrada que tiene etiqueta "JUEGO".



- Cambie entre los terminales de entrada si hay varios terminales de entrada que tienen etiqueta "JUEGO". (Pág. 53)
- Si no hay terminal de entrada con etiqueta "JUEGO", siga con el terminal de entrada actual.

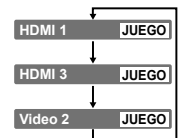

3 Utilice el equipo conectado empleando el mando a distancia del mismo.

Nota

- Para conocer detalles, vea el manual del equipo conectado.

Ajuste VIERA Link™

Si conecta el equipo que tiene la función "HDAVI Control" al televisor con un cable HDMI, usted puede disfrutar utilizando la función más conveniente. Consulte "Control VIERA Link" en las pág. 38-43. Antes de utilizar estas funciones, usted necesita poner "VIERA Link" en "Sí" como se muestra más abajo.

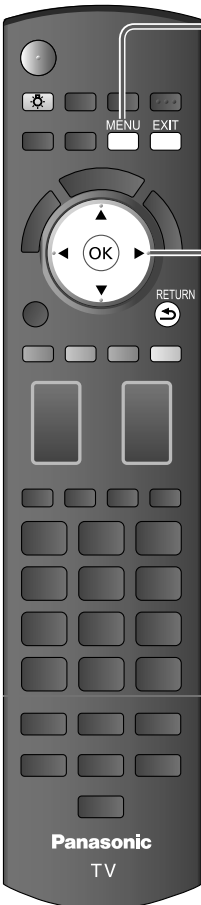

1 Visualice el menú.
MENU

2 Seleccione "Ajuste"
Menú
Imagen
VIERA Link
Tarjeta SD
Subtítulos
Ajuste

3 Seleccione "Ajuste VIERA Link"
Ajuste 2/2
Ajuste VIERA Link
Configuración de red
Ajuste de VIERA CAST

4 Seleccione "VIERA Link"
Ajuste VIERA Link
VIERA Link Si
Prende control Si
Apaga control Si
Ahorro energía en espera No
Energía en espera automática No
Altavoz inicial Interno

5 Seleccione "Sí".
(La opción predeterminada es "Sí")
Cambie

■ Pulse para salir de la pantalla de menú

EXIT

■ Para volver a la pantalla anterior

RETURN



Nota

- Si no se ha conectado un equipo HDMI o si se utiliza un equipo HDMI estándar (sin "VIERA Link"), seleccione "No".
- Para conocer detalles de las conexiones del equipo externo, consulte los manuales de instrucciones del equipo.

VIERA CAST™

Utilice VIERA CAST

Puede tener acceso a los servicios de información (contenido de TV) desde la pantalla inicial a través de Internet.

- Necesita un entorno de banda ancha para usar este servicio.



Preparaciones

- Conexiones de Internet (pág.29)
- Configuración de red (pág.44)
- Ajuste de VIERA CAST (pág.46)

1 Visualice “pantalla casera”



2 Seleccione el elemento y pulse OK

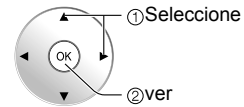

■ **Pulse para salir de la pantalla de menú**



■ **Para volver a la pantalla casera**



Esta pantalla es un ejemplo. Cambia según las condiciones de uso.

* Dependiendo de las condiciones de uso, leer todos los datos puede tardar un rato.

Otros ajustes

■ **Para ajustar la imagen y audio**

1 Visualice “Menú”



2 Seleccione “Imagen” ó “Audio”

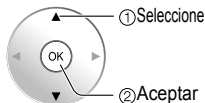
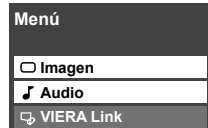

3 Seleccione el elemento y ajuste

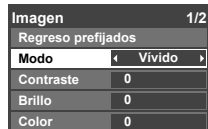

Ejemplo: Menú Imagen
Menú Imagen/Menú Audio (pág.34).

■ **Para usar la función VIERA Link**

1 Visualice “Menú”



2 Seleccione “VIERA Link”

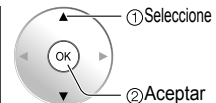
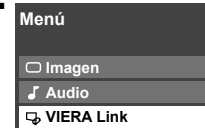

3 Seleccione el elemento y establezca



VIERA Link (pág. 34, 42)

Conexiones de Internet

1 Póngase en contacto con su proveedor de servicios de banda ancha

AVISO: Si no tiene el servicio de Internet con su proveedor local, solicite el servicio de Internet a alta velocidad a no menos de la siguiente velocidad de conexión. Si ya tiene dicho servicio, asegúrese de que la velocidad de conexión supera la siguiente.

- Velocidad requerida (efectiva): al menos 1,5 Mbps para calidad de imagen SD y 6 Mbps para calidad de imagen HD, respectivamente.
- El servicio telefónico por Internet no se puede utilizar para VIERA CAST.

2 Seleccione la conexión alámbrica o inalámbrica

Si el módem de cable/DSL está cerca del televisor y usted solo tiene un televisor podría elegir la conexión alámbrica. Si el módem de cable/DSL está lejos del televisor y/o usted tiene más de un televisor en casa podría elegir utilizar una red inalámbrica.

3 Conexión a Internet

A Conexión básica

Si no está usando la red para conectar otra cosa que no sea el TV podrá conectar directamente el televisor al conector Ethernet de cable/DSL (vea el dibujo esquemático de abajo).

B Conexión alámbrica avanzada

Si está usando la red para conectar muchos PC/ordenadores portátiles y quiere conectar el TV debería usar un enrutador para conectar el televisor a Internet (vea el dibujo esquemático de abajo).

C Conexión inalámbrica avanzada

Si está usando la red para conectar muchos PC/ordenadores portátiles y quiere conectar el TV también podría usar un enrutador inalámbrico para conectar el televisor a Internet (vea el dibujo esquemático de abajo).

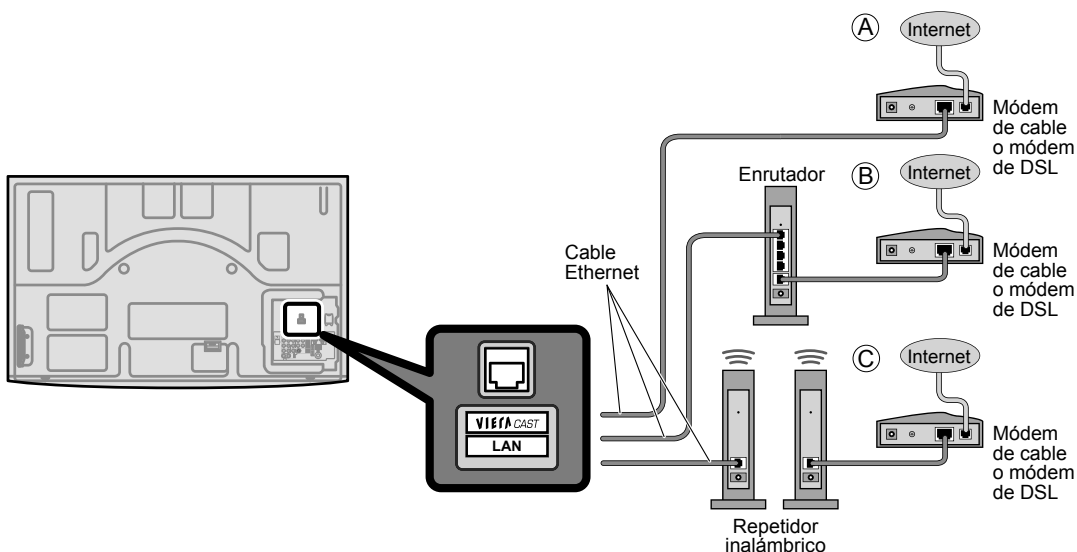

Cámara de red

Puede manejar la cámara de red desde la TV a distancia y también controlar las imágenes de la cámara de red en su TV

Operación básica para la cámara de red

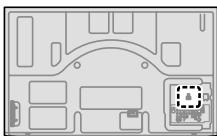

Preparativos

- Conexiones de Internet (pág. 29)
- Ejemplo de la conexión de la cámara de red (pág. 31)
- Ajuste de red (pág. 44)
 - Antes de conectar la cámara de red a la TV, ajuste “Configuración del IP” y ejecute “Probar conexión” (pág. 44)

Nota

- Esta función sólo está disponible con la cámara de red fabricada por Panasonic sacada a la venta después del verano 2009. (Números de modelos preliminares: BL-C210A y BL-C230A) Un número de cámara de red compatible VIERA se puede encontrar en los siguientes sitios: <http://www.panasonic.com/> <http://panasonic.net/pcc/products/netwkcaml/>

1

Con el equipo conectado encendido Ponga en marcha la cámara de red

- Si no hay ninguna cámara registrada, establézcala en la configuración “Cámara de red”. (pág. 31)

Seleccione “Cámara de red” en “VIERA Link”

- Utilización de VIERA TOOLS (pág. 21)



- También hay un inicio con detección de sensor.

2

Ve a la imagen.

Multi pantalla (imagen fija) Sin cámara predeterminada (Configuración de cámara predeterminada (pág. 31))

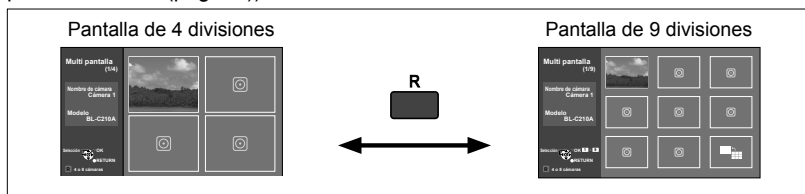

Pantalla única con cámara predeterminada (Configuración de cámara predeterminada (pág. 31))

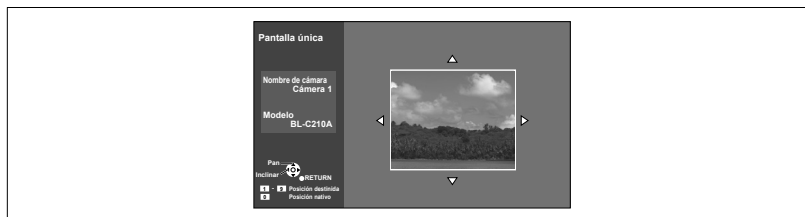

- Para obtener más detalles sobre la configuración, consulte el manual de funcionamiento de la Cámara de red.

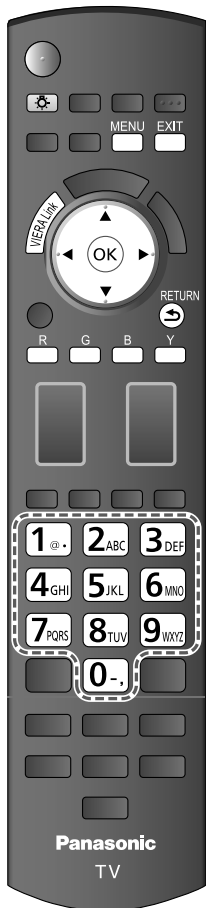

■ Pulse para salir de la pantalla de menú
EXIT

■ Para volver a la pantalla anterior
RETURN



Ejemplo de la conexión de la cámara de red

Parte posterior de esta unidad

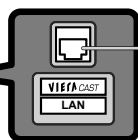
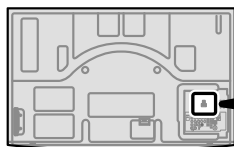

Módem de cable o módem de DSL

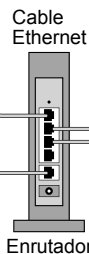
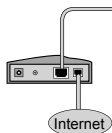

Equipo de Internet

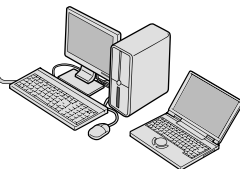

Cámara de red



Si lo necesita ajuste la configuración (LAN) para el equipo conectado con el equipo Internet. *No puede ajustar la configuración de Internet desde esta TV

Configuración de la cámara de red

1 Visualice el menú.



2 Seleccione "Ajuste"



3 Seleccione "Cámaras en red"

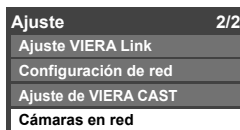

Si no hay ninguna cámara registrada

4 Seleccione "S" para iniciar la búsqueda

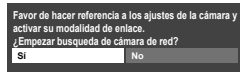

5 Establecer la configuración de la cámara de red

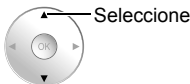

Operación de configuración de la cámara de red

Cámaras en red			
Nombre de cámara	Modelo	Estado	Selección fábrica
Cámara 1	BL-C210A	Conectado	
...	
...	
...	
...	
...	
...	
...	

Selección: OK RETURN

R Buscar cámaras G Borrar
 E Desconectar Y Cámara predeterminada

<input type="checkbox"/> R	<p>"Favor de hacer referencia a los ajustes de la cámara y activar su modalidad de enlace. ¿Empezar búsqueda de cámara de red?"</p> <p>➔ "S" para iniciar la búsqueda de la cámara conectada.</p> <ul style="list-style-type: none"> Antes de empezar a buscar la cámara, póngala en modo de registro. (Para esta operación consulte el manual de funcionamiento de la cámara de red). La condición de búsqueda también depende de "Configuración de red" (pág. 44)
<input type="checkbox"/> G	<p>"¿Borrar la información de la cámara?"</p> <p>➔ "S" para borrar la información de la cámara</p>
<input type="checkbox"/> B	<p>"¿Desconectar a cámara?"</p> <p>➔ "S" para borrar la conexión de la cámara. "Desconectado" se mostrará en "Estado"</p>
<input type="checkbox"/> Y	<p>"¿Poner como cámara predeterminada?"</p> <p>➔ "S" para establecer el uso predeterminado. Se muestra "(Selección fábrica)" junto al nombre de la cámara.</p>
<input type="checkbox"/> OK	<p>(Disponibles sólo al volver a conectarse)</p> <p>"¿Conectar a cámara?"</p> <p>➔ "S": "Conectar" se mostrará en "Estado" (Conecta hasta 8 cámaras de red simultáneamente)</p>

Visualización de la pantalla del PC en el televisor

La pantalla del PC conectado a la unidad se podrá visualizar en el televisor.

También podrá escuchar el sonido del PC con el cable de audio conectado. Para conectar el PC (pág. 55)

1 Visualización del menú de selección de entrada

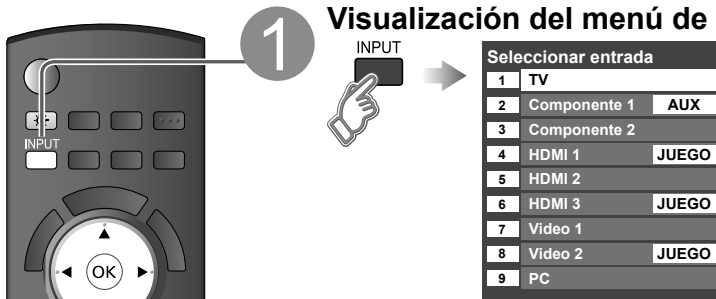

INPUT →

Seleccionar entrada	
1	TV
2	Componente 1 AUX
3	Componente 2
4	HDMI 1 JUEGO
5	HDMI 2
6	HDMI 3 JUEGO
7	Video 1
8	Video 2 JUEGO
9	PC

2 Seleccione "PC".

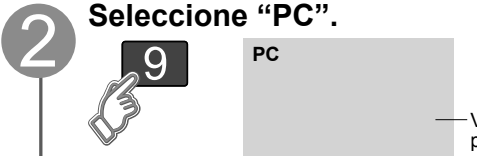

9

PC

Visualiza la pantalla del PC.

● Señales correspondientes (pág. 60)

■ Para volver al televisor INPUT → 1 /



INPUT → 1 /

^
CH
v

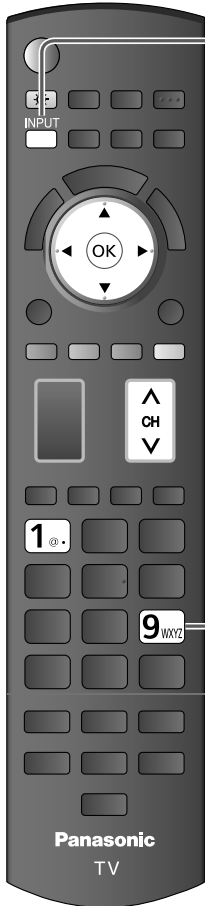

Panasonic
TV

■ **Configuración del menú del PC** (cambiado según se desee)

- Para hacer configuraciones → “Cómo utilizar las funciones de los menús” ① a ④ (pág. 34)

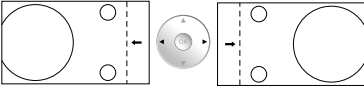
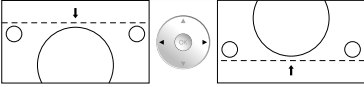
Menú	Elemento	Ajustes / Configuraciones (alternativas)
Imagen	Regreso prefijados	Repone el ajuste del PC
	Sincronía	<ul style="list-style-type: none"> ● H/V: Las señales de sincronización horizontal y vertical se introducen desde el conector HD/VD. (pág. 61) ● En verde: Utiliza una señal sincronizada en la señal G de vídeo que fue introducida por el conector G. (pág. 61)
	Pto. de reloj	Alivia el problema si una imagen parece que tiene franjas verticales o parpadea o queda borrosa parcialmente.
	Pos. horiz.	Ajusta la posición horizontal. 
	Posición vert	Ajusta la posición vertical. 
	Fase de reloj	Alivia el problema si toda la imagen parece que parpadea o está borrosa. Ajuste primero el reloj de puntos para obtener una imagen tan buena como sea posible, y luego ajuste la fase de reloj para que aparezca una imagen clara. Nota Tal vez no sea posible visualizar una imagen clara debido a que las señales de entrada no son buenas.
	Resolución	Cambia a visualización panorámica. <ul style="list-style-type: none"> ● Señal de entrada cambiada 640×480 a 852×480 ● Señal de entrada cambiada 1024×768 a 1280×768 o 1366×768
	Frecuencia H Frecuencia V	Visualiza las frecuencias H (horizontal)/V (vertical). <ul style="list-style-type: none"> ● Gama de visualizaciones Horizontal 15 - 110 kHz Vertical 48 - 120 Hz

- Menú de audio (pág. 34)

Cómo utilizar las funciones de los menús

Varios menús le permiten seleccionar configuraciones para la imagen, el sonido y otras funciones, para que usted pueda disfrutar viendo la televisión como usted desee.

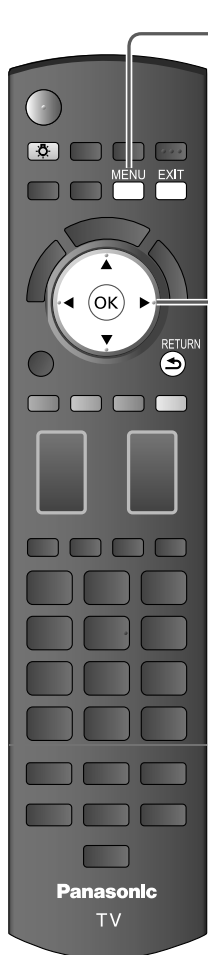

1 Visualice el menú



- Visualiza las funciones que pueden establecerse (cambia según la señal de entrada).

2 Seleccione el menú

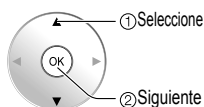

3 Seleccione el elemento

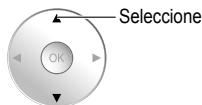

(Ejemplo: Menú Imagen)

4 Ajuste ó selección



(Ejemplo: Menú Imagen)

■ Pulse para salir de la pantalla de menú



■ Para volver a la pantalla anterior



■ Lista de menús

Menú	Elemento		
Imagen	Regreso prefijados		
	Modo		
	Contraste, Brillo, Color, Tinte, Nitidez		
	Temp. color		
	Admi. colores		
	x.v.Color		
	S.S.A.C		
	Reduc de ruido		
	Ajuste acercamiento		
	Ajuste PC		
	Imagen avanzada	3D Y/C filtro	
		Matriz color	
		Bloque NR	
		Mosquito NR	
Nivel oscuro			
Película a vídeo			
24p Direct in			
	Tamaño de HD		
Tamaño de H			
Audio	Regreso prefijados		
	Bajos		
	Altos		
	Balance		
	Audio avanzado	Sonido IA	
		Envolvente	
		Realce de bajos	
		Nivel de volumen	
		Altavoces de TV	
		Entrada HDMI 1 Entrada HDMI 2 Entrada HDMI 3	
Cronómetro	Apagado, Cronómetro 1-5		
Bloqueo			
VIERA Link	Iniciar grabación Detener grabación Control VIERA Link Salida altavoz		
Tarjeta SD	Tarjeta SD		
Subtítulos	Subtítulos		

Ajustes/Configuraciones (alternativas)	
Restablece la configuración del menú de imagen (excepto para "Imagen avanzada").	Regreso prefijados
Modo de imagen básico (Vívido/Estándar/THX/Juego/Usuario) (pág. 59)	Modo <input type="button" value="Vívido"/>
Ajusta el color, el brillo, etc. para que cada modo de imagen se ajuste a sus gustos.	Contraste <input type="button" value="+20"/> Tinte <input type="button" value="0"/>
● Gama de visualizaciones	Brillo <input type="button" value="0"/> Nitidez <input type="button" value="0"/>
Contraste/Brillo/Color/Nitidez: 0 - 100	Color <input type="button" value="0"/>
Tinte: -50 - +50	
Selecciona una opción de color frío (azul), normal o cálido (rojo). (Frio 2/Frio 1/Normal/Calor 1/Calor 2)	Temp. color <input type="button" value="Normal"/>
Si: Admi. colores realiza la reproducción de los colores verde y azul, especialmente las escenas exteriores. (Sí/No)	Admi. colores <input type="button" value="Sí"/>
Auto: Proporciona la imagen apropiada cuando se introducen imágenes compatibles con "x.v.Color" mediante el terminal de entrada HDMI de este TV. (No/Auto)	x.v.Color <input type="button" value="Auto"/>
Ajusta el brillo y la gradación de acuerdo con la condición de iluminación ambiental. (No/Sí)	S.S.A.C <input type="button" value="No"/>
Reduce el ruido en el canal, comúnmente llamado efecto de nieve. Permanece en No cuando se recibe una señal intensa. (No/Débil/Mediano/Fuerte)	Reduc de ruido <input type="button" value="No"/>
Ajusta la alineación vertical y el tamaño cuando el ajuste del aspecto es "ACERC" (pág. 57)	Ajuste acercamiento
Establece la pantalla del PC (pág. 32)	Ajuste PC
Minimiza el ruido y la diafotía cromática de la imagen. (Sí/No)	3D Y/C filtro <input type="button" value="Sí"/>
Selecciona la resolución de la imagen de los dispositivos conectados a componentes. (HD/SD)	Matriz color <input type="button" value="SD"/>
● SD: Visión normal HD: Visión de alta definición	
● Sólo se acepta la señal 480p, la televisión convencional (NTSC) no se está disponible.	
Reduce el ruido de las señales digitales específicas de DVD, STB, etc. (Sí/No)	Bloque NR <input type="button" value="No"/>
Reduce el ruido de centelleo de HDTV en las secciones de los contornos de una imagen. (No/Sí)	Mosquito NR <input type="button" value="No"/>
Seleccione Oscuro ó Claro. Sólo es válido para las señales de entrada externas. (Oscuro/Claro)	Nivel oscuro <input type="button" value="Claro"/>
Ajusta la imagen grabada en 24 fps para una calidad óptima. (Sí/No)	Película a vídeo <input type="button" value="No"/>
48 Hz: Logra una reproducción más cinematográfica reproduciendo el contenido de las películas al doble de velocidad que a 24 cuadros por segundo. (60 Hz/48 Hz)	24p Direct in <input type="button" value="60 Hz"/>
Selecciona entre 95 % (Tamaño 1) o 100 % (Tamaño 2) para el área de exploración cuando se usa HDTV. (Tamaño 1/ Tamaño 2)	
Seleccione "Tamaño 1" si se genera ruido en los bordes de la pantalla.	Tamaño de HD <input type="button" value="Tamaño 1"/>
● Tamaño 1: Elemento seleccionado para "Tamaño de HD". Exploración del 95 %	
● Tamaño 2: Elemento seleccionado para "Tamaño de HD". Exploración del 100 %	
Ajustar el margen de visualización horizontal para reducir el ruido a ambos lados de una imagen. (Tamaño 1/Tamaño 2)	Tamaño de H <input type="button" value="Tamaño 1"/>
Tamaño 2: Ajustar el tamaño de la imagen en función del modo de aspecto para eliminar el ruido. (pág. 60)	
Repone los ajustes de Bajos, Altos y Balance a los ajustes predeterminados en la fábrica.	Regreso prefijados
Aumenta ó disminuye la respuesta de los graves.	Bajos <input type="button" value="0"/>
Aumenta ó disminuye la respuesta de los agudos.	Altos <input type="button" value="0"/>
Realza el volúmen de los altavoces izquierdo/derecho.	Balance <input type="button" value="0"/>
Igualé los niveles del sonido en todos los canales y entradas VIDEO. (Sí/No)	Sonido IA <input type="button" value="Sí"/>
Mejora la respuesta de audio cuando se escucha sonido estéreo. (Sí/No)	Envolvente <input type="button" value="No"/>
Realza el sonido grave y proporciona un sonido potente. (Sí/No)	Realce de bajos <input type="button" value="No"/>
Minimiza la diferencia de volúmen después de cambiar a entradas externas.	Nivel de volúmen <input type="button" value="0"/>
Cambia a "No" cuando se utilizan altavoces externos. (Sí/No)	Altavoces de TV <input type="button" value="Sí"/>
● "Sonido IA", "Envolvente", "Nivel de volúmen" y "Realce de bajos" no funcionan si se selecciona "No".	
El ajuste predeterminado para la conexión HDMI es "Digital". (Señal de entrada digital)	Entrada HDMI 1 <input type="button" value="Digital"/>
El terminal de entrada de audio se puede seleccionar cuando está conectado el cable DVI. (Señal de entrada analógica) (Digital/Componente 1/Componente 2/Vídeo 1/Vídeo 2)	Entrada HDMI 2 <input type="button" value="Digital"/>
	Entrada HDMI 3 <input type="button" value="Digital"/>
Enciende/Apaga automáticamente el televisor (pág. 54)	
Bloquea canales y programas. (pág. 48)	
[Iniciar grabación/Detener grabación]	
Graba inmediatamente programas en una grabadora usando el mando a distancia del TV (pág. 42-43)	
[Control VIERA Link]	
Seleccione el equipo y utilícelo. (Grabador/Cine para casa/Reproductor/Videocámara/LUMIX/Cámara de red) (pág. 42-43)	
[Salida altavoz]	
Seleccione la salida de audio. (Externo/Interno) (pág. 42-43)	
● Al menú VIERA Link se puede acceder directamente pulsando el botón VIERA Link del control remoto. ➔ (pág. 42)	
[Visualizador de fotos] Para ver la imagen fija. (pág. 24)	
[Reproductor de vídeo] Para ver imágenes en movimiento grabadas en el formato MPEG 2 o AVCHD. (pág. 22)	Tarjeta SD
Visualiza subtítulos ocultos. (pág. 52)	Subtítulos

● En el modo AV, el menú Audio y el menú Ajuste ofrecen un número menor de opciones.

Cómo utilizar las funciones de los menús

Varios menús le permiten hacer ajustes para la imagen, el sonido y otras funciones, para poder disfrutar viendo la TV de la forma que a usted más le convenga.

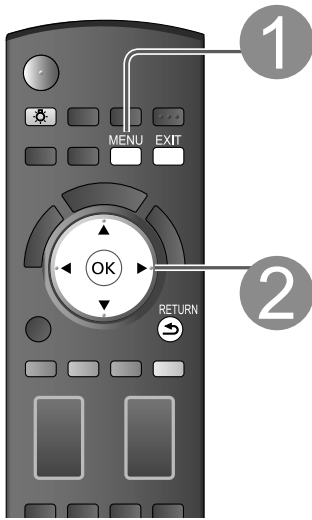

1 Visualice el menú



- Visualiza las funciones que pueden establecerse (cambia según la señal de entrada).

2

Selección "Ajuste"

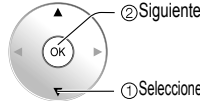

- Pulse para salir de la pantalla de menú
EXIT

- Para volver a la pantalla anterior
RETURN

3

Selección el elemento

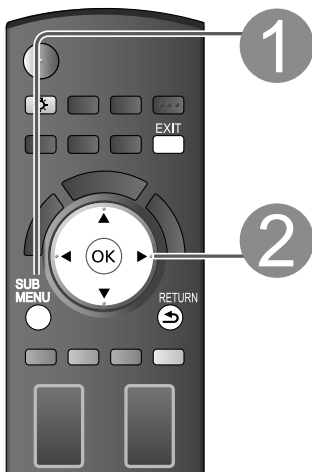
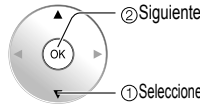
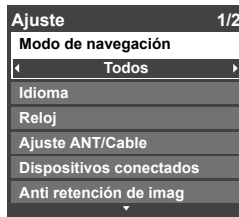

1 Visualización de submenú



2

Selección el elemento

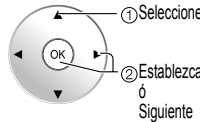
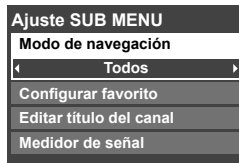

■ Lista de menús

Menú	Elemento		
Ajuste	Modo de navegación		
	Idioma		
	Reloj		
	Ajuste ANT/Cable		
	Dispositivos conectados	Títulos de entradas	
		Salida Audio	
	Anti retención de imagen	Pixel orbiter	
		Tiempo (minutos)	
		Barra lateral 4:3	
		Barra en movimiento	
Ajuste VIERA Link	VIERA Link		
	Prende control		
	Apaga control		
	Ahorro energía en espera		
	Energía en espera automática		
Ajuste	Altavoz inicial		
	Configuración de red		
	Ajuste de VIERA CAST		
Cámara de red			
Eco/ahorro energía	Si no hay señal por 10 minutos		
	Si no hay operación por 3 horas		
Ajuste avanzado	Autoencendido		
	Reproducir tarjeta SD auto		
Acerca de			
	Regreso prefijados		

■ Lista de submenús

Menú	Elemento	
Ajuste SUB MENU	Modo de navegación	
	Configurar favorito	
	Editar título del canal	
	Medidor de señal	

(Continuación)

● Cómo utilizar las funciones de los menús (Imagen, sonido, etc.)

Funciones avanzadas

Ajustes/Configuraciones (alternativas)	
Selecciona el canal con el botón de canal arriba/abajo. (Todos/Favoritos/Sólo digital/Sólo analógico) ● Favoritos: Sólo cuando se registran canales como FAVORITE (pág. 20).	Modo de navegación < Todos >
Selecciona el idioma para los menús de la pantalla. (pág. 16)	Idioma
Ajusta el reloj (pág. 18)	Reloj
Establece los canales (pág. 50)	Ajuste ANT/Cable
Selecciona la terminal y la etiqueta del equipo externo. (pág. 53)	
[Componente 1/Componente 2/HDMI 1/HDMI 2/HDMI 3/Video 1/Video 2] Para impedir el aullido, detenga la salida de la imagen y el sonido especificados en este menú (pág. 53). (Sí/No) Impide la "Retención de imagen" con desplazamiento. (Automático/Periodico)	
● Automático: Cambia automáticamente la imagen visualizada. ● Periodico: Cambia la imagen visualizada cada (1/2/3/4) minutos conforme a lo establecido en el menú de "Tiempo (minutos)".	Pixel orbiter Automático
Establece el tiempo para el ajuste "Pixel orbiter - Periodico". (1/2/3/4)	Tiempo (minutos) 4
Aumenta el brillo de la barra lateral (No/Bajo/Medio/Alto) (modo 4:3 solamente) ● El ajuste recomendado es "Alto" para impedir la "Retención de imagen". (pág. 60)	Barra lateral 4:3 Alto
Pulse OK para iniciar el "Desplazamiento" horizontal en la pantalla. (pág. 60)	Barra en movimiento
Controla el equipo conectado a los terminales HDMI (pág. 40) (Sí/No) ● "Apaga control", "Prende control", "Ahorro energía en espera", "Energía en espera automática" y "Altavoz inicial" no se pueden seleccionar si está seleccionado "No".	VIERA Link Sí
Establece "Prende control" de los equipos de conexión HDMI (pág. 40). (Sí/No)	Prende control Sí
Establece "Apaga control" de los equipos de conexión HDMI (pág. 40). (Sí/No)	Apaga control Sí
Ajustar "Ahorro energía en espera" del equipo de conexión HDMI. (pág. 40) (Sí/No)	Ahorro energía en espera No
Ajustar "Energía en espera automática" del equipo de conexión HDMI. (pág. 40) (No/Sí (con aviso)/Sí (sin aviso))	Energía en espera automática No
Selecciona los altavoces predeterminados (pág. 40) (Interno/Externo)	Altavoz inicial Interno
Ajuste "Configuración de red" (pág. 44)	Configuración de red
Ajuste "Ajuste de VIERA CAST" (pág. 46)	Ajuste de VIERA CAST
Ajusta el estado de la cámara de red. (Búsqueda/registro/conexión/eliminación/ajuste predeterminado, etc.) (pág. 30)	Cámara de red
Para conservar energía, el televisor se apaga automáticamente cuando no se recibe ninguna señal y no se realiza ninguna operación durante más de 10 minutos. (Sí/No) Nota ● No se utiliza cuando se configura "Autoencendido", "Cronómetro", "Bloqueo", "Modo SD", o el canal digital. ● "Si no hay señal por 10 minutos fue activado" se visualizará durante unos 10 segundos cuando el televisor se encienda por primera vez después de desconectarse la alimentación mediante "Si no hay señal por 10 minutos". ● La visualización en pantalla mostrará parpadeando los números 3, 2 y 1 para indicar los últimos tres (3) minutos que quedan hasta que se produzca el apagado	Si no hay señal por 10 minutos < Sí >
Para ahorrar energía, el TV se apaga automáticamente cuando no se realiza ninguna operación con las teclas del mando a distancia o del panel delantero durante más de 3 horas. (Sí/No) Nota ● No se utiliza cuando se configura "Autoencendido", "Cronómetro" o la visualización de entrada de PC. ● "Si no hay operación por 3 horas fue activado" se visualizará durante unos 10 segundos cuando el televisor se encienda por primera vez después de desconectarse la alimentación mediante "Si no hay operación por 3 horas". ● La visualización en pantalla mostrará parpadeando los números 3, 2 y 1 para indicar los últimos tres (3) minutos que quedan hasta que se produzca el apagado.	Si no hay operación por 3 horas < No >
Enciende automáticamente el televisor cuando se enciende el receptor de televisión por cable ó un dispositivo conectado. (No/Sí) El cable de CA del televisor debe estar enchufado en este dispositivo. El televisor se enciende cada vez que se restaura la alimentación. ● El cronómetro de apagado y el temporizador de encendido/apagado no funcionará si se establece "Autoencendido". (pág. 54)	Autoencendido No
Ajuste "Películas", "Miniaturas" o "Diapositiva" para reproducir automáticamente tarjetas SD. (Diapositiva/Miniaturas/Películas/Ajustar después/No)	Reproducir tarjeta SD auto < Ajustar después >
Visualiza la versión del televisor y la licencia del software.	Acerca de
Al realizar la reposición se cancelarán todos los elementos establecidos con Ajuste como, por ejemplo, los ajustes de canales. (pág. 50)	Regreso prefijados

Ajustes/Configuraciones (alternativas)	
Selecciona el modo para seleccionar canales con el botón de canal arriba/abajo (Todos/Favoritos/Sólo digital/Sólo analógico)	
Llama a un canal favorito. (pág. 20)	
Cambia el identificador de emisora. (pág. 51)	
Compruebe la intensidad de la señal si se encuentran interferencias o se congela una imagen digital. (pág. 51)	

VIERA Link™ “HDAVI Control™”*

Control simultáneo de todos los componentes de Panasonic equipados con “HDAVI Control” utilizando un botón de un mando a distancia.

Disfrute de la interoperabilidad HDMI adicional con los productos Panasonic que tienen la función VIERA Link “HDAVI Control”.

Este televisor soporta la función “HDAVI Control 4”.

Las conexiones a algunos equipos (grabadora DVD DIGA, videocámara HD, dispositivo de cine para casa RAM, reproductor de cine para casa, amplificador, etc.) con cables HDMI le permiten hacer interfaz automáticamente.

El equipo con la función “HDAVI Control” permite las operaciones siguientes:

Versión	Operaciones
HDAVI Control ó posterior	<ul style="list-style-type: none">● Cambio de entrada automático (pág. 41)● Prende control (pág. 41)● Apaga control (pág. 41)● Altavoz inicial (pág. 41)● Reproducción de cine para casa con un toque (pág. 41)● Control de altavoces (pág. 43)
HDAVI Control 2 ó posterior	<ul style="list-style-type: none">● Control VIERA Link sólo con el mando a distancia del TV (pág. 43)● Energía en espera automática (para equipo disponible solamente) (pág. 41)
HDAVI Control 3 ó posterior	<ul style="list-style-type: none">● Suministro de la información de ajuste (pág. 41)● Función de sincronización automática de voz (pág. 41)● Grabación directa del televisor (pág. 43)
HDAVI Control 4	<ul style="list-style-type: none">● Ahorro energía en espera (con modo de arranque rápido) (pág. 41)

■ **Para la primera vez/Cuando se agrega un equipo nuevo, se reconecta un equipo o se cambia la instalación después de hacer la conexión, encienda el equipo y luego encienda el televisor.**

Seleccione el modo de entrada al HDMI 1, HDMI 2 ó HDMI 3 (pág. 26) y asegúrese de que la imagen se visualice correctamente.

VIERA Link “HDAVI Control”, basada en las funciones de control provistas por HDMI, una norma industrial conocida como HDMI CEC (control electrónico de consumidores), es una función única que nosotros hemos desarrollado y agregado. Como tal, su funcionamiento con equipos de otros fabricantes que soportan HDMI CEC no puede ser garantizado.

Consulte los manuales individuales de los equipos de otros fabricantes que soportan la función VIERA Link.

■ HDMI cable

Esta función necesita de un cable que cumpla con la norma HDMI (completamente cableado).

Los cables que no cumplan con la norma HDMI no se pueden utilizar.

Se recomienda utilizar un cable HDMI de Panasonic. Número de pieza recomendada:

RP-CDHF15 (4,9 pies/1,5 m), RP-CDHG15 (4,9 pies/1,5 m), RP-CDHF30 (9,8 pies/3,0 m),

RP-CDHG30 (9,8 pies/3,0 m), RP-CDHG50 (16,4 pies/5,0 m)

* Para conocer detalles de las conexiones del equipo externo, consulte los manuales de instrucciones del equipo.

Siga los diagramas de conexiones de abajo para hacer el control HDAVI de un solo equipo AV como, por ejemplo, una Grabadora DVD(DIGA), un equipo de cine para casa RAM ó un reproductor de cine para casa. Consulte la página 40-43 para conocer la configuración del menú Ajuste e información de control adicional.

- Los cables HDMI y/u ópticos no son suministrados.

Si se cambia la conexión (o configuración) del equipo compatible con el control HDAVI, desconecte la alimentación de esta unidad y vuelva a conectarla mientras la alimentación de todos los equipos está conectada (para que esta unidad reconozca correctamente el equipo conectado) y compruebe que funcione el Grabadora DVD(DIGA), el equipo de cine para casa RAM y el reproductor de cine para casa.

Nota

- Se recomienda HDMI 1. Cuando se conecta a HDMI 2/HDMI 3, ponga el modo de entrada en HDMI 2/HDMI 3 (pág. 26) inicialmente antes de conectar a HDMI 2/HDMI 3. Después de hacer la conexión, confirme las funciones de control de HDMI (pág. 40-43).

■ Conexión de esta unidad Grabadora DVD(DIGA), sistema de cine para casa RAM ó reproductor de cine para casa

- Para Grabadora DVD (DIGA): Conecte con cable HDMI
- Para equipo de cine para casa RAM ó reproductor de cine para casa: Conecte con cable HDMI y con cable de audio. Si no conecta el cable de audio no puede oír el programa de televisión a través del sistema de cine para casa.

■ Conexión de esta unidad a una Grabadora DVD (DIGA) y amplificador AV

Cuando utilice un receptor de audio-vídeo "VIERA Link" y una Grabadora DVD (DIGA) compatible, utilice una conexión en cadena como se muestra abajo.

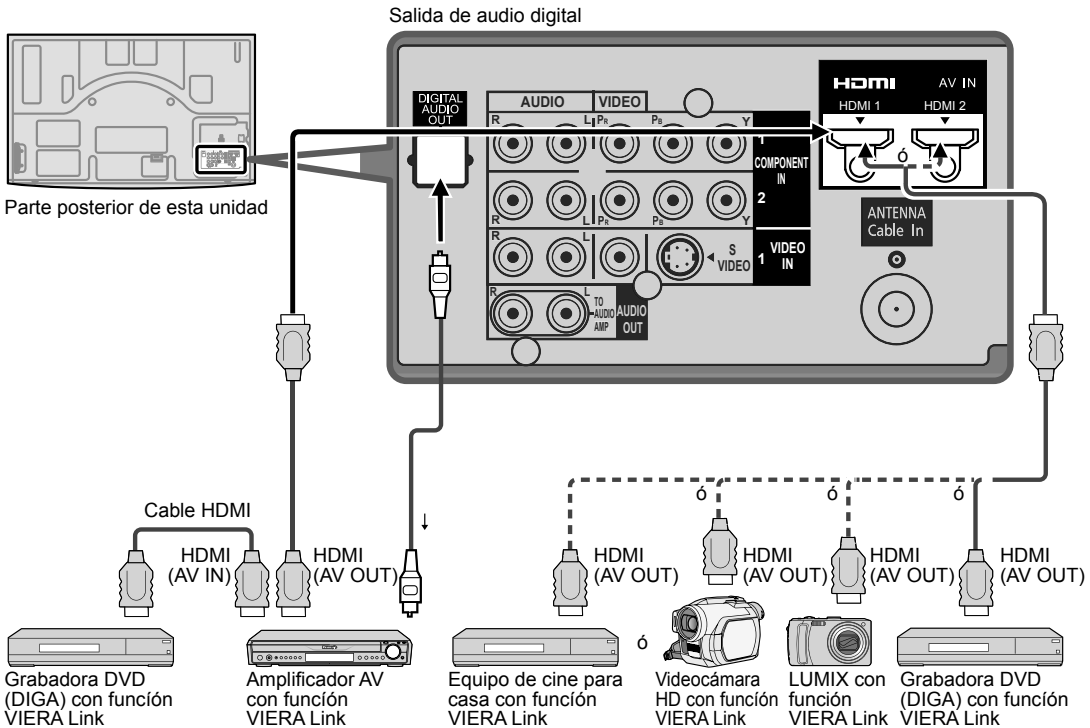

- Con esta unidad se puede controlar un amplificador AV y un Grabadora DVD(DIGA).
- Asegúrese de conectar el amplificador AV entre la unidad y el grabador DVD (DIGA).

■ Configuración de esta unidad después de la conexión

Después de hacer las conexiones como se muestra arriba, ponga "VIERA Link" (bajo "Ajuste VIERA Link") en "SI" utilizando el menú Ajuste (pág. 27, 40-41).

Nota

- Los equipos HDMI individuales tal vez requieran configuraciones de menús específicas adicionales para cada modelo. Consulte sus manuales de instrucciones respectivos.
- Cuando el audio de otro equipo conectado a esta unidad a través de HDMI salga utilizando "DIGITAL AUDIO OUT" de esta unidad, el sistema cambiará a audio 2CH. (Cuando conecte a un amplificador AV a través de HDMI podrá disfrutar de un sonido de calidad más alto.)
- Para conocer detalles de los cables HDMI utilizados para conectar equipos externos, consulte las instrucciones de funcionamiento del equipo.

VIERA Link™ “HDAVI Control™”

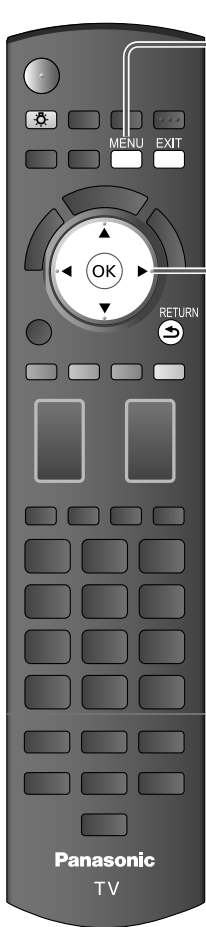

1 Visualice el menú



2 Seleccione “Ajuste”

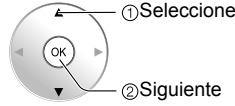

3 Seleccione “Ajuste VIERA Link”.

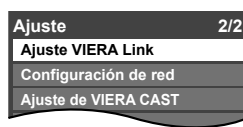

4 Seleccione “VIERA Link”

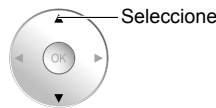
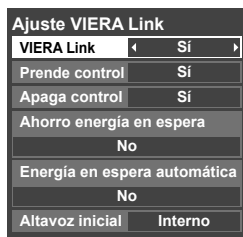

5 Seleccione “Sí”.

(La opción predeterminada es “Sí”)

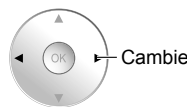

6 Seleccion ajustes

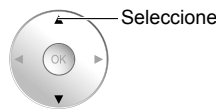
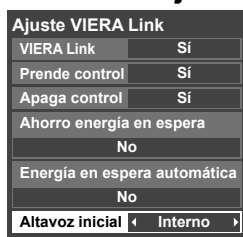

7 Establezca

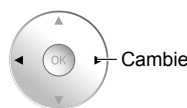
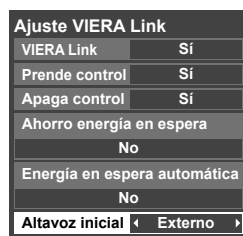

■ Pulse para salir de la pantalla de menú



■ Para volver a la pantalla anterior



Cambio de entrada automático

Prende control

Apaga control

Ahorro energía en espera
(para “HDAVI Control 4” (con modo de arranque rápido))

Energía en espera automática
(para “HDAVI Control 2 o posterior”)

Altavoz inicial

Reproducción de cine para casa con un toque

Suministro de información de ajuste
(para “HDAVI Control 3 o posterior”)

Función de sincronización automática de voz
(para “HDAVI Control 3 o posterior”)

(Continuación)

Al empezar la reproducción de DIGA, reproductor de cine para casa ó equipo de cine para casa RAM, la entrada del televisor cambia automáticamente a la entrada correspondiente al equipo de reproducción.

- Para el equipo de cine para casa RAM, los altavoces cambian automáticamente al modo de cine para casa. Si se utiliza la operación DIGA, la entrada del televisor cambia automáticamente a DIGA y se visualiza el menú DIGA.

Cuando se selecciona "Sí" (pág. 37), el televisor se enciende automáticamente y cambia a la entrada HDMI apropiada siempre que el equipo compatible con "VIERA Link" se enciende inicialmente y se selecciona el modo de reproducción.

Cuando se selecciona "Sí" (pág. 37) y se apaga el televisor, todos los equipos compatibles con VIERA Link que están conectados se apagan también automáticamente.

- La DIGA (Grabadora DVD de Panasonic) no se apagará si aún está en el modo de grabación.

Aviso: El televisor permanece encendido aunque se apague el equipo compatible con VIERA Link.

- Condición

Apaga control: Sí

Ahorro energía en espera: Sí

El equipo tiene "HDAVI Control 4 (con modo de arranque rápido)" y está conectado con un cable HDMI.

Bajo las condiciones mencionadas arriba, cuando se apaga el televisor, todos los equipos conectados que sean compatibles con VIERA Link pasan automáticamente al modo de espera ECO*.

* En el estado en espera, el consumo eléctrico del equipo es mínimo.

- Condición

Energía en espera automática: Sí

El equipo tiene "HDAVI Control 2 o posterior" (para equipo disponible solamente) conectado con cable HDMI.

[Ejemplos de temporización para operación]

- Cuando cambie la entrada desde HDMI.
- Cuando la "Salida altavoz" se cambia de "Externo" a "Interno".

El equipo conectado que sea compatible con VIERA Link se apaga automáticamente cuando no está en uso.

"Interno" es el ajuste predeterminado. Para poner el sistema de cine para casa como altavoces predeterminados, cambie la configuración de altavoces predeterminada de "Interno" a "Externo". El sonido saldrá del sistema de cine para casa siempre que se suministre alimentación al televisor.

Si se pulsa la tecla "ONE TOUCH PLAY" en el control remoto del equipo para el sistema de cine para casa, la secuencia de operaciones siguientes se realiza automáticamente.

- ① La alimentación del sistema de cine para casa se conecta y empieza la reproducción.
- ② El televisor se enciende y se muestra la pantalla de reproducción.
- ③ El audio se silencia y el televisor cambia al modo de cine para casa.

Alguna información de ajuste del televisor se puede transmitir a cada equipo (grabadora/equipo de cine para casa/ reproductor) con la función "HDAVI Control 3 o posterior" conectada al televisor mediante un cable HDMI.

Datos que se pueden transmitir	grabadora	equipo de cine para casa	reproductor
① Puesta del idioma de visualización en pantalla (English/Español/Français)	○	○	○
② Relación de aspecto del panel (16:9, fija)	○	○	○
③ Información de subtítulos (Modo/Tipo de CC/Ajustes digitales)	○	---	---
④ Información de canal (Señal de entrada/Lista de canales/Información de títulos)	○	---	---

Nota

- Hay una posibilidad de que la información del idioma GUI se pueda poner desde todos los equipos con la función HDMI CEC conectada al televisor mediante un cable HDMI. Dependiendo de las condiciones de funcionamiento o de la especificación de cada pieza del equipo, el ajuste puede que sea aplicable o no lo sea.
- Para conocer detalles del funcionamiento del equipo externo, lea los manuales de instrucciones del equipo.

[Para grabadora]

- Mientras transmite información del televisor no puede hacer ninguna otra operación con el control remoto, excepto usar la tecla de conexión/desconexión de la alimentación. Además, cuando apaga la unidad, la transmisión se interrumpirá (sólo cuando maneje información de canales ④).

Reduce al mínimo los retardos de sincronización de voz entre la imagen y el sonido cuando se hace la conexión a un sistema de cine para casa o a un amplificador de Panasonic.

VIERA Link™ “HDAVI Control™”

Con la función “HDAVI Control” del menú “VIERA Link” puede disfrutar de un funcionamiento más conveniente. Para conocer más detalles de la función “HDAVI Control”, consulte la pág. 38.

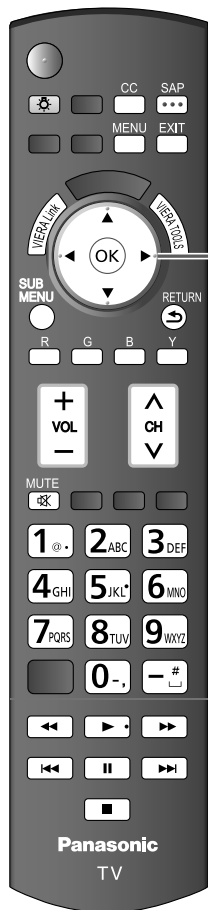

1 Visualización del menú VIERA Link



2 Seleccione el elemento

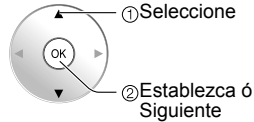

3 Seleccione



4 Establezca

■ Pulse para salir de la pantalla de menú
EXIT

■ Para volver a la pantalla anterior
RETURN

Control de altavoces

Control VIERA Link sólo con el mando a distancia del TV (para “HDAVI Control 2 o posterior”)

Grabación directa del televisor (para “HDAVI Control 3 o posterior”)

(Continuación)

Para la salida de audio puede seleccionar los altavoces de cine para casa o del televisor. Controle los altavoces de cine para casa con el control remoto del televisor. Esta función sólo está disponible cuando está conectado un amplificador o reproductor de cine para casa de Panasonic.

① Seleccione "Salida altavoz"

② Seleccione "Externo" ó "Interno"

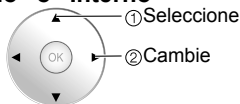
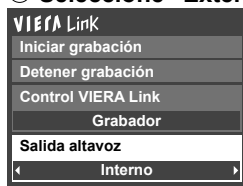

■ Externo: Ajuste para el equipo

- Subida/bajada del volumen ➔
- Silenciamiento del sonido ➔

- El sonido del televisor se silencia.
- Cuando se apaga el equipo, los altavoces del televisor se activan.
- Al seleccionar "Externo", el equipo se enciende automáticamente si está en el modo de espera.

■ Interno: Los altavoces del televisor están activados.

En el menú VIERA Link, usted puede seleccionar el equipo conectado mediante HDMI y acceder a él rápidamente. Continúe utilizando el control remoto de su televisor para utilizar el equipo, apuntándolo al televisor.

① Seleccione "Control VIERA Link"

② Seleccione el equipo al que quiera acceder.

(Grabador/Cine para casa/Reproductor/Videocámara/LUMIX/Cámara de red)

- Utilización de VIERA TOOLS (pág. 21)

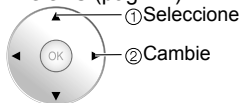

Sólo puede seleccionar los elementos disponibles.

- Si hay más de un elemento del equipo, un número después del nombre indica el número de elementos. (p. ej., Grabadora 1/Grabadora 2/Grabadora 3)
- El número de elementos del equipo que podrán conectarse es tres para grabadoras, y tres en total para Cine para casa/Reproductor/Videocámara/LUMIX.

Nota

- Hay un límite en el número de conectores HDMI.

③ Utilice el equipo con el control remoto del televisor, apuntándolo al televisor.

- Para utilizar el equipo, lea el manual del mismo.

■ Control remoto del televisor disponible

El que funcione o no dependerá del equipo conectado.

	Mover el cursor/Seleccionar		Reproducción
	Configurar/Acceder		Parada
	Volver al menú anterior		Atrás/adelante
	Visualizar el menú de funciones del equipo		Omitir atrás/adelante
	Disponible cuando se visualiza la finalidad de las teclas		Pausa
	Salir		Subtítulos
	Canal superior/inferior		SAP (Seleccione el modo de audio)
	0-9		Seleccionar subcanal digital

Grabación inmediata en la grabadora del programa actual.

① Seleccione "Iniciar grabación"



- Para hacer una grabación óptima puede que sea necesario hacer ajustes en la grabadora. Para conocer detalles, lea el manual de la grabadora.

② Seleccione "Detener grabación" cuando quiera detener la grabación

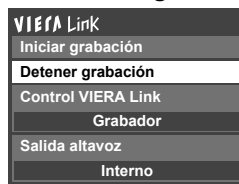

- La grabación no se parará automáticamente cuando termine el programa.

Configuración de red

Éste es un ajuste para conectar a un entorno de banda ancha.



1 Visualice el menú

2 Seleccione "Ajuste"

Menú

- Imagen
- Audio
- Cronómetro
- Bloqueo
- VIERA Link
- Tarjeta SD
- Subtítulos
- Ajuste**

① Seleccione
② Establezca ó Siguiente

3 Seleccione "Configuración de red"

Ajuste 2/2

- Ajuste VIERA Link
- Configuración de red**
- Ajuste de VIERA CAST
- Cámaras en red
- Eco/ahorro energía
- Ajuste avanzado
- Acerca de
- Regreso prefijados

Seleccione

■ Pulse para salir de la pantalla de menú

EXIT

■ Para volver a la pantalla anterior

RETURN

4 Seleccione el elemento y ajuste

Configuración de red 1/2

Probar conexión	Exitosa
Configuración del IP	Manual
Dirección IP	192.168.0.5
Submáscara de red	255.255.255.0
Gateway predeterminado	192.168.0.254
Configuración del DNS	Automático
DNS primario	192.168.0.20
DNS secundario	192.168.0.21

Configuración de red 2/2

Ajuste de velocidad LAN	Automático
Velocidad LAN	10BASE half duplex
Actualización de software	
Dirección MAC	12-34-56-78-90-ab

① Seleccione
② Ajuste

Probar conexión

Ajuste IP

- Configuración del IP
- Dirección IP
- Submáscara de red
- Gateway predeterminado

Ajuste DNS

- Configuración del DNS
- DNS primario
- DNS secundario

Ajuste de la velocidad de conexión

- Ajuste de velocidad LAN
- Velocidad LAN

Actualización de software

Verifique que los ajustes de red sean como los mostrados más abajo, y luego inicie “Probar conexión”.

① **Seleccione “Probar conexión” y pulse OK.**

*Pulse otra vez OK para cancelar la prueba.
(Cancelar la prueba tarda un rato.)

Configuración de red		1/2
Probar conexión	Exitosa	
Configuración del IP	Automático	
Dirección IP	192.168.0.5	
Submáscara de red	255.255.255.0	
Gateway predeterminado	192.168.0.254	

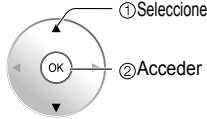

Exitosa: “Probar conexión” se ha hecho bien.

Solamente red Local:
Red local está disponible.

No exitosa: Verifique la conexión del entorno de banda ancha y los ajustes, y los ajustes de red, y luego haga otra vez la prueba.

Prueba en proceso:

Se está haciendo la prueba.

---: La prueba no se ha hecho todavía.

① **Seleccione “Configuración del IP” y póngalo en “Automático”.**

(Cuando se puede usar la asignación automática de IP en DHCP)

Configuración de red		1/2
Probar conexión	Exitosa	
Configuración del IP	Automático	
Dirección IP	192.168.0.5	
Submáscara de red	255.255.255.0	
Gateway predeterminado	192.168.0.254	

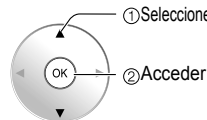

La dirección adquirida se visualiza.

② **Cada dirección IP se adquiere automáticamente.**

① **Seleccione “Configuración del DNS” y fije en “Automático”**

(Cuando se puede usar la asignación automática de DNS en DHCP)

Configuración de red		1/2
Probar conexión	Exitosa	
Configuración del DNS	Automático	
DNS primario	192.168.0.20	
DNS secundario	192.168.0.21	

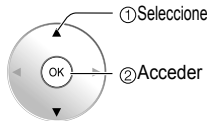

La dirección adquirida se visualiza.

② **Cada dirección IP se adquiere automáticamente.**

Si se está usando un enrutador de banda ancha, normalmente se puede usar la asignación automática de IP en DHCP. Si no está seguro, consulte a la persona que instaló el equipo, o compruebe las instrucciones de cada dispositivo.

■ **Ajuste Manual**

① Seleccione “Configuración del IP” y póngalo en “Manual”

② Seleccione el elemento y pulse OK

③ Compruebe las especificaciones del enrutador de banda ancha e introduzca cada dirección IP.

Submáscara de red	0 . 0 . 0 . 0
-------------------	---------------

1	2	3
4	5	6
7	8	9
0	-	

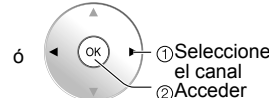

■ **Ajuste Manual**

① Seleccione “Configuración del DNS” y póngalo en “Manual”

② Seleccione el elemento y pulse OK

③ Introduzca cada dirección IP conforme a las especificaciones del proveedor.

DNS primario	0 . 0 . 0 . 0
--------------	---------------

1	2	3
4	5	6
7	8	9
0	-	

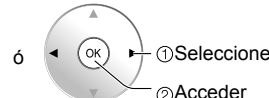

① **Selección “Ajuste de velocidad LAN” (La opción predeterminada es “Automático”)**

Configuración de red		2/2
Ajuste de velocidad LAN	Automático	
Velocidad LAN	10BASE half duplex	
Actualización de software	-	
Dirección MAC	12-34-56-78-90-ab	

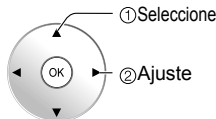

- En condiciones normales, seleccione “Automático”.
- Si falla “Probar conexión”, ponga “Ajuste de velocidad LAN” en “Manual” y luego seleccione “10BASE half duplex”, “10BASE duplex”, “100BASE half duplex” o “100 BASE duplex”.
- No puede seleccionarse cuando el modo de velocidad (“Ajuste de velocidad LAN”) está ajustado en “Automático”.
- Al cambiar los ajustes puede que resulte imposible conectar algunos tipos de equipos.

① **Selección “Actualización de software”**

Configuración de red		2/2
Ajuste de velocidad LAN	Automático	
Velocidad LAN	10BASE half duplex	
Actualización de software	-	
Dirección MAC	12-34-56-78-90-ab	



② **Pulse OK para iniciar la pantalla de actualización software.**

③ **Signa las indicaciones de la pantalla.**

* Establezca primero “Reloj”. (pág. 18)

● Los ajustes de red se hacen efectivos cuando usted cierra el menú y ejecuta “Probar conexión”.

Ajuste de VIERA CAST™



1 Visualice el menú

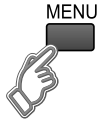

2 Seleccione "Ajuste"

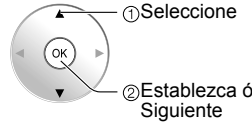

3 Seleccione "Ajuste de VIERA CAST"

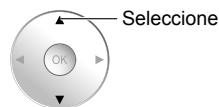
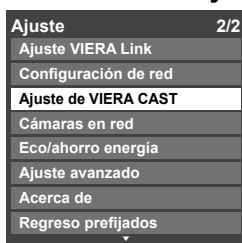

4 Seleccione el elemento y ajuste

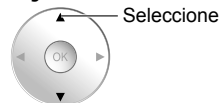
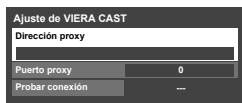

■ Pulse para salir de la pantalla de menú



■ Para volver a la pantalla anterior

RETURN



Probar conexión

Ajuste Proxy

- Dirección proxy
- Puerto proxy

Introducción de caracteres

① Seleccione “Probar conexión” y pulse OK.

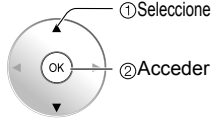
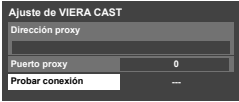

- Si se realiza una conexión al sitio de pruebas de conexión y aparece un mensaje indicando que la conexión se ha establecido con éxito.
 - ➔ Los ajustes están bien.
- Si la conexión no se logra establecer
 - ➔ Aparece en pantalla un mensaje de error.
- * Verifique la conexión y los ajustes. (pág.44-45, más abajo)

Si realizó los ajustes del servidor proxy, compruebe la dirección y el número de puerto correspondientes al servidor proxy.

Ajústelo solamente si así lo especifica el proveedor. No es necesario para el uso doméstico normal.

■ Dirección proxy

Ésta es la dirección del servidor de relevo que está conectado al servidor de destino en lugar del navegador y envía datos al navegador. El ajuste es necesario solamente si así lo especifica el proveedor.

① Seleccione “Dirección proxy” y pulse OK

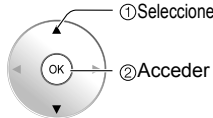
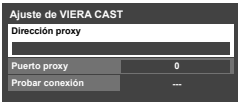

■ Puerto proxy

El proveedor facilita este número junto con la dirección proxy.

- ① Seleccione “Puerto proxy” y pulse OK
- ② Introduzca el número de puerto

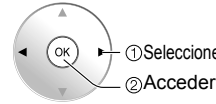

② Introduzca la dirección (vea “Introducción de caracteres” más abajo)



③ Pulse OK

Si el usuario realiza los ajustes proxy, puede resultar imposible ver los contenidos de película VIERA CAST.

Puede usar la tecla del mando a distancia para introducir los caracteres alfanuméricos.



Área de navegación

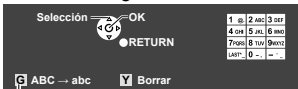

Conmuta el modo de entrada entre alfabético y numérico

Los caracteres se muestran tal y como se indica en la siguiente tabla.

		ABC/abc											123		
		1	2	3	4	5	6	7	8	9	10	11	12		
1	@	.	/	:	~	_	1							1	
2	a/A	b/B	c/C	2										2	
3	d/D	e/E	f/F	3										3	
4	g/G	h/H	i/I	4										4	
5	j/J	k/K	l/L	5										5	
6	m/M	n/N	o/O	6										6	
7	p/P	q/Q	r/R	s/S	7									7	
8	t/T	u/U	v/V	8										8	
9	w/W	x/X	y/Y	z/Z	9									9	
0	-	,	;	'	"	?	!	()	&	\	0		0	
LAST	*	#	\$	%	=		{	}	[]				*	
-														Espacio	#

● Los ajustes VIERA CAST se activan cuando usted cierra el menú y ejecuta “Probar conexión”.

Bloqueo

Puede bloquear canales ó programas especificados para impedir que los niños vean su contenido censurable.

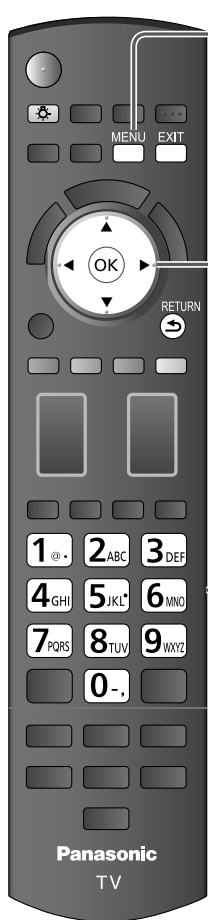

1 Visualice el menú

2 Seleccione "Bloqueo"

Menú

- Imagen
- Audio
- Cronómetro
- Bloqueo**
- VIERA Link
- Tarjeta SD
- Subtítulos
- Ajuste

Cada vez que visualice el menú Bloqueo se le pedirá que introduzca su contraseña.

3 Introduzca su contraseña de 4 dígitos

Para ver un programa bloqueado ó cambiar los ajustes de calificación deberá introducir un código de 4 dígitos.

Contraseña
Ingresar contraseña.

0 - 9

● Si es la primera vez que introduce una contraseña, introduzca el número dos veces en orden para registrarlo.

4 Seleccione el modo de bloqueo

Bloqueo

Modo	No
Canal	No
Juego	No
Programa	No
VIERA CAST	No
Cambio de contraseña	

No: Desbloquea toda la configuración de bloqueo de "Canal", "Juego", "Programa" y "VIERA CAST".

Total: Bloquea todas las entradas independientemente de la configuración de bloqueo "Canal", "Juego", "Programa" y "VIERA CAST".

Usuario: Bloquea las entradas especificadas de "Canal", "Juego", "Programa" y "VIERA CAST".

■ **Pulse para salir de la pantalla de menú**

EXIT

Precaución

● Anote su contraseña por si la olvida. (Si ha olvidado su contraseña, consulte a su concesionario local.)

Nota

● Cuando seleccione un canal bloqueado se visualizará un mensaje que le permitirá ver el canal si usted introduce su contraseña.

5 Seleccione el elemento

Bloqueo

Modo	Usuario
Canal	No
Juego	No
Programa	No
VIERA CAST	No
Cambio de contraseña	

● "Canal", "Juego", "Programa" y "VIERA CAST" se pondrán grises a menos que se seleccione "Usuario" en "Modo".

6 Establezca

■ Para seleccionar el canal ó la clasificación del programa que va a bloquear

Bloqueo de canal

Seleccione hasta 7 (1-7) canales para bloquearlos. Estos canales se bloquearán independientemente de la clasificación del programa.

- 1 Seleccione "Modo" y póngalo en "Usuario"
- 2 Seleccione el canal que va a bloquear.

Bloquear canal	
Modo	Usuario
Canal 1	3
Canal 2	4
Canal 3	-
Canal 4	-

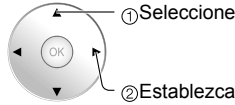

- Para bloquear/desbloquear todos los canales: Seleccione "Modo" y póngalo en "Total" o en "No".

Total: Bloquea todos los canales
No: Desbloquea todos los canales

Juego

Bloquea Canal 3, Canal 4 y las entradas externas.

Seleccione "Juego" en 5 y póngalo en "Sí".

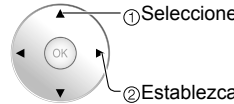

Sí: Bloquea
No: Desbloquea

Bloqueo de programa

■ Para establecer el nivel de clasificación
La tecnología "V-chip" permite que los programas restringidos sean bloqueados según las clasificaciones de televisión.

- 1 Seleccione "Modo" y póngalo en "Sí".

Bloquear prog.	
Modo	Sí
MPAA	No
U.S.TV	No
C.E.L.R.	No
C.F.L.R.	No



- 2 Seleccione la categoría de calificación que quiera seguir.

Bloquear prog.	
Modo	Sí
MPAA	No
U.S.TV	No
C.E.L.R.	No
C.F.L.R.	No



- 3 Seleccione la clasificación que va a bloquear.

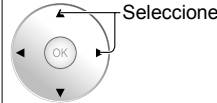

Ejemplo de "MPAA"
(clasificaciones para películas de los EE.UU.)

No	Sin clasificación
G	Público en general: Todos los públicos
PG	Se recomienda el acompañamiento de los padres
PG-13	Aviso para los padres: No es apropiado para menores de 13 años
R	Restringido: Los menores de 17 años necesitan ser acompañados por los padres ó una persona adulta
NC-17	No se admite que ningún menor de 17 años vea el programa
X	Adultos solamente

- Para obtener otra información (pág. 56)

MPAA: Clasificaciones para películas de los EE.UU.
U.S.TV: Clasificaciones para programas de televisión de los EE.UU.
C.E.L.R.: Clasificaciones para el inglés de Canadá
C.F.L.R.: Clasificaciones para el francés de Canadá

Bloqueo de VIERA CAST

Bloqueo de VIERA CAST

Bloquea VIERA CAST.

Seleccione "VIERA CAST" en 5 y póngalo en "Sí".

Cuando pulse VIERA CAST se visualizará la pantalla "Bloqueo de VIERA CAST".

Escriba la contraseña correcta para ir a la pantalla inicial.

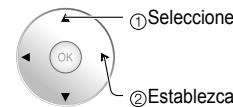

Sí: Bloquea
No: Desbloquea

Cambio de contraseña

■ Para cambiar la contraseña

- 1 En 4, seleccione "Cambio de contraseña" y pulse OK
- 2 Introduzca dos veces la nueva contraseña de 4 dígitos.

Bloqueo	No
Canal	No
Juego	No
Programa	No
VIERA CAST	No
Cambio de contraseña	



Nota

- Este televisor ha sido diseñado para soportar el "Downloadable U.S. Region Rating System" cuando se encuentre disponible. (Sólo está disponible en los EE.UU.)
- La clasificación No es independiente de otras clasificaciones.
- Cuando bloquee un nivel de clasificación específico basado en la edad, la clasificación No y cualquier otra clasificación más restrictiva también se bloquearán.

● Bloqueo

Funciones avanzadas

Edición y configuración de canales

Los ajustes del canal actual se pueden cambiar según sus necesidades y las condiciones de la recepción.

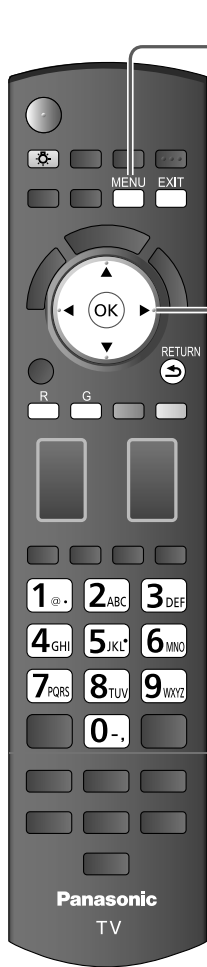

1

Visualice el menú



2

Seleccione "Ajuste"



3

Seleccione "Ajuste ANT/Cable"

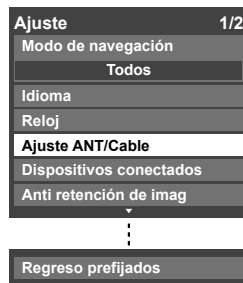

4

Seleccione la función

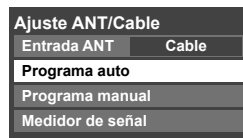

■ Pulse para salir de la pantalla de menú



5

Establezca

■ Para restablecer los ajustes del menú Ajuste

- 1 Seleccione "Regreso prefijados" en el menú Ajuste (3) y pulse OK
- 2 Introduzca su contraseña de 4 dígitos con los botones de números
- 3 Seleccione "S" en la pantalla de confirmación y pulse OK

Programa auto

Ajuste automático

Programa manual

Ajuste manual

Medidor de señal

Compruebe la intensidad de la señal.

Busca y agrega automáticamente los canales que pueden recibirse en la memoria.

- 1 **Selección "Entrada ANT"**
 ➔ Seleccione Cable ó Antena
 O seleccione "No utilizado" (pág. 16).

- 2 **Selección "Programa auto"**

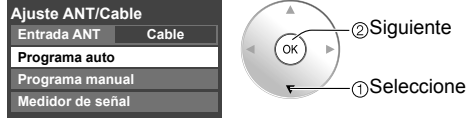

- 3 **Selección el modo de exploración** (pág. 17)

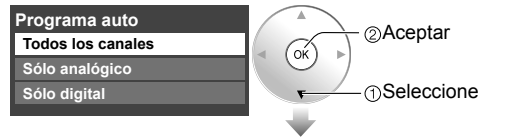

Las configuraciones se hacen automáticamente

- Después de finalizar la búsqueda, seleccione "Aceptar" (vea debajo de 5).
- Todos los canales memorizados previamente se borrarán.

Utilice este procedimiento cuando cambie la configuración de los canales de recepción ó cuando cambie la visualización de los canales. Además, utilícelo también para agregar ó brincar manualmente canales que se encuentran en la lista de canales. Puede seleccionar un modo de sintonización de canal (Sólo digital/Sólo analógico) en "Modo de navegación". (pág. 36)

- 1 **Selección "Editar"**



- 2 **Selección el elemento que quiera editar.**

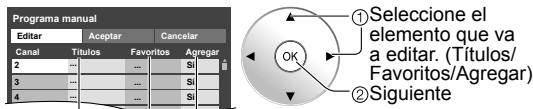

Favoritos

- **Títulos:** Cambio del identificador de emisoras
- **Favoritos:** Registra los canales en la lista de favoritos.
- **Agregar:** Agrega ó brinca canales

Vaya a la página siguiente.
Vuelva a la página



- 3 **Edite**
 • **Títulos**

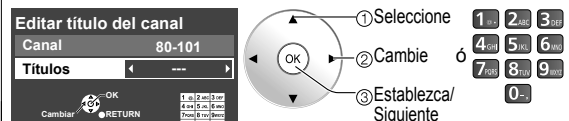

Títulos
 Seleccione o edite el identificador de emisora.
 (máximo de 7 caracteres disponibles)

- **Favoritos**

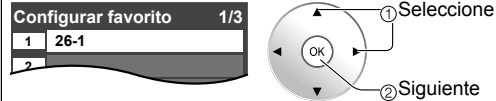

Configurar favorito Seleccione el número.

- **Agregar**

Pulse OK para seleccionar "SI" (agregar) ó "No" (brincar)



- 4 **Mueva el cursor al número del canal**

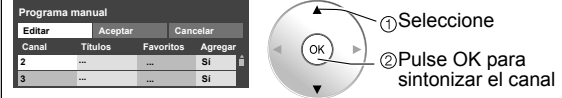

- 5 **Selección "Aceptar"**



Para cancelar la edición



Compruebe la intensidad de la señal si se encuentra interferencia ó se congela una imagen digital.



Intensidad de la señal

Actual	30%
Nivel máximo	45%

- Si la señal es débil compruebe la antena. Si no encuentra ningún problema, consulte a su concesionario local.

Nota



- No está disponible si se selecciona "Cable" en "Entrada ANT" (vea más arriba).
- Sólo es eficaz para los canales digitales.

Subtítulos

1 Visualice el menú



2 Seleccione "Subtítulos"





■ Pulse para salir de la pantalla de menú

EXIT

La televisión incluye un decodificador incorporado capaz de proporcionar una visualización de texto del audio. El programa que esté siendo transmitido deberá tener información de subtítulos (CC). (pág. 57)

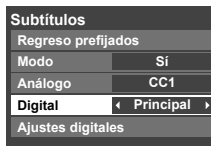
■ Seleccione el elemento y establézcalo



Subtítulos
Regreso prefijados

Modo	Sí
Análogo	CC1
Digital	Principal
Ajustes digitales	

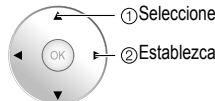

Modo Seleccione "Sí" (cuando no se utilice "No").

Análogo (Elija el servicio de subtítulos de las emisiones analógicas.)

CC1-4: Información relacionada con las imágenes (Aparece en la parte inferior de la pantalla.)

T1-4: Información textual (Aparece en toda la pantalla.)

Digital (El menú Subtítulos digitales le permite configurar la forma en que va a ver los subtítulos digitales.)

Presione para seleccionar la opción.

- "Principal", "Secund.", "Servicio 3", "Servicio 4", "Servicio 5", "Servicio 6"

- La configuración en "Análogo" ó "Digital" depende de la emisora.

Subtítulos Visualización de subtítulos

■ Para hacer configuraciones de visualización más a fondo en los programas digitales

① Seleccione "Ajustes digitales" y pulse OK

② Seleccione el elemento y establézcalo.



Ajustes digitales

Tamaño	Automático
Letra	Automático
Estilo	Automático
Frente	Automático
Opacidad frontal	Automático
Fondo	Automático
Opacidad trasera	Automático
Contorno	Automático

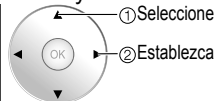

- Tamaño: Tamaño del texto
- Letra: Fuente del texto
- Estilo: Estilo del texto (Elevado, Deprimido, etc.)

- Frente: Color del texto

- Opacidad frontal:

- Opacidad del texto

- Fondo: Color de la caja de texto

- Opacidad trasera:

- Opacidad de la caja de texto

- Contorno: Color del contorno del texto (Identifique las opciones de configuración en la pantalla.)

■ Para restablecer la configuración

Seleccione "Regreso prefijados" y pulse OK

Títulos de entradas/Salida Audio



1

Visualice el menú



2

Seleccione "Ajuste"

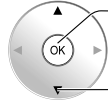

② Siguiente
① Seleccione

3

Seleccione "Dispositivos conectados"

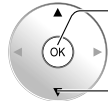
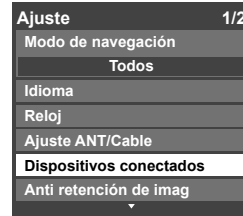

② Siguiente
① Seleccione

4

Seleccione "Títulos de entradas" ó "Salida Audio"

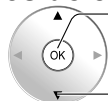
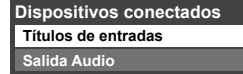

② Siguiente
① Seleccione

■ Pulse para salir de la pantalla de menú
EXIT

● Títulos de entradas/Salida Audio
● Subtítulos

Funciones avanzadas

Títulos de entradas

Etiquetas de visualización de dispositivos externos

Los dispositivos conectados a los terminales de entrada externos se pueden etiquetar para identificarlos más fácilmente durante la selección de entrada. (En el modo de selección de entrada de la página 26 ②)

■ Seleccione el terminal y la etiqueta del equipo externo

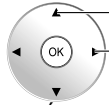
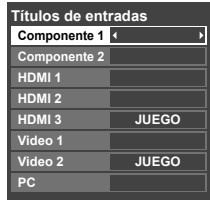

① Seleccione
② Establezca



[ejemplo]

Cambia el modo de entrada de alfabético a numérico

- Terminales: Componente 1-2/HDMI 1-3/Video 1-2/PC
 - Etiqueta: [BLANCO] BRINCAR/VCR/DVD/CABLE/SATELITE/VGD/JUEGO/AUX/RECEPTOR/PC/Blu-ray/CAMARA/Grab de DVD/HOME THTR/MONITOR/MEDIA CTR/MEDIA EXT/OTROS
- Para el terminal de PC, sólo "BRINCAR" está disponible.
- * Si se selecciona "BRINCAR", al pulsar el botón INPUT se omitirá la entrada.
- Cada título seleccionado se visualizará en la pantalla "Seleccionar entrada". (pág. 26)

Para impedir el aullido, detenga la salida de sonido especificados en este menú (pág. 36)

■ Seleccione el terminal y ponga "No"

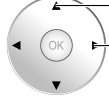

① Seleccione
② Establezca

Salida Audio

Para la salida de sonido

Utilización del temporizador

El televisor se puede encender/apagar automáticamente en la fecha y a la hora designadas.

- El reloj deberá estar puesto en hora antes de hacer los ajustes de la hora de encendido/apagado. (pág. 18)
- El cronómetro de apagado y el temporizador de encendido/apagado no funcionará si se establece "Autoencendido". (pág. 36)

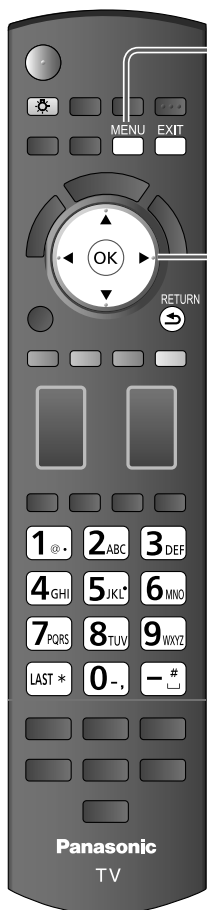

1 Visualice el menú



2 Seleccione "Cronómetro"



3 Seleccione el temporizador que va a establecer



- Apagado** Se apaga automáticamente.
- Cronómetro 1** Se enciende automáticamente. (Se pueden establecer 5 temporizadores.)
- Cronómetro 5**

4 Establezca el temporizador

■ Para establecer "Apagado" (Temporizador de apagado)

Pulse para que la unidad se apague automáticamente después de transcurrir un tiempo preseleccionado.

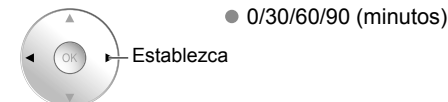

■ Pulse para salir de la pantalla de menú



■ Para volver a la pantalla anterior



Nota

- El televisor se apaga automáticamente después de pasar 90 minutos cuando se enciende mediante el Cronómetro. Esto se cancelará si se selecciona Apagar ó se presiona una tecla.

■ Para establecer "Cronómetro 1-5" (Temporizador de encendido/apagado)

Seleccione el elemento y establézcalo.

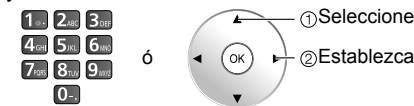

- 1** **2** **3**
- 4** **5** **6**
- 7** **8** **9**
- 0**
- LAST** AM / PM
- Borrar

Fijar temporizador Ajuste del temporizador (Si/No)

Entradas Seleccionar las entradas

Canal Seleccione el canal

Día Seleccione el día

DOM, LUN, MAR, MIE, JUE, VIE, SAB
(Visualiza la fecha futura más próxima)
LUN-VIE, SAB-DOM, DIARIO, Cada DOM, Cada LUN,
Cada MAR, Cada MIE, Cada JUE, Cada VIE, Cada SAB

Encender La hora de encendido.

Apagar La hora de apagado.

Conexiones AV recomendadas

Estos diagramas muestran nuestras recomendaciones sobre cómo conectar el televisor a varios equipos. Para hacer otras conexiones, consulte las instrucciones de cada equipo y las especificaciones. Para obtener ayuda adicional, visite nuestro sitio Web www.panasonic.com

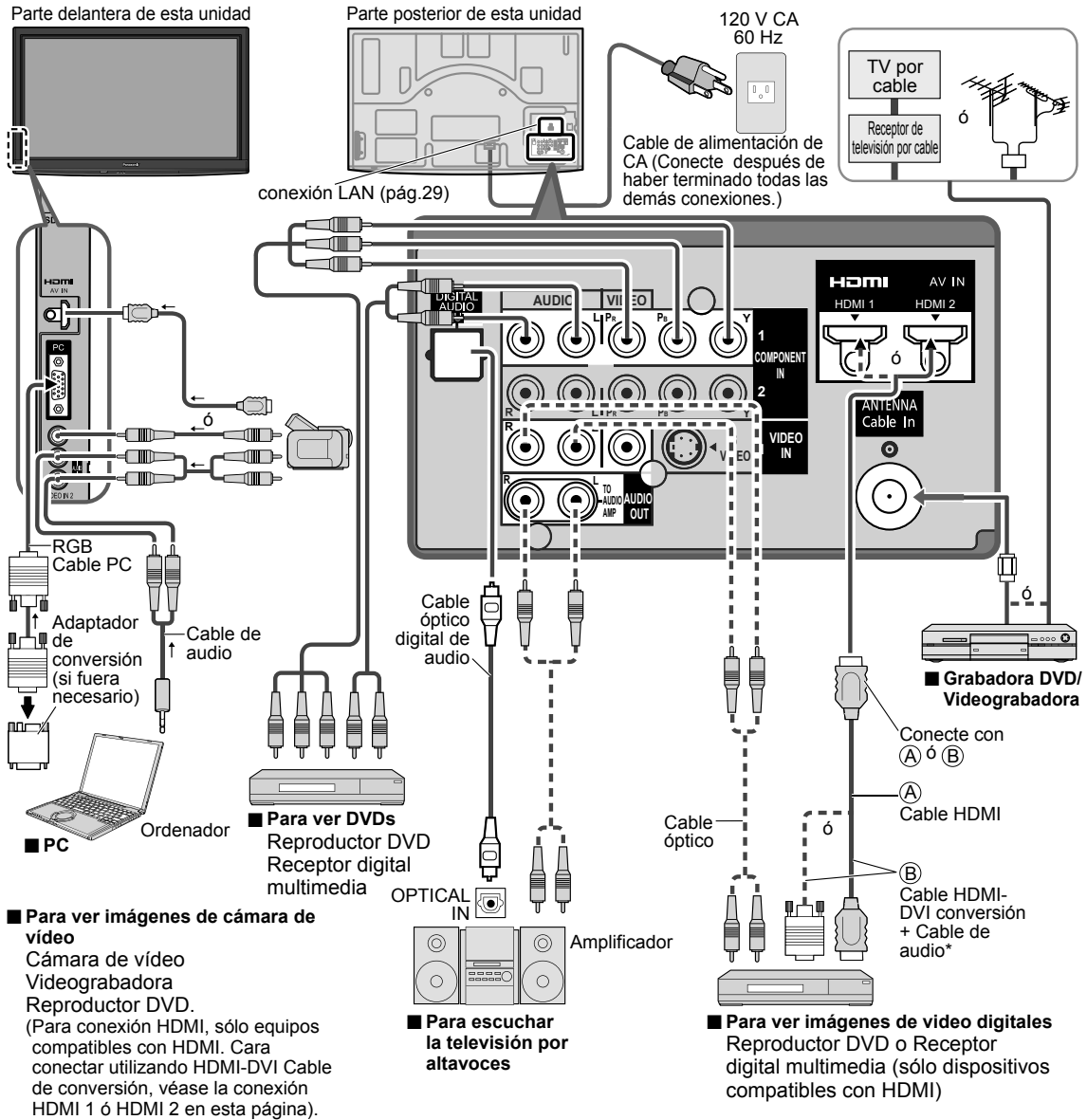

● Conexiones AV recomendadas
● Utilización del temporizador

Funciones avanzadas

Nota

- Las señales de entrada de audio conectadas a un terminal desactivado en "Salida Audio" (pág. 53) no se pueden emitir por los terminales "AUDIO OUT".
- Para impedir el aullido y la oscilación de la imagen, establezca la configuración "Salida Audio" cuando conecte la videograbadora mediante una conexión en bucle. (pág. 36, 53)

* Consulte las págs. 34-35 para hacer la instalación cuando use un cable de audio analógico externo con un cable HDMI a DVI.

Lista de clasificaciones para el bloqueo

La tecnología “V-chip” le permite bloquear canales ó programas según calificaciones estándar establecidas por la industria del entretenimiento. (pág. 49)

■ GRÁFICA DE CLASIFICACIONES DE PELÍCULAS PARA LOS EEUU (MPAA)

No	CONTIENE PROGRAMAS SIN RESTRICCIONES Y PROGRAMAS NA (NO APLICABLES). Las películas no tienen restricciones ó las restricciones no son aplicables.
G	PÚBLICO EN GENERAL. Se admiten a todos los públicos.
PG	SE SUGIERE LA SUPERVISIÓN DE LOS PADRES. Algún material puede no ser apropiado para los niños.
PG-13	SE RECOMIENDA ENCARECIDAMENTE LA SUPERVISIÓN DE LOS PADRES. Algún material puede no ser apropiado para los niños menores de 13 años.
R	RESTRINGIDAS. Los jóvenes menores de 17 años y los niños necesitan estar acompañados de sus padres ó una persona adulta que los supervise.
NC-17	NO SE ADMITE AL PÚBLICO MENOR DE 17 AÑOS.
X	ADULTOS SOLAMENTE.

■ GRÁFICA DE CLASIFICACIONES DE PROGRAMAS DE TV PARA LOS EEUU (U. S. TV)

Grupo basado en edad	Clasificación basada en edad	Posibles selecciones de contenido	Descripción
NR (Si clasificación)	TV-NR	<ul style="list-style-type: none"> Viewable (Visible) Blocked (Bloqueado) 	No clasificado.
Youth	TV-Y	<ul style="list-style-type: none"> Viewable (Visible) Blocked (Bloqueado) 	Todos los niños. Los temas y elementos en este programa están especialmente diseñados para un público infantil, incluyendo niños de 2-6 años.
	TV-Y7	<ul style="list-style-type: none"> FV (Bloquear FV) Viewable (Visible) Blocked (Bloqueado) 	Dirigido a niños mayores. Los temas y elementos en este programa pueden incluir ligera violencia física ó cómica, ó puede asustar a niños menores de 7 años.
Guidance	TV-G	<ul style="list-style-type: none"> Viewable (Visible) Blocked (Bloqueado) 	Audiencia General. Contiene poca ó nada de violencia, nada de lenguaje fuerte, y poco ó nada de diálogo ó situaciones con contenido sexual.
	TV-PG	<ul style="list-style-type: none"> D,L,S,V (Todas seleccionadas) Cualquier combinación de D, L, S, V 	Guía de los padres sugerida. El programa puede contener lenguaje obsceno infrecuente, violencia limitada, diálogos ó situaciones sexualmente sugestivas.
	TV-14	<ul style="list-style-type: none"> D,L,S,V (Todas seleccionadas) Cualquier combinación de D, L, S, V 	Advertencia a los padres. Este programa puede contener temas sofisticados, contenido sexual, lenguaje inapropiado, y violencia más intensa.
	TV-MA	<ul style="list-style-type: none"> L,S,V (Todas seleccionadas) Cualquier combinación de L, S, V 	Sólo audiencia Madura. Este programa puede contener temas para adultos, lenguaje profano, violencia gráfica y contenido sexual explícito.

FV: FANTASIA/ CARICATURAS CON VIOLENCIA V: VIOLENCIA S: SEXO L: LENGUAJE OFENSIVO D: DIALOGO CON CONTENIDO SEXUAL

■ GRÁFICA DE CLASIFICACIONES PARA INGLÉS DE CANADÁ (C. E. L. R)

E	Exenta - La programación exenta incluye: noticias, deportes, documentales y otros programas de información, entrevistas, vídeos musicales y programas de variedades.
C	Programación para niños menores de 8 años. Sin lenguaje ofensivo, desnudos ni contenido sexual.
C8+	Programación considerada generalmente aceptable para niños de 8 años y menos. Sin blasfemias, desnudos ni contenido sexual.
G	Programación general para todos los públicos.
PG	Se sugiere la supervisión de los padres. Algún material puede no ser apropiado para los niños.
14+	La programación contiene temas que pueden no ser apropiados para el público menor de 14 años. A los padres se les avisa que no deben dejar ver estos programas a los niños ni a los jóvenes menores de 14 años.
18+	Mayores de 18 años. Programación limitada a los adultos. Contiene escenas de violencia constante ó de excesiva violencia.

■ GRÁFICA DE CLASIFICACIONES PARA FRANCÉS DE CANADÁ (C. F. L. R)

E	Exenta - La programación exenta.
G	General - Programación para público de todas las edades. No contiene violencia, ó el contenido de la misma es mínimo ó se muestra apropiadamente.
8 ans+	8+ General - No se recomienda para los niños pequeños. La programación es para un público diverso, pero contiene violencia de vez en cuando. Se recomienda la supervisión de adultos.
13 ans+	La programación tal vez no sea adecuada para niños menores de 13 años. Contiene pocas escenas de violencia ó una ó más escenas suficientemente violentas como para afectarlos. Se recomienda encarecidamente la supervisión de personas adultas.
16 ans+	La programación puede que no sea apropiada para menores de 16 años. Contiene frecuentes escenas de violencia ó de mucha violencia.
18 ans+	Programación limitada a los adultos. Contiene escenas de violencia constante ó de mucha violencia.

Precaución

- El sistema V-Chip que se utiliza en este aparato es capaz de bloquear los programas “NR” (no clasificados, no aplicables y ninguno) de acuerdo con las normas de la FCC indicadas en la Sección 15.120(e)(2). Si se elige la opción de bloqueo de programas “NR”, “podrán producirse resultados inesperados y posiblemente confusos, y usted tal vez no pueda recibir anuncios de emergencia ó ninguno de los tipos de programación siguientes”.
 - Anuncios de emergencia (mensajes EAS, avisos del tiempo y otros)
 - Programas locales • Noticias • Política • Anuncios de servicios públicos • Religión • Deportes • Tiempo

Información técnica

Subtítulos (CC)

- Para ver los CC de las emisiones digitales, establezca la relación de aspecto en COMP. (si está viendo con H-LLENO, JUSTO, ACERC o 4:3 faltarán caracteres).
- Los CC se pueden visualizar en el televisor si el receptor (receptor digital multimedia o receptor de satélite) tiene los CC encendidos usando la conexión de componente o HDMI al televisor.
- Si los CC está encendidos en el receptor y el televisor cuando la señal es 480i (excepto para la conexión HDMI), los CC puede que se superpongan en el televisor.
- Si un programa digital está saliendo en el formato analógico, los CC también saldrán en el formato analógico.
- Si la grabadora o el monitor de salida están conectados al televisor, los CC necesitarán configurarse en la grabadora o en el monitor de salida.

Relación de aspecto (FORMAT)

Pulse el botón "FORMAT" para pasar por los modos de aspecto.

Esto le permite elegir el aspecto dependiendo del formato de la señal recibida y sus preferencias. (pág. 20)
(ej.: en el caso de una imagen 4:3)

● COMP

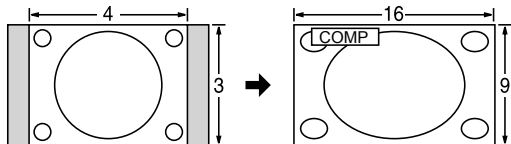

Amplía horizontalmente la imagen 4:3 hasta los bordes laterales de la pantalla.

(Recomendada para la imagen anamórfica)

● H-LLENO

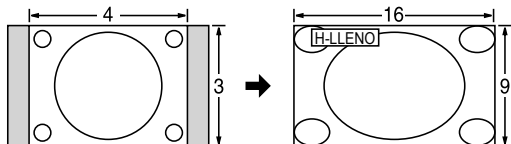

Amplía horizontalmente la imagen 4:3 hasta los bordes laterales de la pantalla. Los bordes laterales de la imagen se recortan.

● ACERC

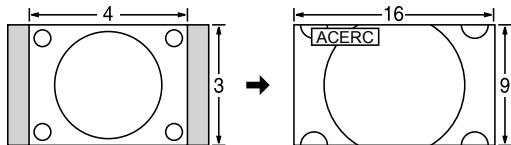

Amplía la imagen 4:3 para que ocupe toda la pantalla.
(Recomendada para Letter Box)

● Ajuste acercamiento

La posición y el tamaño vertical de la imagen se pueden ajustar en "ACERC".

① Seleccione "Ajuste acercamiento" en el menú "Imagen". (pág. 34-35)

② Posición V: Ajuste de posición vertical

③ Tamaño V: Ajuste de tamaño vertical

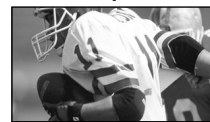
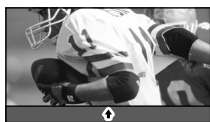
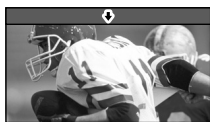

- Para restablecer la relación de aspecto → (OK)

● JUSTO

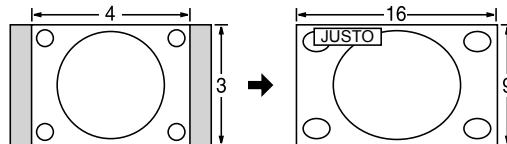

Alarga para justificar la imagen 4:3 a las cuatro esquinas de la pantalla.

(Recomendada para la emisión de televisión normal)

● 4:3

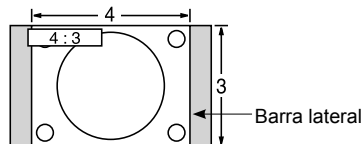

Estándar

(Tenga en cuenta que puede quedar una "Retención de imagen" de la barra lateral debido a que se muestra durante mucho tiempo.)

Nota

- 480i (4:3), 480i (16:9), 480p (4:3), 480p (16:9): COMP, JUSTO, 4:3 ó ACERC
- 1080p/1080i/720p: COMP, H-LLENO, JUSTO, 4:3 ó ACERC

Información técnica

Formato de datos para examinar tarjetas

Foto: Imágenes fijas grabadas con cámaras digitales compatibles con archivos JPEG de las normas DCF* y EXIF**.
Baseline JPEG (Submuestreo: 4:4:4, 4:2:2 ó 4:2:0)

Máximo número de archivos - 9.999 Resolución de imagen - 160 x 120 a 10.000.000

Película: Archivos compatibles con la norma SD-Video Ver. 1.2 [MPEG-2 (formato PS)] y con la norma AVCHD, con un formato de audio que es el formato MPEG-1/Layer-2 o el formato Dolby Digital
(Los datos modificados con un PC puede que no se visualicen correctamente.)

* DCF (Norma de diseño para sistemas de archivos de cámaras): Una norma de la Asociación de las Industrias de la Tecnología de la Información y la Electrónica del Japón.
** EXIF (Exchangeable Image File Format)

Note

- Formatee la tarjeta con el equipo de grabación.
- Puede que la imagen no aparezca correctamente en este TV dependiendo del equipo de grabación utilizado.
- La visualización puede tardar en aparecer un poco cuando hay muchos archivos y carpetas.
- Esta función no puede visualizar Motion JPEG ni imagen fija que no haya sido formateada con DCF (a saber, TIFF, BMP).
- Una datos modificada con un PC no se puede visualizar.
- Las imágenes importadas desde un PC deberán ser compatibles con EXIF 2.0, 2.1 y 2.2.
- Los archivos parcialmente degradados tal vez puedan visualizarse con una resolución reducida.
- Todos los datos con la extensión ".JPG" se leerán en el modo de visión de fotografías.
- Los nombres de carpetas y archivos pueden ser diferentes dependiendo de la cámara digital utilizada.
- No utilice caracteres de dos bytes ni otros códigos especiales.
- Si se cambian los nombres de los archivos o las carpetas es posible que la tarjeta no pueda utilizarse con este TV.
- Para conocer las tarjetas de memoria SD más apropiadas, confirme la información más reciente en el sitio Web siguiente.
<http://panasonic.co.jp/pavc/global/cs> (En este sitio sólo se emplea el idioma inglés.)

Cuidados al manejar la tarjeta SD:

- No retire la tarjeta mientras la unidad está accediendo a los datos (esto puede dañar la tarjeta ó la unidad).
- No toque las terminales de la parte posterior de la tarjeta SD.
- No ejerza sobre la tarjeta una presión fuerte ni la golpee.
- Inserte la tarjeta en el sentido correcto (de lo contrario, la tarjeta podría dañarse).
- La interferencia eléctrica, la electricidad estática ó el funcionamiento erróneo pueden dañar los datos ó la tarjeta.
- Haga una copia de seguridad de los datos grabados a intervalos regulares por si estos se deterioran ó se dañan, ó por si la unidad funciona de forma errática. (Panasonic no acepta ninguna responsabilidad por el deterioro ó daño que puedan sufrir los datos grabados.)

Mensajes de advertencia de tarjeta SD

Mensaje	Significado/Acción
Ranura Tarjeta SD está vacía	● La tarjeta no está insertada.
No existen fotos/No existen películas	● La tarjeta no tiene datos ó este tipo de datos no es compatible.
No lect. de archivo	● El archivo está estropeado o no se puede leer. ● La unidad no soporta el formato.

(Continuación)

VIERA Link "HDAVI Control™"

Las conexiones HDMI para algunos equipos Panasonic le permiten hacer interfaz automáticamente. (pág. 38)

- Esta función puede no funcionar normalmente dependiendo de la condición del equipo.
- Con esta función activada, aunque el televisor esté en el modo de espera, el equipo podrá ser controlado por otros mandos a distancia.
- Cuando empieza la reproducción puede que no se disponga de imagen ni sonido durante los primeros segundos.
- Cuando se cambia el modo de entrada puede que no se disponga de imagen ni sonido durante los primeros segundos.
- Cuando se ajuste el volumen del equipo se visualizará la función del volumen.
- Si conecta la misma clase de equipo al mismo tiempo (por ejemplo: una DIGA a HDMI 1/otra DIGA a HDMI 2), VIERA Link estará disponible para el terminal que tiene el número más pequeño.
- Si conecta el equipo que tiene la función "HDAVI Control 2 ó posterior" al televisor con un cable HDMI, el sonido procedente del terminal DIGITAL AUDIO OUT podrá salir como sonido ambiental multicanal.
- "HDAVI Control 4" es la norma más reciente (válida a partir de Diciembre de 2008) para el equipo compatible con HDAVI Control. Esta norma es compatible con el equipo HDAVI convencional.

Conexión HDMI

HDMI (interfaz multimedia de alta definición) le permite disfrutar de imágenes digitales de alta definición y de sonido de alta calidad conectando el televisor y los dispositivos.

El equipo compatible con HDMI (*1) que tenga un terminal de salida HDMI ó DVI, como, por ejemplo, un receptor digital multimedia ó un reproductor DVD, podrá ser conectado al terminal HDMI utilizando un cable que cumpla con HDMI (función completa).

- HDMI es la primera interfaz AV completamente digital del mundo para el consumidor que cumple con un estándar de no compresión.
- Si el dispositivo externo sólo tiene una salida DVI, conecte al terminal HDMI mediante un cable adaptador DVI a HDMI (*2).
- Cuando se utiliza el cable adaptador DVI a HDMI, conecte el cable de audio al terminal de entrada de audio.
- Los ajustes de audio se pueden hacer en la pantalla del menú "Entrada HDMI 1", "Entrada HDMI 2" ó "Entrada HDMI 3". (pág. 34)
Frecuencias de muestreo de la señal de audio aplicable (L.PCM): 48 kHz, 44,1 kHz, 32 kHz

(*1): El logotipo HDMI se visualiza en un equipo compatible con HDMI.

(*2): Pregunte en el establecimiento del vendedor de equipos digitales local.

Precaución

- No se asume el funcionamiento con un PC.
- Todas las señales se reformatean antes de visualizarse en la pantalla.
- Si el equipo conectado tiene una función de ajuste de relación de aspecto, ajuste la relación de aspecto a "16:9".
- Estos conectores HDMI son de "tipo A".
- Estos conectores HDMI son compatibles con la protección de los derechos de autor de HDCP (protección de contenido digital de elevado ancho de banda).
- Un dispositivo que no tenga terminal de salida digital podrá conectarse al terminal de entrada de "COMPONENT", "S VIDEO" ó "VIDEO" para recibir señales analógicas.
- El terminal de entrada HDMI sólo puede utilizarse con las señales de imagen siguientes: 480i, 480p, 720p, 1080i y 1080p. Procure que concuerde con el ajuste de salida del dispositivo digital.
- Para conocer detalles de las señales HDMI aplicables, consulte la pág. 60.

Terminales DIGITAL AUDIO OUT

Puede disfrutar de su equipo de cine para casa conectando un decodificador Dolby Digital (5.1 canales) y un amplificador "Multi Canal" a los terminales DIGITAL AUDIO OUT.

Precaución

- Dependiendo de su reproductor DVD y del software DVD-Audio, la función de protección del copyright tal vez se active y apague la salida óptica.
- Cuando se seleccione un canal ATSC, la salida procedente de la toma DIGITAL AUDIO OUT será Dolby Digital.
- Cuando se seleccione un canal NTSC, la salida será PCM.
- Cuando reproduzca películas en el visor de películas de tarjetas SD, cuando el sonido haya sido grabado en Dolby Digital, la salida del terminal DIGITAL AUDIO OUT será Dolby Digital. Cuando el sonido se grabe en otros formatos, la salida será PCM. Vea las páginas 48-49 para obtener más información

Modo

- Vívido: Provee un contraste y una nitidez de imagen realizados para ver programas en una habitación bien iluminada.
- Estándar: Recomendado para ver bajo condiciones normales en una habitación con iluminación atenuada.
- THX: Reproduce fielmente la calidad de imagen que los directores de cine desean ofrecer, para proporcionar así la máxima experiencia cinematográfica en casa.
- Juego: Para jugar con videojuegos. Este modo se establecerá automáticamente si se selecciona "JUEGO" para el ajuste del título de entrada. (pág. 53)
- Usuario (Fotografico): Personaliza cada elemento según sus preferencias.
La foto se visualiza en el menú Jpeg.

Nota

- El modo de imagen se pondrá automáticamente en "Estándar" si usted cambia el título de entrada de "JUEGO" a otros títulos.
- El modo de imagen se pondrá automáticamente en "Juego" si usted cambia de un título de entrada que no es "JUEGO" al título "JUEGO".

Información técnica (Continuación)

Tamaño H

- Relación de aspecto: 4:3

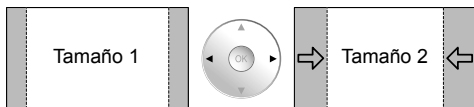

- La anchura se reducirá en ambos lados para reducir el ruido.

- Relación de aspecto: COMP/ JUSTO/ (H-LLENO/ ACERC)

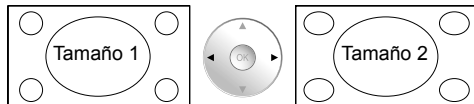

- La anchura aumentará en ambos lados para reducir el ruido.

Vea las páginas 34-35 para obtener más información

Barra lateral 4:3

No visualice una imagen en el modo 4:3 durante un periodo de tiempo prolongado porque esto podrá ser la causa de que quede una "Retención de imagen" en los paneles laterales a ambos lados del campo de visualización. Para reducir el riesgo de que se produzca el efecto de "Retención de imagen", ilumine los paneles laterales.

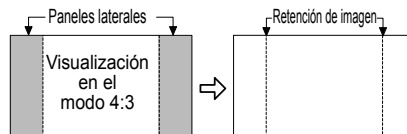

Vea las páginas 36-37 para obtener más información

- Los paneles laterales pueden destellar (en blanco y negro alternativamente) dependiendo de la imagen que esté siendo mostrada en la pantalla. Si se utiliza el modo de cine se reducirá el parpadeo (Vea más abajo).

Barra en movimiento.

Barra en movimiento.:Desplaza una barra vertical blanca de izquierda a derecha en una pantalla negra para impedir la "Retención de imagen". [Barra en movimiento]

- Pulse cualquier tecla, a excepción de la tecla POWER, para volver a la pantalla anterior.
- Volverá a la pantalla anterior si no utiliza ninguna tecla durante 15 minutos.

Vea las páginas 36-37 para obtener más información



Señal de entrada que puede visualizarse

* Marca: Señal de entrada aplicable para componente (Y, Pb, Pr) HDMI y PC

	Frecuencia horizontal (kHz)	Frecuencia vertical(Hz)	COMPONENT	HDMI	PC
525 (480) / 60i	15,73	59,94	*	*	
525 (480) /60p	31,47	59,94	*	*	
750 (720) /60p	45,00	59,94	*	*	
1.125 (1.080) /60i	33,75	59,94	*	*	
1.125 (1.080) /60p	67,43	59,94		*	
1.125 (1.080) /60p	67,50	60,00		*	
1.125 (1.080) /24p	26,97	23,98		*	
1.125 (1.080) /24p	27,00	24,00		*	
640 × 400 @70	31,47	70,08			*
640 × 480 @60	31,47	59,94			*
Macintosh13" (640 × 480)	35,00	66,67			*
640 × 480 @75	37,50	75,00			*
852 × 480 @60	31,47	59,94			*
800 × 600 @60	37,88	60,32			*
800 × 600 @75	46,88	75,00			*
800 × 600 @85	53,67	85,08			*
Macintosh16" (832 × 624)	49,73	74,55			*
1.024 × 768 @60	48,36	60,00			*
1.024 × 768 @70	56,48	70,07			*
1.024 × 768 @75	60,02	75,03			*
1.024 × 768 @85	68,68	85,00			*
Macintosh 21" (1.152 × 870)	68,68	75,06			*
1.280 × 1.024 @60	63,98	60,02			*
1.366 × 768 @60	48,36	60,00			*

Nota

- Las señales que no sean las mostradas arriba pueden no visualizarse correctamente.
- Las señales de arriba son reformateadas para poder verlas de forma óptima en su pantalla.

Conexión de los terminales de entrada PC

- Las señales de ordenador que pueden entrar son las que tienen una frecuencia de exploración horizontal de 15 a 110 kHz y una frecuencia de exploración vertical de 48 a 120 Hz. (Sin embargo, las señales que exceden 1.200 líneas no se visualizarán correctamente.)
- Algunos modelos de PC no pueden conectarse a la pantalla de plasma.
- No es necesario un adaptador para con terminal D-sub 15 patillas compatibles con IBM PC/AT.
- La resolución máxima: 1.280 × 1.024
- Si la resolución de la pantalla supera estos máximos, puede no ser posible mostrar los detalles finos con suficiente nitidez.
- Nombres de las señales del conector D-sub 15 patillas

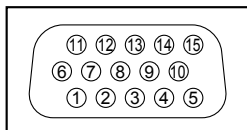

Forma de las patillas para el terminal de entrada PC

N° patilla.	Nombre de la señal	N° patilla.	Nombre de la señal	N° patilla.	Nombre de la señal
①	R	⑥	GND (tierra)	⑪	NC (no conectado)
②	G	⑦	GND (tierra)	⑫	NC
③	B	⑧	GND (tierra)	⑬	HD/SYNC
④	NC (no conectado)	⑨	NC (no conectado)	⑭	VD
⑤	GND (tierra)	⑩	GND (tierra)	⑮	NC

Cuidados y limpieza

Desenchufe primero la clavija del cable de alimentación de CA del toma de corriente.

Panel de la pantalla

El frente del panel de la pantalla ha recibido un tratamiento especial. Limpie suavemente la superficie del panel utilizando un paño suave.

- Si la superficie está muy sucia, empape un paño blando y sin pelusa en una solución de agua y jabón líquido suave de los empleados para lavar vajillas (1 parte de jabón por cada 100 partes de agua) y luego escúrralo para quitar el exceso de agua, frote uniformemente con un paño seco del mismo tipo hasta que la superficie quede completamente seca.
- No raye ó golpee la superficie del panel con sus uñas u otros objetos duros ya que la superficie puede dañarse. Además, evite el contacto con sustancias volátiles tales como rociadores de insecticida, disolventes y diluyentes de pintura, de lo contrario puede verse afectada la calidad de la superficie.

Mueble

Si el mueble se ensucia, limpie con un paño suave y seco.

- Si la caja está muy sucia, empape el paño en una solución de agua y jabón líquido suave de los empleados para lavar vajillas y luego escúrralo para quitar el agua. Utilice el paño para limpiar el mueble y seque frotando con un paño seco.
- No permita que el jabón líquido suave de los empleados para lavar vajillas toque directamente la superficie del TV de plasma. Si las gotas de agua entran en el interior del aparato, pueden surgir problemas en el funcionamiento.
- Evite el contacto con sustancias volátiles tales como rociadores de insecticida, disolventes y diluyentes de pintura debido a que puede verse afectada la superficie del mueble y puede desprenderse el revestimiento. Tampoco deje la superficie por mucho tiempo en contacto con artículos de caucho ó PVC.

Pedestal

- Limpieza
Limpie las superficies pasando un paño blando y seco. Si la unidad está muy sucia, límpiela con un paño empapado en agua a la que se haya añadido una pequeña cantidad de jabón líquido suave de los empleados para lavar vajillas y luego pase un paño seco. No utilice productos tales como disolventes, diluyente ó cera del hogar para la limpieza ya que pueden dañar el revestimiento de la superficie.
(Si utiliza un paño con tratamiento químico, siga las instrucciones que vienen con el paño.)
- No pegue cinta adhesiva ó etiquetas ya que pueden ensuciar la superficie del pedestal. No permita el contacto durante mucho tiempo con productos de goma, vinilo ó similares. (Hacerlo puede causar deterioros.)

Preguntas frecuentes

Antes de solicitar reparaciones ó ayuda, siga las indicaciones siguientes para solucionar el problema.
Si el problema persiste, póngase en contacto con su concesionario de Panasonic ó con el centro de servicio de Panasonic local para solicitar ayuda.
Para obtener ayuda adicional, póngase en contacto con nuestro sitio Web en:
www.panasonic.com/contactinfo

Puntos blancos ó imágenes con sombra (ruido)

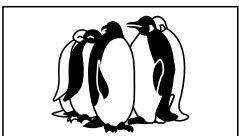

- Compruebe la posición, la orientación y la conexión de la antena.

Interferencia ó canales digitales congelados (sonido intermitente)

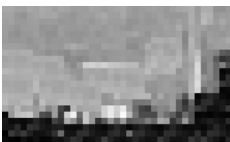

- Cambie la orientación de la antena para los canales digitales.
- Compruebe "Medidor de señal" (pág. 51). Si la señal es débil, compruebe la antena y consulte a su concesionario local.

El mando a distancia no funciona

- ¿Están instaladas correctamente las pilas? (pág. 8)
- ¿Son nuevas las pilas?

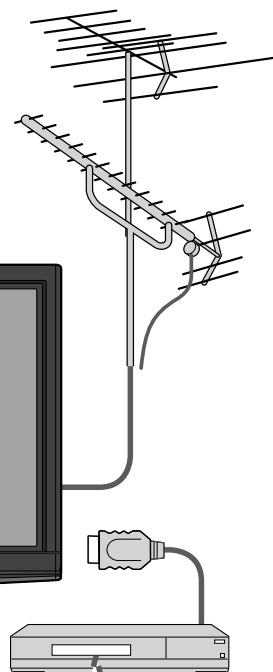

La imagen se ve distorsionada cuando el equipo se conecta a través de HDMI

- ¿Está conectado correctamente el cable HDMI? (pág. 39, 55)
- Apague el televisor y el equipo y luego vuelva a encenderlos.
- Compruebe una señal de entrada procedente del equipo. (pág. 60)
- Utilice un dispositivo que cumpla con la norma EIA/CEA-861/861B.

Cuando el canal se cambia en un STB que está conectado con HDMI, "HDMI" se puede mostrar en la parte superior izquierda de la pantalla

- Esto no es un fallo.

La grabación no empieza inmediatamente

- Verifique los ajustes de la grabadora. Para conocer detalles, lea el manual de la grabadora.

Si hay un problema con su televisor, consulte la tabla de abajo para determinar los síntomas, y luego efectúe la comprobación sugerida. Si eso no resuelve el problema, póngase en contacto con su concesionario Panasonic, indicándole el número del modelo y el número de serie del televisor (ambos situados en la parte posterior del televisor).

	Problemas	Medidas correctivas
Imagen	“Presione cualquier botón para regresar” se mueve en la pantalla	<ul style="list-style-type: none"> ● La función para impedir la imagen remanente está activada. (No es un síntoma de fallo.) ● El salvapantallas está activado si el televisor no funciona durante cierto tiempo en el modo SD. ● “Retención de imagen” (pág. 7)
	Algunos puntos pueden permanecer brillantes o oscuros	<ul style="list-style-type: none"> ● El panel de plasma está formado por unos pocos millones de píxeles, y se fabrica con una tecnología avanzada que emplea un complicado proceso. No obstante, algunas veces puede haber unos pocos píxeles brillantes u oscuros. Estos píxeles no indican que un panel esté defectuoso, y no causarán ningún impacto sobre el funcionamiento del televisor.
	Imagen desordenada y ruidosa	<ul style="list-style-type: none"> ● Compruebe los productos eléctricos cercanos (sistemas de encendido de automóviles o motocicletas, lámparas fluorescentes, etc.)
	No se puede visualizar imagen	<ul style="list-style-type: none"> ● Compruebe el menú Imagen (pág. 34) ● Verifique las conexiones de los cables. (pág. 11-14) ● Verifique que se haya seleccionado la entrada correcta. (pág. 26)
	Sólo se visualizan puntos en lugar de imágenes	<ul style="list-style-type: none"> ● Compruebe los ajustes de los canales. (pág. 50) ● Compruebe los cables de antena.
	No se produce imagen ni sonido	<ul style="list-style-type: none"> ● ¿Está el cable de alimentación de CA enchufado en la toma de corriente? ● ¿Está encendido el televisor? ● Compruebe el menú Imagen (pág. 34) y el volumen. ● Verifique las conexiones de los cables AV. (pág. 11-14) ● Verifique que se haya seleccionado la entrada correcta. (pág. 26)
Sonido	Aparece un cuadro negro	<ul style="list-style-type: none"> ● Cambie los ajustes de los subtítulos (CC). (pág. 57)
	No se produce sonido	<ul style="list-style-type: none"> ● ¿Están conectados correctamente los cables de los altavoces? (pág. 55) ● ¿Está activo “Silenciamiento del sonido”? (pág. 15) ● ¿Está ajustado al mínimo el volumen? ● ¿Está “Altavoces de TV” en “No”? (pág. 34) ● Cambie los ajustes “SPA”. (pág. 19) ● Compruebe los ajustes “Entrada HDMI 1”, “Entrada HDMI 2” ó “Entrada HDMI 3”. (pág. 34)
	El sonido es extraño	<ul style="list-style-type: none"> ● Ponga “SPA” en “Estéreo” ó “Mono”. ● Compruebe el dispositivo HDMI conectado a la unidad. ● Ponga el ajuste de audio del dispositivo HDMI en “Linear PCM.” ● Si la conexión de sonido digital tiene un problema, seleccione la conexión de sonido analógico.
	Se oye un sonido desconocido 1- Sonidos procedentes de la caja del televisor 2- Sonido de rrrunneo 3- Sonido tic/clic 4- Sonido de zumbido	<ol style="list-style-type: none"> 1- Los cambios en la temperatura y en la humedad de la habitación pueden ser la causa de que la caja del televisor se expanda o contraiga produciendo un ruido metálico. Esto no indica que el funcionamiento sea defectuoso. 2- El televisor puede tener un ventilador que produce un suave rrrunneo. Esto no indica que el funcionamiento sea defectuoso. 3- Cuando se enciende el televisor se activa un componente eléctrico del mismo que produce un sonido tic/clic. Esto no indica que el funcionamiento sea defectuoso. 4- Los circuitos eléctricos están activos mientras está encendido el televisor. Esto no indica que el funcionamiento sea defectuoso.
Televisor	Hay partes del televisor que se calientan.	<ul style="list-style-type: none"> ● Aunque suba la temperatura de partes de los paneles delantero, superior y trasero, este aumento de temperatura no causará ningún problema en lo que concierne al funcionamiento o calidad.

● Preguntas frecuentes

Preguntas frecuentes, etc.

Especificaciones

		TC-P42G15	TC-P46G15	TC-P50G15
Alimentación		120 V CA, 60 Hz		
Consumo	Máximo	491 W	532 W	590 W
	Condición de espera	0,2 W	0,2 W	0,2 W
Panel de pantalla de plasma	Método de accionamiento	Tipo de CA		
	Relación de aspecto	16:9		
	Tamaño de pantalla visible (An. × Al. × Diagonal)	Clase 42" (41,6 pulgadas medidas diagonalmente) 921 mm × 518 mm × 1.057 mm (36,2" × 20,4" × 41,6")	Clase 46" (46,0 pulgadas medidas diagonalmente) 1.019 mm × 573 mm × 1.169 mm (40,1" × 22,5" × 46,0")	Clase 50" (49,9 pulgadas medidas diagonalmente) 1.105 mm × 622 mm × 1.268 mm (43,5" × 24,4" × 49,9")
	(Número de píxeles)	2.073.600 (1.920 (An.) × 1.080 (Al.)) [5.760 × 1.080 puntos]		
Sonido	Salida de audio 20 W [10 W + 10 W] (10 % de distorsión armónica total)			
Señales PC		VGA, SVGA, XGA, WXGA, SXGA Frecuencia de escaneo horizontal 31 - 69 kHz Frecuencia de escaneo vertical 59 - 86 Hz		
Capacidad de recepción de canales (Digital/Análogo)		VHF/ UHF: 2 - 69, CATV: 1 - 135		
Condiciones de funcionamiento		Temperatura: 32 °F - 104 °F (0 °C - 40 °C) Humedad: 20 % - 80 % RH (sin condensación)		
Terminales de conexión	VIDEO IN 1	VIDEO: Tipo RCA PIN × 1 S-VIDEO: Mini DIN de 4 contactos AUDIO L-R: Tipo RCA PIN × 2	1,0 V [p-p] (75 Ω) Y: 1,0 V [p-p] (75 Ω) 0,5 V [rms]	C: 0,286 V [p-p] (75 Ω)
	VIDEO IN 2	VIDEO: Tipo RCA PIN × 1 AUDIO L-R: Tipo RCA PIN × 2	1,0 V [p-p] (75 Ω) 0,5 V [rms]	
	COMPONENT IN 1-2	Y: Pb, Pr: AUDIO L-R:	1,0 V [p-p] (incluyendo sincronización) ±0,35 V [p-p] 0,5 V [rms]	
	HDMI 1-3	Conector tipo A × 3 • Este televisor soporta la función "HDAVI Control 4".		
	PC	D-SUB DE 15: R,G,B / 0,7 V [p-p] (75 Ω) HD, VD / 1,0 - 5,0 V [p-p] (alta impedancia)		
	LAN (para IPTV VIERA CAST)	RJ45 (10BASE-T/100BASE-TX)		
	Ranura de tarjeta AUDIO OUT	1 ranura de tarjeta SD AUDIO L-R: Tipo RCA PIN × 2 0,5 V [rms]		
	DIGITAL AUDIO OUT	PCM / Dolby Digital, Fibra óptica		
CARACTERÍSTICAS		FILTRO Y/C 3D Subtítulos V-Chip IPTV (VIERA CAST) Visualizador de Fotos Reproductor de vídeo HDAVI Control 4		
Dimensiones (An. × Al. × Prof.)	Incluyendo pedestal	1.029 mm × 704 mm × 334 mm (40,6" × 27,8" × 13,2")	1.132 mm × 767 mm × 401 mm (44,6" × 30,2" × 15,8")	1.218 mm × 814 mm × 401 mm (48,0" × 32,1" × 15,8")
	Televisor solamente	1.029 mm × 661 mm × 86 mm (97 mm) (40,6" × 26,1" × 3,4" (3,9"))	1.132 mm × 722 mm × 86 mm (97 mm) (44,6" × 28,5" × 3,4" (3,9"))	1.218 mm × 769 mm × 86 mm (97 mm) (48,0" × 30,3" × 3,4" (3,9"))
Masa	Incluyendo pedestal	59,6 lb. (27,0 kg)	68,4 lb. (31,0 kg)	75,0 lb. (34,0 kg)
	Televisor solamente	55,2 lb. (25,0 kg)	64,0 lb. (29,0 kg)	70,6 lb. (32,0 kg)

[TC-P42G15]

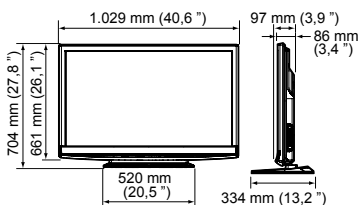

[TC-P46G15]

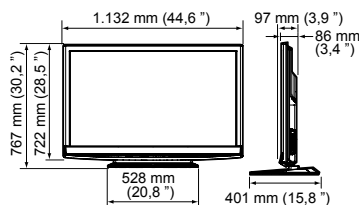

[TC-P50G15]

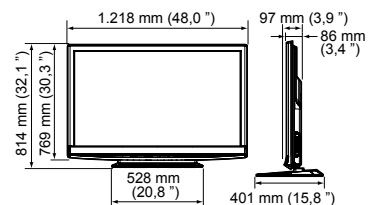

Nota

• El diseño y las especificaciones están sujetos a cambios sin previo aviso. La masa y dimensiones son aproximadas.

Nota

A series of horizontal dashed lines for writing notes.

Nota

A series of horizontal dashed lines for writing notes.

A series of 25 horizontal dashed lines for writing.

Nota

A series of horizontal dashed lines for writing notes.

Nota

A series of horizontal dashed lines for writing notes.

Panasonic®

Manuel d'utilisation
Téléviseur à plasma HD 1080p de 42/46/50 po
(41,6/46,0/49,9 po en diagonale)

Modèles **TC-P42G15**
TC-P46G15
TC-P50G15

Guide de mise en route rapide

(Reportez-vous aux pages 8 à 18.)



- Pour obtenir de l'assistance (États-Unis/Porto Rico), appelez le: **1-877-95-VIERA (958-4372)**
ou bien consultez notre site www.panasonic.com/contactinfo
- Pour obtenir de l'assistance (Canada), appelez le: **1-866-330-0014**
ou bien consultez notre site www.vieraconcierge.ca

AVCHD™

VIERA CAST™

VIERA Link™

**VIERA™
IMAGE VIEWER**

HDMI™
HIGH DEFINITION MULTIMEDIA INTERFACE

HDTV

**SD
HG**

Français

Avant d'utiliser l'appareil, lire attentivement le présent manuel et le conserver pour référence ultérieure.
Les images montrées dans le présent manuel n'y sont qu'à des fins d'illustration.

TQB2AA0823-1

**Transformez votre salon en salle de cinéma!
Le multimédia à son meilleur!**



VIERA Link™

La fonction VIERA Link™ est une marque de commerce de Panasonic Corporation.

VIERA CAST™

La fonction VIERA CAST™ est une marque de commerce de Panasonic Corporation.



Le logo SDHC est une marque de commerce.

HDMI™
HIGH-DEFINITION MULTIMEDIA INTERFACE

HDMI, le logo HDMI et High-Definition Multimedia Interface sont des marques de commerce ou des marques déposées de HDMI Licensing LLC.

Fabriqué sous licence de Dolby Laboratories.
DOLBY et le symbole double D sont des marques de commerce de Dolby Laboratories.

Table des matières

À lire attentivement

- Mesures de sécurité 4
- Remarques 7

Guide de mise en route rapide

- Accessoires/Accessoire en option ... 8
- Connexion de base 11
- Emplacement des commandes 15
- Réglage initial 16

Pour un grand plaisir télévisuel

Fonctions de base

- Visionnement de la télévision 19
- Utilisation des fonctions VIERA TOOLS 21
- Affichage depuis une carte SD 22
- Visionnement de bandes vidéo et de DVD 26
- VIERA CAST™ 28
- Caméra réseau 30
- Affichage PC à l'écran du téléviseur 32

Fonctions avancées

- Utilisation des fonctions des menus (image, son, etc.) 34
- VIERA Link™ "HDAVI Control™" 38
- Réglage du réseau 44
- Réglage VIERA CAST™ 46
- Blocage 48
- Programmation et édition des canaux 50
- Sous-titres 52
- Ident. prises/Sortie audio 53
- Minuterie 54
- Connexions AV recommandées 55

Foire aux questions et généralités

- Liste des classifications aux fins de blocage 56
- Informations techniques 57
- Entretien et nettoyage 61
- Foire aux questions 62
- Spécifications 64
- Garantie limitée 65

Une grande polyvalence multimédia

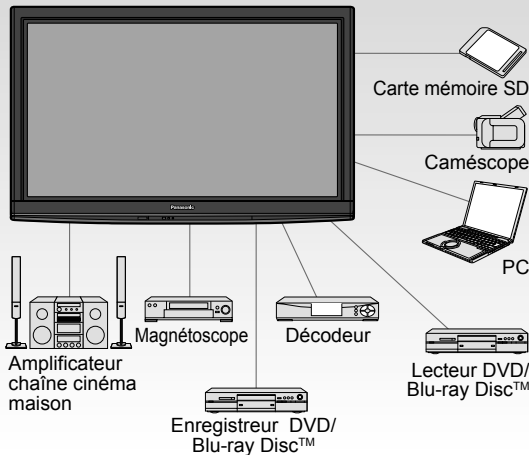

Ce produit est conforme aux normes ENERGY STAR dans le mode « Usage à domicile » lequel permet des économies d'énergie. Toute modification du paramétrage du mode « Usage à domicile » ou des autres paramétrages par défaut pourrait entraîner une consommation d'énergie dépassant les normes ENERGY STAR.

La fonction HDAVI Control™ est une marque de commerce de Panasonic Corporation.



Mesures de sécurité

	ATTENTION Risque de secousse électrique Ne pas ouvrir	
AVERTISSEMENT: Pour réduire les risques de secousse électrique, ne pas retirer le couvercle ni le panneau arrière. Cet appareil ne contient aucune pièce qui puisse être réparée par l'utilisateur; l'entretien doit être effectué par du personnel qualifié.		



Le symbole de l'éclair, inscrit dans un triangle équilatéral, a pour objet d'appeler l'attention de l'utilisateur sur la présence, à l'intérieur du produit, de pièces non isolées portées à une "tension dangereuse" qui peut avoir une amplitude suffisante pour provoquer une secousse électrique.



Le symbole du point d'exclamation, inscrit dans un triangle équilatéral, a pour objet d'appeler l'attention de l'utilisateur sur la présence, dans la documentation accompagnant le produit, d'importantes instructions concernant son mode opératoire et son entretien.

AVERTISSEMENT: Pour éviter tout dommage pouvant entraîner un incendie ou une secousse électrique, n'exposez pas l'appareil à la pluie ou à l'humidité. Ne placez aucun récipient contenant de l'eau (vase de fleur, tasse, bouteille de produit de beauté, etc.) sur l'appareil (ou sur une étagère le dominant).

Consignes de sécurité importantes

- 1) Lisez ces instructions.
- 2) Conservez ces instructions.
- 3) Tenez compte de tous les avertissements.
- 4) Suivez toutes les instructions.
- 5) N'utilisez pas cet appareil près de l'eau.
- 6) Nettoyez l'appareil uniquement avec un chiffon sec.
- 7) Ne bloquez pas les orifices de ventilation. Installez l'appareil en respectant les instructions du fabricant.
- 8) N'installez pas l'appareil près d'une source de chaleur telle qu'un radiateur, un registre de chaleur, une cuisinière ou un autre appareil (y compris un amplificateur) qui produit de la chaleur.
- 9) N'invalidez pas les caractéristiques de sécurité de la fiche polarisée ou avec mise à la terre. Une fiche polarisée possède deux lames dont une est plus large que l'autre. Une fiche avec mise à la terre possède deux lames plus une troisième lame pour la mise à la terre. La lame large ou la lame de mise à la terre sont conçues pour des raisons de sécurité. Si la fiche fournie ne peut pas être branchée dans votre prise secteur, consultez un électricien pour faire remplacer la prise.
- 10) Protégez le cordon d'alimentation et empêchez qu'il soit piétiné ou pincé, en particulier au niveau des fiches, de la prise secteur murale et de la sortie de l'appareil.
- 11) Utilisez uniquement des dispositifs auxiliaires/accessoires spécifiés par le fabricant.
- 12) Utilisez uniquement un chariot, socle, trépied, support ou table spécifié par le fabricant ou vendu avec l'appareil. Si vous utilisez un chariot, faites très attention lors du déplacement de l'ensemble chariot-appareil pour éviter toute blessure provenant d'une chute de l'appareil.
- 13) Débranchez cet appareil pendant un orage ou quand il ne doit pas être utilisé pendant une période prolongée.
- 14) Pour toute réparation, consultez un personnel qualifié. L'appareil doit être réparé s'il a été endommagé de n'importe quelle façon, comme quand, par exemple, le cordon d'alimentation fourni ou la fiche sont endommagés, si un liquide a coulé dans l'appareil ou un objet est tombé à l'intérieur, si l'appareil a été exposé à la pluie ou à l'humidité, s'il ne fonctionne pas normalement ou est tombé.
- 15) Pour éviter toute secousse électrique, assurez-vous que la broche de mise à la terre de la fiche du cordon d'alimentation est correctement branchée.



Avis de la FCC:

Cet équipement a été testé et déclaré conforme aux limitations d'un appareil numérique de Classe B, d'après la section 15 des normes FCC. Ces limitations sont conçues pour offrir un niveau de protection raisonnable contre les interférences nuisibles dans une zone résidentielle. Cet équipement produit, utilise et peut émettre une énergie de fréquence radio et, s'il n'est pas installé ni utilisé conformément aux instructions, il risque de causer des interférences nuisibles pour les communications radio. Il n'y a toutefois aucune garantie que des interférences ne se produisent pas dans une installation en particulier. Si cet équipement cause des interférences gênantes pour la réception radio ou télévision, ce qui peut être aisément déterminé en l'éteignant puis en le rallumant, l'utilisateur est invité à prendre les mesures correctives suivantes :

- Réorientez ou déplacez l'antenne de réception.
- Augmentez la distance entre l'équipement et le récepteur.
- Branchez l'équipement dans une prise située sur un autre circuit que celui auquel est relié le récepteur.
- Si vous avez besoin d'aide, consultez le détaillant ou un technicien radio-télévision expérimenté.

Cet appareil est conforme à la section 15 des normes FCC. Son fonctionnement est sujet aux deux conditions suivantes : (1) Cet appareil ne peut être cause d'interférence nuisible et (2) il doit pouvoir accepter toute interférence reçue, incluant toute interférence pouvant perturber son fonctionnement.

Précautions FCC:

Pour assurer une compatibilité continue, suivez les instructions de ce manuel et utilisez uniquement un câble d'interface blindé lors de la connexion du téléviseur à un ordinateur ou autres appareils périphériques. Tout changement ou modification non expressément approuvée par la partie responsable peut causer des interférences nuisibles et peut annuler l'autorité de l'utilisateur d'utiliser l'appareil.

Déclaration de conformité FCC

N° de modèles : TC-P42G15, TC-P46G15, TC-P50G15

Responsable: Panasonic Corporation of North America
One Panasonic Way, Secaucus, NJ 07094
Contact: Panasonic Consumer Electronics Company
1-877-95-VIERA (958-4372)
Courriel: consumerproducts@panasonic.com

Note pour le Canada:

Pour les modèles TC-P42G15, TC-P46G15 et TC-P50G15

Cet appareil numérique de Classe B est conforme à la norme NMB-003 du Canada.

AVERTISSEMENT/MISE EN GARDE



AVERTISSEMENT

Cet appareil comporte des petites pièces pouvant présenter des risques d'étouffement dans l'éventualité où elles seraient avalées. Rangez-les hors de la portée des enfants.

Jetez les petites pièces inutiles, ainsi que tout autre objet inutile, y compris les matériaux d'emballage et les sacs/feuilles en plastique, afin d'éviter tout risque de suffocation.

■ Installation

Une installation inadéquate peut causer la chute de l'appareil ce qui est susceptible de causer des blessures graves voire mortelles. Afin de prévenir de tels risques, prenez les précautions décrites ci-dessous.

- **Le téléviseur à plasma doit être installé à l'aide du support ou piédestal et de la quincaillerie recommandés par le fabricant conformément aux instructions d'installation**

Le téléviseur à plasma doit être utilisé avec les accessoires en option suivants uniquement.

L'utilisation avec tout autre type d'accessoire peut causer l'instabilité de l'ensemble. L'accessoire suivant est fabriqué par Panasonic Corporation.

- Support de montage mural (en biais) :
TY-WK4P1RW

- **Assurez-vous que l'installation est faite par un technicien qualifié.** Pour installer ou retirer le téléviseur, il faut le concours de deux personnes.

- **Certains supports ne sont pas faits pour être installés sur des murs supportés par des poteaux d'acier ou des blocs de ciment.**

Demandez à votre détaillant ou à un entrepreneur autorisé d'installer correctement les supports de montage au mur.

- **Ne placez pas l'écran plasma sur des surfaces inclinées ou instables.**

Le téléviseur à plasma risquerait de tomber ou de basculer.

- **N'installez pas le téléviseur à plasma sur un support non recommandé.**

- **N'installez pas le téléviseur sur un meuble pouvant servir de marchepied, tel un bureau à tiroirs.**

- **Ne grimpez pas et ne permettez pas aux enfants de grimper sur le téléviseur**

- **Le téléviseur devrait être installé là où il ne peut être ni poussé, tiré ou basculé.**

- **Prenez soin de disposer les câbles ou les cordons d'alimentation de façon à ce qu'ils ne puissent être tirés ou agrippés par des enfants.**

- **Ne placez pas d'objets sur le téléviseur à plasma.**

Si vous renversez de l'eau sur le téléviseur ou si des objets y pénètrent, un court-circuit risque de se produire et d'entraîner un incendie ou une électrocution. Si des corps étrangers pénètrent dans le téléviseur, contactez votre revendeur Panasonic.

■ Cordon d'alimentation

Pour prévenir les risques d'incendie ou d'électrocution:

- **Le téléviseur à plasma a été conçu pour fonctionner avec une alimentation de 120 V c.a., 60 Hz. Insérez la fiche du cordon d'alimentation bien à fond dans la prise.**

Si la fiche n'est pas insérée bien à fond, un dégagement de chaleur pouvant entraîner un incendie pourrait se produire.

- **Le cordon d'alimentation ne doit être utilisé qu'avec cet appareil.**

- **N'utilisez aucun autre cordon d'alimentation que celui fourni avec ce téléviseur.**

- **Ne manipulez pas le cordon d'alimentation avec des mains mouillées.**

- **Ne faites rien qui puisse endommager le cordon d'alimentation.**

- **Pour débrancher le câble d'alimentation, tirez-le par la fiche et non par le câble.**
- **N'utilisez pas le cordon d'alimentation s'il est endommagé.** Remplacez-le ou communiquez avec votre centre de service agréé Panasonic.

■ Manipulation du cordon d'alimentation

- **Insérez la fiche du cordon d'alimentation bien à fond dans la prise. (Si la fiche n'est pas insérée bien à fond, un dégagement de chaleur pouvant entraîner un incendie pourrait se produire.)**

- **Assurez-vous de l'accès facile à la fiche.**

- **Assurez-vous que la lame pour la mise à la terre est insérée bien à fond afin de prévenir tout choc électrique.**

- Un appareil de classe 1 peut être branché dans une prise secteur avec une protection pour mise à la terre.

- **Ne manipulez pas la fiche du cordon d'alimentation avec les mains mouillées. (Ceci pourrait causer un choc électrique.)**

- **N'utilisez aucun autre cordon d'alimentation que celui fourni avec ce téléviseur. (Ceci pourrait causer un choc électrique.)**

- **N'endommagez pas le cordon d'alimentation. (Un cordon d'alimentation endommagé pourrait causer un incendie ou un choc électrique.)**

- Ne déplacez jamais le téléviseur lorsque le cordon est branché dans une prise secteur.

- Ne placez aucun objet lourd sur le cordon et ne le placez pas à proximité d'une source de chaleur intense.

- Évitez de torsader, de plier excessivement ou d'étirer le cordon.

- Ne tirez pas sur le cordon. Tenez le cordon par sa fiche lors de son débranchement.

- N'utilisez jamais un cordon d'alimentation avec sa fiche endommagée ou une prise murale endommagée.

■ En cas d'anomalie de fonctionnement

- **Si une anomalie se produit (absence d'image ou de son par exemple), ou si de la fumée ou une odeur anormale se dégage du téléviseur à plasma, débranchez immédiatement la fiche du cordon d'alimentation de la prise secteur.**

Si vous continuez à utiliser le téléviseur à plasma dans cet état, vous risquez de provoquer un incendie ou d'endommager l'appareil. Adressez-vous à un centre de service agréé Panasonic pour les réparations. Il est recommandé de toujours faire réparer un téléviseur par un technicien qualifié en raison de la tension élevée de l'appareil.

- **Si de l'eau ou des objets pénètrent dans le téléviseur, si l'appareil est échappé, ou si le coffret est abîmé, débranchez immédiatement la fiche du cordon d'alimentation.**

Un court-circuit pourrait se produire et entraîner un incendie. Pour toute réparation, adressez-vous à un centre de service agréé Panasonic.



MISE EN GARDE

- **Ne couvrez pas les trous de ventilation.**

Sinon, le téléviseur à plasma risquerait de surchauffer, ce qui pourrait causer un incendie ou abîmer le téléviseur à plasma.

- **Laissez un espace de 3 15/16 po (10 cm) ou plus au dessus, à la gauche et la droite de l'appareil, ainsi qu'un espace de 2 3/4 po (7 cm) à l'arrière.**

- **Si vous utilisez le piédestal, n'encombrez pas l'espace entre l'écran et le piédestal d'objets pouvant nuire à la ventilation.**

■ Déplacement du téléviseur à plasma

- **Veillez à débrancher tous les câbles avant de déplacer le téléviseur à plasma.**

Si vous déplacez le téléviseur alors que des câbles sont encore connectés, vous risquez d'endommager les câbles et d'entraîner un incendie ou une électrocution.

- **Par mesure de précaution, débranchez la fiche d'alimentation de la prise secteur avant d'entreprendre des travaux de nettoyage.**

Mesures de sécurité (suite)

- **Ne transportez le téléviseur à plasma qu'en position debout**
Le transport de l'appareil avec son panneau d'affichage faisant face vers le haut ou vers le bas peut endommager les circuits internes.
- **Nettoyez régulièrement le câble d'alimentation afin que la poussière ne s'y accumule pas.**
Si de la poussière devait s'accumuler sur la fiche du cordon d'alimentation, l'humidité produite risquerait de détériorer l'isolation et d'entraîner un incendie. Débranchez le cordon d'alimentation de la prise secteur et essuyez-le avec un chiffon sec.
- **Ce téléviseur à plasma émet des rayons infrarouges,**
par conséquent il peut perturber les autres appareils de communication. Installez votre capteur infrarouge dans un endroit à l'abri de la lumière directe ou indirecte du téléviseur à plasma.
- **Le téléviseur consomme une certaine quantité de courant électrique tant que le cordon d'alimentation est branché à la prise secteur.**
- **Le panneau d'affichage est fait de verre; évitez d'y appliquer une forte pression et protégez-le contre les chocs.**
Cela pourrait provoquer des dommages et entraîner un risque de blessure.
- **Le téléviseur est très lourd et devrait être transporté par au moins 2 personnes. Afin d'éviter que l'appareil bascule ou tombe, tenez-le comme indiqué à l'illustration; sa chute pourrait entraîner un risque de blessures.**

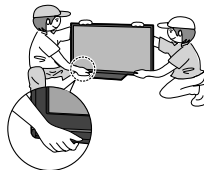

AVERTISSEMENT

Avis de sécurité CEA pour les enfants : les écrans plats ne sont pas toujours installés sur des supports de montage appropriés ou selon les recommandations du fabricant. Les écrans plats qui sont installés sur des commodes, bibliothèques, étagères, bureaux, haut-parleurs, coffres ou chariots peuvent tomber et causer des blessures graves, voire mortelles.

L'industrie des produits électroniques de consommation (dont Panasonic est membre) s'est engagée à rendre le divertissement à la maison agréable et sécuritaire. Afin de prévenir les risques d'accident, suivez les conseils de sécurité suivants :

OPTEZ POUR LA SÉCURITÉ :

- Il n'existe pas de guide unique. Suivez les recommandations du fabricant pour l'installation et l'emploi sécuritaire de votre écran plat.
- Lisez attentivement le manuel de l'utilisateur et assurez-vous de bien comprendre les instructions pour une utilisation appropriée de ce produit.
- Ne permettez pas aux enfants de grimper sur le mobilier et les téléviseurs ou de jouer avec ceux-ci.
- N'installez pas d'écran plat sur un meuble pouvant servir de marchepied tel un bureau à tiroirs.
- Gardez à l'esprit que les enfants peuvent s'exciter lorsqu'ils regardent la télévision, surtout sur des écrans plats « plus grands que nature ». Le téléviseur devrait être installé là où il ne peut être poussé, tiré ou basculé.
- Prenez soin de disposer les câbles ou les cordons d'alimentation de façon à ce qu'ils ne puissent être tirés ou agrippés par des enfants.

SUPPORT MURAUX : SI VOUS DÉCIDEZ DE FIXER VOTRE TÉLÉVISEUR À UN SUPPORT MURAL, IL FAUT TOUJOURS :

- Utiliser un support mural recommandé par le fabricant du téléviseur ou homologué par un organisme indépendant (tel que UL, ACNOR, ETL).
- Suivre les instructions fournies par les fabricants du téléviseur et du support mural.
- Communiquer avec votre détaillant et se renseigner sur une installation faite par un professionnel si vous avez des doutes sur votre capacité à installer votre téléviseur à écran plat de façon sécuritaire.
- S'assurer que le mur sur lequel vous installez le support est en mesure de l'accepter. Certains supports ne sont pas faits pour être installés sur des murs supportés par des poteaux d'acier ou des blocs de ciment. En cas de doute, communiquez avec un installateur professionnel.
- Pour installer ou retirer le téléviseur, il faut le concours de deux personnes. Les téléviseurs à écran plat peuvent être très lourds.

Panasonic recommande qu'un technicien qualifié procède à toute installation murale. Pour plus de détails, reportez-vous à la page 5.

Remarques

■ Ne pas afficher une image fixe pendant une période prolongée

Cela peut causer la rétention de l'image à l'écran (un phénomène appelé "rémanence"). Cela n'est pas considéré comme étant une défectuosité et n'est donc pas couvert par la garantie.



Afin de prévenir la rémanence, l'économiseur d'écran est automatiquement activé après quelques minutes d'inactivité (si aucun signal n'est acheminé ou aucune opération effectuée). (p. 63)

Images fixes typiques

- Numéro de canal et autres logos
- Image affichée au format 4:3
- Photo sur carte SD
- Jeu vidéo
- Image d'un ordinateur

■ Positionnement du téléviseur

- Ne pas placer le téléviseur dans un endroit où il serait exposé aux rayons solaires directs ou tout autre éclairage intense (y compris les reflets).
- Certains types de lampes fluorescentes peuvent réduire le rayon d'action de la télécommande.

Accessoires/Accessoire en option

Accessoires

✓ Vérifiez que les accessoires et les éléments ci-dessous sont bien inclus en cochant leur case.

Accessoires

- Télécommande
● N2QAYB000322



- Piles pour la télécommande (2)
● Format AA



- Chiffon de nettoyage

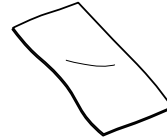

- Cordon d'alimentation



- Piédestal
● TBLX0091 (TC-P42G15)
● TBLX0092 (TC-P46G15, TC-P50G15)

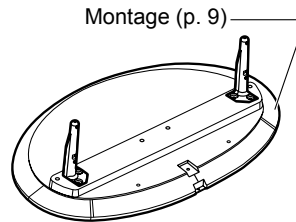

- Manuel d'utilisation
 Conciergerie Viera et instructions de base pour téléviseur HD

Accessoire en option

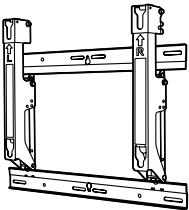

- Support de montage mural**
(en biais)
● TY-WK4P1RW

Remarques

- Afin de maintenir le haut rendement et le fonctionnement sûr de l'appareil, confiez au revendeur ou à un entrepreneur agréé la tâche de fixer le support de montage mural.
- Lisez attentivement les instructions accompagnant la base ou le piédestal du téléviseur et assurez-vous de prendre toutes les mesures qui s'imposent pour éviter que l'appareil ne bascule.
- Manipulez le téléviseur avec le plus grand soin lors de son installation; un choc ou des tensions indues pourrait provoquer la fissuration du panneau.

Mise en place des piles de la télécommande

1

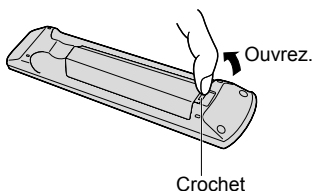

2

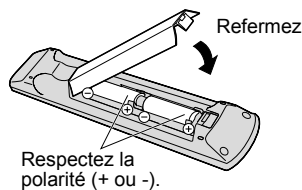

- L'installation incorrecte des piles peut entraîner une fuite de l'électrolyte provoquant la corrosion de la télécommande.
- N'utilisez pas à la fois une pile neuve et une pile usagée.
- N'utilisez pas en même temps deux types de piles (par exemple, une pile au carbone zinc et une pile alcaline).
- N'utilisez pas de piles rechargeables (Ni-Cd).
- Ne démontez pas et ne chauffez pas les piles usagées.

Fixation du téléviseur sur le piédestal

■ Montage du piédestal

- Fixez de manière sécuritaire avec les vis de montage (A) . (4 vis au total)
- Serrez les vis à fond.

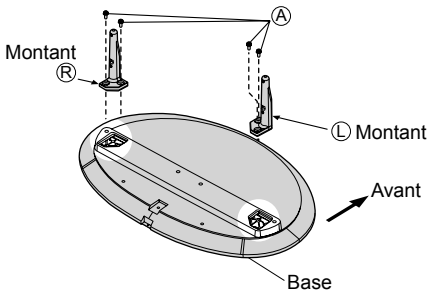

■ Installation

- Effectuez le montage sur une surface horizontale et à niveau.
- Serrez les vis à fond.

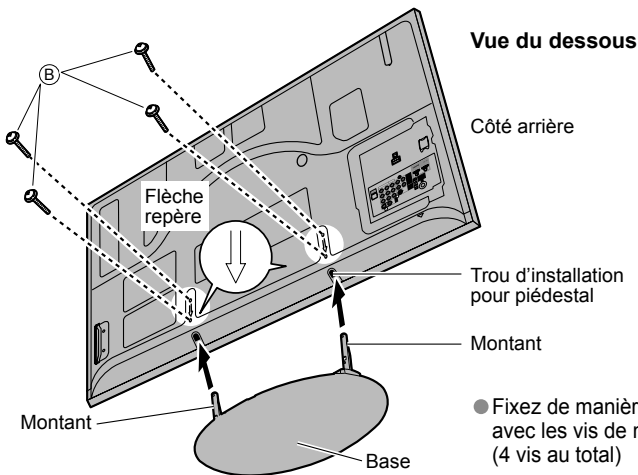

Vue du dessus

Côté arrière

Trou d'installation pour piédestal

Montant

- Fixez de manière sécuritaire avec les vis de montage (B) . (4 vis au total)

Accessoires

Vis de montage
(4 de chaque)

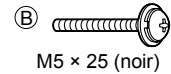
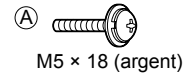

Montants (2)

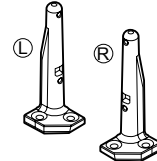

- "L" ou "R" est imprimé au bas des montants.

Base (1)

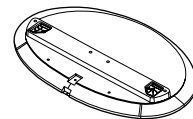

Avertissement

Ne démontez ni ne modifiez le piédestal.

- Cela pourrait faire basculer l'appareil et l'endommager ou blesser quelqu'un.

Mises en garde

N'utilisez pas d'autres téléviseurs et écrans que ceux compris dans l'emballage.

- Sinon, l'appareil pourrait tomber et être abîmé, ce qui pourrait causer des blessures.

N'utilisez pas le piédestal s'il est tordu ou endommagé.

- Si vous utilisez le piédestal alors qu'il est rompu, il risque d'être endommagé encore davantage, et vous risqueriez de vous blesser. Adressez-vous dès que possible à votre revendeur Panasonic.

Lors de l'installation, veillez à bien serrer toutes les vis.

- Si vous ne serrez pas suffisamment les vis lors du montage, le piédestal ne sera pas assez solide pour supporter le téléviseur à plasma, et il risquerait de tomber et d'être endommagé, ce qui pourrait causer des blessures.

Accessoires/Accessoire en option (suite)

Raccordement du cordon d'alimentation secteur

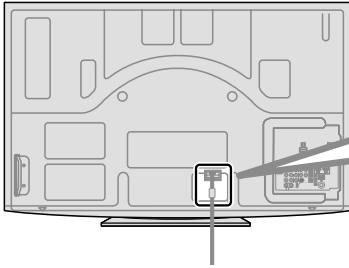

Pour verrouiller

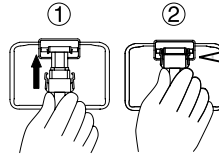

Insérez la fiche à fond, jusqu'à ce que les languettes se mettent en place des deux côtés avec un léger bruit sec.

Pour retirer

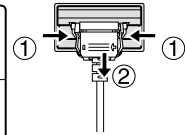

Appuyez sur les deux languettes, puis tirez le cordon d'alimentation du téléviseur vers le bas.

Connexion

Borne d'antenne

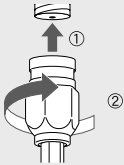

- Serrez la vis à fond.

Prises

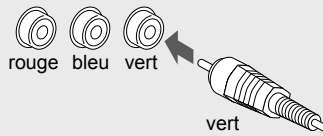

- Appariez les fiches et les prises de même couleur.
- Insérez à fond.

Borne HDMI

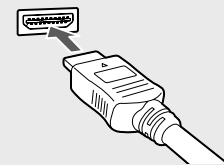

- Insérez à fond.

Connexion de base

Exemple 1 Raccordement à une antenne de télévision

Téléviseur

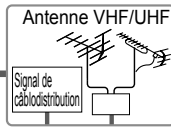

Antenne VHF/UHF

- NTSC (National Television System Committee):
Télédiffusion traditionnelle
- ATSC (Advanced Television Systems Committee):
Normes pour la télévision numérique, y compris la télévision haute définition (TVHD), la télévision à définition standard (TVDS), la distribution de données, le rendu ambiophonique multicanal et la télévision interactive.

Raccordement aux bornes d'antenne et à un câblosélecteur

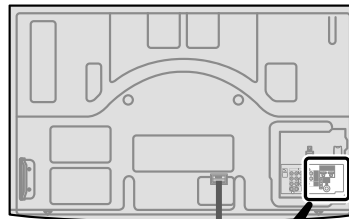
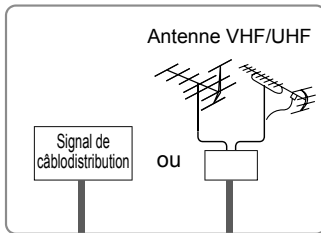

Panneau arrière du téléviseur

* Reportez-vous à la page 10 (raccordement du câble AV)

120 V c.a.,
60 Hz

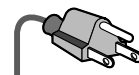

Cordon d'alimentation
(Ne branchez le cordon qu'après avoir fait tous les autres raccordements.)

(En l'absence de câblosélecteur)
ou

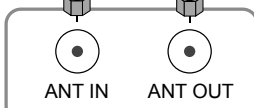
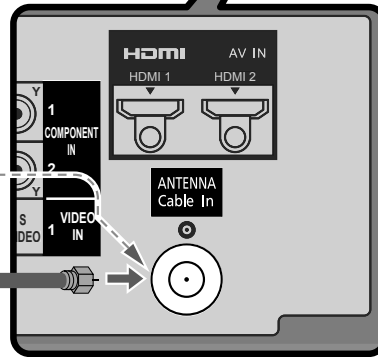

Câblosélecteur

Câblosélecteur/Câblodistribution

- Il est nécessaire d'être abonné à un service de câblodistribution pour capter les émissions diffusées sur le câble.
- Avec un câblosélecteur, sintonisez le canal 3 ou 4 pour la câblodistribution standard.
- L'abonnement à un service de câblodistribution à haute définition permet de capter des émissions haute définition. La connexion pour la réception à haute définition peut se faire au moyen d'un câble HDMI ou composante vidéo. (p. 14)
- Pour regarder les émissions à haute définition, sélectionnez l'entrée vidéo appropriée. (p. 26)

Remarques

- Tous les câbles et appareils auxiliaires illustrés dans ce manuel ne sont pas fournis avec le téléviseur.
- Pour de plus amples détails sur la connexion des appareils auxiliaires, veuillez vous reporter au manuel afférent à chaque appareil en question.
- Lorsque vous débranchez le cordon d'alimentation, assurez-vous de le débrancher d'abord de la prise secteur.
- Pour de plus amples renseignements, visitez: www.panasonic.ca

Connexion de base (suite)

Exemple 2 Raccordement d'un enregistreur DVD (ou magnétoscope) (pour enregistrement/lecture)

Téléviseur



Appareil AV
(ex.: enregistreur DVD
ou magnétoscope)



Antenne VHF/UHF

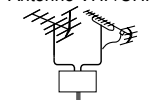

Enregistreur DVD

Si la source possède une résolution plus élevée (480p/720p/1080i/1080p), la connexion peut se faire au moyen d'un câble composante vidéo ou HDMI. (p. 14)

Magnétoscope

La connexion peut être faite au moyen d'un câble RF et d'un câble composite vidéo/S-Vidéo. (p. 14)

Raccordement aux bornes d'antenne et à un enregistreur DVD ou à un magnétoscope

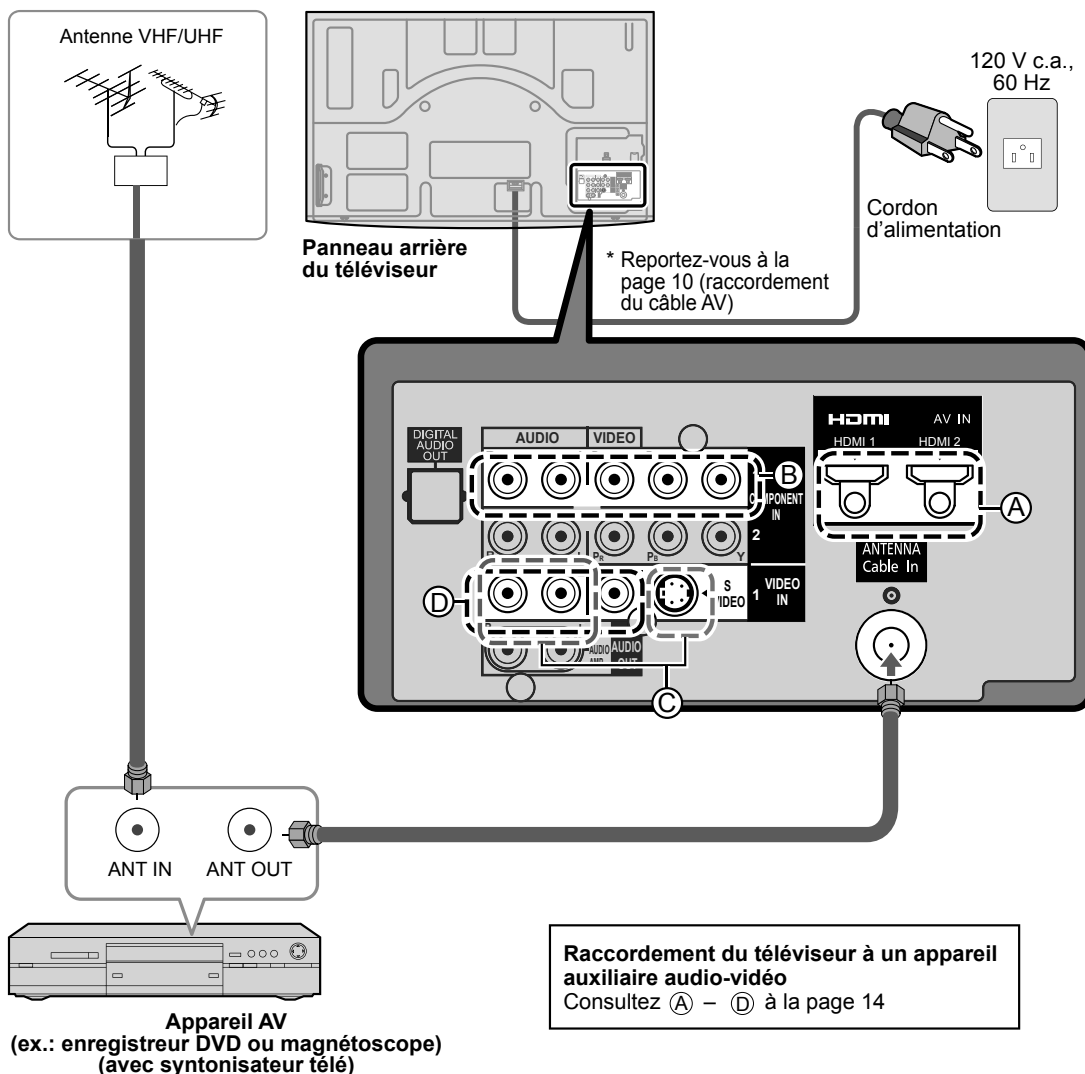

Exemple 3 Raccordement d'un enregistreur DVD (ou magnétoscope) et d'un récepteur de télévision par satellite

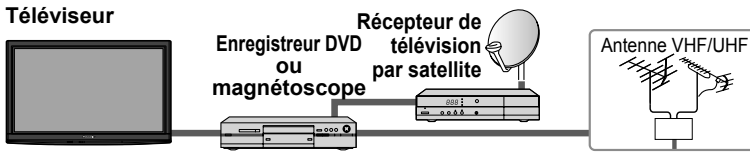

L'abonnement à un service de télévision par satellite permet de capter des émissions haute définition. La connexion peut se faire au moyen d'un câble composante vidéo ou HDMI. (p. 14)

Raccordement aux bornes d'antenne et à un récepteur de télévision par satellite et à un enregistreur DVD ou à un magnétoscope

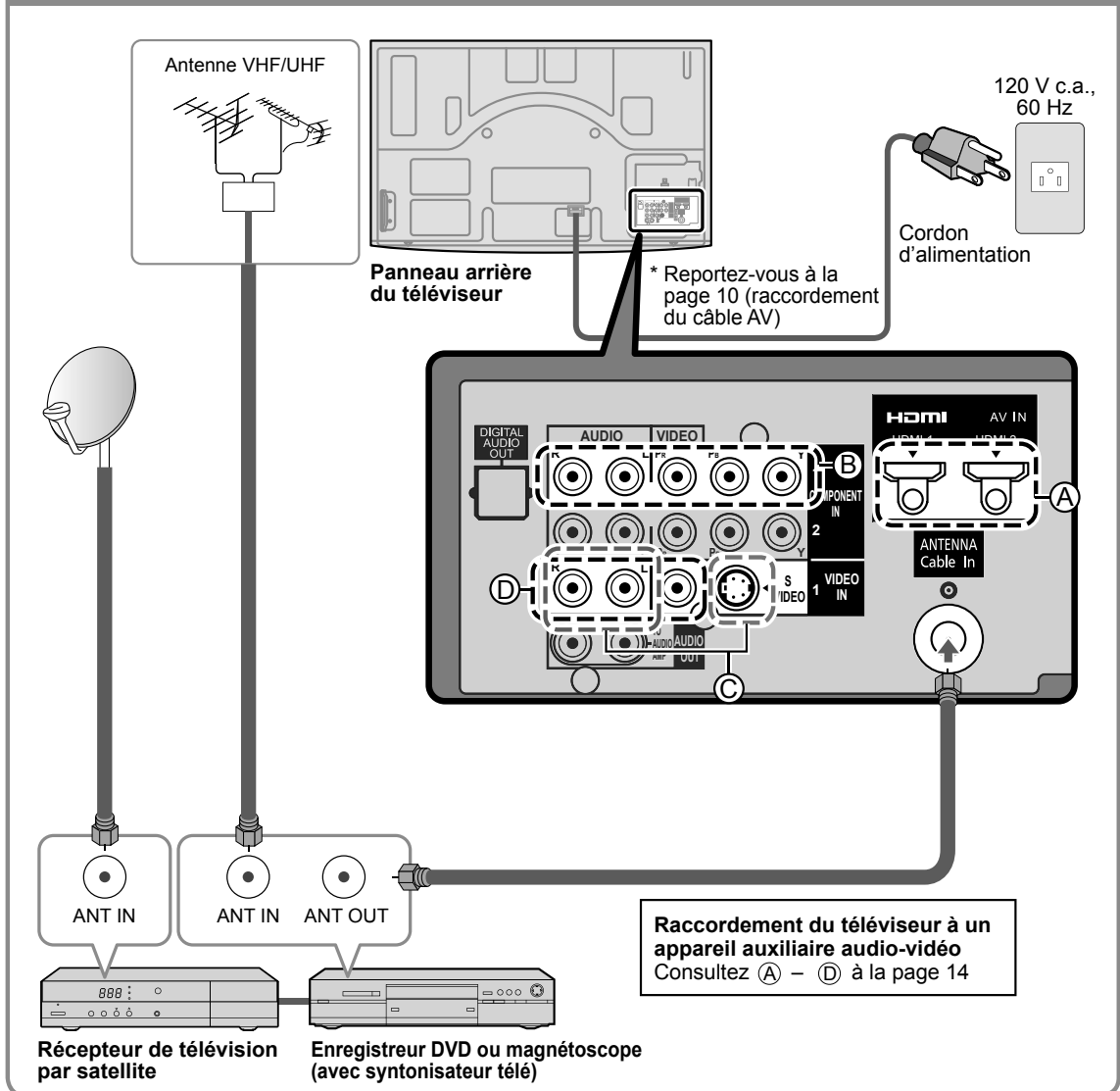

Remarque

- Pour de plus amples détails sur la connexion des appareils auxiliaires, veuillez vous reporter au manuel afférent à chaque appareil en question.

Connexion de base (suite)

Raccordements de câbles AV

A Bornes HDMI

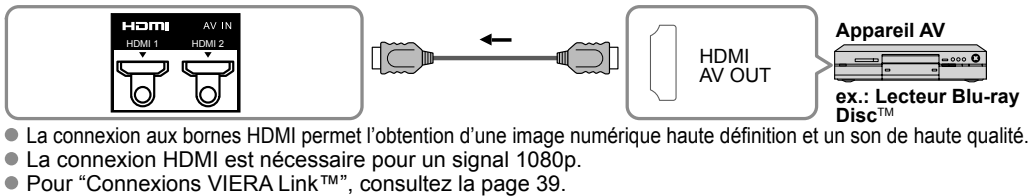

B Prises COMPONENT

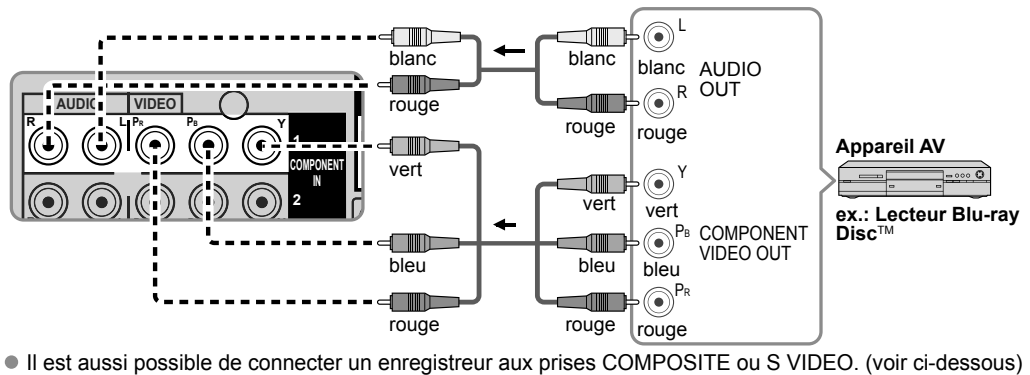

C Prises S VIDEO

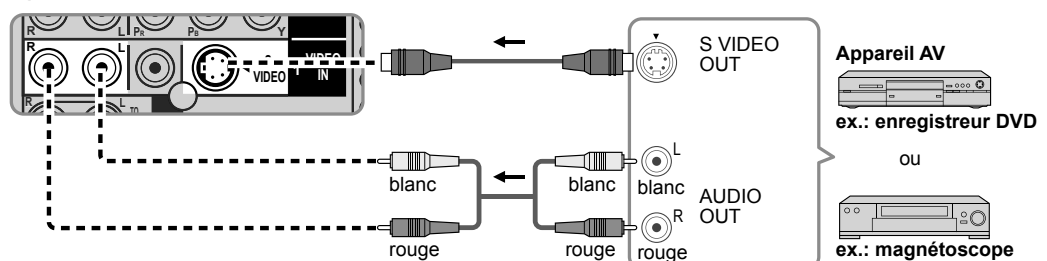

D Prises COMPOSITE

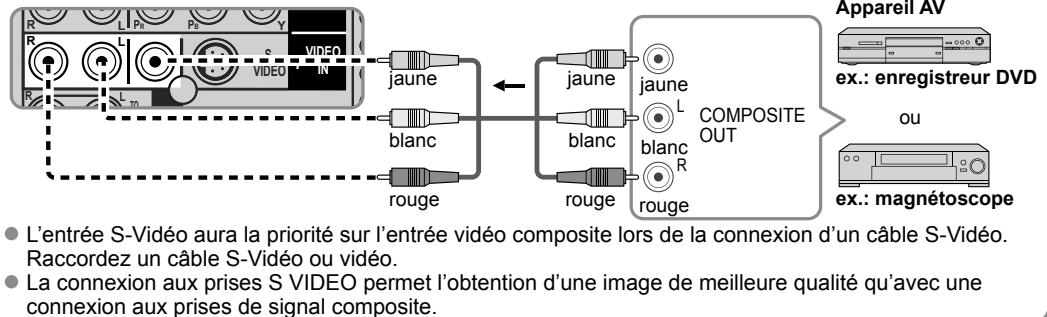

Remarques

- Certaines émissions contiennent un signal de protection des droits d'auteur afin d'interdire leur enregistrement.
- Lorsque l'écran du programme antipiratage s'affiche, ne connectez pas un autre écran de télévision par le truchement d'un magnétoscope. Les signaux vidéo acheminés via un magnétoscope peuvent être affectés par les dispositifs antipiratage et les images affichées sur le téléviseur seront distordues.
- Pour de plus amples détails sur la connexion des appareils auxiliaires, veuillez vous reporter au manuel afférent à chaque appareil en question.

Haute définition

Définition standard

Emplacement des commandes

Emplacement des commandes/voyants

Panneau avant du téléviseur



Touche POWER

Capteur de signal de télécommande Tenez-vous à moins de 7 m (23 pi) à l'avant du téléviseur.

Voyant d'alimentation (en marche: rouge; hors marche: éteint)

Capteur de C.A.T.S. Plasma C.A.T.S. (Contrast Automatic Tracking System). (p. 34)

Panneau arrière du téléviseur

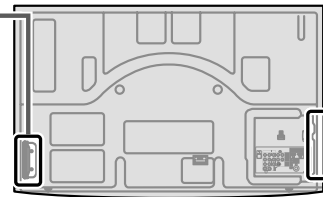

Prise d'entrée HDMI 3

Prise PC

Prises d'entrée vidéo 2

Fente de carte SD

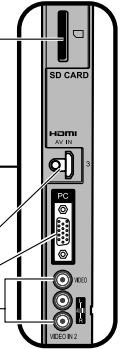

Sélectionne les canaux en séquence.

Réglage du volume

Affiche le menu principal

Change le mode d'entrée
Sélectionne l'entrée du menu et du sous-menu.

Remarques

- Tant que le cordon d'alimentation est branché, le téléviseur consomme peu d'énergie.
- Ne placez aucun objet entre le capteur de signal de la télécommande sur le téléviseur et la télécommande.

Télécommande

Met le téléviseur en marche ou en mode attente

Affichage depuis les cartes SD (p. 22-25)

Illumine les touches CH et VOL pendant 5 secondes. Appuyez à nouveau pour éteindre l'illumination des touches CH et VOL.

Change le mode d'entrée (p. 26)

Commute à la prise d'entrée "GAME" (JEU). (p.26)

Menu VIERA Link (p. 42-43)

Affichage du sous-menu (p. 19, 36)

Touches de couleur (pour diverses fonctions) (pour des exemples, reportez-vous aux pages 18, 22, 42)

Réglage du volume

Active/désactive la fonction sourdine

Sélectionne le format d'image (p. 20, 57)

Commute sur le canal ou le mode d'entrée affiché précédemment

Opérations sur les appareils externes (p. 43)

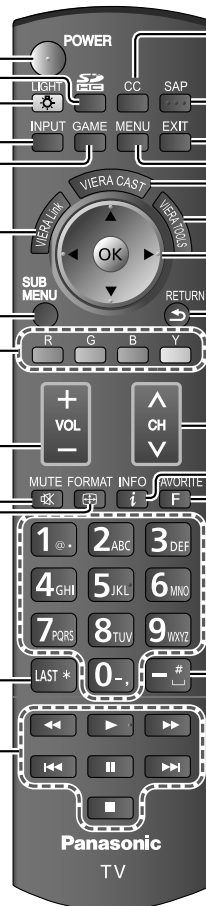

Réglage des sous-titres (p. 19)

Sélectionne le mode audio pour l'écoute de la télévision (p. 19)

Quitte la fenêtre du menu

Affiche le menu principal (p. 34)

Affiche l'écran VIERA CAST (écran d'accueil) (p. 28)

Affiche les fonctions VIERA TOOLS (p. 21)

Sélection/OK/Changement

Retourne au menu précédent

Sélectionne les canaux en séquence

Pour afficher ou retirer la bannière de canal (p. 20)

Pour utiliser la fonction de liste de canaux favoris (p. 20)

Pavé numérique pour sélectionner un canal (p. 19) ou appuyez pour saisir une entrée alphanumérique dans les menus (p. 18, 26, 30, 42, 44, 46, 48, 50, 53, 54)

Utiliser pour les canaux numériques (p. 19)

Réglage initial

“Réglage initial” s’affiche uniquement lorsque le téléviseur est mis en marche pour la première fois après que le cordon d’alimentation ait été branché dans la prise de courant et que “Contact auto” (p. 36-37) est réglé sur “HF”.

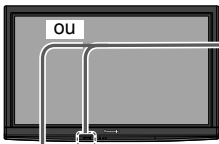

1

Appuyez sur la touche POWER pour mettre le téléviseur en marche

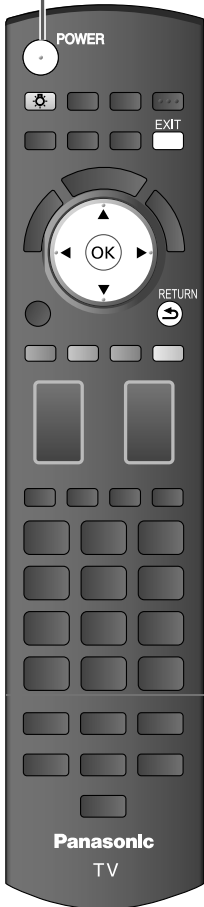
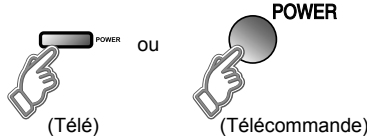

■ Appuyez pour quitter le menu d’écran



■ Appuyez pour revenir à l’écran précédent



* Ce réglage sera sauté par la suite si vous sélectionnez “Usage à domicile”.

① Sélectionnez la langue d’affichage.

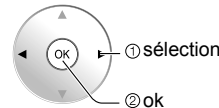

② Assurez-vous de sélectionner le mode “Usage à domicile”.

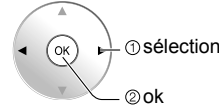
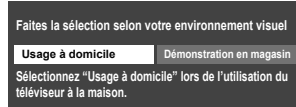

● Confirmez votre sélection (Usage à domicile) avant d’appuyer sur OK.

■ Si vous sélectionnez “Démonstration en magasin” par erreur sous ②, l’écran de confirmation s’affichera.

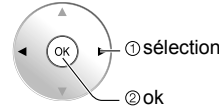
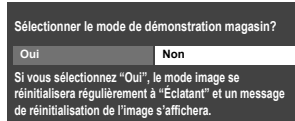

- Sélectionnez “Non” et retournez à l’écran précédent ②.
- Si vous sélectionnez “Oui”, l’écran passe en mode de démonstration en magasin.

Pour afficher de nouveau l’écran “Faites la sélection selon votre environnement visuel”, tel qu’illustré ci-dessus, effectuez une des étapes suivantes pour sélectionner “Usage à domicile”.

- Appuyez et maintenez enfoncée la touche “POWER” sur le devant du panneau.
- Débranchez le téléviseur et rebranchez-le.

2

Réglage automatique des canaux

① Sélectionnez “Réglage ANT/Câble”

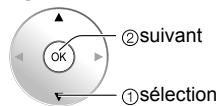
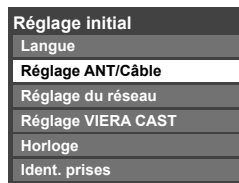

② Sélectionnez “Entrée ANT”

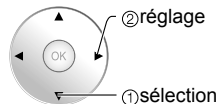

Entrée ANT

Câble: Câble
Antenne: Antenne
Non utilisé: Ne pas syntoniser
➔ allez à ③

Sélectionnez “Non utilisé” lorsqu’aucun câble n’est branché à la prise d’antenne/câble.

- Idéal lorsqu’un câblesélecteur/récepteur satellite est connecté à une prise d’entrée du téléviseur.
- Préviens la syntonisation accidentelle d’un signal non disponible.

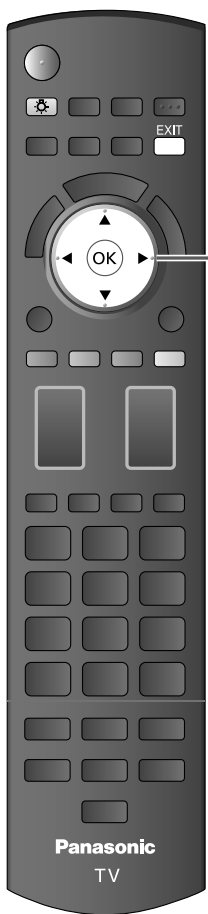

2

③ Sélectionnez “Program. auto”

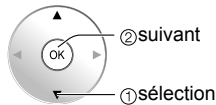

④ Sélectionnez le mode de balayage des canaux

(Tous les canaux/Analogique seulement/Numérique seulement)

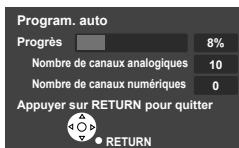
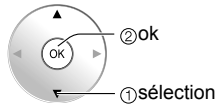
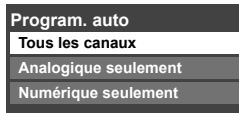

Démarrez le balayage des canaux.

- Les canaux pouvant être reçus (analogiques et numériques) sont automatiquement sélectionnés.
Tous les canaux: Balaie les canaux analogiques et numériques
Analogique seulement: Ne balaie que les canaux analogiques.
Numérique seulement: Ne balaie que les canaux numériques.

⑤ Vérifiez les canaux sélectionnés

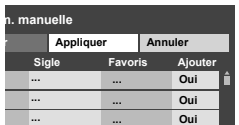

- Les canaux ne seront pas mis en mémoire si vous ne cliquez pas sur “OK” après avoir sélectionné “Appliquer”.
Si vous n’effectuez aucune opération dans un délai de 60 secondes, le canal sera sauvegardé et la programmation manuelle se fermera automatiquement.
- Si vous effectuez le balayage plus de 2 fois, les canaux précédemment mis en mémoire seront supprimés.

■ Appuyez pour quitter le menu d’écran



Remarque

- Pour modifier la configuration ultérieurement (Langue, Réglage ANT/Câble, Réglage du réseau, Réglage VIERA CAST, Horloge, Ident. prises), allez à l’écran Menu (p. 36)

3

Réglage du réseau

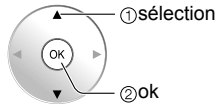
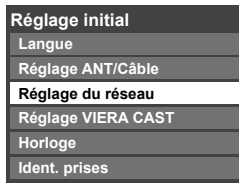

Réglage du réseau (p. 44-45)

4

Réglage VIERA CAST

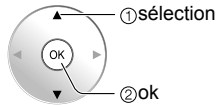
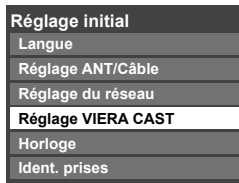

Réglage VIERA CAST (p. 46-47)

Réglage initial (suite)

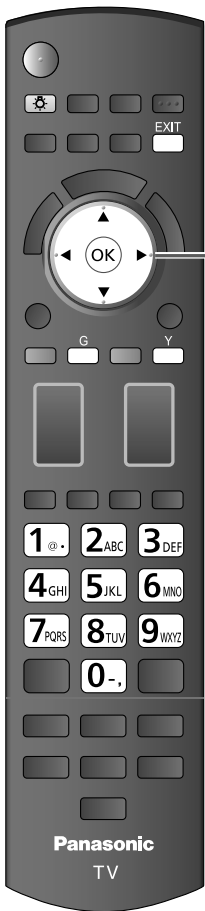

5

Réglage de l'horloge

Réglage initial
Langue
Réglage ANT/Câble
Réglage du réseau
Réglage VIERA CAST
Horloge
Ident. prises

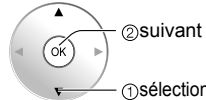

Mode

Manuel: Réglage manuel de l'horloge. (Année/Mois/Jour/Heure/Minutes)

Auto: L'horloge est réglée automatiquement via un service Internet. Disponible seulement lorsque le téléviseur est connecté à un réseau.
 ➔ Réglez "Réglage du réseau" et "Réglage VIERA CAST" en premier. (Fuseau horaire/Heure d'été)

1 Réglage manuel

Horloge	
Mode	Manuel
Année	2009
Mois	1
Jour	7
Heure	10 AM
Minutes	10
Fuseau horaire	HNT
Heure d'été	EF

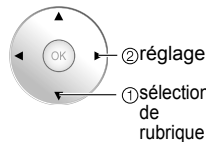

Année

Sélectionnez l'année

Mois

Sélectionnez le mois

Jour

Sélectionnez la journée

Heure

Réglez les chiffres des heures

Minutes

Réglez les chiffres des minutes

Fuseau horaire

Sélectionnez votre fuseau horaire. (HNE/HNC/HNR/HNP/HNAL/HHN/HNT/HNA)

Heure d'été

Réglez HA (Heure avancée) (EF/HF)

EF: Dépendamment du fuseau horaire, fait avancer l'horloge d'une heure par rapport à l'heure réglée.

2 Réglage auto

Horloge 2009/ 6/11 8:07AM	
Mode	Auto
Année	2009
⋮	
Fuseau horaire	HNE
Heure d'été	EF

6

Réglage de l'identification des appareils externes

Réglage initial
Langue
Réglage ANT/Câble
Réglage du réseau
Réglage VIERA CAST
Horloge
Ident. prises

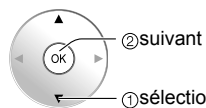

Ident. prises	
Composant 1	
Composant 2	
HDMI 1	
HDMI 2	
HDMI 3	JEU
Vidéo 1	
Vidéo 2	
PC	

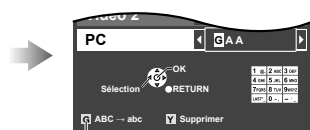
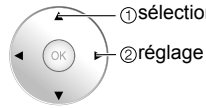

Fait passer le mode d'entrée d'alphabétique à numérique

■ Appuyez pour quitter le menu d'écran



Remarque

● À propos des systèmes de télédiffusion

Analogique (NTSC): Téléviseur traditionnel

Numérique (ATSC):

Nouveau programme qui permet le visionnement d'un plus grand nombre de canaux offrant une image et un son de haute qualité

Identification: [ESPACE] OMETTRE/MAGNÉTO/DVD/CÂBLE/SATELLITE/DVR/ JEU/AUX/RÉCEPTEUR/ORDINATEUR/Blu-ray/AP.PHOTO/ENR. DVD/CINÉMA M./MONITEUR/CENTRE M/PASSER.M/AUTRE

Visionnement de la télévision

Connectez le téléviseur à un câblosélecteur/câblodistribution, décodeur, récepteur satellite ou câble d'antenne (p. 11-14)

Visionnement de la télévision et autres fonctions

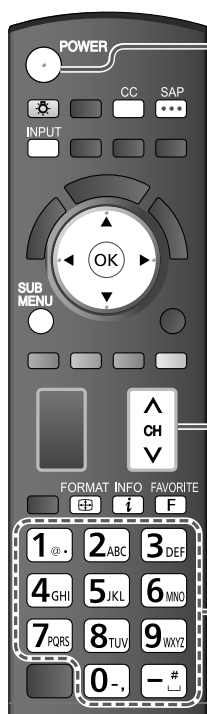

1 Appuyez sur la touche POWER

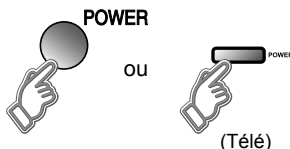

Remarque

- Si le mode de commande télé n'est pas sélectionné, appuyez sur et sélectionnez Télé. (p. 26)

2 Syntonisez un canal

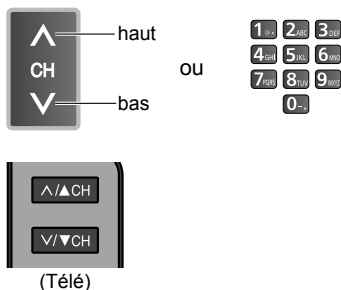

■ Pour entrer directement le numéro du canal numérique

- Lors de la syntonisation d'un canal numérique, appuyez sur la touche pour entrer le nombre secondaire pour un numéro de canal composé.

Exemple: canal 15-1:

Remarques

- Resélectionnez "Câble" ou "Antenne" sous "Entrée ANT" de "Réglage ANT/Câble" pour basculer entre la réception par câble et par antenne. (p. 16, 51)
- Le numéro de canal et le niveau de volume restent les mêmes, même après avoir mis le téléviseur hors tension.

Écoute de la voie SAP (Programme audio secondaire)



■ Sélectionnez le mode audio pour l'écoute de la télévision

● Mode numérique

Appuyez sur SAP pour sélectionner la plage audio suivante (si disponible) lors de la réception d'un canal numérique.

Voie audio 1 de 2
(Anglais)

● Mode analogique

Appuyez sur la touche SAP pour sélectionner le mode audio désiré.

- Chaque pression de la touche SAP change le mode audio. (Stéréo/SAP/Mono)

Sous-titres



■ Activez ou désactivez les sous-titres

Sous-titres EF ↔ Sous-titres HF

Affichage du sous-menu





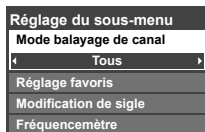

■ Appuyez sur SUB MENU pour afficher l'écran du sous-menu. (p. 36)

Ce menu comporte des raccourcis pour les diverses fonctions pratiques.

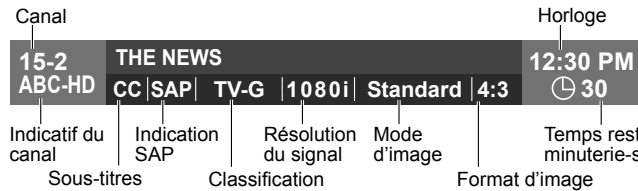

Visionnement de la télévision (suite)

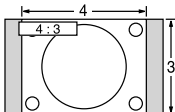
■ Autres fonctions utiles (Exécutez après ②)

<p>Rappel des informations</p> 	<p>■ Affichez ou retirez la bannière de canal.</p>  <p>Canal: 15-2 ABC-HD THE NEWS CC SAP TV-G 1080i Standard 4:3 Horloge: 12:30 PM</p> <p>Indicatif du canal Sous-titres Indication SAP Classification Résolution du signal Mode d'image Format d'image Temps restant de la minuterie-sommeil</p>
<p>Changement du format d'image</p> 	<p>■ Appuyez sur FORMAT pour faire défiler les divers formats d'images disponibles. (p. 57)</p>  <ul style="list-style-type: none"> • 480i, 480p: PLEIN/CADRAGE/4:3/ZOOM • 1080p, 1080i, 720p: PLEIN/H-LARGE/CADRAGE/4:3/ZOOM
<p>Affichage des canaux favoris</p> 	<p>■ Favoris</p> <p>Les numéros de canal enregistrés dans Favoris s'affichent sur l'écran de syntonisation de favoris. Sélectionnez la station de diffusion désirée avec le curseur ou au moyen des touches numériques. (voir ci-dessous)</p>

Fonction de favoris

■ Réglage de la fonction de favoris

1 Affichez le sous-menu.



2 Sélectionnez "Réglage favoris"

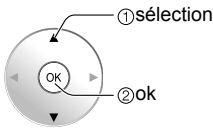
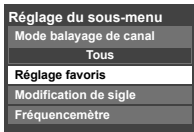

3 Réglez le canal affiché

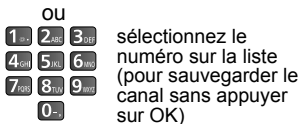
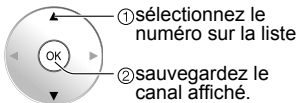
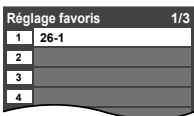

Suppression d'un canal favori

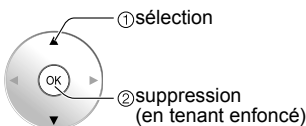
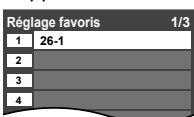

■ Utilisation de la fonction de favoris

1 Affichez "Canaux favoris"



2 Sélectionnez le canal

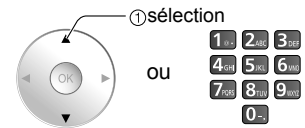
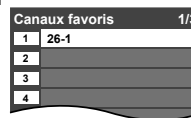

3 Réglez le canal favori

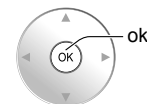
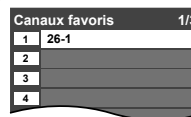

■ Pour changer de page



Appuyez plusieurs fois pour changer de page (1/3, 2/3, 3/3 ou quitter)



Page suivante/précédente

Utilisation des fonctions VIERA TOOLS

Accédez facilement aux menus les plus utilisés avec la touche VIERA TOOLS qui permet d'afficher ces menus comme des raccourcis à l'écran.

Contrairement aux menus traditionnels, vous pouvez bénéficier d'une utilisation, d'une lecture et d'une configuration plus rapides.

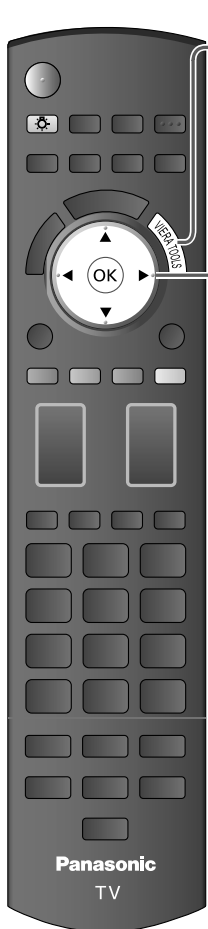





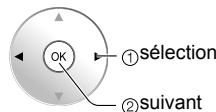

1 Affichez les fonctions VIERA TOOLS



2 Sélectionnez une rubrique



	Affichage du menu "Réglage THX" (p. 59) Pour sélectionner les réglages de l'image. (THX/Standard (Éclatant/Jeu/Person.))
	Démarrage du menu "VIERA CAST" (p. 28)
	Affichage du menu "Contrôle VIERA Link". Pour sélectionner l'équipement auquel vous voulez accéder. ● Fonction VIERA Link opérable uniquement avec la télécommande du téléviseur (p. 42-43)
	Démarrage de l'affichage de la caméra réseau (p. 30-31)
	Affichage du menu "Carte SD" Pour sélectionner les fonctions Carte SD (Diaporama/Imagette/Film) ● Affichage depuis une carte SD (p. 22-25)
	Affichage du menu "Économie d'énergie" (p. 36)

■ Appuyez pour quitter le menu d'écran



■ Appuyez pour revenir à l'écran précédent

RETURN



Affichage depuis une carte SD

Vous pouvez afficher les photos prises avec un appareil photo numérique ou un caméscope numérique et sauvegardées sur une carte SD. (Les images sur des supports d'enregistrement autres qu'une carte SD pourraient ne pas être reproduites adéquatement.)

Images animées

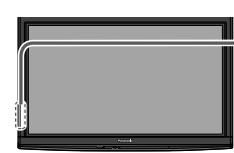

1 Introduisez la carte SD

* Ce paramétrage sera sauté la prochaine fois à moins que vous ne sélectionniez "Régler ultérieurement".

Réglez "Réglage pour carte SD" et sélectionnez "Lecture immédiate de carte SD"

● Le menu "Réglage pour carte SD" apparaît automatiquement chaque fois qu'une carte SD est insérée pour la première fois.

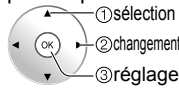
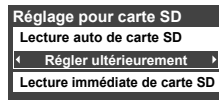

Diaporama: Un diaporama démarrera automatiquement la prochaine fois.

Imagette: Le menu du visualiseur de photos sera affiché automatiquement à l'avenir.

Film: La lecture de données vidéo reprendra automatiquement la prochaine fois.

Régler ultérieurement:

Le menu "Réglage pour carte SD" sera affiché à plusieurs reprises.

HF: La lecture peut être effectuée manuellement.

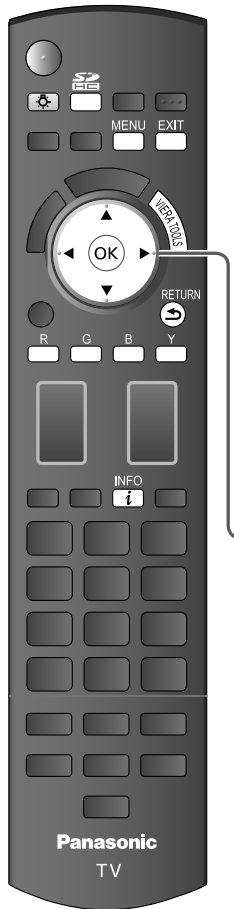

■ Opérations manuelles ("Lecture auto de carte SD" est sur "HF")

1 Affichez "Carte SD"

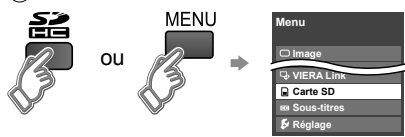

● Utilisation des fonctions VIERA TOOLS (p. 21)

2 Sélectionnez une rubrique



Visualiseur de photos → Allez à la p. 24 2

2 Sélectionnez les données à visualiser

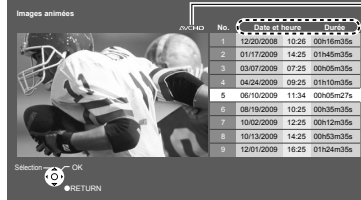

Format de l'enregistrement (MPEG2/AVCHD)

Renseignements à propos des images

Date et heure:

La date et l'heure de l'enregistrement sont affichées.

Durée:

L'heure de l'enregistrement est affichée.



3 Visionnez



Zone de navigation

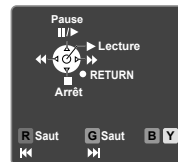

● Pour afficher la zone de navigation

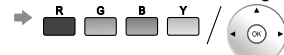

● Pour cacher la zone de navigation → RETURN

● Vers la vidéo précédente → R

● Vers la vidéo suivante → G

■ Appuyez pour quitter le menu d'écran

EXIT



■ Appuyez pour revenir à l'écran précédent

RETURN



Informations sur les images animées



Temps écoulé de la visualisation en cours

● Pour afficher/cacher les Informations sur les images animées → INFO

Carte SD

● Insertion de la carte

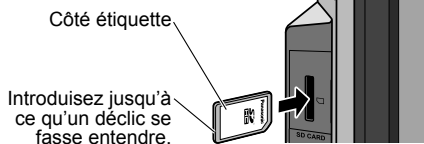

Introduisez jusqu'à ce qu'un déclic se fasse entendre.

● Retrait de la carte

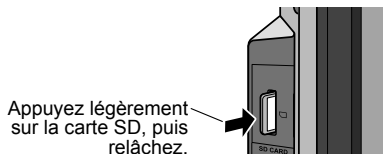

- Cartes compatibles (capacité maximum): Carte SDHC (16 Go), carte SD (2 Go), carte miniSD (1 Go) (avec adaptateur pour carte miniSD)
- Pour les mises en garde et détails qui figurent sur les cartes SD. (p. 58)

Réglage des images animées

À l'étape ② ou ③

① Affichez "Réglage des images animées"



② Sélectionnez une rubrique.

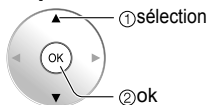

③ Effectuez le réglage

■ Réglage de l'image et du son

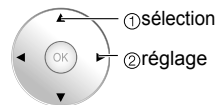
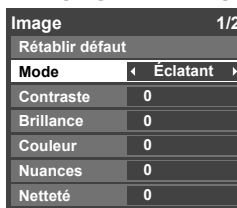

Exemple: menu Image
Menu Image/Menu Audio
(p. 34)

■ Utilisation de la fonction VIERA Link

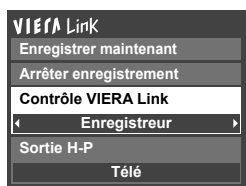

VIERA Link (p. 34, 42)

■ Réglage de la lecture en reprise

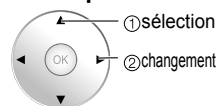

Reprise Pour activer ou désactiver la fonction de lecture en reprise d'images animées

Modification de l'état audio actuel

À l'étape ③

① Affichez l'état audio actuel



② Chaque pression de la touche SAP change le mode audio (En présence de signaux audio multiples sur les images animées.)

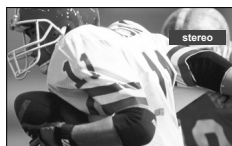

(État audio actuel)

- La modification du son peut prendre quelques secondes.

Ce produit est autorisé en vertu de la licence d'utilisation du portefeuille de brevets AVC pour l'utilisation non commerciale à des fins personnelles par un consommateur en vue de (i) coder une vidéo conformément à la norme AVC (« AVC Video ») et/ou (ii) décoder une vidéo AVC codée par un consommateur dans le cadre d'une activité non commerciale à des fins personnelles et/ou obtenue d'un fournisseur de vidéos autorisé à fournir des vidéos AVC. Aucune licence n'est consentie pour toute autre utilisation ni ne doit être considérée comme autorisant toute autre utilisation. Des renseignements additionnels peuvent être obtenus auprès de MPEG LA, LLC. Allez à <http://www.mpegla.com>.

Affichage depuis une carte SD

Visualiseur de photos

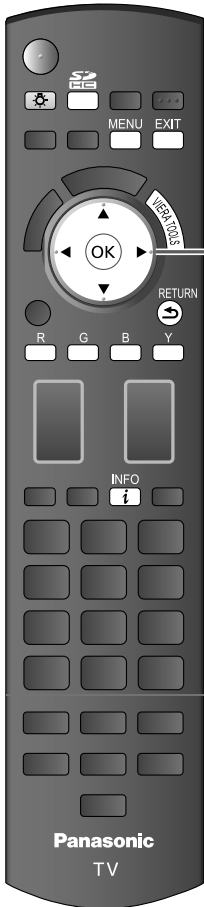

1 Effectuez l'étape 1 de Images animées (P. 22)

2 Sélectionnez les données à visualiser

Affichage sous forme d'imagettes

① sélection
② visionnement

Visualiseur de photos
Toutes les photos
Total 238
Nom pana0001
Date 03/04/2009
Taille 1029x1200
Sélection OK
RETURN
Diaporama
G Dossier Trier par mots Trier par date

vers diaporama
Des informations sur la photo sélectionnée s'affichent.
Nombre total d'images

Remarque

- Selon le format JPEG, le contenu "Information" peut ne pas s'afficher correctement. Reportez-vous à la page 58 (Format des données sur carte mémoire SD).

3 Visionnez

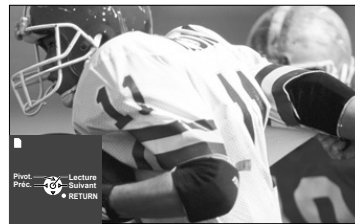

Affichage des photos une à la fois

Zone de navigation

État actuel (Pendant l'accès aux données)

Accès en cours

Pivot. Lecture Préc. Suivant RETURN

Préc. Pause Suivant RETURN

Affichage des photos une à la fois

Diaporama

- Pour afficher/cacher la zone de navigation → INFO
- Pour revenir à l'affichage d'imagette → RETURN

Rotation sur 90 degrés (sens anti-horaire)
Photo suivante
Rotation sur 90 degrés (sens horaire)
Photo précédente

■ Appuyez pour quitter le menu d'écran



■ Appuyez pour revenir à l'écran précédent

RETURN



■ Tri par dossier, mois ou date

À l'étape ②

① Sélectionnez le type de tri

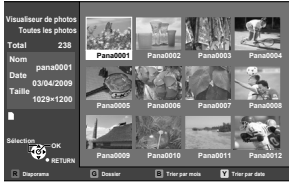

Dossier (ordre croissant numérique/alphabétique)

Trier par mois (ordre décroissant du mois)

Trier par date (ordre décroissant de la date)

② Sélectionnez le répertoire

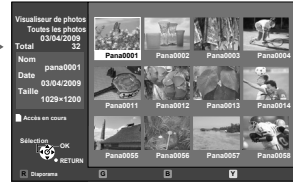
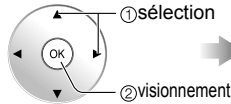

RETURN
Retour à l'écran précédent

À l'étape ② ou ③

① Affichez "Réglage des images fixes"



② Sélectionnez une rubrique

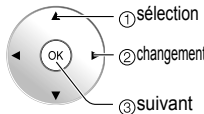

■ Ajustez l'image

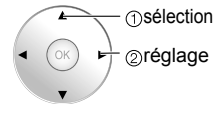
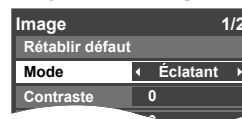

Exemple: Menu Image
Menu Image / Menu Audio (p. 34)

■ Réglage de la musique de fond

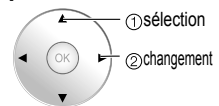

Sélectionnez la musique de fond parmi 3 types.
Chaque musique de fond est entendue pendant 90 secondes. (HF/Musique 1/Musique 2/Musique 3)

■ Réglage du diaporama

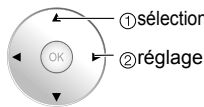
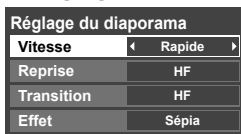

Remarque

● Pour interrompre à mi-chemin ➡ Appuyez sur RETURN

Vitesse	Dans le mode diaporama, il est possible de fixer la durée d'affichage de chaque image. (Très rapide/Rapide/Moyenne/Lente/Très lente)
Reprise	Activez (EF) ou désactivez (HF) la fonction de reprise du diaporama. (EF/HF)
Transition	Sélectionnez l'effet de transition. (HF/Fondu d'entrée/Volet ↓/Volet ↑/Volet →/Volet ←/Balayage ↓/Balayage ↑/Balayage →/Balayage ←/Zoom/Entrelacé ↑/Entrelacé →←/Fondu enchaîné/Volet en damier/Aléatoire)
Effet	Sélectionnez l'effet de conversion. (HF/Sépia/Échelle de gris)

VISUALISEUR VIERA

Le visualiseur VIERA est une fonction qui permet de visionner facilement des images fixes et animées sur le téléviseur VIERA en insérant tout simplement une carte SD dans la fente pour carte SD sur le téléviseur VIERA.

Visionnement de bandes vidéo et de DVD

Si un appareil compatible est connecté au téléviseur, il sera possible de visionner des images vidéo et des disques DVD au moyen de l'écran du téléviseur.

Sélection d'entrée

Il est possible de choisir l'appareil auxiliaire auquel accéder.

1 Appareil(s) raccordé(s) en marche
Affichez le menu "Sélection d'entrée"

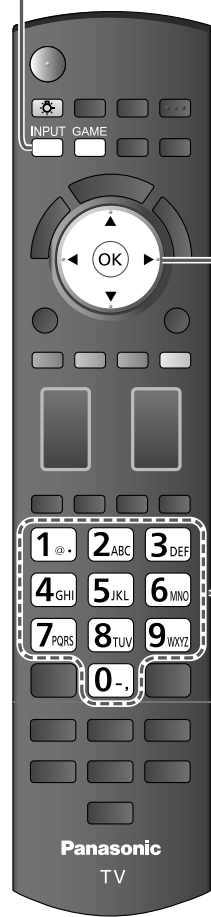

2 Sélectionnez le mode d'entrée

Sélection d'entrée	
1	Télé
2	Composant 1 AUX
3	Composant 2
4	HDMI 1 JEU
5	HDMI 2
6	HDMI 3 JEU
7	Vidéo 1
8	Vidéo 2 JEU
9	PC

(exemple)



ou

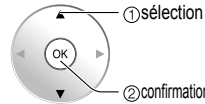

Appuyez sur la touche numérique correspondante de la télécommande pour sélectionner l'entrée désirée.

Appuyez sur la flèche vers le haut/bas pour sélectionner la source désirée, puis appuyez sur OK.

● Pendant la sélection, si aucune action n'est effectuée pendant plusieurs secondes, le menu "Sélection d'entrée" disparaît.

● La borne et l'identification de l'appareil raccordé sont affichées. Pour sélectionner une identification à chacune des prises, consultez la page 53.

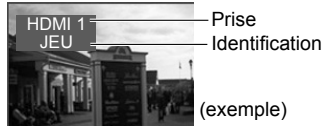

Remarques

- L'identification des prises apparaît à l'écran "Sélection d'entrée" si "Ident. prises" est réglé à la page 53.
- Pour les prises d'entrée latérales (HDMI 3/Vidéo 2), l'identification des prises est réglée à "JEU" par défaut en usine. (Le mode image est réglé à "Jeu"; reportez-vous à la page 59.)
- Reportez-vous à la page 59 pour plus de détails sur le mode image et à la page 53 pour plus de détails sur les identifications des prises.

■ Appuyez pour revenir à l'image de la télévision



■ Appuyez sur la touche GAME pour commuter à l'écran de jeu

Commute sur la prise d'entrée "JEU".



- Défilez à travers des prises d'entrée s'il y en a plus d'une avec l'identification "JEU". (p.53)
- S'il n'y a aucune identification de prise d'entrée "JEU", il n'est pas possible de commuter sur une prise d'entrée autre que celle sélectionnée.

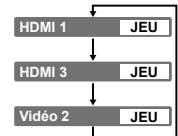

3 Pilotez l'appareil raccordé en utilisant la télécommande de celui-ci

Remarque

- Pour plus de détails, reportez-vous au manuel de l'appareil raccordé.

Réglage de la fonction VIERA Link™

Si un appareil doté de la fonction "HDAVI Control" est connecté au téléviseur au moyen d'un câble HDMI, il est possible de tirer profit d'un plus grand nombre de fonctions pratiques. Reportez-vous aux pages 38-43. Avant de pouvoir utiliser ces fonctions, il faut régler "VIERA Link" à "EF" comme suit.

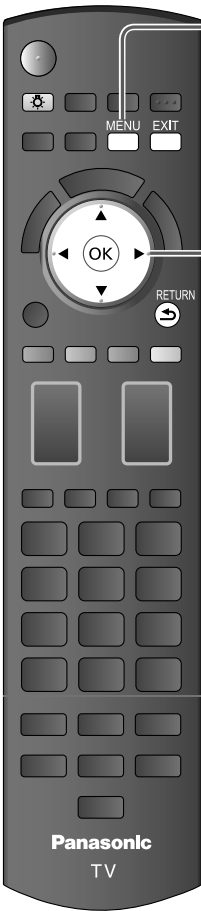

- 1 Affichez le menu**

MENU

- 2 Sélectionnez "Réglage"**

Menu

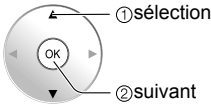
 - Image
 - VIERA Link
 - Carte SD
 - Sous-titres
 - Réglage**
- 3 Sélectionnez "Réglage VIERA Link"**

Réglage 2/2

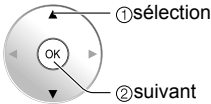
 - Réglage VIERA Link**
 - Réglage du réseau
 - Réglage VIERA CAST
- 4 Sélectionnez "VIERA Link"**

Réglage VIERA Link

VIERA Link	EF
Lien-En marche	Oui
Lien-Hors mar.	Oui
Veille économique	Non
Attente contact auto	Non
H-P initiaux	Télé

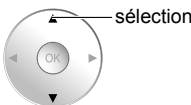
- 5 Sélectionnez "EF"**
(Par défaut, le réglage est sur "HF")

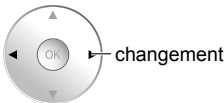

■ Appuyez pour quitter le menu d'écran



■ Appuyez pour revenir à l'écran précédent



Remarques

- Si aucun périphérique HDMI n'est connecté ou si un périphérique HDMI standard (sans la fonction VIERA Link) est utilisé, réglez sur "HF".
- Pour de plus amples détails sur la connexion des appareils auxiliaires, veuillez vous reporter au manuel afférent à chaque appareil en question.

VIERA CAST™

Pilotez VIERA CAST

Vous pouvez accéder aux services d'informations (contenu télé) à partir de la page d'accueil sur Internet.

- Une connexion à haut débit est requise pour l'utilisation de ce service.



Préparatifs

- Connexions Internet (p. 29)
- Réglage du réseau (p. 44)
- Réglage VIERA CAST (p.46)

1 Affichez "l'écran d'accueil"



2 Sélectionnez une rubrique, puis appuyez sur OK

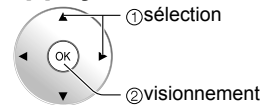
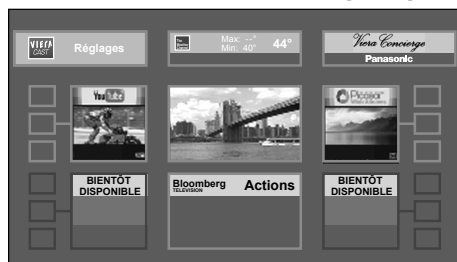

■ Appuyez pour quitter le menu d'écran



■ Appuyez pour revenir à "l'écran d'accueil"



Cet écran n'est utilisé qu'à titre d'exemple. Il peut varier selon l'environnement d'utilisation.

* Selon l'environnement d'utilisation, la lecture de l'information pourrait être longue.

Autres réglages

■ Pour régler l'image et l'audio

1 Affichez "Menu"



2 Sélectionnez "Image" ou "Audio"

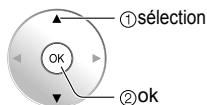
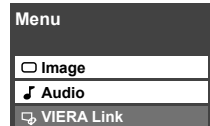

3 Sélectionnez une rubrique et réglez

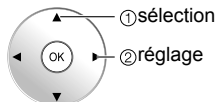
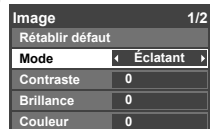

Exemple: menu Image
Menu Image/Menu
Audio (p. 34)

■ Utilisation de la fonction VIERA Link

1 Affichez "Menu"



2 Sélectionnez "VIERA Link"

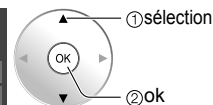
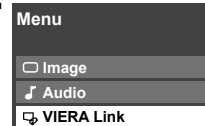

3 Sélectionnez une rubrique et réglez

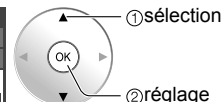

VIERA Link (p. 34, 42)

1 Communiquez avec votre fournisseur d'accès à large bande

AVIS : Si vous ne disposez pas d'un accès Internet, veuillez commander un service d'accès Internet haute vitesse à la vitesse indiquée ci-dessous. Si vous avez déjà un service d'accès Internet, assurez-vous que la vitesse est supérieure à la vitesse suivante.

- Vitesse requise (effective) : Au moins 1,5 Mbit/s pour carte SD et 6 Mbit/s pour une qualité d'image HD, respectivement.
- L'accès par ligne commutée ne peut être utilisé avec VIERA CAST.

2 Sélectionnez une connexion filée ou sans fil

Si le modem câble/DSL est à proximité du téléviseur et que vous n'avez qu'un téléviseur, vous pourriez alors privilégier la connexion filée. Par contre, si le modem câble/DSL est éloigné du téléviseur ou que vous avez plus d'un téléviseur, vous pourriez privilégier le réseau sans fil.

3 Connexion à l'Internet

A Connexion de base

Si le réseau n'est utilisé que pour la connexion du téléviseur, vous pourriez alors connecter le téléviseur directement au câble Éthernet/DSL (voir le diagramme schématique ci-dessous).

B Connexion filée avancée

Si vous utilisez votre réseau pour connecter plusieurs PC/bloc-notes et voulez y relier le téléviseur, vous devriez alors utiliser le routeur pour connecter le téléviseur à Internet (voir le diagramme schématique ci-dessous).

C Connexion sans fil avancée

Si vous utilisez votre réseau pour connecter plusieurs PC/bloc-notes et voulez y relier le téléviseur, vous pourriez alors utiliser aussi le routeur sans fil pour connecter le téléviseur à Internet (voir le diagramme schématique ci-dessous).

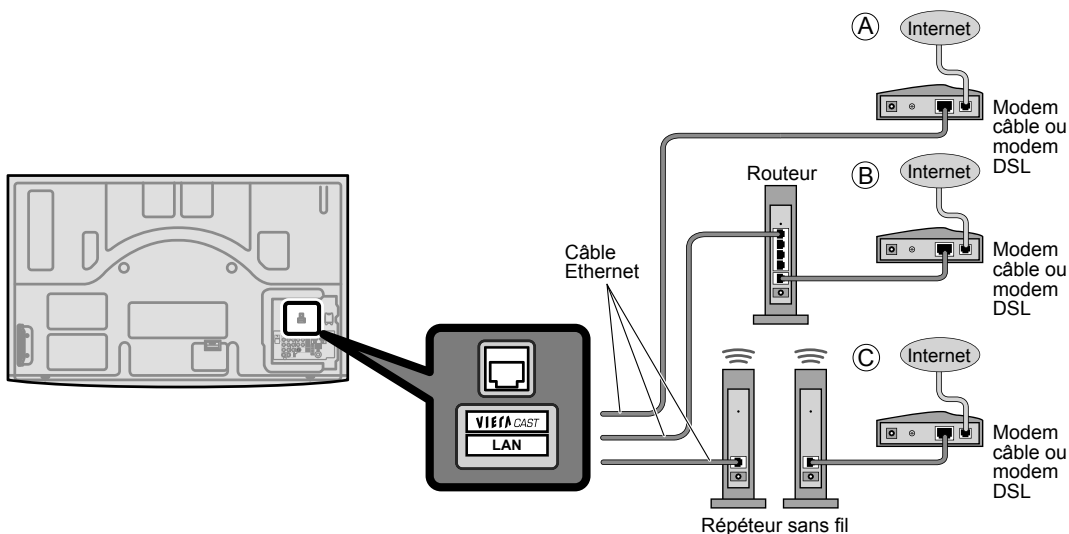

Caméra réseau

Il est possible de piloter la caméra réseau avec la télécommande du téléviseur et de contrôler les images de la caméra réseau sur le téléviseur.

Fonctionnement de base de la caméra réseau

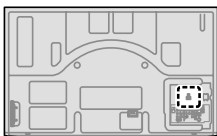

Préparatifs

- Connexions Internet (p.29)
- Exemple de raccordement de caméra réseau (p. 31)
- Réglage du réseau (p. 44)
 - Avant de raccorder la caméra réseau au téléviseur, réglez "Réglage IP" et effectuez "Essai de connexion" (p. 44)

Nota

- Cette fonction n'est disponible qu'avec les caméras réseau Panasonic mises sur le marché après l'été 2009. (Numéros de modèle préliminaires : BL-C210A et BL-C230A) Une variété de caméras réseau compatibles avec VIERA sont listées dans les sites suivants : <http://www.panasonic.com/> <http://panasonic.net/pcc/products/netwkcaml>

1 Avec les appareils raccordés sous tension, Démarrez la caméra réseau

- Si aucune caméra n'est enregistrée, effectuez les réglages sous " Caméra réseau". (p. 31)

Sélectionnez "Caméra réseau" sous "VIERA Link".

- Utilisation des fonctions VIERA TOOLS (p.21)



- Il est également possible d'utiliser le détecteur.

2 Visionnez

Affichage multi-caméra (images fixes) sans caméra par défaut (Réglage par défaut de la caméra (p. 31))

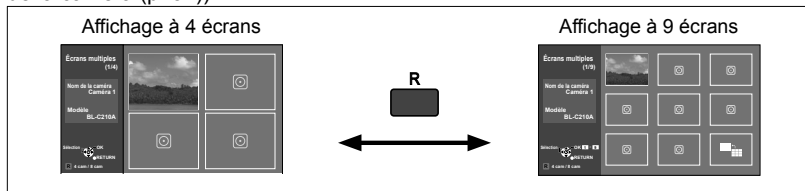

Affichage simple avec caméra par défaut (Réglage par défaut de la caméra (p. 31))

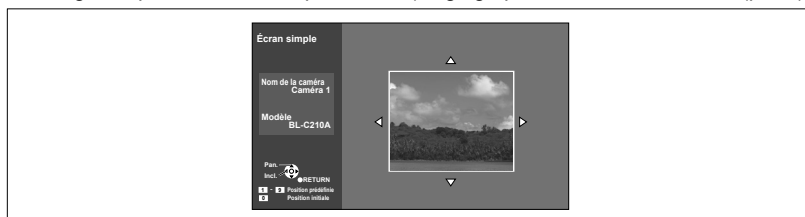

- Pour plus de renseignements concernant le réglage et le fonctionnement de la caméra réseau, consultez le manuel d'utilisation de la caméra réseau.

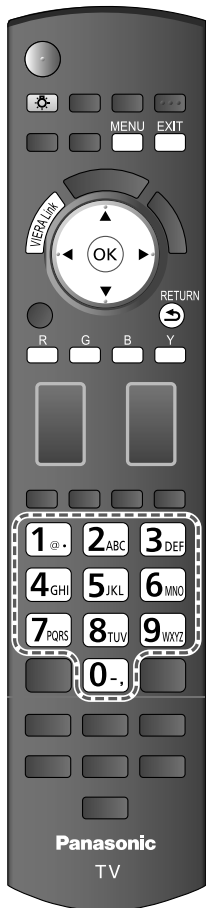

■ Appuyez pour quitter le menu d'écran
EXIT

■ Appuyez pour revenir à l'écran précédent
RETURN



Exemple de raccordement de caméra réseau

Panneau arrière du téléviseur

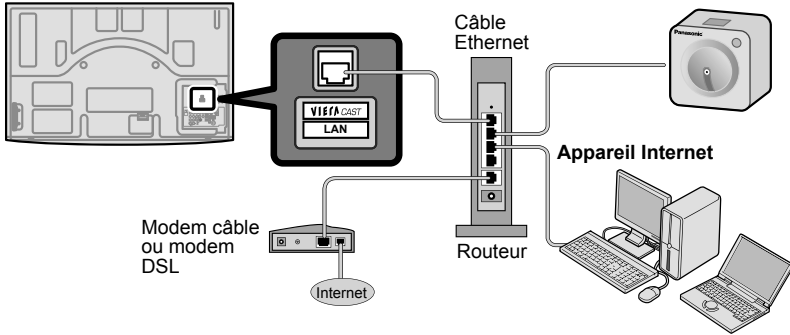

Effectuez le réglage Internet (LAN) pour l'appareil raccordé en utilisant l'appareil Internet, selon les besoins.

* Il n'est pas possible d'effectuer le réglage Internet sur ce téléviseur.

① Affichez le menu



② Sélectionnez "Réglage"

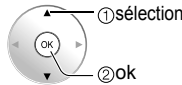
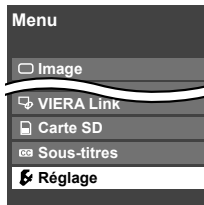

③ Sélectionnez "Liste caméras réseau"

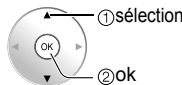
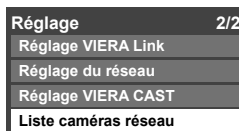

Si aucune caméra n'est enregistrée

④ Sélectionnez "Oui" pour amorcer la recherche

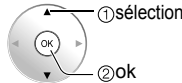
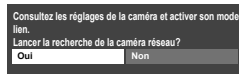

⑤ Effectuez le réglage de la caméra réseau

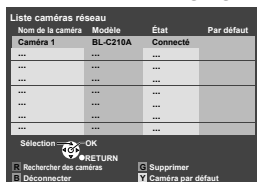

■ Réglage de la caméra réseau

Liste caméras réseau			
Nom de la caméra	Modèle	État	Par défaut
Caméra 1	BL-C210A	Connecté	
...	
...	
...	
...	
...	
...	
...	

Sélection = OK
 RETURN
 Rechercher des caméras Supprimer
 Déconnecter Caméra par défaut

R	<p>"Consultez les réglages de la caméra et activez son mode lien. Lancer la recherche de la caméra réseau?"</p> <p>➔ "Oui" pour amorcer la recherche avec la caméra raccordée</p> <ul style="list-style-type: none"> ● Avant d'amorcer la recherche de la caméra, commutuez la caméra au mode d'enregistrement. (Pour cette opération, consultez le manuel d'utilisation de la caméra réseau.) ● Les conditions de recherche dépendent aussi du "Réglage du réseau" (p. 44)
G	<p>"Supprimer les informations sur la caméra?"</p> <p>➔ "Oui" pour supprimer les informations de la caméra.</p>
B	<p>"Se déconnecter de la caméra?"</p> <p>➔ "Oui" pour supprimer la connexion de la caméra. "Déconnecté" est affiché sous "État"</p>
Y	<p>"Définir en tant que caméra par défaut?"</p> <p>➔ "Oui" pour activer le réglage par défaut. Affichage de "(Par défaut)" à côté du nom de la caméra.</p>
OK	<p>(Disponible seulement pendant la reconnexion)</p> <p>"Se connecter à la caméra?"</p> <p>➔ "Oui" : "Connecter" apparaît sous "État". (Fixation simultanée de jusqu'à 8 caméras)</p>

Effectuez le réglage de la caméra réseau

Affichage PC à l'écran du téléviseur

L'écran du PC connecté au téléviseur peut être affiché à l'écran du téléviseur.

Il est également possible d'acheminer le signal audio du PC au téléviseur au moyen d'un câble audio.

Pour les instructions relatives à la connexion d'un ordinateur, reportez-vous à la page 55.

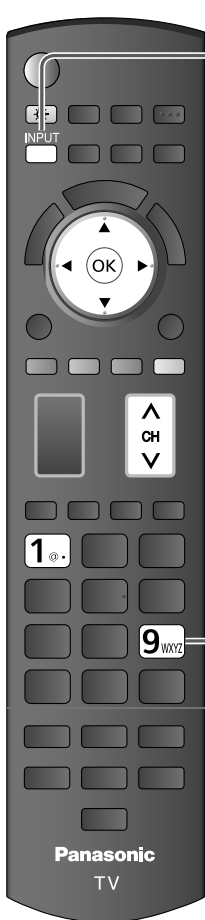

1 Affichez le menu "Sélection d'entrée"

INPUT →

Sélection d'entrée	
1	Télé
2	Composant 1 AUX
3	Composant 2
4	HDMI 1 JEU
5	HDMI 2 JEU
6	HDMI 3 JEU
7	Vidéo 1
8	Vidéo 2 JEU
9	PC

2 Sélectionnez "PC"

9

PC

Affichage de l'écran PC

● Signaux correspondants (p. 60)

■ Pour revenir à l'image du téléviseur INPUT → 1 /

^ CH
v

■ **Paramétrage du menu PC** (à la discrétion de l'utilisateur)

● Paramétrages → "Utilisation des fonctions des menus" ① à ④ (p. 34)

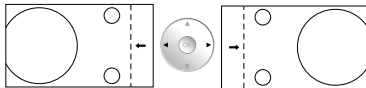
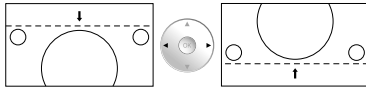
Menu	Option	Réglages/Paramètres (choix)
Image	Rétablir défaut	Réinitialise les paramètres du PC
	Synchro	<ul style="list-style-type: none"> ● H et V: Les signaux de synchronisation horizontale et verticale sont appliqués à la prise d'entrée HD/VD. (p. 61) ● Sur vert: Utilise un signal synchronisé sur le signal vidéo G qui est appliqué sur la prise d'entrée G. (p. 61)
	Point horloge	Atténue le problème d'une image qui a des bandes verticales, papillote ou est floue.
	Position-H	Règle la position horizontale. 
	Position-V	Règle la position verticale. 
	Phase horloge	<p>Atténue le problème d'une image qui papillote ou est floue. Ajustez d'abord le Point horloge de manière à obtenir la meilleure image possible, puis ajustez Phase horloge pour obtenir une image claire.</p> <p>Remarque</p> <p>Il peut ne pas être possible d'afficher une image claire en présence de signaux d'entrée faibles.</p>
	Résolution entrée	<p>Active l'affichage au format le plus grand.</p> <ul style="list-style-type: none"> ● Fait passer le signal d'entrée de 640×480 à 852×480. ● Fait passer le signal d'entrée de 1 024×768 à 1 280×768 ou 1 366×768.
Fréquence-H Fréquence-V	<p>Affiche les fréquences H (horizontale) et V (verticale)</p> <ul style="list-style-type: none"> ● Plage de l'affichage Horizontale: 15 kHz - 110 kHz Verticale: 48 Hz - 120 Hz 	

● Menu Audio (p. 34)

Utilisation des fonctions des menus

Divers menus vous permettent d'effectuer les paramétrages de l'image, du son et d'autres fonctions selon vos préférences.

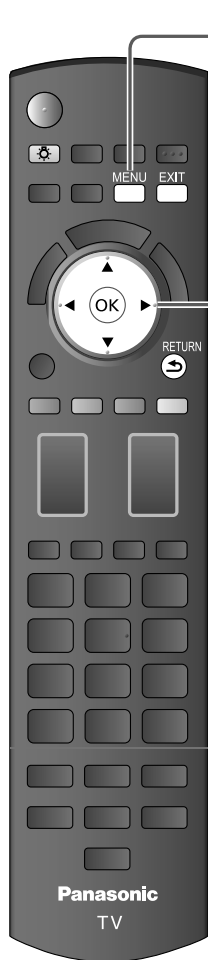

1 Affichez le menu



- Affiche les fonctions pouvant être paramétrées (varient selon le signal d'entrée)

2 Sélectionnez un menu

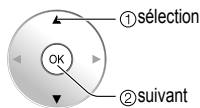
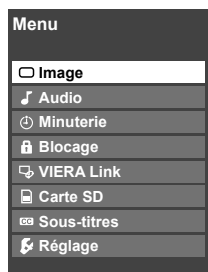

3 Sélectionnez une rubrique

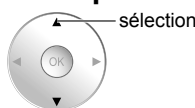
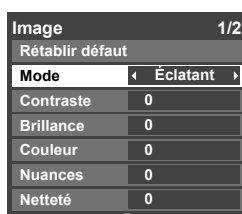

(Exemple: menu Image)

4 Faites le réglage ou la sélection

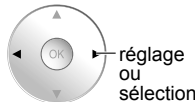
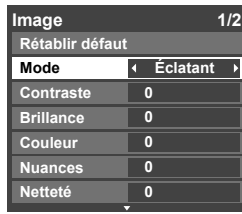

(Exemple: menu Image)

- Appuyez pour quitter le menu d'écran



- Appuyez pour revenir à l'écran précédent



■ Liste de menus

Menu	Option	
Image	Rétablir défaut	
	Mode	
	Contraste, Brillance, Couleur, Nuances, Netteté	
	Temp. couleur	
	Gestion couleur	
	x.v.Color	
	C.A.T.S.	
	Réducteur	
	Réglages zoom	
	Réglages PC	
	Image évoluée	Filtre 3D Y/C
		Codeur couleur
		Réduct. bruit bloc
		Réduct. moustique
Niveau du noir		
Réduction 3:2		
Entrée directe 24p		
Format	Format HD	
	Format H	
Audio	Rétablir défaut	
	Graves	
	Aigus	
	Équilibre	
	Audio évolué	Son IA
		Son ambio
		Graves amplifiés
		Égaliseur volume
		Haut-parleurs télé
	Entrée HDMI	Entrée HDMI 1
Entrée HDMI 2		
Entrée HDMI 3		
Minuterie	Sommeil, Minuterie 1-5	
Blocage		
VIERA Link	Enregistrer maintenant, Arrêter enregistrement, Contrôle VIERA Link, Sortie H-P	
Carte SD	Carte SD	
Sous-titres	Sous-titres	

Réglages/Paramètres (choix)	
Rétablit tous les réglages par défaut pour les réglages d'image, sauf pour le réglage "Image évoluée"	Rétablir défaut
Mode de base de l'image (Éclatant/Standard/THX/Jeu/Person.) (p. 59)	Mode <input type="text" value="Éclatant"/>
Ajuste la couleur, la brillance, etc. pour chaque mode image selon vos préférences.	Nuances <input type="text" value="0"/>
● Plage de l'affichage	Netteté <input type="text" value="0"/>
Contraste/Brillance/Couleur/Netteté: 0 - 100	Contraste <input type="text" value="+20"/>
Nuances: -50 - +50	Brillance <input type="text" value="0"/>
	Couleur <input type="text" value="0"/>
Sélectionne un niveau de couleur parmi les rubriques Bleu (froid), Norm. (normalisation) ou Rouge (chaud). (Froid2/Froid1/Norm./Chaud1/Chaud2)	Temp. couleur <input type="text" value="Norm."/>
EF: Accentue la reproduction des verts et des bleus, plus spécialement pour les scènes à l'extérieur. (EF/HF)	Gestion couleur <input type="text" value="EF"/>
Auto: Affiche l'image appropriée lorsque les images correspondants à "x.v.Color" sont acheminées au moyen de la prise HDMI de ce téléviseur. (HF/Auto)	x.v.Color <input type="text" value="Auto"/>
Ajuste la luminosité et la gradation selon les conditions d'éclairage ambiantes. (EF/HF)	C.A.T.S. <input type="text" value="HF"/>
Réduit le bruit des canaux, appelé habituellement "neige". Mettez hors service lors de la réception d'un signal fort. (Non/Bas/Moyen/Haut)	Réducteur <input type="text" value="Non"/>
Ajuste l'alignement vertical et la taille lorsque le format est réglé sur "ZOOM" (p. 57)	Réglages zoom
Règle l'affichage du PC (p. 32)	Réglages PC
Réduit le bruit et le décalage des couleurs de l'image. (EF/HF)	Filtre 3D Y/C <input type="text" value="EF"/>
Sélectionne la résolution d'image des composants ou appareils connectés. (HD/DS)	Codeur couleur <input type="text" value="DS"/>
● DS: définition standard HD: haute définition	Réduct. bruit bloc <input type="text" value="HF"/>
● Seul le signal 480p est accepté; le signal de télévision ordinaire (NTSC) n'est pas disponible.	Réduct. moustique <input type="text" value="HF"/>
Réduit le bruit de certains signaux numériques sur support DVD, décodeur, etc. (EF/HF)	Niveau du noir <input type="text" value="Clair"/>
Réduit l'interférence haute définition sur les contours de l'image. (HF/EF)	Réduction 3:2 <input type="text" value="HF"/>
Choisit Foncé ou Clair. Ce réglage fonctionne uniquement pour les signaux d'entrée. (Foncé/Clair)	Entrée directe 24p <input type="text" value="60 Hz"/>
Ajuste l'image enregistrée à 24 images/s pour une qualité optimale. (EF/HF)	Format HD <input type="text" value="Format 1"/>
48 Hz: Permet une lecture encore plus cinématographique en reproduisant le contenu du film à une cadence deux fois plus rapide que celle de 24 trames par seconde. (60 Hz/48 Hz)	Format H <input type="text" value="Format 1"/>
Sélectionne entre 95 % (Format 1) et 100 % (Format 2) pour la zone de balayage à haute définition. (Format 1/ Format 2)	Rétablir défaut
Sélectionnez "Format 1" en cas de parasites sur les bords de l'écran.	Graves <input type="text" value="0"/>
● Format 1: Rubrique sélectionnée pour "Format HD". Balayage à 95 %	Aigus <input type="text" value="0"/>
● Format 2: Rubrique sélectionnée pour "Format HD". Balayage à 100 %	Équilibre <input type="text" value="0"/>
Ajuste la plage d'affichage horizontal afin de réduire le bruit sur les deux cotés de l'image. (Format 1/Format 2)	Son IA <input type="text" value="EF"/>
Format 2: Ajuste la grandeur de l'image en fonction du format d'image pour réduire le bruit. (p. 60)	Son ambio <input type="text" value="HF"/>
Réinitialise les réglages des graves, aigus et équilibre aux réglages par défaut.	Graves amplifiés <input type="text" value="HF"/>
Augmente ou diminue la réponse des graves.	Égaliseur volume <input type="text" value="0"/>
Augmente ou diminue la réponse des aigus.	Haut-parleurs télé <input type="text" value="EF"/>
Accentue le volume des haut-parleurs gauche/droit.	Entrée HDMI 1 <input type="text" value="Numéri."/>
Égalise le niveau de volume général sur tous les canaux et les entrées vidéo externes. (EF/HF)	Entrée HDMI 2 <input type="text" value="Numéri."/>
Améliore la réponse sonore lors de l'écoute d'un programme stéréo. (EF/HF)	Entrée HDMI 3 <input type="text" value="Numéri."/>
Rehausse les graves et offre une sonorité plus puissante. (EF/HF)	
Réduit l'écart entre les niveaux de volume après la mise en circuit d'une source externe.	
Commute les haut-parleurs hors circuit quand des enceintes externes sont utilisées. (EF/HF)	
● "Son IA", "Son ambio", "Égaliseur volume" et "Graves amplifiés" ne peuvent fonctionner si "HF" est sélectionné.	
Le réglage par défaut de la connexion HDMI est "Numérique" (signal d'entrée numérique).	
Sélectionne la prise d'entrée audio lorsqu'un câble DVI est raccordé (signal d'entrée analogique). (Numéri./Composant 1/Composant 2/Vidéo 1/Vidéo 2)	
Il est possible de régler la minuterie de manière que le téléviseur se mette en ou hors marche à l'heure désirée. (p. 54)	
Verrouille les canaux et programmes (p. 48)	
[Enregistrer maintenant/Arrêter enregistrement]	
Enregistre immédiatement les émissions sur un enregistreur avec la télécommande du téléviseur (p. 42-43).	
[Contrôle VIERA Link]	
Sélectionne l'appareil et permet de piloter les fonctions. (Enregistreur/Cinéma maison/Lecteur/Caméscope/LUMIX/Caméra réseau) (p. 42-43)	
[Sortie H-P]	
Sélectionne la sortie audio. (Cinéma maison/Télé) (p. 42-43)	
● Le menu VIERA Link est accessible sur pression de la touche VIERA Link de la télécommande. ➡  (p. 42)	
[Visualiseur de photos] Sélectionnez le mode de visualisation d'images fixes. (p. 24)	Carte SD
[Images animées] Affichage d'images animées enregistrées dans le format MPEG2 ou AVCHD. (p. 22)	
Affiche les sous-titres. (p. 52)	Sous-titres

● Dans le mode AV, les menus Audio et Réglage comportent un plus petit nombre d'options.

Utilisation des fonctions des menus

Divers menus vous permettent d'effectuer les paramétrages de l'image, du son et d'autres fonctions selon vos préférences.

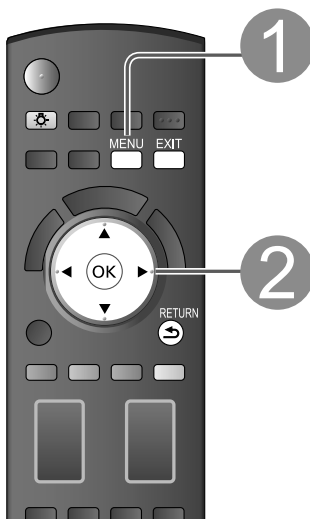

1 Affichez le menu



- Affiche les fonctions pouvant être paramétrées (varient selon le signal d'entrée).

2

Sélectionnez "Réglage"

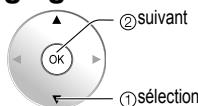
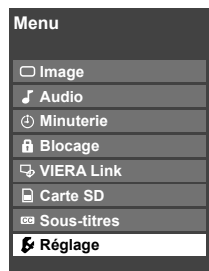

- Appuyez pour quitter le menu d'écran



- Appuyez pour revenir à l'écran précédent

RETURN



3

Sélectionnez une rubrique

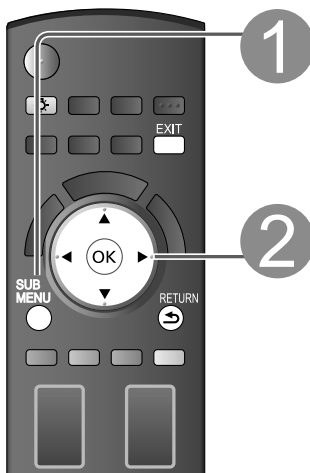
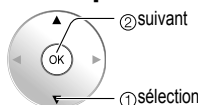
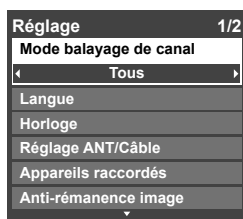

1 Affichez le sous-menu



2

Sélectionnez une rubrique

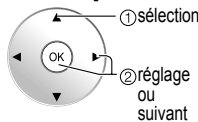
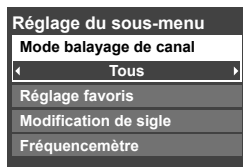

■ Liste de menus

Menu	Option		
Appareils raccordés	Mode balayage de canal		
	Langue		
	Horloge		
	Réglage ANT/Câble		
	Ident. prises		
	Sortie audio		
	Anti-rémanence image	Orbitor de pixel	
		Temps (minutes)	
		Barre latérale 4:3	
		Barre de défilement	
Réglage VIERA Link	VIERA Link		
	Lien-En marche		
	Lien-Hors mar.		
	Veille économique		
	Attente contact auto		
	H-P initiaux		
Réglage	Réglage du réseau		
	Réglage VIERA CAST		
	Liste caméras réseau		
Économie d'énergie	Aucun signal pendant 10 minutes		
	Période d'inactivité de 3 heures		
Réglage évolué	Contact auto		
	Lecture auto de carte SD		
	À propos		
	Rétablir défaut		

■ Liste de sous-menus

Menu	Option	
Réglage du sous-menu	Mode balayage de canal	
	Réglage favoris	
	Modification de sigle	
	Fréquencemètre	

(Suite)

Réglages/Paramètres (choix)

Sélectionne le mode de sélection des canaux au moyen de la touche de syntonisation. (Tous/Favoris/Numérique seulement/Analogique seulement)	Mode balayage de canal Tous
● Favoris: Seulement les canaux programmés comme étant des canaux favoris. (p. 20)	
Sélectionne la langue du menu à l'écran. (p. 16)	Langue
Règle l'horloge. (p. 18)	Horloge
Programme les canaux. (p. 50)	Réglage ANT/Câble
Sélectionne la borne et l'étiquette de l'appareil externe. (p. 53)	
[Composant 1/Composant 2/HDMI 1/HDMI 2/HDMI 3/Vidéo 1/Vidéo 2] Pour prévenir le ronronnement et l'oscillation de l'image, bloque la sortie des signaux audio et vidéo identifiés dans ce menu. (p. 53) (EF/HF)	
Pour prévenir une "image rémanente" avec mouvement. (Automatique/Périodique)	Orbitor de pixel Automatique
● Automatique: Décale automatiquement l'image affichée. ● Périodique: Décale l'image affichée selon les réglages en minutes (1/2/3/4) établis dans le menu "Temps (minutes)".	
Règle la durée du réglage "Orbitor de pixel-Périodique". (1/2/3/4)	Temps (minutes) 4
Accentue la luminosité de la barre d'affichage. (HF/Faible/Moyen/Fort) (mode 4:3 seulement)	Barre latérale 4:3 Fort
● Afin de prévenir le risque de rémanence, il est recommandé de régler la luminosité à "Fort". (p. 60)	
Appuie sur "OK" pour lancer le "défilement" horizontal à l'écran. (p. 60)	Barre de défilement
Pilote les fonctions des appareils connectés aux bornes HDMI (p. 40) (EF/HF)	
● "Lien-Hors mar.", "Lien-En marche", "Veille économique", "Attente contact auto" et "H-P initiaux" ne peuvent être sélectionnés si "Non" est sélectionné.	VIERA Link EF
Active "Lien-En marche" des équipements connectés aux prises HDMI. (p. 40) (Oui/Non)	Lien-En marche Oui
Active "Lien-Hors mar." des équipements connectés aux prises HDMI. (p. 40) (Oui/Non)	Lien-Hors mar. Oui
Pour régler "Veille économique" sur les appareils HDMI. (p. 40) (Non/Oui)	Veille économique Non
Pour régler "Attente contact auto" sur les appareils à connexion HDMI. (p. 40) (Non/Oui (avec avertisseur)/Oui (sans avertisseur))	Attente contact auto Non
Sélectionne les haut-parleurs par défaut (p. 40) (Télé/Cinéma)	H-P initiaux Télé
Réglez "Réglage du réseau" (p. 44)	Réglage du réseau
Réglez "Réglage VIERA CAST" (p. 46)	Réglage VIERA CAST
Règle l'état de la caméra réseau (Recherche/enregistrement/connexion/suppression/réglage par défaut, etc.) (p. 30)	Liste caméras réseau
Pour conserver l'énergie, le téléviseur est mis hors marche automatiquement lors de l'absence de signal ou d'opération pendant plus de 10 minutes. (Activé/Désactivé)	Aucun signal pendant 10 minutes Activé
Remarques ● Ne fonctionne pas lors du réglage de "Contact auto", "Minuterie", "mode SD", "Blocage" ou d'un canal numérique. ● Le message "Aucun signal pendant 10 minutes activé" sera affiché pendant environ 10 secondes lorsque le téléviseur est mis hors marche la première fois par le biais de "Aucun signal pendant 10 minutes". ● Les chiffres "3", "2", "1" clignotent à l'affichage pour indiquer les trois (3) minutes restantes avant la mise hors marche.	
Pour conserver l'énergie, le téléviseur est mis hors marche automatiquement lorsqu'aucune touche de la télécommande ou du panneau avant n'est appuyée pendant plus de 3 heures. (Activé/Désactivé)	Période d'inactivité de 3 heures Désactivé
Remarques ● Ne fonctionne pas lors du réglage de "Contact auto" ou "Minuterie" ou l'affichage de l'entrée PC. ● Le message "Période d'inactivité de 3 heures activée" sera affiché pendant environ 10 secondes lorsque le téléviseur est mis hors marche la première fois par le biais de "Période d'inactivité de 3 heures". ● Les chiffres "3", "2", "1" clignotent à l'affichage pour indiquer les trois (3) minutes restantes avant la mise hors marche.	
Met automatiquement le téléviseur en marche au moment de la mise en marche du câblesélecteur ou d'un équipement connecté. (HF/EF)	Contact auto HF
Le cordon d'alimentation du téléviseur doit être branché dans cet équipement. Le téléviseur se met en marche chaque fois que l'alimentation est rétablie. ● Ni la minuterie-sommeil, ni la minuterie de mise en/hors marche différée, ni le réglage initial ne fonctionnent si "Contact auto" est activé. (p. 54)	
Réglez sur "Film", "Imagette" ou "Diaporama" pour permettre la lecture automatique d'une carte SD. (Diaporama/Imagette/Film/Régler ultérieurement/HF)	Lecture auto de carte SD Régler ultérieurement
Affiche les renseignements sur le modèle du téléviseur et la licence d'utilisation du logiciel.	À propos
La réinitialisation des réglages annule toutes les options de l'écran "Réglage", telles que le réglage des canaux. (p. 50)	Rétablir défaut

Réglages/Paramètres (choix)

Sélectionne le mode de sélection des canaux au moyen de la touche de syntonisation (Tous/Favoris/Numérique seulement/Analogique seulement)	
Syntonise un des canaux de la liste des favoris. (p. 20)	
Modifie l'indicatif du canal. (p. 51)	
Permet de vérifier la puissance du signal dans le cas où il y aurait de l'interférence ou que l'image numérique deviendrait figée. (p. 51)	

VIERA Link™ “HDAVI Control™”*

Vous pouvez activer/désactiver simultanément tous les appareils Panasonic compatibles avec la fonction “HDAVI Control” au moyen d’une seule touche de la télécommande.

Profitez d’une interopérabilité HDMI supplémentaire avec les appareils Panasonic dotés de la fonction “HDAVI Control”.

Ce téléviseur prend en charge la fonction VIERA Link “HDAVI Control 4”.

Les connexions à certains appareils (enregistreur DVD DIGA, caméscope HD, chaîne cinéma maison avec enregistreur ou lecteur, amplificateur, etc.) au moyen de câbles HDMI vous permettent une interface automatique.

Les appareils avec fonction “HDAVI Control” permettent les opérations suivantes:

Version	Opérations
HDAVI Control ou ultérieur	<ul style="list-style-type: none">● Commutation d’entrée automatique (p. 41)● Lien-En marche (p. 41)● Lien-Hors mar. (p. 41)● H-P initiaux (p. 41)● Lecture cinéma avec une seule touche (p. 41)● Contrôle des haut-parleurs (p. 43)
HDAVI Control 2 ou ultérieur	<ul style="list-style-type: none">● Fonction VIERA Link opérable uniquement avec la télécommande du téléviseur (P. 43)● Attente contact auto (pour appareil disponible seulement) (p. 41)
HDAVI Control 3 ou ultérieur	<ul style="list-style-type: none">● Informations de réglage (p. 41)● Fonction de synchronisation automatique (p.41)● Enregistrement direct (p. 43)
HDAVI Control 4	<ul style="list-style-type: none">● Veille économique (avec mode de démarrage rapide) (p. 41)

■ **La première fois/Lors de l’ajout de nouvel équipement, de la reconnexion d’un appareil ou d’une modification de la configuration, mettez l’équipement puis l’appareil en marche. Sélectionnez le mode d’entrée HDMI 1, HDMI 2 ou HDMI 3 (p. 26) et assurez-vous que l’image est adéquatement affichée.**

La fonction VIERA Link “HDAVI Control”, basée sur les fonctions de pilotage fournies par HDMI qui est une norme de l’industrie aussi connue sous le nom de HDMI CEC (Consumer Electronics Control/Comité des télécommunications et de l’électronique), est une fonction unique que nous avons développée et ajoutée à nos appareils. De ce fait, son pilotage avec les appareils d’autres fabricants qui prennent en charge HDMI CEC n’est pas garanti.

Reportez-vous aux manuels d’utilisation afférents aux appareils d’autres fabricants qui prennent en charge la fonction VIERA Link.

■ Câble HDMI

L’utilisation de cette fonction requiert que la connexion soit faite avec un câble conforme à la norme HDMI. On ne peut utiliser un câble non conforme à la norme HDMI.

Il est recommandé d’utiliser le câble HDMI Panasonic. Numéro de pièce recommandé: RP-CDHF15 (1,5 m/4,9 pi), RP-CDHG15 (1,5 m/4,9 pi), RP-CDHF30 (3,0 m/9,8 pi), RP-CDHG30 (3,0 m/9,8 pi), RP-CDHG50 (5,0 m/16,4 pi)

* Pour de plus amples détails sur la connexion des appareils auxiliaires, veuillez vous reporter au manuel afférent à chaque appareil en question.

Suivez les indications des schémas de connexion ci-dessous pour la commande HDAVI d'un seul appareil AV, tel qu'un enregistreur DVD DIGA, ou une chaîne cinéma maison avec lecteur ou enregistreur DVD. Reportez-vous aux pages 40 à 43 pour les réglages du menu de configuration et des informations de commandes supplémentaires.

- Les câbles optiques et/ou HDMI sont vendus séparément.

Si la connexion (ou le réglage) de l'appareil compatible avec HDAVI est changée, mettez l'appareil hors tension puis à nouveau sous tension alors que tous les équipements sont sous tension (sur cet appareil pour reconnaître correctement l'appareil raccordé) et vérifiez que l'enregistreur DVD ou la chaîne cinéma maison fonctionne.

Remarque

- La prise HDMI 1 est recommandée.

Si la connexion est faite à la prise HDMI 2/HDMI 3, réglez le mode d'entrée sur HDMI 2/HDMI 3 (p. 26) avant d'effectuer la connexion à cette prise. Une fois la connexion faite, vérifiez les fonctions de contrôle avec HDMI (p. 40-43).

■ Raccordement à un enregistreur DVD DIGA, chaîne cinéma maison avec enregistreur ou lecteur DVD

- Pour enregistreur DVD DIGA: Raccordez avec un câble HDMI
 - Pour une chaîne cinéma maison avec enregistreur ou lecteur DVD: Raccordez avec un câble HDMI et un câble audio.
- Si le câble audio n'est pas raccordé, vous ne pouvez pas regarder les émissions de télévision via la chaîne cinéma maison.

■ Raccordement de cet appareil à un enregistreur DVD et à un amplificateur audio-vidéo

Lors de l'utilisation d'un amplificateur audio-vidéo avec "VIERA Link" et d'un enregistreur DVD DIGA compatible, utilisez une connexion en cascade, tel qu'indiqué ci-dessous.

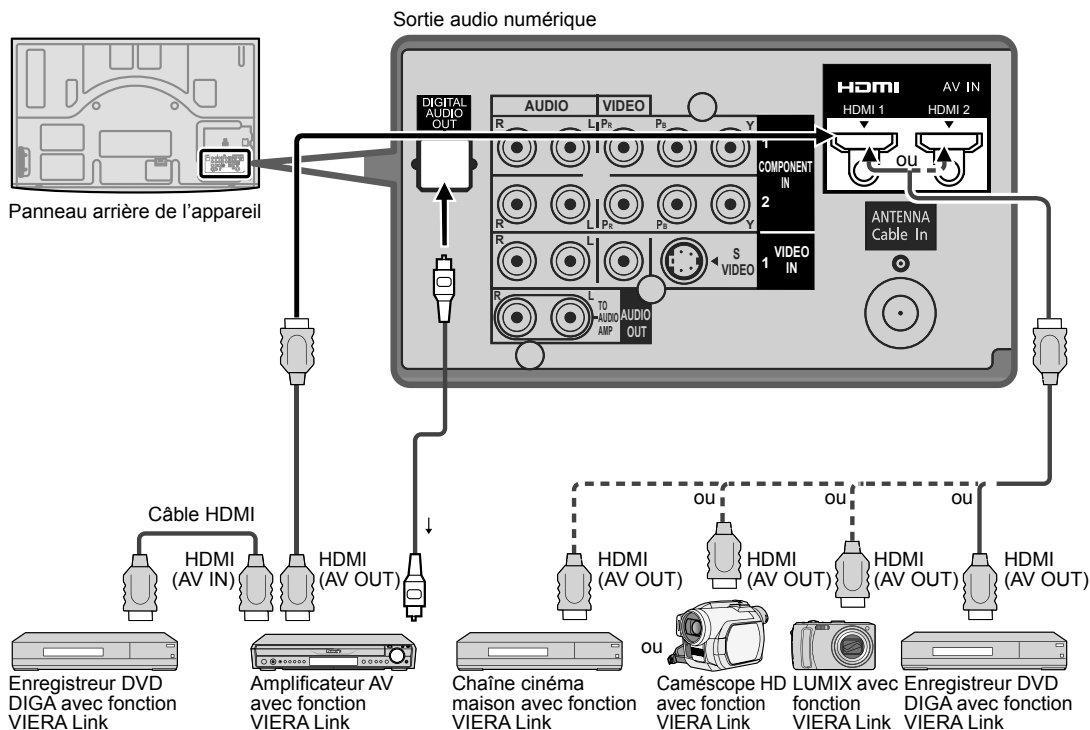

- Il est possible d'utiliser un amplificateur AV et un enregistreur DVD DIGA avec cet appareil.
- Assurez-vous de raccorder l'amplificateur AV à cet appareil et à l'enregistreur DVD DIGA.

■ Réglage de cet appareil après le raccordement

Après avoir effectué les raccordements indiqués ci-dessus, réglez "VIERA Link" (sous "Réglage VIERA Link") sur "EF" à l'aide du menu de configuration (p. 27, 40-41).

Remarques

- Les appareils HDMI individuels peuvent nécessiter des réglages de menu supplémentaires spécifiques à chaque modèle. Veuillez consulter les manuels d'utilisation respectifs.
- Lorsque le signal audio est acheminé depuis un autre appareil raccordé à cet appareil via HDMI au moyen de la prise de sortie DIGITAL AUDIO OUT de cet appareil, le système se commute sur la source audio sur 2 canaux. (Le raccordement à un amplificateur AV via HDMI permet d'obtenir un son de qualité supérieure.)
- Pour plus de détails sur le câble HDMI pour le raccordement d'un caméscope HD Panasonic, reportez-vous au manuel d'utilisation afférent à l'appareil utilisé.

VIERA Link™ “HDAVI Control™”

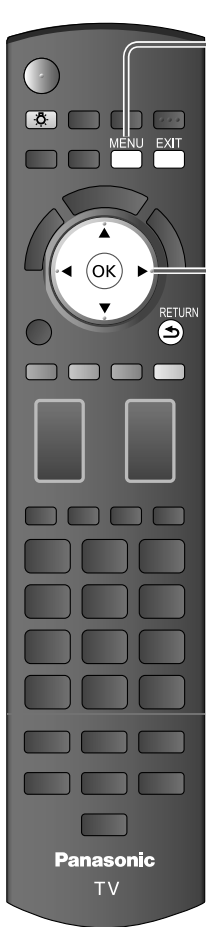

1 Affichez le menu



2 Sélectionnez “Réglage”

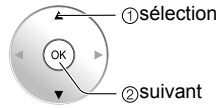

3 Sélectionnez “Réglage VIERA Link”

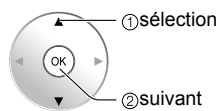
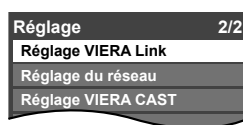

4 Sélectionnez “VIERA Link”

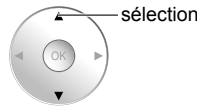
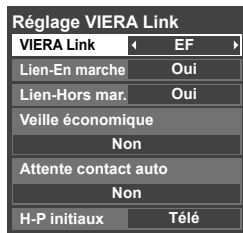

5 Sélectionnez “EF”

(Par défaut, le réglage est sur “EF”)

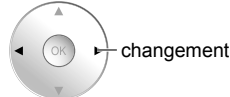

6 Sélectionnez les réglages

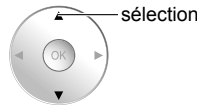
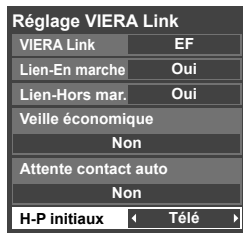

7 Effectuez le réglage

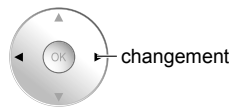
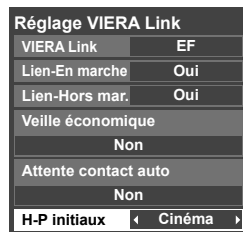

■ Appuyez pour quitter le menu d'écran



■ Appuyez pour revenir à l'écran précédent



Commutation d'entrée automatique

Lien-En marche

Lien-Hors mar.

Veille économique (pour “HDAVI Control 4” (avec mode de démarrage rapide))

Attente contact auto (pour “HDAVI Control 2 ou ultérieur”)

H-P initiaux

Lecture cinéma avec une seule touche

Informations de réglage (pour “HDAVI Control 3 ou ultérieur”)

Fonction de synchronisation automatique (pour “HDAVI Control 3 ou ultérieur”)

(Suite)

Au début de la lecture avec l'enregistreur DVD ou chaîne cinéma maison avec enregistreur DVD ou lecteur DVD, l'entrée télé commute automatiquement sur l'entrée compatible avec l'appareil de lecture.

- Pour la chaîne cinéma maison avec enregistreur DVD, les haut-parleurs commutent automatiquement sur la chaîne cinéma maison.

Si l'appareil est en mode d'enregistrement DVD, l'entrée télé commute automatiquement sur DVD et le menu d'enregistrement s'affiche.

Lorsque "Oui" est sélectionné (p. 37), le téléviseur est automatiquement mis en marche et le mode d'entrée HDMI approprié est sélectionné si un équipement compatible avec la fonction VIERA Link est en marche et que le mode lecture a été sélectionné.

Lorsque "Oui" est sélectionné (p. 37) et que le téléviseur est hors marche, tout l'équipement connecté compatible avec la fonction VIERA Link est automatiquement mis hors marche.

- L'enregistreur DVD DIGA Panasonic n'est pas mis hors marche s'il est encore dans le mode enregistrement.

Mise en garde: Le téléviseur demeure en marche même si tout l'équipement connecté compatible avec la fonction VIERA Link est mis hors marche.

● État

Lien-Hors mar.: Oui

Veille économique: Oui

L'appareil est raccordé par un câble HDMI et prend en charge "HDAVI Control 4" (avec mode de démarrage rapide).

Lorsque le téléviseur est mis hors marche, tous les appareils connectés, compatibles avec VIERA Link, seront automatiquement mis en mode de veille économique dans les conditions mentionnées plus haut.

* Consommation minimale de courant de l'état de veille des appareils.

● État

Attente contact auto: Oui

L'appareil est raccordé par un câble HDMI et prend en charge "HDAVI Control 2 ou ultérieur" (pour appareil disponible seulement).

[Exemples de situations pour l'activation]

- Lors de la commutation de l'entrée à HDMI.

• Lorsque le réglage "Cinéma maison" de la "Sortie H-P" est modifié à "Télé".

Les appareils connectés, compatibles avec VIERA Link, seront automatiquement mis hors marche lorsqu'ils ne sont pas utilisés.

"Télé" est la sélection par défaut. Pour établir les enceintes de la chaîne cinéma maison comme haut-parleurs par défaut, sélectionnez "Cinéma" à la place de "Télé". Le signal audio sera alors reproduit sur les enceintes de la chaîne cinéma maison lorsque le téléviseur est mis en marche.

Si la touche "ONE TOUCH PLAY" de la télécommande pour l'équipement de la chaîne cinéma maison est pressée, les opérations suivantes sont automatiquement effectuées en séquence:

- ① La chaîne cinéma maison est mise en marche et la lecture s'amorce.
- ② Le téléviseur s'allume et l'écran de lecture s'affiche.
- ③ L'audio est coupé sur le téléviseur et commute sur la chaîne cinéma maison.

Certaines informations de réglage du téléviseur peuvent être acheminées à chaque appareil (enregistreur/chaîne cinéma maison/lecteur) muni de la fonction "HDAVI Control 3 ou ultérieur" raccordé à un téléviseur par un câble HDMI.

Données transmissibles	Enregistreur	Chaîne cinéma maison	Lecteur
① Réglage de la langue des affichages à l'écran (English/Español/Français)	○	○	○
② Format de l'image à l'écran (16:9 fixe)	○	○	○
③ Informations Sous-titres (CC) (Mode/Type CC/Réglage numérique)	○	---	---
④ Informations canal (Signal d'entrée/Liste de canaux/Informations sigle)	○	---	---

Remarques

- Il est possible que toute l'information de langue de l'interface utilisateur graphique (IUG) puisse être réglée à partir d'un appareil doté de la fonction HDMI CEC raccordé au téléviseur par un câble HDMI. Selon des conditions de fonctionnement ou des spécifications de chaque appareil, le réglage pourrait ne pas être appliqué.
- Pour plus de détails sur le fonctionnement des appareils auxiliaires, reportez-vous aux manuels d'utilisation afférents à ces appareils.

[Enregistreur]

- Il est impossible d'utiliser d'autres fonctions que celle de la touche de mise en/hors marche pendant la transmission de l'information télévisuelle. Lorsque cet appareil est mis hors marche, la transmission est interrompue (seulement pendant le traitement de ④ Informations canal).

Minimise le décalage entre l'image et le son lorsque le téléviseur est raccordé à une chaîne cinéma maison ou un amplificateur Panasonic.

VIERA Link™ “HDAVI Control™”

Profitez d'un fonctionnement plus convivial avec la fonction “HDAVI Control” sous le menu “VIERA Link”. Pour plus de détails sur “HDAVI Control”, reportez-vous à la page 38.

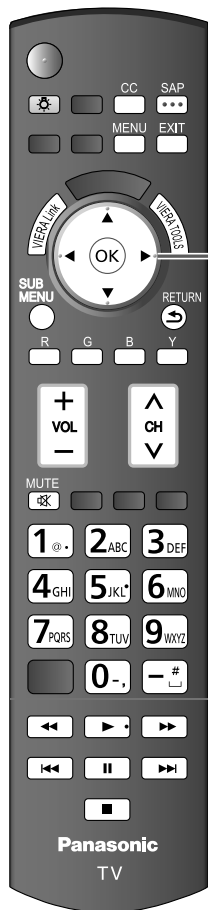

1 Affichez le menu VIERA Link



2 Sélectionnez une rubrique

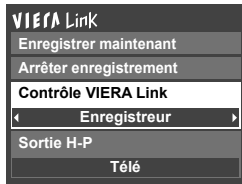

3 Effectuez la sélection

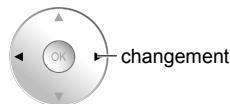
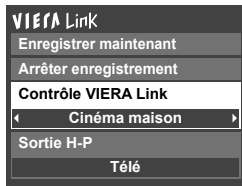

4 Effectuez le réglage

■ Appuyez pour quitter le menu d'écran
EXIT

■ Appuyez pour revenir à l'écran précédent
RETURN

Contrôle des haut-parleurs

Fonction VIERA Link opérable uniquement avec la télécommande du téléviseur (pour “HDAVI Control 2 ou ultérieur”)

Enregistrement direct (pour “HDAVI Control 3 ou ultérieur”)

(Suite)

Il est possible de sélectionner soit les enceintes de la chaîne cinéma maison soit les haut-parleurs du téléviseur pour la sortie audio. Le contrôle du rendu sonore se fait au moyen de la télécommande du téléviseur. Cette fonction n'est disponible que si un amplificateur ou une chaîne cinéma maison Panasonic est utilisé.

① Sélectionnez "Sortie H-P"

② Sélectionnez "Cinéma maison" ou "Télé"



■ **Cinéma maison:** Réglage sur l'équipement

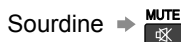
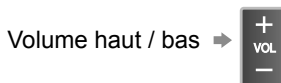

- La sortie audio sur le téléviseur est mise en sourdisine.
- Lorsque l'équipement connecté est mis hors marche, les haut-parleurs du téléviseur sont activés.
- La sélection de "Cinéma maison" a pour effet de mettre l'équipement en marche s'il est en mode de veille.

■ **Télé:** Les haut-parleurs du téléviseur sont activés.

Dans le menu VIERA Link, il est possible de sélectionner des appareils HDMI compatibles connectés et d'y accéder rapidement. Continuez à utiliser la télécommande du téléviseur en prenant soin de l'orienter vers ce dernier.

① Sélectionnez "Contrôle VIERA Link"

② Sélectionnez l'équipement auquel vous voulez accéder.

(Enregistreur/Cinéma maison/Lecteur/Caméscope/LUMIX/Caméra réseau)

- Utilisation des fonctions VIERA TOOLS (p.21)

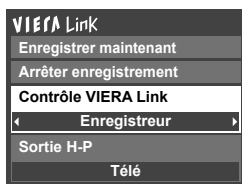

Vous ne pouvez sélectionner que les rubriques disponibles.

- En présence de plus d'un appareil du même type, le chiffre annexé au nom de l'appareil indique le nombre d'appareils. (ex. Enregistreur 1/Enregistreur 2/Enregistreur 3...)
- Le nombre d'appareils qui peuvent être raccordés est trois pour les enregistreurs, et un total de trois appareils pour Cinéma maison/Lecteur/Caméscope/LUMIX.

Remarque

- Il existe une limite au nombre de connecteurs HDMI.

③ **Pilotez les fonctions de l'équipement au moyen de la télécommande du téléviseur en prenant soin de l'orienter vers ce dernier.**

- Pour faire fonctionner l'appareil, lisez le manuel d'utilisation y afférent.

■ **Touches disponibles sur la télécommande**

Le fonctionnement varie selon l'appareil raccordé.

	Déplacement du curseur/Sélection		Lecture
	Réglage/Accès		Arrêt
	Retour au menu précédent		Recul/avance
	Affichage du menu de fonctions de l'équipement		Saut Recul/avance
	Disponible lorsque la fonction des touches est affichée		Pause
	Quitter		Sous-titres
	Canal haut/bas		SAP (Sélectionner le mode audio)
	0-9		Sélection de canal secondaire numérique

Enregistrez immédiatement l'émission en cours sur l'enregistreur.

① Sélectionnez "Enregistrer maintenant"

② Sélectionnez "Arrêter enregistrement" pour arrêter l'enregistrement.

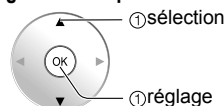
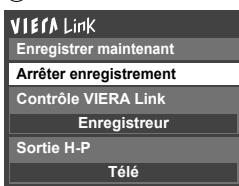
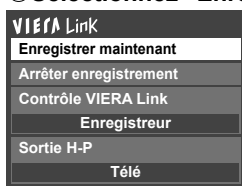

- Pour un enregistrement de qualité optimale, il peut être nécessaire de modifier les réglages sur l'enregistreur. Pour plus de détails, reportez-vous au manuel d'utilisation afférent à l'enregistreur.
- L'enregistrement ne s'arrête pas automatiquement après la fin de l'émission.

Réglage du réseau

Ceci est un réglage pour une connexion à un service à haut débit.



1 Affichez le menu



2 Sélectionnez "Réglage"

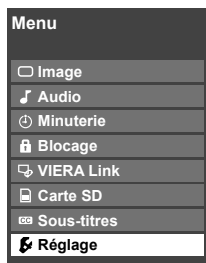

3 Sélectionnez "Réglage du réseau"

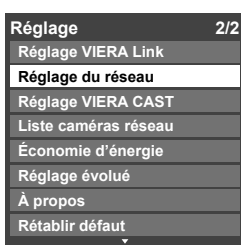

4 Sélectionnez une rubrique, puis réglage

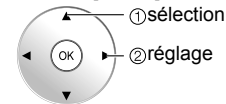
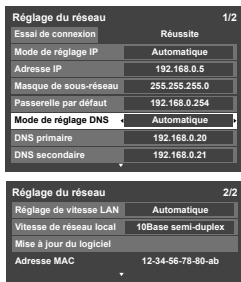

■ Appuyez pour quitter le menu d'écran EXIT

■ Pour revenir à l'écran précédent RETURN

Essai de connexion

Réglage IP

- Mode de réglage IP
- Adresse IP
- Masque de sous-réseau
- Passerelle par défaut

Réglage DNS

- Mode de réglage DNS
- DNS primaire
- DNS secondaire

Réglage de la vitesse de connexion

- Réglage de vitesse LAN
- Vitesse de réseau local

Mise à jour du logiciel

Vérifiez que les paramètres du réseau sont comme suit puis amorcez "Essai de connexion".

- 1 Sélectionnez "Essai de connexion", puis appuyez sur OK
*Appuyez à nouveau sur OK pour annuler l'essai.
(L'annulation de l'essai prend un certain temps.)

Réussite: "Essai de connexion" réussi.
Réseau domestique seulement :
Réseau domestique disponible.
Échec: Vérifiez les paramètres et réglages de la connexion à haut débit et du réseau et effectuez l'essai de nouveau.
Essai en cours.
---: Essai non effectué

Réglage du réseau		1/2
Essai de connexion	Réussite	
Mode de réglage IP	Automatique	
Adresse IP	192.168.0.5	
Masque de sous-réseau	255.255.255.0	
Passerelle par défaut	192.168.0.254	

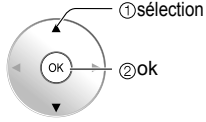

- 1 Sélectionnez "Mode de réglage IP", puis "Automatique"
(Lorsque l'acquisition IP automatique du protocole DHCP peut être utilisée)

■ Réglage Manuel

- 1 Sélectionnez "Mode de réglage IP", puis "Manuel".
- 2 Sélectionnez une rubrique, puis appuyez sur OK
- 3 Vérifiez les spécifications du routeur à large bande et entrez chaque adresse IP.

Réglage du réseau		1/2
Essai de connexion	Réussite	
Mode de réglage IP	Automatique	
Adresse IP	192.168.0.5	
Masque de sous-réseau	255.255.255.0	
Passerelle par défaut	192.168.0.254	

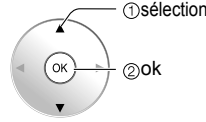

Masque de sous-réseau	0 . 0 . 0 . 0
-----------------------	---------------

1	2	3
4	5	6
7	8	9
0		

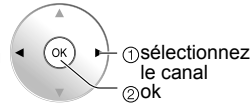

L'adresse acquise est affichée.

- 2 Chaque adresse IP s'acquiert automatiquement

- 1 Sélectionnez "Mode de réglage DNS", puis "Automatique"
(Lorsque l'acquisition DNS automatique du protocole DHCP peut être utilisée)

■ Réglage Manuel

- 1 Sélectionnez "Mode de réglage DNS", puis "Manuel".
- 2 Sélectionnez une rubrique, puis appuyez sur OK.
- 3 Entrez chaque adresse IP selon les directives du fournisseur.

Réglage du réseau		1/2
Essai de connexion	Réussite	
Mode de réglage DNS	Automatique	
DNS primaire	192.168.0.20	
DNS secondaire	192.168.0.21	

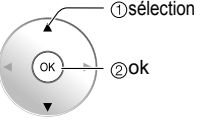

DNS primaire	0 . 0 . 0 . 0
--------------	---------------

1	2	3
4	5	6
7	8	9
0		



L'adresse acquise est affichée.

- 2 Chaque adresse IP s'acquiert automatiquement
Dans des conditions normales, lors de l'utilisation d'un routeur à large bande, l'acquisition IP automatique du protocole DHCP peut être utilisée. En cas d'incertitude, vérifiez avec le personnel qui a effectué l'installation ou consultez la documentation afférente à chaque dispositif.

- 1 Sélectionnez "Réglage de vitesse LAN" (Par défaut, le réglage est sur "Automatique")

- Dans des conditions normales, sélectionnez "Automatique".
- Si "Essai de connexion" échoue, réglez le "Réglage de vitesse LAN" à "Manuel" et sélectionnez ensuite "10Base semi-duplex", "10Base duplex intégral", "100Base semi-duplex" ou "100Base duplex intégral".
- Sélection impossible lorsque "Automatique" est réglé à "Réglage de vitesse LAN".
- Changer les réglages peut rendre impossible la connexion à certains types d'équipement.

Réglage du réseau		2/2
Réglage de vitesse LAN	Automatique	
Vitesse de réseau local	10Base semi-duplex	
Mise à jour du logiciel		
Adresse MAC	12-34-56-78-90-ab	

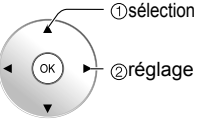

- 1 Sélectionnez "Mise à jour du logiciel"

- 2 Appuyez sur OK pour afficher l'écran de la mise à jour du micrologiciel.
- 3 Suivez les indications à l'écran.
* Réglez "Horloge" en premier. (p. 18)

Réglage du réseau		2/2
Réglage de vitesse LAN	Automatique	
Vitesse de réseau local	10Base semi-duplex	
Mise à jour du logiciel		
Adresse MAC	12-34-56-78-90-ab	

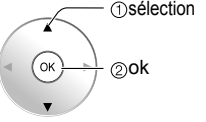

● Les réglages de la connexion réseau deviennent actifs lorsque vous fermez le menu et effectuez "Essai de connexion".

Réglage VIERA CAST™

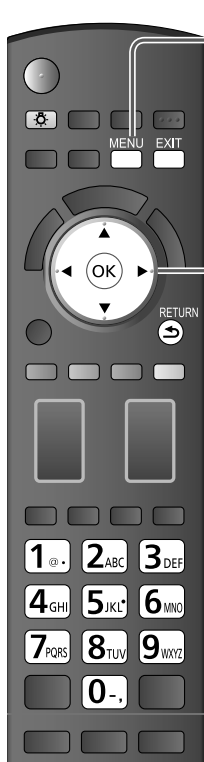

1 Affichez le menu



2 Sélectionnez "Réglage"

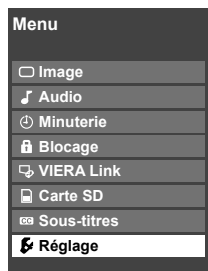

3 Sélectionnez "Réglage VIERA CAST"

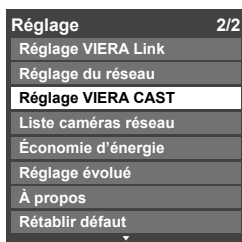

4 Sélectionnez une rubrique, puis réglage

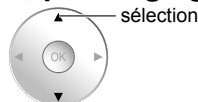

■ Appuyez pour quitter le menu d'écran



■ Pour revenir à l'écran précédent



Essai de connexion

Réglage Proxy

- Adresse de serveur mandataire
- Port de serveur mandataire

Saisie de caractères

① Sélectionnez “Essai de connexion”, puis appuyez sur OK

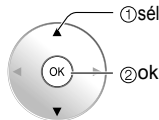

- Lors de l’affichage d’un message indiquant que la connexion a été faite avec succès lors de la connexion au site d’essai de connexion
 - ➔ Les réglages sont corrects.
- Lorsque la connexion n’a pas été faite correctement.
 - ➔ Un message d’erreur apparaît à l’écran.
- * Vérifiez la connexion et les réglages. (p. 44-45, ci-dessous)

Si vous effectuez les réglages du serveur mandataire, vérifiez l’adresse du serveur mandataire et le numéro de port du serveur mandataire.

Réglez uniquement lorsque spécifié par le fournisseur. N’est pas requis lors d’une utilisation domestique normale.

■ Adresse de serveur mandataire

Ceci est l’adresse du serveur de relais qui est connecté au serveur cible au lieu du navigateur et qui envoie les données au navigateur. Ce réglage est requis uniquement lorsque spécifié par le fournisseur.

① Sélectionnez “Adresse de serveur mandataire”, puis appuyez sur OK

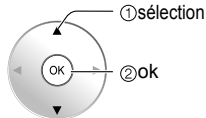

■ Port de serveur mandataire

Ce chiffre est déterminé par le fournisseur ainsi que l’adresse du serveur mandataire.

① Sélectionnez “Port de serveur mandataire”, puis appuyez sur OK

② Entrez le numéro de port.



② Entrée de l’adresse (voir “Saisie de caractères” plus bas).



Si vous effectuez les réglages du serveur mandataire, il pourrait être impossible d’accéder au contenu de films VIERA CAST.

③ Appuyez sur OK

Il est possible d’utiliser une touche de la télécommande pour entrer un caractère alphanumérique.

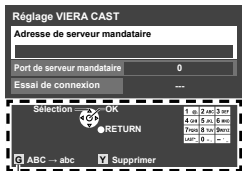

Zone de navigation

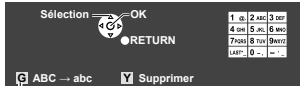

Commute le mode d’entrée d’alphabétique à numérique.

Les caractères sont affichés tels qu’illustrés dans le tableau suivant.

	ABC/abc												123
	1	2	3	4	5	6	7	8	9	10	11	12	
1	@	.	/	:	~	-	1						1
2	a/A	b/B	c/C	2									2
3	d/D	e/E	f/F	3									3
4	g/G	h/H	i/I	4									4
5	j/J	k/K	l/L	5									5
6	m/M	n/N	o/O	6									6
7	p/P	q/Q	r/R	s/S	7								7
8	t/T	u/U	v/V	8									8
9	w/W	x/X	y/Y	z/Z	9								9
0	-	,	;	'	"	?	!	()	&	\	0	0
LAST	*	#	\$	%	=		{	}	[]			*
-	Espace												#

- Les réglages de VIERA CAST deviennent actifs lorsque vous fermez le menu et démarrez “Essai de connexion”

Blocage

Il est possible de bloquer la réception de certains canaux afin de prévenir que les enfants ne soient exposés à un contenu inapproprié.

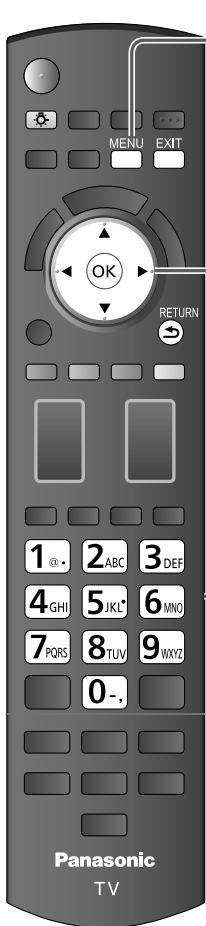

1 Affichez le menu



2 Sélectionnez "Blocage"

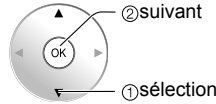
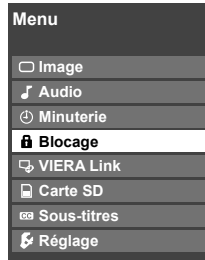

Vous serez invité à saisir votre mot de passe chaque fois que vous afficherez le menu "Blocage".

3 Entrez votre mot de passe à 4 chiffres

Un code à 4 chiffres doit être saisi pour voir un programme bloqué ou pour changer les paramètres de classification.



- S'il s'agit de la saisie initiale du mot de passe, entrez le numéro à deux reprises pour l'enregistrer.

4 Sélectionnez le mode de blocage

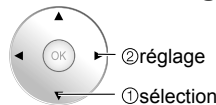
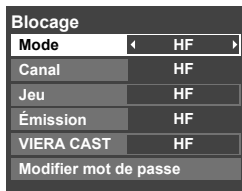

HF: Déverrouillage des fonctions de blocage de canaux, de jeux vidéo, de la programmation et de "VIERA CAST".
Tout: Verrouillage de tous les signaux d'entrée sans égard au réglage des paramètres de blocage de canaux, de jeux vidéo, de la programmation et de "VIERA CAST".

Person.: Verrouillage de signaux d'entrée établis par paramétrage du blocage de canaux, de jeux vidéo, de la programmation et de "VIERA CAST".

■ Appuyez pour quitter le menu d'écran



Mise en garde

- Notez votre mot de passe dans le cas où vous l'oublieriez. (Si vous avez oublié votre mot de passe, communiquez avec votre détaillant Panasonic.)

Remarque

- Lorsqu'un canal bloqué est synchronisé, un message s'affiche permettant de recevoir le canal après avoir entré votre mot de passe.

5 Sélectionnez une rubrique

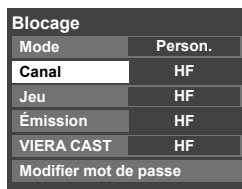

- Les fonctions de blocage de canaux (canal), de jeux vidéo (jeu), de la programmation (émission) et de "VIERA CAST" seront grisées à moins que "Person." n'ait été sélectionné sous "Mode".

6 Effectuez le réglage

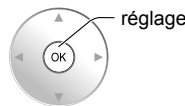

■ Pour sélectionner le canal ou la classification du programme à verrouiller

Verrouillage de canal

Sélectionnez jusqu'à 7 (1-7) canaux à bloquer. Ces canaux seront bloqués quelle que soit la classification du programme.

① Sélectionnez "Mode", puis "Person."

② Sélectionnez le canal devant être bloqué

Blocage canaux	
Mode	Person.
Canal 1	3
Canal 2	4
Canal 3	-
Canal 4	-

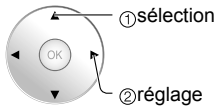

- Pour bloquer/déverrouiller tous les canaux: Sélectionnez "Mode", puis "Tout" ou "HF".

Tout: Bloque tous les canaux
HF: Déverrouille tous les canaux

Jeu

Bloque les canaux 3 et 4 ainsi que les entrées externes.

Sélectionnez "Jeu" à l'étape ⑤, puis réglez sur "EF".

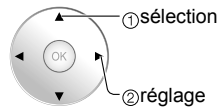

EF: Blocage
HF: Déverrouillage

Blocage de programme

■ Pour spécifier le niveau de classification
La technologie puce anti-violence "V-chip" permet de verrouiller les émissions à auditoire limité en fonction des classifications de télévision.

① Sélectionnez "Mode", puis "EF".

Blocage émission	
Mode	EF
MPAA	HF
U.S.TV	HF
C.E.L.R.	HF
C.F.L.R.	HF



② Sélectionnez la catégorie de classification que vous désirez adopter.

Blocage émission	
Mode	EF
MPAA	HF
U.S.TV	HF
C.E.L.R.	HF
C.F.L.R.	HF

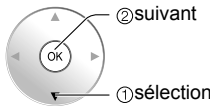

MPAA: Classification des films (États-Unis)
U.S.TV: Classification des émissions de télévision (États-Unis)
C.E.L.R.: Classification (Canada)
C.F.L.R.: Classification (Québec)

③ Sélectionnez la classification.

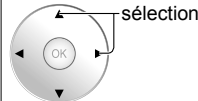

Exemple: classification "MPAA" (films aux États-Unis)

NR	Sans classification
G	Général: aucune limite d'âge
PG	Supervision parentale suggérée
PG-13	Prudence des parents conseillée: pour des spectateurs de 13 ans ou moins
R	Accès limité: les personnes de moins de 17 ans doivent être accompagnées par un adulte
NC-17	Accès interdit aux personnes de moins de 17 ans
X	Adultes seulement

- Pour de plus amples renseignements. (p. 56)

Verrouillage de VIERA CAST

Verrouillage de VIERA CAST

Verrouille VIERA CAST.

Sélectionnez VIERA CAST à l'étape ⑤ et réglez sur "EF"
Lorsque vous appuyez sur VIERA CAST, l'écran de verrouillage de VIERA CAST est affiché. Tapez le bon mot de passe pour accéder à l'écran d'accueil.

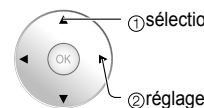

EF: Verrouillage
HF: Déverrouillage

Modification du mot de passe

■ Pour changer le mot de passe

- ① À l'étape ④, sélectionnez "Modifier mot de passe", puis appuyez sur OK.
- ② Saisissez deux fois le nouveau mot de passe à 4 chiffres.

Blocage	
Mode	HF
Canal	HF
Jeu	HF
Émission	HF
VIERA CAST	HF
Modifier mot de passe	



Remarques

- Selon la disponibilité, ce téléviseur prend en charge le "Tableau de classification par région téléchargeable" (aux États-Unis seulement).
- La classification HF est indépendante des autres classements.
- Si vous bloquez un niveau de classement basé sur un âge spécifique, la classification HF et toute autre classification plus restrictive seront aussi bloquées.

Programmation et édition des canaux

Les paramètres de canal actuels peuvent être modifiés en fonction de vos besoins et des conditions de réception.

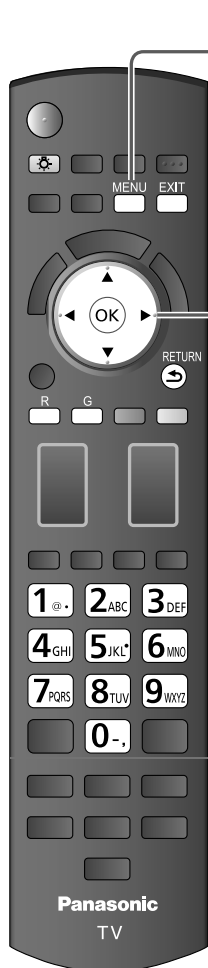

1 Affichez le menu



2 Sélectionnez "Réglage"

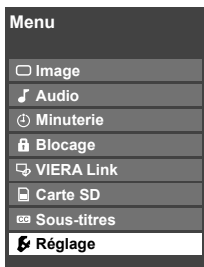

3 Sélectionnez "Réglage ANT/Câble"

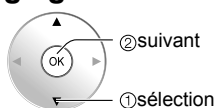

4 Sélectionnez la fonction

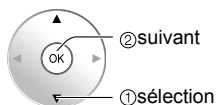
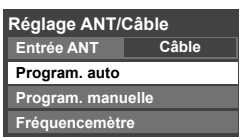

■ Appuyez pour quitter le menu d'écran



5 Effectuez le réglage

■ Pour réinitialiser les paramètres du menu Réglage

- 1 Sélectionnez "Rétablir défaut" dans le menu Réglage (3) puis appuyez sur OK
- 2 Entrez votre code à 4 chiffres au moyen des touches numériques
- 3 Sélectionnez "Oui" dans l'écran de confirmation, puis appuyez sur OK

Program.
auto
Programmation
automatique

Program.
manuelle
Programmation
manuelle

Fréquence
mètre
Vérification
de la
puissance
du signal

Recherche et ajout automatiques en mémoire des canaux disponibles.

- 1 Sélectionnez "Entrée ANT"
→ Sélectionnez Câble ou Antenne
Ou sélectionnez "Non utilisé" (p. 16).

- 2 Sélectionnez "Program. auto"

Réglage ANT/Câble	
Entrée ANT	Câble
Program. auto	
Program. manuelle	
Fréquence/mètre	

- 3 Sélectionnez le mode de balayage (p. 17)

Program. auto	
Tous les canaux	
Analogique seulement	
Numérique seulement	

La programmation s'effectue automatiquement.

- Après le balayage, sélectionnez "Appliquer". (voir ci-dessous ⑤).
- Tous les canaux précédemment en mémoire sont effacés.

Utilisez cette procédure pour changer le réglage des canaux captés ou pour changer l'affichage de canal. Utilisez-la aussi pour ajouter ou omettre manuellement des canaux dans la liste de canaux.

Il est possible de sélectionner un mode de syntonisation des canaux (Numérique seulement/Analogique seulement) en "Mode balayage de canal" (p. 36).

- 1 Sélectionnez "Modifier"

Program. manuelle				
Modifier	Appliquer	Annuler		
Canal	Stg	Fav	Ajouter	
2	Oui	
3	Oui	
4	Oui	
5	Oui	

- 2 Sélectionnez la rubrique à modifier

Program. manuelle				
Modifier	Appliquer	Annuler		
Canal	Stg	Fav	Ajouter	
2	Oui	
3	Oui	
4	Oui	

Favorites

Stg Ajouter

Page préc. Page suiv. RETURN

R G Page suivante

Page précédente

- Stg: Modifie l'indicatif du canal.
- Favoris: Inscrit le canal sur la liste des canaux préférés.
- Ajouter: Ajoute ou omet des canaux.

- 3 Effectuez les modifications

- Stg

Modification de sigle	
Canal	80-101
Stg	← →

1	2	3
4	5	6
7	8	9
0		

Stg Sélectionnez ou renommez l'indicatif du canal. (maximum de 7 caractères)

- Favoris

Réglage favoris	
1	26-1
2	

Réglage favoris Sélectionnez le numéro.

- Ajouter

Appuyez sur OK pour sélectionner "Oui" (ajouter) ou "Non" (omettre)



- 4 Déplacez le curseur sur le numéro de canal

Program. manuelle				
Modifier	Appliquer	Annuler		
Canal	Stg	Fav	Ajouter	
2	Oui	
3	Oui	

- 5 Sélectionnez "Appliquer"

m. manuelle		
Appliquer	Annuler	
Stg	Fav	Ajouter
...	...	Oui

Annulation de la modification

Program. manuelle				
Modifier	Appliquer	Annuler		
Canal	Stg	Fav	Ajouter	
2	Oui	
3	Oui	
4	Oui	
5	Oui	

Les modifications seront perdues. Continuer?

Oui Non

Vérifiez la puissance du signal si l'image numérique est brouillée ou figée.

Fréquence/mètre	
Canal	← 1-1 →
Syntonisation manuelle	
Puissance du signal	
Actuel	30%
Niveau maximal	45%

- Si le signal est faible, vérifiez l'antenne. Si aucun problème n'est détecté, communiquez avec votre détaillant Panasonic.

Remarques

- N'est pas disponible si "Câble" est sélectionné dans "Entrée ANT" (voir ci-dessus).
- Ne s'applique qu'aux canaux numériques.

- Si le blocage (p. 48) est activé et que le réglage "Réglage ANT/Câble" est sélectionné, le message "Entrer mot de passe." s'affiche.

Sous-titres

1 Affichez le menu

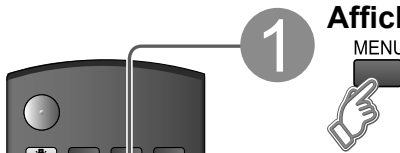

2 Sélectionnez "Sous-titres"

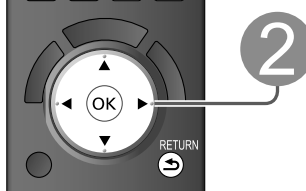

Menu

- Image
- Audio
- Minuterie
- Blocage
- VIERA Link
- Carte SD
- Sous-titres**
- Réglage

Mode Sélectionnez "EF" (ou "HF" pour ne pas l'utiliser).

Analog. (Permet de choisir le service de sous-titres de l'émission analogique.)

CC1-4: Informations concernant les images (Affichage au bas de l'écran)

T1-4: Informations textuelles (Affichage plein écran)

Numéri. (Le menu des sous-titres codés numériques vous permet de configurer la façon d'afficher les sous-titres codés numériques.)

Choisissez le réglage.

- "Primaire", "Second", "Service 3", "Service 4", "Service 5", "Service 6"

Réglage numérique

- Format: Taille des caractères
- Police: Police de caractères
- Style: Style (En relief, Effet gravé, etc.)
- Avant-plan: Couleur
- Opacité avant: Densité
- Arrière-plan: Couleur de la zone de texte
- Opacité arrière: Densité de la zone de texte
- Contour: Couleur du pourtour des caractères

(Sélectionnez parmi les options à l'écran.)

Réinitialisation des réglages

Sélectionnez "Rétablir défaut", puis appuyez sur OK

■ Appuyez pour quitter le menu d'écran

EXIT



Le téléviseur comprend un décodeur intégré capable de faire apparaître une contrepartie visuelle de la partie audio. Le programme regardé doit intégrer des sous-titres codés (CC) afin que le téléviseur puisse les afficher (p. 57)

■ Sélectionnez une rubrique et effectuez le réglage

Sous-titres	
Rétablir défaut	
Mode	EF
Analog.	CC1
Numéri.	◀ Primaire ▶
Réglage numérique	

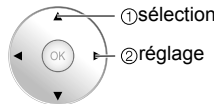

- Les réglages dans "Analog." ou "Numéri." sont déterminés par le télédiffuseur.

- Mode** Sélectionnez "EF" (ou "HF" pour ne pas l'utiliser).
- Analog.** (Permet de choisir le service de sous-titres de l'émission analogique.)
- CC1-4: Informations concernant les images (Affichage au bas de l'écran)
- T1-4: Informations textuelles (Affichage plein écran)
- Numéri.** (Le menu des sous-titres codés numériques vous permet de configurer la façon d'afficher les sous-titres codés numériques.)
- Choisissez le réglage.
- "Primaire", "Second", "Service 3", "Service 4", "Service 5", "Service 6"

Sous-titres Afficher les sous-titres

■ Réglages plus poussés de l'affichage pour les émissions numériques

① Sélectionnez "Réglage numérique", puis appuyez sur OK

② Sélectionnez la rubrique, puis effectuez le réglage

Réglage numérique	
Format	Automatique
Police	Automatique
Style	Automatique
Avant-plan	◀ Automatique ▶
Opacité avant	Automatique
Arrière-plan	Automatique
Opacité arrière	Automatique
Contour	Automatique

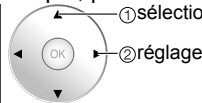

- Format: Taille des caractères
 - Police: Police de caractères
 - Style: Style (En relief, Effet gravé, etc.)
 - Avant-plan: Couleur
 - Opacité avant: Densité
 - Arrière-plan: Couleur de la zone de texte
 - Opacité arrière: Densité de la zone de texte
 - Contour: Couleur du pourtour des caractères
- (Sélectionnez parmi les options à l'écran.)

■ Réinitialisation des réglages

Sélectionnez "Rétablir défaut", puis appuyez sur OK

Ident. prises/Sortie audio



1 Affichez le menu



2 Sélectionnez "Réglage"

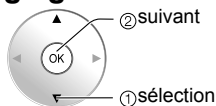
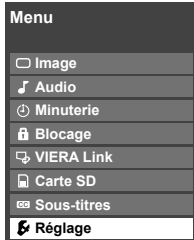

3 Sélectionnez "Appareils raccordés"

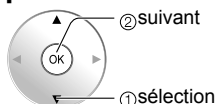

4 Sélectionnez "Ident. prises" ou "Sortie audio"

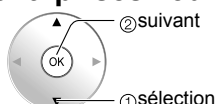
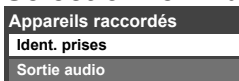

■ Appuyez pour quitter le menu d'écran



● Ident. prises/Sortie audio
● Sous-titres

Fonctions avancées

Ident. prises
Afficher l'identification des appareils auxiliaires

Il est possible de faire afficher l'identification des appareils connectés aux prises d'entrée du téléviseur. (En sélectionnant le mode d'entrée de la page 26 ②)

■ Sélectionnez la prise et l'identification de l'appareil auxiliaire

Ident. prises	
Composant 1	←
Composant 2	
HDMI 1	
HDMI 2	
HDMI 3	JEU
Vidéo 1	
Vidéo 2	JEU
PC	

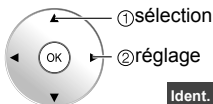

Fait passer le mode d'entrée d'alphabétique à numérique

- Prises: Composant 1-2/HDMI 1-3/Vidéo1-2/PC
- Identification: [ESPACE] OMETTRE/MAGNÉTO/DVD/CÂBLE/SATELLITE/DVR/JEU/AUX/RÉCEPTEUR/ORDINATEUR/Blu-ray/AP.PHOTO/ENR. DVD/CINÉMA M./MONITEUR/CENTRE M/PASSER.M/AUTRE

Pour le PC, seulement "OMETTRE" est disponible.

* Si "OMETTRE" est sélectionné, le signal de cette prise est sauté lors de la commutation au moyen de la touche INPUT.

- Chaque identification sélectionnée apparaît à l'écran "Sélection d'entrée" (p. 26).

Identification Prise



[exemple]

Sortie audio
Blocage de la sortie audio

Sortie audio	
Composant 1	EF
Composant 2	EF
HDMI 1	EF
HDMI 2	EF
HDMI 3	EF
Vidéo 1	← HF →
Vidéo 2	EF

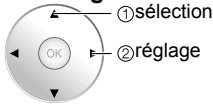

Pour prévenir le ronronnement et l'oscillation de l'image, cette fonction bloque la sortie des signaux audio et vidéo identifiés dans ce menu. (p. 36)

■ Sélectionnez la prise et réglez sur "HF".

Minuterie

Il est possible de régler la minuterie de manière à ce que le téléviseur se mette en ou hors marche à l'heure désirée.

- L'horloge doit avoir été préalablement réglée avant de pouvoir réaliser les réglages de la minuterie en/hors marche. (p. 18)
- La minuterie-sommeil et la minuterie de mise en/hors marche différée ne peuvent fonctionner si la fonction de mise en marche automatique (p. 36) est activée.



1 Affichez le menu



2 Sélectionnez "Minuterie"

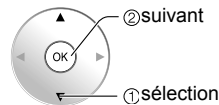
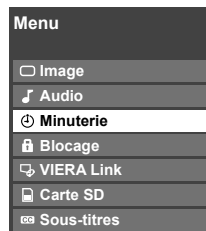

3 Sélectionnez la minuterie à régler

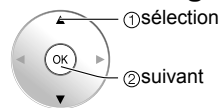
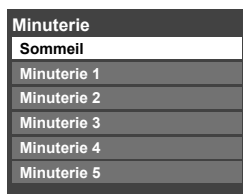

- Sommeil** Mise hors marche automatique
- Minuterie 1** Mise en/hors marche automatique (5 minuterie peuvent être réglées.)
- Minuterie 5**

4 Réglez la minuterie

■ Pour régler "Sommeil" (Délai de mise hors marche)

Appuyez pour régler l'appareil de sorte qu'il s'éteigne lui-même après une durée présélectionnée.

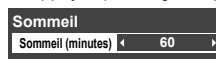

- 0/30/60/90 (minutes)



■ Appuyez pour quitter le menu d'écran



■ Appuyez pour revenir à l'écran précédent

RETURN



■ Pour régler "Minuterie 1-5" (Minuterie de mise en/hors marche différée)

Sélectionnez la rubrique, puis effectuez le réglage.



LAST AM / PM

- Effacer

- Réglage minuterie** Réglage de la minuterie (EF/HF)
- Entrées** Sélectionnez les sources du signal
- Canal** Sélectionnez le canal
- Jour** Sélectionnez le jour

DIM, LUN, MAR, MER, JEU, VEN, SAM
(La date la plus rapprochée s'affiche)
LUN-VEN, SAM-DIM, QUOT, Tous DIM, Tous LUN,
Tous MAR, Tous MER, Tous JEU, Tous VEN, Tous SAM

Heure début L'heure de mise en marche

Heure fin L'heure de mise hors marche

Remarque

- Le téléviseur se met automatiquement hors tension 90 minutes après avoir été mis sous tension par la minuterie. Cela ne fonctionne pas si une heure de mise hors tension est choisie ou si une touche est pressée.

Connexions AV recommandées

Ces schémas montrent nos recommandations quant à la façon de raccorder le téléviseur à divers appareils. Pour les autres raccordements, reportez-vous aux instructions de chaque appareil et aux spécifications. Pour obtenir de l'aide supplémentaire, visitez notre site Web à l'adresse www.panasonic.ca

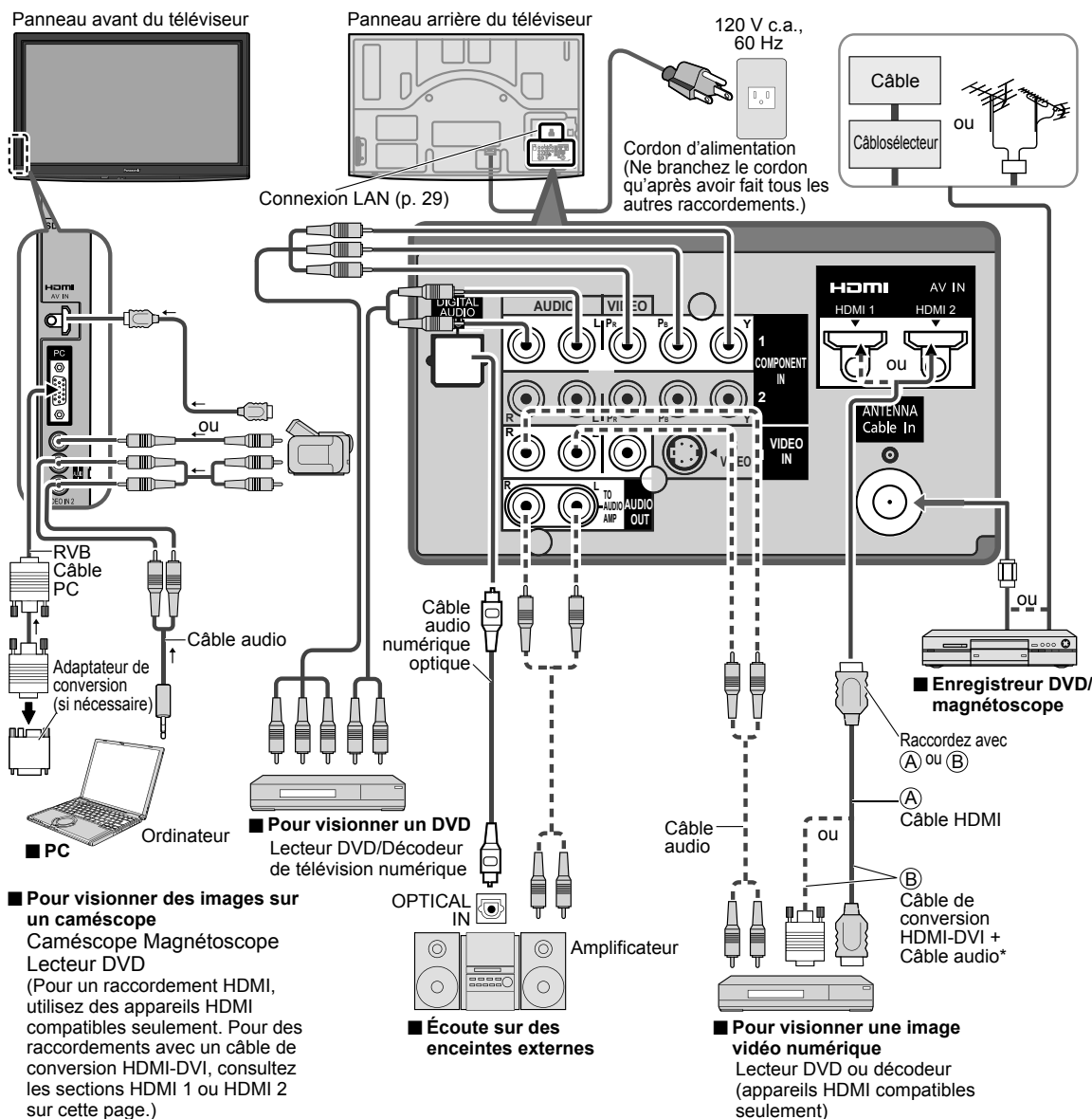

● Connexions AV recommandées
● Minuterie
Fonctions avancées

Remarques

- Les signaux d'entrée audio reliés à une prise désactivée dans "Sortie audio" (p. 53) ne peuvent pas être émis par les prises "AUDIO OUT". La sortie audio est toutefois disponible par la prise "DIGITAL AUDIO OUT".
- Pour prévenir le ronronnement, régler "Sortie audio" lors de la connexion au magnétoscope sur une connexion en boucle. (p. 36, 53)

* Reportez-vous aux pages 34-35 pour le réglage au moyen d'un câble audio analogique avec un câble de conversion DVI-HDMI.

Liste des classifications aux fins de blocage

La puce antiviolence permet de bloquer la réception de canaux ou d'émissions en fonction de leur classification établie par l'industrie du divertissement. (p. 49)

■ Tableau de classement FILMS É.-U.

NR	NE CONTIENT PAS DE CLASSEMENT (NON CLASSÉ) ET PROGRAMMES NA (NON APPLICABLES). Films qui n'ont pas été classés ou dont le classement n'est pas applicable.
G	PUBLIC GÉNÉRAL. Autorisé à tous les âges.
PG	CONTRÔLE PARENTAL CONSEILLÉ. Certains programmes ne conviennent pas aux enfants.
PG-13	MISE EN GARDE IMPORTANTE DES PARENTS. Certaines scènes ne conviennent pas aux enfants de moins de 13 ans.
R	CONTRÔLÉ. Les enfants de moins de 17 ans doivent être accompagnés par un parent ou un gardien adulte.
NC-17	INTERDIT AUX MOINS DE 17 ANS.
X	POUR ADULTE UNIQUEMENT.

■ Tableau de classement ÉMIS.TÉLÉ É.-U.

Groupe basé sur l'âge	Classement basé sur l'âge	Sélections possibles	Description
Sans visa (aucune classification)	TV-NR	<ul style="list-style-type: none"> Non bloqué Bloqué 	Non classé.
	TV-Y	<ul style="list-style-type: none"> Non bloqué Bloqué 	Tous les enfants. Le thème et le contenu de ce programme sont spécialement conçus pour un public jeune, y compris les enfants de 2-6 ans.
Jeunesse	TV-Y7	<ul style="list-style-type: none"> Bloqué FV Non bloqué Bloqué 	Destiné aux enfants plus âgés. Le thème et le contenu de ce programme peuvent contenir des éléments de violence légère ou comique, ou peuvent effrayer les enfants de moins de 7 ans.
	TV-G	<ul style="list-style-type: none"> Non bloqué Bloqué 	Public général. Programme contenant peu ou pas du tout de violence, pas de mots grossiers et peu ou aucun dialogue ou situation d'ordre sexuel.
Surveillance	TV-PG	<ul style="list-style-type: none"> D, L, S, V (Tout) N'importe quelle combinaison de D, L, S, V 	Contrôle parental conseillé. Ce programme peut contenir de façon rare des mots grossiers, des scènes de violence limitée, certains dialogues et situations sexuelles suggestives.
	TV-14	<ul style="list-style-type: none"> D, L, S, V (Tout) N'importe quelle combinaison de D, L, S, V 	Mise en garde importante des parents. Ce programme peut contenir des thèmes sophistiqués, des scènes sexuelles, un langage grossier et des scènes d'intense violence.
	TV-MA	<ul style="list-style-type: none"> L, S, V (Tout) N'importe quelle combinaison de L, S, V 	Public adulte uniquement. Ce programme peut contenir des thèmes pour adulte, un langage blasphématoire, de la violence et des scènes sexuelles explicites.

FV: VIOLENCE FANTASTIQUE/DESSIN ANIMÉ V: VIOLENCE S: SEXE L: LANGAGE AGRESSIF D: DIALOGUE À CONTENU SEXUEL

■ Tableau de classement CANADA

E	Exempt - Les programmes exemptés comprennent: informations, programmes sportifs, documentaires, autres programmes d'information, causeries, vidéo musicales et programmes de variété.
C	Programmes pour les enfants de moins de 8 ans. Pas de langage offensif, de nudité, ni de contenu sexuel.
C8+	Programme généralement considéré acceptable pour les enfants de plus de 8 ans. Pas de blasphème, de nudité ni de contenu sexuel.
G	Programmes généraux, pour tout public.
PG	Contrôle parental conseillé. Certains programmes ne conviennent pas aux enfants.
14+	Programmes contenant des thèmes ou un contenu qui peut ne pas convenir aux enfants de moins de 14 ans. Les parents sont fortement mis en garde d'interdire leur accès aux jeunes adolescents et aux enfants plus jeunes.
18+	Programme réservé aux adultes. Contient des scènes constantes de violence ou des scènes d'extrême violence.

■ Tableau de classement CANADA-QUÉBEC

E	Exempt - Les programmes exemptés.
G	Général - Programmes pour tout public et tous les âges. Ne contient pas de violence ou le contenu violent est faible ou représenté de façon appropriée.
8 ans+	8+ Général - N'est pas recommandé pour les jeunes enfants. Programme destiné à un public jeune mais contenant occasionnellement des scènes de violence légère. Supervision par un adulte recommandée.
13 ans+	Programmes qui peuvent ne pas convenir aux enfants de moins de 13 ans - Contient quelques scènes de violence ou une ou plusieurs scènes violentes pouvant les affecter. Supervision par un adulte fortement conseillée.
16 ans+	Programme pouvant ne pas convenir aux enfants de moins de 16 ans - Contient des scènes fréquentes de violence ou de violence intense.
18 ans+	Programme réservé aux adultes. Contient des scènes constantes de violence ou des scènes d'extrême violence.

Mises en garde

- La puce antiviolence utilisée dans ce téléviseur est capable de bloquer les programmes sans "visa" (non classés, auxquels aucun classement ne s'applique et avec aucun classement) tels que définis par la section 15.120(e)(2) du Règlement FCC. Si l'option de blocage des programmes sans "visa" est choisie, "des résultats inattendus et éventuellement confus peuvent être obtenus, il se peut même que vous ne puissiez pas recevoir les bulletins d'urgence ni les types de programmes suivants:"
 - Bulletins d'urgence (tels que des messages du réseau de radiodiffusion d'urgence, des avertissements météorologiques, etc.)
 - Programme d'origine locale • Informations • Programmes politiques • Annonces des services publics
 - Programmes religieux • Programmes sportifs • Programmes météorologiques

Informations techniques

Sous-titres (CC)

- Pour afficher les sous-titres d'une émission numérique, réglez le format de l'image sur PLEIN. (Des caractères seront coupés si le format est réglé sur H-LARGE, CADRAGE, ZOOM ou 4:3)
- Les sous-titres peuvent être affichés à l'écran si les sous-titres sur le récepteur (soit un décodeur ou un récepteur de télévision par satellite) sont en service par l'entremise du raccordement à la prise composante ou HDMI du téléviseur.
- Si les sous-titres sont en service à la fois sur le récepteur et le téléviseur et que le signal est de 480i (sauf avec une connexion HDMI), les sous-titres de chaque appareil se chevaucheront.
- Si une émission numérique est acheminée en format analogique, les données relatives aux sous-titres seront également en format analogique.
- Si un enregistreur ou un écran de sortie est raccordé au téléviseur, les sous-titres doivent être mis en service soit sur l'enregistreur, soit sur l'écran de sortie.

Format de l'image (FORMAT)

Appuyez sur la touche FORMAT pour défiler parmi les différents formats d'image. Cette fonction vous permet de choisir le format de l'image selon le signal reçu et vos préférences. (p. 20)
(par exemple, dans le cas d'une image 4:3)

● PLEIN

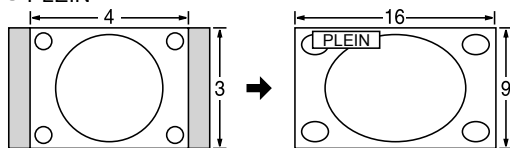

Étire horizontalement l'image 4:3 de manière à l'étendre sur les deux côtés de l'écran.
(Recommandé pour une image anamorphique.)

● H-LARGE

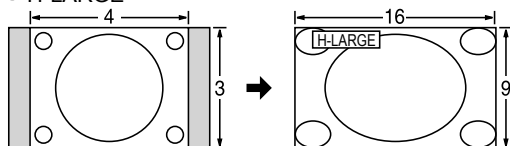

Étire horizontalement l'image 4:3 de manière à l'étendre sur les deux côtés de l'écran. Les côtés de l'image sont rognés.

● ZOOM

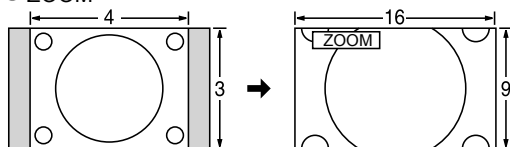

Agrandit l'image 4:3 de manière qu'elle occupe tout l'écran.
(Recommandé pour une image au format "boîte aux lettres".)

● CADRAGE

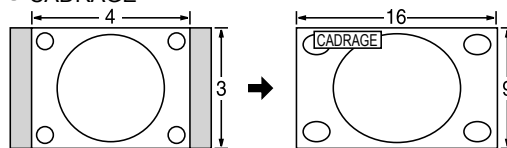

Étire l'image 4:3 horizontalement et verticalement de manière à remplir l'écran.
(Recommandé pour l'image de télévision ordinaire.)

● 4:3

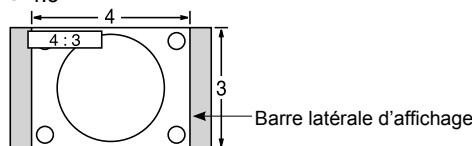

Ordinaire
(Il est à noter que l'affichage prolongé de la barre latérale peut provoquer un phénomène de rémanence.)

Remarques

- 480i (4:3), 480i (16:9), 480p (4:3), 480p (16:9): PLEIN, CADRAGE, 4:3 ou ZOOM
- 1080p/1080i/720p: PLEIN, H-LARGE, CADRAGE, 4:3 ou ZOOM

● Réglages zoom

La position verticale et la taille de l'image peuvent être ajustées dans "ZOOM".

① Dans le menu Image, sélectionnez "Réglages zoom". (p. 34-35)

② Position-V: Réglage de la position verticale.

③ Format-V: Réglage de la taille verticale.

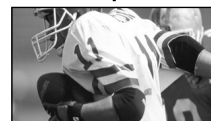
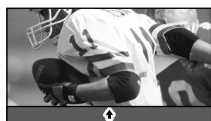

- Pour réinitialiser le format d'image →  (OK)

Informations techniques

Format des données sur carte mémoire SD

- Photo: Images fixes enregistrées sur appareils photo numériques compatibles avec les fichiers JPEG conformes aux normes DCF* et EXIF**
Ligne de base JPEG, (sous-échantillonnage: 4:4:4, 4:2:2 ou 4:2:0)
Nombre maximum de fichiers - 9 999 Résolution - 160 x 120 jusqu'à 10 000 000
- Images animées: Fichiers compatibles avec les formats SD-Video standard Ver. 1.2 [MPEG-2 (Simple Profile)] et AVCHD avec format audio MPEG-1/Layer-2 ou Dolby Digital. (Les données modifiées sur un PC peuvent ne pas s'afficher correctement.)

* DCF (règle pour le système de fichiers photos): norme de la Japan Electronics and Information Technology Industries Association
** EXIF (Exchangeable Image File Format)

Remarques

- Formatez la carte sur l'appareil à enregistrer.
- L'image peut ne pas s'afficher correctement sur ce téléviseur selon l'appareil utilisé.
- L'affichage peut prendre quelque temps lorsqu'il y a plusieurs fichiers et dossiers.
- Cette fonction ne peut afficher des images animées JPEG et des images fixes non conformes aux normes DCF (ex.: TIFF, BMP).
- Une donnée modifiée sur ordinateur peut ne pas s'afficher.
- Les images transférées d'un PC doivent être compatibles avec la norme EXIF 2.0, 2.1 et 2.2
- L'affichage d'un fichier endommagé pourrait se faire à une résolution moindre.
- Tous les fichiers sur la carte avec l'extension ".JPG" seront lus en mode de visualisation d'images.
- Les noms de dossiers et de fichiers peuvent varier selon l'appareil photo utilisé.
- N'utilisez pas des caractères à 2 octets ou autres codes spéciaux.
- La carte pourrait être inutilisable avec ce téléviseur si les noms de fichiers ou de dossiers sont modifiés.
- Pour les renseignements les plus récents sur les cartes mémoire SD compatibles, consultez le site Web suivant: <http://panasonic.co.jp/pavc/global/cs> (en anglais seulement).

Précautions à prendre avec les cartes SD:

- Ne retirez pas la carte pendant que l'appareil accède aux données (cela pourrait endommager la carte ou l'appareil).
- Ne touchez pas les bornes situées au dos de la carte mémoire SD.
- Protégez la carte contre toute pression ou impact.
- Introduisez la carte dans le bon sens (sinon, la carte pourrait être endommagée).
- La présence d'interférence électrique, d'électricité statique ou une opération impropre pourrait endommager les données ou la carte.
- Faites régulièrement une copie de sauvegarde des données en prévision de l'éventualité où des données seraient endommagées ou que le fonctionnement de l'appareil deviendrait erratique.
(Panasonic n'est pas responsable de toute détérioration ou tout endommagement des données.)

Messages d'avertissement concernant la carte SD

Message	Signification
Fente pour carte SD vide.	<ul style="list-style-type: none">● Absence de carte.
Aucunes images fixes/Aucunes images animées	<ul style="list-style-type: none">● La carte ne contient aucune donnée ou ce type de données ne peut être pris en charge.
Lecture imposs.	<ul style="list-style-type: none">● Le fichier est endommagé ou illisible.● L'appareil ne prend pas en charge le format.

(Suite)

VIERA Link™ "HDAVI Control™"

Les connexions HDMI à certains appareils Panasonic permettent un interfaçage automatique. (p. 38)

- Cette fonction pourrait ne pas fonctionner normalement selon l'état de l'équipement.
- Une fois cette fonction activée, même si le téléviseur est en mode d'attente, l'appareil peut être opéré à l'aide de d'autres télécommandes.
- Il est possible que l'image et le son ne soient pas reproduits pendant quelques secondes après le lancement de la lecture.
- Il est possible que l'image et le son ne soient pas reproduits pendant quelques secondes à la suite d'un changement du mode d'entrée.
- Le niveau de volume est affiché lorsque le volume est ajusté sur l'appareil externe.
- Si deux appareils d'un même type sont raccordés (par exemple un enregistreur DIGA à HDMI 1 et un autre enregistreur DIGA à HDMI 2), la fonction VIERA Link™ ne fonctionnera que pour l'appareil raccordé à la prise de numéro inférieur.
- Si un appareil ayant la fonction "HDAVI Control 2 ou ultérieur" est raccordé au téléviseur au moyen d'un câble HDMI, le son provenant de la prise DIGITAL AUDIO OUT peut être acheminé comme rendu ambiophonique multicanal.
- "HDAVI Control 4" est la nouvelle norme (en date de décembre 2008) pour les appareils compatibles avec HDAVI Control. Cette norme est compatible avec les appareils HDAVI classiques.

Connexion HDMI

L'interface multimédia haute définition (HDMI) vous permet de tirer profit d'images numériques haute définition et d'un son de haute qualité en connectant le téléviseur à des appareils externes compatibles.

Appareil HDMI (*1) doté d'une prise de sortie HDMI ou DVI, tel un décodeur de télévision numérique ou un lecteur DVD, peut être raccordé au connecteur HDMI à l'aide d'un câble HDMI.

- HDMI est la toute première interface AV numérique intégrale grand public conforme à une norme sans compression.
- Si l'appareil externe ne possède qu'une sortie DVI, connectez-le à la prise HDMI via un câble adaptateur DVI-HDMI (*2).
- Lorsqu'un câble adaptateur DVI-HDMI est utilisé, connectez le câble à la prise d'entrée audio.
- Les réglages audio peuvent être faits dans l'écran du menu "Entrée HDMI 1", "Entrée HDMI 2" ou "Entrée HDMI 3". (p. 34)
Fréquences d'échantillonnage du signal audio pouvant être prises en charge (L.PCM): 48 kHz, 44,1 kHz, 32 kHz
(*1): Le logo HDMI est apposé sur tout appareil compatible avec HDMI.
(*2): Disponible auprès d'un détaillant Panasonic.

Mises en garde

- Le fonctionnement adéquat avec un PC ne peut être assuré.
- Tout signal est reformaté avant d'être affiché à l'écran.
- Si l'appareil externe possède une fonction de réglage du format d'image, sélectionnez le format "16:9".
- Ces connecteurs HDMI sont de "type A".
- Ces connecteurs HDMI sont compatibles avec la protection de contenu numérique à large bande passante (HDCP – High-Bandwidth Digital Content Protection).
- Un appareil ne possédant pas de prise de sortie numérique peut être connecté à la prise d'entrée "COMPONENT", "S VIDEO" ou "VIDEO" pour recevoir des signaux analogiques.
- La prise d'entrée HDMI ne peut être utilisée qu'avec les signaux vidéo aux formats suivants: 480i, 480p, 720p, 1080i, et 1080p. Il est nécessaire que le réglage du signal de sortie de l'appareil numérique externe y corresponde.
- Pour de plus amples détails sur les signaux pris en charge par HDMI, voir p. 60.

Prises de sortie DIGITAL AUDIO OUT

Il est possible de profiter des atouts d'une chaîne cinéma maison en connectant un décodeur Dolby Digital (5.1 canaux) et un amplificateur multicanal aux prises de sortie DIGITAL AUDIO OUT.

Mises en garde

- Selon le lecteur DVD utilisé et le type de logiciel DVD-Audio, la fonction de protection contre la copie peut se mettre en marche et désactiver la sortie optique.
- Quand un canal ATSC est choisi, la sortie de la prise DIGITAL AUDIO OUT est Dolby Digital. Quand un canal NTSC est choisi, la sortie est PCM.
- Lors de la visualisation d'images animées à partir de la carte SD avec piste audio enregistrée en mode Dolby Digital, la sortie DIGITAL AUDIO OUT sera en mode Dolby Digital. Si le son est enregistré sous d'autres modes, la sortie sera en mode PCM. voir les pages 48-49 pour plus de détails

Mode image

- Éclatant: Accentue le contraste et la netteté de l'image pour un visionnement dans une pièce bien éclairée.
- Standard: Recommandé pour les conditions de visionnement normales avec un éclairage indirect de la pièce.
- THX: Reproduit fidèlement la qualité de l'image telle que conçue par les réalisateurs afin de créer une expérience cinématique inégalée en matière de divertissement au foyer.
- Jeu: Pour les jeux vidéo. Ce mode est réglé automatiquement si "JEU" est sélectionné sous Ident. prises (p. 53).
- Person. (Photo): Permet de personnaliser chaque item selon vos préférences.
La photo est affichée dans le menu JPEG.

Remarques

- Le mode image est réglé automatiquement à "Standard" lorsque l'identification est changée de "JEU" à une autre identification.
- Le mode image est réglé automatiquement à "Jeu" lorsqu'une identification autre que "JEU" est changée à "JEU".

Informations techniques (Suite)

Format H

- Format d'image: 4:3

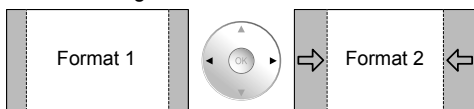

- La largeur de l'image sera réduite des deux cotés pour diminuer le bruit.

- Format d'image: PLEIN/CADRAGE/(H-LARGE/ZOOM)

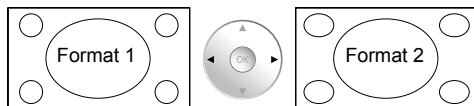

- La largeur de l'image sera agrandie des deux cotés pour diminuer le bruit.

Reportez-vous aux pages 34-35 pour plus de détails

Barre latérale 4:3

N'affichez pas une image au format 4:3 pendant une période prolongée, car ceci peut produire des images rémanentes sur les bandes latérales de l'affichage. Pour réduire le risque d'une telle image rémanente, modifiez la luminosité des bandes latérales.

Reportez-vous aux pages 36-37 pour plus de détails.

- Les bandes latérales peuvent clignoter (noir/blanc en alternance) selon l'image. L'utilisation du mode Cinéma peut réduire ce clignotement (voir ci-dessous).

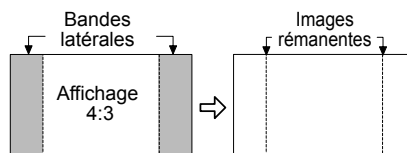

Barre de défilement

Barre de défilement: Pour prévenir une "image rémanente", une barre de défilement blanche défile de gauche à droite sur un écran noir.

- Appuyez sur une touche autre que POWER pour revenir à l'écran précédent.
- L'écran précédent est affiché si aucune touche n'est utilisée pendant 15 minutes. Reportez-vous aux pages 36-37 pour plus de détails.

[Barre de défilement]



Signaux d'entrée pouvant être affichés

Le symbole* : identifie le signal d'entrée pour vidéo composante (Y, P_B, P_R), HDMI et PC.

	Fréquence horizontale (kHz)	Fréquence verticale (Hz)	Composantes	HDMI	PC
525 (480) / 60i	15,73	59,94	*	*	
525 (480) / 60p	31,47	59,94	*	*	
750 (720) / 60p	45,00	59,94	*	*	
1 125 (1 080) / 60i	33,75	59,94	*	*	
1 125 (1 080) / 60p	67,43	59,94		*	
1 125 (1 080) / 60p	67,50	60,00		*	
1 125 (1 080) / 24p	26,97	23,98		*	
1 125 (1 080) / 24p	27,00	24,00		*	
640 × 400 @70	31,47	70,08			*
640 × 480 @60	31,47	59,94			*
Macintosh13" (640 × 480)	35,00	66,67			*
640 × 480 @75	37,50	75,00			*
852 × 480 @60	31,47	59,94			*
800 × 600 @60	37,88	60,32			*
800 × 600 @75	46,88	75,00			*
800 × 600 @85	53,67	85,08			*
Macintosh16" (832 × 624)	49,73	74,55			*
1 024 × 768 @60	48,36	60,00			*
1 024 × 768 @70	56,48	70,07			*
1 024 × 768 @75	60,02	75,03			*
1 024 × 768 @85	68,68	85,00			*
Macintosh 21" (1 152 × 870)	68,68	75,06			*
1 280 × 1 024 @60	63,98	60,02			*
1 366 × 768 @60	48,36	60,00			*

Remarques

- Les signaux autres que ceux indiqués ci-dessus pourraient ne pas être affichés convenablement.
- Les signaux identifiés ci-dessus sont reformatés de manière à assurer leur affichage optimal à l'écran.

Connexion à un ordinateur

- Les signaux de l'ordinateur pris en charge sont ceux possédant une fréquence de balayage horizontal de 15 à 110 kHz et une fréquence de balayage vertical de 48 à 120 Hz. (Cependant, les signaux dépassant 1 200 lignes ne seront pas affichés correctement.)
- Certains modèles de PC ne peuvent pas être raccordés à l'appareil.
- Il n'est pas nécessaire d'utiliser un adaptateur pour les ordinateurs équipés d'une borne D-sub 15 broches compatible avec IBM PC/AT.
- Résolution maximum: 1 280 × 1 024
Si la résolution de l'affichage dépasse ces valeurs maximales, il est possible que les détails ne soient pas rendus avec une netteté suffisante.
- Noms des signaux pour le connecteur D-sub 15 broches

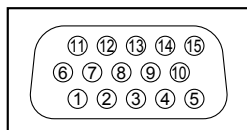

Disposition des broches pour la borne d'entrée PC

N° de broche	Nom du signal	N° de broche	Nom du signal	N° de broche	Nom du signal
①	R	⑥	GND (masse)	⑪	NC (non branché)
②	G	⑦	GND (masse)	⑫	NC
③	B	⑧	GND (masse)	⑬	HD/SYNC
④	NC (non branché)	⑨	NC (non branché)	⑭	VD
⑤	GND (masse)	⑩	GND (masse)	⑮	NC

Entretien et nettoyage

Débranchez d'abord le cordon d'alimentation de la prise de courant.

Panneau d'affichage

L'avant du panneau d'affichage a reçu un traitement spécial. Essayez soigneusement la surface du panneau en utilisant seulement un chiffon doux sans peluche.

- Si la surface est particulièrement sale, trempez un chiffon doux non pelucheux dans un détergent liquide doux (1 part de détergent liquide pour 100 parts d'eau), puis essorez le chiffon pour retirer l'excès de liquide. Utilisez ce chiffon pour essuyer la surface du panneau d'affichage, puis essuyez-la avec un chiffon sec du même type jusqu'à ce qu'elle soit complètement sèche.
- Ne rayez pas ou ne cognez pas la surface du panneau avec les ongles ou un objet rigide, sinon vous abîmerez la surface. En outre, évitez tout contact avec des produits volatils tels que des insecticides à vaporiser, des solvants ou des diluants, sinon le fini de la surface sera abîmé.

Coffret

Si le coffret est sale, essuyez-le avec un chiffon doux et sec.

- Si le coffret est très sale, trempez le chiffon dans de l'eau additionnée d'un peu de détergent liquide doux, puis essorez le chiffon bien à fond. Utilisez ce chiffon pour essuyer le coffret, puis essuyez-le avec un chiffon sec.
- Veillez à ce que le détergent liquide n'entre pas en contact direct avec la surface du téléviseur à plasma. Si des gouttes d'eau pénètrent dans l'appareil, des anomalies de fonctionnement se produiront.
- Évitez tout contact avec des produits volatils tels que des insecticides à vaporiser, des solvants ou des diluants, sinon la surface du coffret pourra être abîmée ou le revêtement s'écaillera. En outre, ne laissez pas l'appareil trop longtemps en contact avec des articles en caoutchouc ou en PVC.

Piédestal

Nettoyage

Essayez les surfaces avec un chiffon doux et sec. Si le piédestal est très sale, nettoyez-le à l'aide d'un chiffon imprégné d'une solution légère de détergent liquide doux, puis essuyez avec un chiffon sec.

N'utilisez pas de produits tels que des solvants, des diluants ou de la cire ménagère pour le nettoyage, car ces produits risquent d'abîmer le revêtement du piédestal. (Si vous utilisez un chiffon traité chimiquement, suivez la notice d'utilisation du chiffon.)

- Ne fixez pas de ruban adhésif ou d'étiquettes, car ils risquent de salir la surface du piédestal. Ne le laissez pas en contact prolongé avec des produits en caoutchouc ou en vinyle ou similaire. (Ceci pourrait le détériorer.)

Foire aux questions

Avant de faire appel à un technicien, vérifiez les problèmes et apportez les corrections simples décrites ci-dessous. Si le problème devait persister, communiquez avec votre détaillant ou un centre de service Panasonic agréé. (p. 65) Pour une assistance supplémentaire, contactez-nous via le site Web à l'adresse: www.panasonic.ca

Points blancs ou images fantômes (bruit)

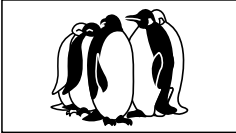

- Vérifiez l'emplacement, l'orientation et la connexion de l'antenne.

Interférence ou image de canaux numériques figée (son intermittent)

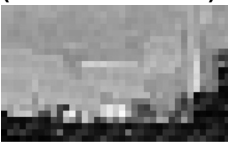

- Réorientez l'antenne pour les canaux numériques.
- Vérifiez le "Fréquence-mètre" (p. 51). Si le signal est faible, vérifiez l'antenne et communiquez avec votre détaillant Panasonic.

La télécommande ne fonctionne pas

- Les piles ont-elles été mises en place correctement? (p. 8)
- Les piles sont-elles neuves?

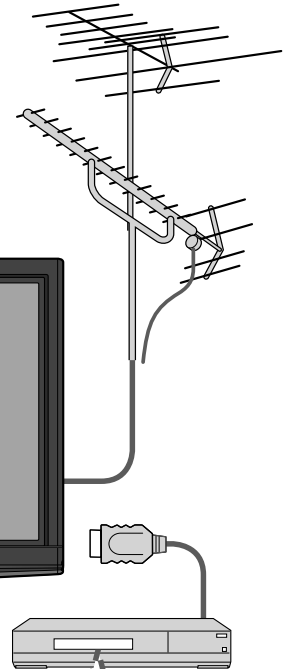

Les images d'un appareil auxiliaire sont anormales lorsque cet appareil est raccordé via la prise HDMI

- Le câble HDMI est-il correctement raccordé? (p. 39, 55)
- Éteignez le téléviseur et l'appareil, puis rallumez-les.
- Vérifiez le signal d'entrée de l'appareil. (p. 60)
- Utilisez un appareil conforme à EIA/CEA-861/861B.

Lorsque le canal est changé au moyen du décodeur raccordé avec un câble HDMI, l'indication "HDMI" pourrait s'afficher dans le coin supérieur gauche de l'écran

- Ceci n'est pas un signe d'un mauvais fonctionnement.

L'enregistrement ne débute pas immédiatement

- Vérifiez les réglages de l'enregistreur. Pour plus de détails, reportez-vous au manuel d'utilisation afférent à l'enregistreur.

S'il y a des problèmes de fonctionnement avec le téléviseur, veuillez vous reporter au tableau ci-dessous afin de déterminer les symptômes, puis exécutez les mesures suggérées. Si cela ne résout pas le problème, veuillez noter les numéros de modèle et de série et contactez un détaillant Panasonic local (les deux numéros se trouvent sur la face arrière du téléviseur).

	Problème	Mesures à prendre
Écran	Le message "Appuyer sur n'importe quelle touche pour revenir" se déplace sur l'écran	<ul style="list-style-type: none"> ● La fonction de prévention de rémanence est activée. (Cela n'est le signe d'aucune anomalie.) ● L'économiseur d'écran est activé après un certain délai d'inactivité dans le mode SD. ● Consultez "Rémanence" (p. 7)
	Certains points demeurent brillants ou sombres	<ul style="list-style-type: none"> ● Un écran à plasma est composé de quelques millions de pixels et est conçu selon une technologie avancée à procédé complexe. Certains pixels peuvent tout de même demeurer brillants ou sombres. Ceci n'est pas une indication que l'écran est défectueux et n'aura aucun impact sur le fonctionnement du téléviseur.
	Image chaotique, présence de bruit	<ul style="list-style-type: none"> ● Vérifiez les appareils électriques (système de démarrage pour voiture/motocyclette, lampe fluorescente) à proximité.
	Aucune image ne peut être affichée	<ul style="list-style-type: none"> ● Consultez le menu Image. (p. 34) ● Vérifiez le câblage. (p. 11-14) ● Vérifiez que la bonne prise d'entrée a été sélectionnée. (p. 26)
	Au lieu d'une image, seuls des points sont affichés	<ul style="list-style-type: none"> ● Vérifiez la syntonisation des canaux. (p. 50) ● Vérifiez les câbles d'antenne.
	Ni image, ni son ne sont reproduits	<ul style="list-style-type: none"> ● Le cordon d'alimentation a-t-il été branché? ● Le téléviseur est-il en marche? ● Vérifiez le menu Image (p. 34) et le volume. ● Vérifiez les raccordements du câble AV. (p. 11-14) ● Vérifiez que la bonne prise d'entrée a été sélectionnée. (p. 26)
	Une boîte noire s'affiche	<ul style="list-style-type: none"> ● Modifiez les réglages pour l'affichage des sous-titres. (p. 57)
	Rendu sonore	Aucun son n'est entendu
Le rendu sonore est inhabituel		<ul style="list-style-type: none"> ● Établissez le réglage "SAP" sur "Stéréo" ou "Mono". ● Vérifiez l'appareil HDMI connecté au téléviseur. ● Établissez le format audio de l'appareil HDMI à "PCM linéaire". ● Si la connexion du signal audionumérique pose un problème, sélectionnez la connexion analogique.
Un son inconnu est entendu		<ol style="list-style-type: none"> 1- Des changements de température ou d'humidité dans la pièce peuvent causer une expansion ou un resserrement du coffret du téléviseur et produire un son métallique. (Cela n'est le signe d'aucune anomalie) 2- Le téléviseur pourrait être équipé d'un ventilateur intégré produisant un bruissement. (Cela n'est le signe d'aucune anomalie) 3- Lorsque le téléviseur est mis sous tension, un circuit électrique intégré au téléviseur émet un bruit de clic/déclic. (Cela n'est le signe d'aucune anomalie) 4- Des circuits électriques sont activés lorsque le téléviseur est sous tension. (Cela n'est le signe d'aucune anomalie)
1- Son venant du coffret		
2- Bruissement		
3- Clic/déclic		
4- Bourdonnement		
Téléviseur	Certaines parties du téléviseur deviennent chaudes	<ul style="list-style-type: none"> ● Même lorsque la température des parties sur le devant, le dessus et l'arrière du téléviseur a augmenté, une hausse de température ne posera aucun problème de rendement ou de qualité de l'appareil.

Spécifications

		TC-P42G15	TC-P46G15	TC-P50G15
Alimentation		120 V c.a., 60 Hz		
Consommation	Maximum	491 W	532 W	590 W
	En attente	0,2 W	0,2 W	0,2 W
Panneau de plasma	Méthode d'entraînement	Type c.a.		
	Format d'image	16:9		
	Surface d'affichage (L × H × diagonale)	42 po (41,6 po en diagonale) 921 mm × 518 mm × 1 057 mm (36,2 po × 20,4 po × 41,6 po)	46 po (46,0 po en diagonale) 1 019 mm × 573 mm × 1 169 mm (40,1 po × 22,5 po × 46,0 po)	50 po (49,9 po en diagonale) 1 105 mm × 622 mm × 1 268 mm (43,5 po × 24,4 po × 49,9 po)
	(Nombre de pixels)	2 073 600 (1 920 (L) × 1 080 (H)) [5 760 × 1 080 points]		
Son	Sortie audio	20 W [10 W + 10 W] (10 % THD)		
Signaux PC		VGA, SVGA, XGA, WXGA, SXGA Fréquence de balayage horizontal de 31 – 69 kHz Fréquence de balayage vertical de 59 – 86 Hz		
Nombre de canaux (numérique/analogique)		VHF/UHF: 2 - 69, Câblodistribution: 1 - 135		
Conditions de fonctionnement		Température: 0 ° – 40 °C (32 °F – 104 °F) Humidité: 20 % – 80 % (sans condensation)		
Prises de connexion	VIDEO IN 1	VIDEO: Prise de type RCA × 1 S-VIDEO: Mini DIN à 4 broches AUDIO L - R: Prise de type RCA × 2	1,0 V [c.-à-c.] (75 Ω) Y: 1,0 V [c.-à-c.] (75 Ω) C: 0,286 V [c.-à-c.] (75 Ω) 0,5 V [eff.]	
	VIDEO IN 2	VIDEO: Prise de type RCA × 1 AUDIO L - R: Prise de type RCA × 2	1,0 V [c.-à-c.] (75 Ω) 0,5 V [eff.]	
	COMPONENT IN 1-2	Y: 1,0 V [c.-à-c.] (y compris la synchronisation) Pb, Pr: ± 0,35 V [c.-à-c.] AUDIO L-R: Prise de type RCA × 2	0,5 V [eff.]	
	HDMI 1-3	Connecteur HDMI de type A × 3 ● Ce téléviseur prend en charge la fonction "HDAVI Control 4".		
	PC	Prise D-SUB, 15 broches: R, V, B / 0,7 V [c.-à-c.] (75 Ω) HD, VD / 1,0 – 5,0 V [c.-à-c.] (haute impédance)		
	LAN (pour télévision sur IP VIERA CAST)	RJ45 (10BASE-T/100BASE-TX)		
	Fente de carte	Fente de carte SD × 1		
	AUDIO OUT	AUDIO L - R: Prise de type RCA × 2 0,5 V [eff.]		
DIGITAL AUDIO OUT	PCM / Dolby Digital, Fibre optique			
Particularités		FILTRE 3D Y/C SOUS-TITRES Puce antiviolence Télévision sur IP (VIERA CAST) Visualiseur de photos Images animées HDAVI Control 4		
Dimensions (L × H × P)	Avec piédestal	1 029 mm × 704 mm × 334 mm (40,6 po × 27,8 po × 13,2 po)	1 132 mm × 767 mm × 401 mm (44,6 po × 30,2 po × 15,8 po)	1 218 mm × 814 mm × 401 mm (48,0 po × 32,1 po × 15,8 po)
	Téléviseur seulement	1 029 mm × 661 mm × 86 mm (97 mm) (40,6 po × 26,1 po × 3,4 po (3,9 po))	1 132 mm × 722 mm × 86 mm (97 mm) (44,6 po × 28,5 po × 3,4 po (3,9 po))	1 218 mm × 769 mm × 86 mm (97 mm) (48,0 po × 30,3 po × 3,4 po (3,9 po))
Masse	Avec piédestal	27,0 kg (59,6 lb)	31,0 kg (68,4 lb)	34,0 kg (75,0 lb)
	Téléviseur seulement	25,0 kg (55,2 lb)	29,0 kg (64,0 lb)	32,0 kg (70,6 lb)

[TC-P42G15]

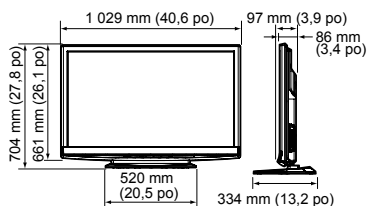

[TC-P46G15]

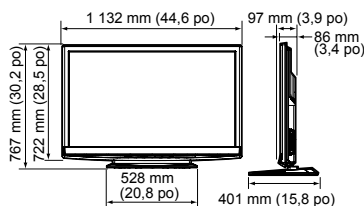

[TC-P50G15]

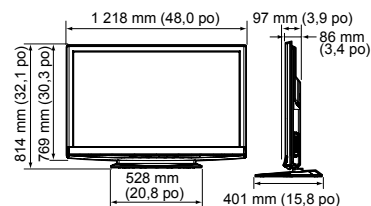

Remarque

- La conception et les spécifications peuvent être modifiées sans avis préalable. La masse et les dimensions sont approximatives.

Garantie limitée

Panasonic Canada Inc. Certificat de garantie limitée Panasonic

Panasonic Canada Inc. garantit cet appareil contre tout vice de fabrication et accepte, le cas échéant, de remédier à toute défectuosité pendant la période indiquée ci-dessous et commençant à partir de la date d'achat original.

Téléviseurs Viera (42 po et plus)	Service à domicile	Un (1) an, pièces (panneau compris) et main-d'œuvre
Téléviseurs Viera (moins de 42 po)	Service en atelier	Un (1) an, pièces (panneau compris) et main-d'œuvre

Le service à domicile ne sera offert que dans les régions accessibles par routes et situées dans un rayon de 50 km d'un centre de service agréé Panasonic.

LIMITATIONS ET EXCLUSIONS

Cette garantie n'est valide que pour les appareils achetés au Canada et ne couvre pas les dommages résultant d'une installation incorrecte, d'un usage abusif ou impropre ainsi que ceux découlant d'un accident en transit ou de manipulation. De plus, si l'appareil a été altéré ou transformé de façon à modifier l'usage pour lequel il a été conçu ou utilisé à des fins commerciales, cette garantie devient nulle et sans effet. Les piles sèches ne sont pas couvertes sous cette garantie.

Cette garantie est octroyée à l'utilisateur original seulement. La facture ou autre preuve de la date d'achat original sera exigée pour toute réparation sous le couvert de cette garantie.

CETTE GARANTIE LIMITÉE ET EXPRESSE REMPLACE TOUTE AUTRE GARANTIE, EXPRESSE OU IMPLICITE, INCLUANT LES GARANTIES IMPLICITES DU CARACTÈRE ADÉQUAT POUR LA COMMERCIALISATION ET UN USAGE PARTICULIER.

PANASONIC N'AURA D'OBLIGATION EN AUCUNE CIRCONSTANCE POUR TOUT DOMMAGE DIRECT, INDIRECT OU CONSÉCUTIF.

Certaines juridictions ne reconnaissent pas les exclusions ou limitations de dommages indirects ou consécutifs, ou les exclusions de garanties implicites. Dans de tels cas, les limitations et exclusions stipulées ci-dessus peuvent ne pas être applicables.

Le service à domicile exige un accès complet et facile au produit par le personnel du centre de service agréé et n'inclut pas le retrait ou la réinstallation d'un produit déjà installé. Si l'appareil doit être retiré pour fins de réparation, cela sera à l'entière discrétion du centre de service. Sous aucune considération, Panasonic Canada Inc. ou le centre de service ne pourra être tenu responsable de tout dommage particulier ou indirect.

RÉPARATION SOUS GARANTIE

Pour de l'aide sur le fonctionnement de l'appareil, veuillez contacter notre service à la clientèle au :

Ligne sans frais: 1-866-330-0014

Lien courriel: www.vieraconcierge.ca

Pour la réparation des appareils, veuillez communiquer avec un agent du service à la clientèle de VIERA aux coordonnées précédemment mentionnées.

Expédition de l'appareil à un centre de service

Emballer soigneusement l'appareil, de préférence dans le carton d'origine, et l'expédier port payé et assuré au centre de service. Inclure la description détaillée de la panne et la preuve de la date d'achat original.

Nota

A series of horizontal dashed lines for writing notes.

A page of handwriting practice paper. It features 20 horizontal dashed lines for writing practice, evenly spaced across the page. The lines are short and repeat across the width of the page.

Nota

A series of horizontal dashed lines for writing notes.

Nota

A series of horizontal dashed lines for writing notes.

Consignation du numéro de série

Les numéros de modèle et de série de ce produit se trouvent sur sa face arrière. Notez ce numéro de série dans l'espace réservé à cet effet ci-dessous et conservez ce manuel et votre facture comme preuve de votre achat, pour aider à identifier l'appareil en cas de perte ou de vol et pour recours à la garantie.

Modèle _____

Numéro de série _____

Panasonic Consumer Electronics Company,
Division of Panasonic Corporation of North America
One Panasonic Way, Secaucus
New Jersey 07094 U.S.A.

Panasonic Canada Inc.
5770 Ambler Drive
Mississauga, Ontario
L4W 2T3 CANADA