

# Panasonic®

Operating Instructions  
42"/50" Class 720p Plasma HDTV  
(41.6/49.9 inches measured diagonally)

Manual de instrucciones  
Televisión de alta definición de 720p y clase 42"/50" de Plasma  
(41,6/49,9 pulgadas medidas diagonalmente)

Model No.  
Número de modelo

**TC-P42C1**  
**TC-P50C1**

## Quick Start Guide

(See page 8-18)

## Guía de inicio rápido

(vea la página 8-18)



- For assistance (U.S.A./Puerto Rico), please call:  
**1-877-95-VIERA (958-4372)**  
or visit us at [www.panasonic.com/contactinfo](http://www.panasonic.com/contactinfo)
- For assistance (Canada), please call:  
**1-866-330-0014**  
or visit us at [www.vieraconcierge.ca](http://www.vieraconcierge.ca)
- Para solicitar ayuda (EE.UU./Puerto Rico), llame al:  
**1-877-95-VIERA (958-4372)**  
ó visítenos en [www.panasonic.com/contactinfo](http://www.panasonic.com/contactinfo)



English

Please read these instructions before operating your set and retain them for future reference.  
The images shown in this manual are for illustrative purposes only.

Español

Lea estas instrucciones antes de utilizar su televisor y guárdelas para consultarlas en el futuro.  
Las imágenes mostradas en este manual tienen solamente fines ilustrativos.



TQB2AA0809

**Turn your own living room into a movie theater!  
Experience an amazing level of multimedia excitement**



**DIGITAL TELEVISION TRANSITION NOTICE**

This device contains a digital television tuner, so it should receive digital over the air TV programming, with a suitable antenna, after the end of full-power analog TV broadcasting in the United States (as required by law) on February 17, 2009. Some older television receivers, if they rely on a TV antenna, will need a TV Converter to receive over the air digital programming, but should continue to work as before for other purposes (e.g., for watching low-power TV stations still broadcasting in analog, watching pre-recorded movies, or playing video games). When a Converter is used with an older television receiver, a signal splitter might be necessary to continue to receive low-power analog broadcasts via an antenna. For more information, please see [www.DTV.gov](http://www.DTV.gov). For information on the TV Converter program, and on government coupons that may be used toward the purchase of one, see [www.dtv2009.gov](http://www.dtv2009.gov), or call the NTIA at 1-888-DTV-2009. Please check with your cable or satellite service provider if you have questions about your cable or satellite set-top box.

<p><b>HDMI™</b> HIGH-DEFINITION MULTIMEDIA INTERFACE</p> <p>HDMI, the HDMI logo and High-Definition Multimedia Interface are trademarks or registered trademarks of HDMI Licensing LLC.</p>	<p><b>VIERA Link™</b></p> <p>VIERA Link™ is a trademark of Panasonic Corporation.</p>	<p><b>SD</b> <b>GB</b></p> <p>SDHC Logo is a trademark.</p>
<p>HDAVI Control™ is a trademark of Panasonic Corporation.</p>	<p>Manufactured under license from Dolby Laboratories. Dolby and the double-D symbol are trademarks of Dolby Laboratories.</p>	<p><b>HDTV</b></p>

# Contents

## Please read before using the unit

- Safety Precautions ..... 4
- Notes ..... 7

## Quick Start Guide

- Accessories/Optional Accessory ..... 8
- Basic Connection ..... 11
- Identifying Controls ..... 15
- First Time Setup ..... 16

## Enjoy your TV!

### Basic Features

- Watching TV ..... 19
- Using VIERA TOOLS ..... 21
- Viewing from an SD Card ..... 22
- Watching Videos and DVDs ..... 24

### Advanced Features

- How to Use Menu Functions  
(picture, sound quality, etc.) ..... 26
- VIERA Link™ “HDMI Control™” ..... 30
- Lock ..... 36
- Editing and Setting Channels ..... 38
- Closed Caption ..... 40
- Input Labels ..... 41
- Using Timer ..... 42
- Recommended AV Connections ..... 43

### FAQs, etc.

- Ratings List for Lock ..... 44
- Technical Information ..... 45
- Care and Cleaning ..... 49
- FAQ ..... 50
- Specifications ..... 52
- Limited Warranty  
(for U.S.A. and Puerto Rico only) ..... 53
- Customer Services Directory  
(for U.S.A. and Puerto Rico) ..... 54
- Limited Warranty (for Canada) ..... 55

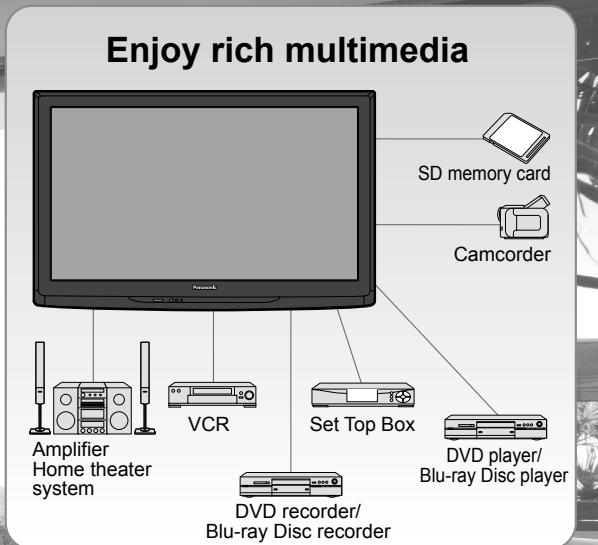





This product qualifies for ENERGY STAR in the “Home” setting and this is the setting in which energy savings will be achieved. Any modifications to the “Home” setting or other factory default settings could result in greater energy consumption beyond levels that meet ENERGY STAR qualifications.





**www.CE.org/safety**



# Safety Precautions

	<b>CAUTION</b> <b>RISK OF ELECTRIC SHOCK</b> <b>DO NOT OPEN</b>	
<b>WARNING: To reduce the risk of electric shock, do not remove cover or back. No user-serviceable parts inside. Refer servicing to qualified service personnel.</b>		

 The lightning flash with arrowhead within a triangle is intended to tell the user that parts inside the product are a risk of electric shock to persons.

 The exclamation point within a triangle is intended to tell the user that important operating and servicing instructions are in the papers with the appliance.

**WARNING:** To reduce the risk of fire or electric shock, do not expose this apparatus to rain or moisture. Do not place liquid containers (flower vase, cups, cosmetics, etc.) above the set (including on shelves above, etc.).

## Important Safety Instructions

- 1) Read these instructions.
- 2) Keep these instructions.
- 3) Heed all warnings.
- 4) Follow all instructions.
- 5) Do not use this apparatus near water.
- 6) Clean only with dry cloth.
- 7) Do not block any ventilation openings. Install in accordance with the manufacturer's instructions.
- 8) Do not install near any heat sources such as radiators, heat registers, stoves, or other apparatus (including amplifiers) that produce heat.
- 9) Do not defeat the safety purpose of the polarized or grounding-type plug. A polarized plug has two blades with one wider than the other. A grounding type plug has two blades and a third grounding prong. The wide blade or the third prong are provided for your safety. If the provided plug does not fit into your outlet, consult an electrician for replacement of the obsolete outlet.
- 10) Protect the power cord from being walked on or pinched particularly at plugs, convenience receptacles, and the point where they exit from the apparatus.
- 11) Only use attachments / accessories specified by the manufacturer.
- 12) Use only with the cart, stand, tripod, bracket, or table specified by the manufacturer, or sold with the apparatus. When a cart is used, use caution when moving the cart / apparatus combination to avoid injury from tip-over. 
- 13) Unplug this apparatus during lightning storms or when unused for long periods of time.
- 14) Refer all servicing to qualified service personnel. Servicing is required when the apparatus has been damaged in any way, such as power-supply cord or plug is damaged, liquid has been spilled or objects have fallen into the apparatus, the apparatus has been exposed to rain or moisture, does not operate normally, or has been dropped.
- 15) To prevent electric shock, ensure the grounding pin on the AC cord power plug is securely connected.

## FCC STATEMENT

This equipment has been tested and found to comply with the limits for an Other Class B digital device, pursuant to Part 15 of the FCC Rules. These limits are designed to provide reasonable protection against harmful interference in a residential installation. This equipment generates, uses and can radiate radio frequency energy and, if not installed and used in accordance with the instructions, may cause harmful interference to radio communications. However, there is no guarantee that interference will not occur in a particular installation. If this equipment does cause harmful interference to radio or television reception, which can be determined by turning the equipment off and on, the user is encouraged to try to correct the interference by one or more of the following measures:

- Reorient or relocate the receiving antenna.
- Increase the separation between the equipment and receiver.
- Connect the equipment into an outlet on a circuit different from that to which the receiver is connected.
- Consult the Panasonic Service Center or an experienced radio/TV technician for help.

**FCC Caution:**  
To assure continued compliance, follow the attached installation instructions and use only shielded interface cables when connecting to peripheral devices. Any changes or modifications not expressly approved by Panasonic Corp. of North America could void the user's authority to operate this device.

Responsible Party: Panasonic Corporation of North America  
One Panasonic Way, Secaucus, NJ 07094

Contact Source: Panasonic Consumer Electronics Company  
1-877-95-VIERA (958-4372)

email: [consumerproducts@panasonic.com](mailto:consumerproducts@panasonic.com)

**CANADIAN NOTICE:**  
For Model TC-P42C1, TC-P50C1  
This Class B digital apparatus complies with Canadian ICES-003.



## WARNING/CAUTION



### WARNING

Small parts can present choking hazard if accidentally swallowed.

Keep small parts away from young children.

Discard unneeded small parts and other objects, including packaging materials and plastic bags/sheets to prevent them from being played with by young children, creating the potential risk of suffocation.

#### ■ Set up

This Plasma TV may fall and can cause personal injury or even death if not installed correctly. To prevent personal injury or death, follow these warnings:

- **Install the Plasma TV in accordance with the manufacturer's recommended pedestal or stand, corresponding hardware and installation instructions.** This Plasma TV is for use only with the following optional accessories. Use with any other type of optional accessories may cause instability. The following accessories are manufactured by Panasonic Corporation.
  - Wall-hanging bracket (Angled) TY-WK4P1RW
- **Be sure to ask a qualified technician to carry out the installation and set-up.** Two or more people are required to install or remove the television.
- **Some wall mounts (wall-hanging brackets) are not designed to be mounted to walls with steel studs or old cinder block constructions.** Ask your dealer or licensed contractor to properly secure the wall-hanging bracket.
- **Do not place the Plasma TV or its stand on a sloped or unstable surface.** The Plasma TV may fall or tip over.
- **Do not support the Plasma TV on a non-specified pedestal.**
- **Do not place the Plasma TV on furniture that can easily be used as steps, such as a chest of drawers.**
- **Do not climb or allow children to climb on the Plasma TV**
- **Place or install the Plasma TV where it cannot be pushed, pulled over or knocked down.**
- **Route all cords and cables such that they cannot be tripped over or pulled by curious children.**
- **Do not place any objects on top of the Plasma TV.** If water spills onto the Plasma TV or foreign objects get inside it, a short-circuit may occur which could result in fire or electric shock. If any foreign objects get inside the Plasma TV, please consult an Authorized Service Center.

#### ■ AC Power Supply Cord

To prevent fire or electric shock:

- **The Plasma TV is designed to operate on a 120 V AC, 60 Hz service. Insert the power cord plug as far as it will go into the wall socket.** If the plug is not fully inserted, heat may generate, which could cause a fire.
- **The included power cord is for use with this unit only.**
- **Do not use any power cord other than that provided with this TV.**
- **Do not handle the power cord plug with wet hands.**
- **Do not do anything that might damage the power supply cord.**

- **When disconnecting the power supply cord, hold the plug, not the cord.**
- **Do not use the power supply cord if the plug or cord is damaged.** Replace the cord or contact your Authorized Service Center

#### ■ Handling the power supply cord

- **Insert the power plug fully into the socket outlet. (If the power plug is loose, it could generate heat and cause fire.)**
- **Ensure that the power plug is easily accessible.**
- **Ensure the earth pin on the power plug is securely connected to prevent electrical shock.**
  - An apparatus with CLASS I construction shall be connected to a power socket outlet with a protective earthing connection.
- **Do not touch the power plug with a wet hand. (This may cause electrical shock.)**
- **Do not use any power cord other than that provided with this TV. (This may cause fire or electrical shock.)**
- **Do not damage the power cord. (A damaged cord may cause fire or electrical shock.)**
  - Do not move the TV with the cord plugged in the socket outlet.
  - Do not place a heavy object on the cord or place the cord near a high-temperature object.
  - Do not twist the cord, bend it excessively, or stretch it.
  - Do not pull on the cord. Hold onto the power plug body when disconnecting cord.
  - Do not use a damaged power plug or socket outlet.

#### ■ If Problems Occur During Use

- **If a problem occurs (such as no picture or no sound), or if smoke or an abnormal odor is detected from the Plasma TV, unplug the power supply cord immediately.** Continued use of the TV under these conditions might cause a fire or permanent damage to the TV. Have the TV evaluated by an Authorized Service Center. Servicing of the TV by unauthorized personnel is strongly discouraged due to its high voltage.
- **If water or an object get inside the Plasma TV, if the Plasma TV is dropped, or if the enclosure becomes damaged, unplug the power supply cord immediately.** A short-circuit may occur, which could cause a fire. Contact an Authorized Service Center for an evaluation.



### CAUTION

- **Do not cover the ventilation holes.** Doing so may cause the Plasma TV to overheat, which can cause a fire or damage to the Plasma TV.
  - **Leave a space of 3 15/16" (10 cm) or more at the top, left and right, and 2 3/4" (7 cm) or more at the rear.**
  - **When using the pedestal, keep the space between the bottom of the TV and the pedestal or stand surface clear from objects that may obstruct ventilation.**
- #### ■ When Moving the Plasma TV
- **Be sure to disconnect all cables before moving the Plasma TV.** Moving the TV with its cables attached might damage the cables which, in turn, can cause fire or electric shock
  - **To prevent an electric shock, disconnect the power plug from the wall outlet as a safety precaution before carrying out any cleaning.**

# Safety Precautions (Continued)

- **Transport only in upright position**

Transporting the unit with its display panel facing upright or downward may cause damage to the internal circuitry.

- **Using a dry cloth, clean any dust from the power supply cord and plug regularly.**

Build-up of dust on the power cord plug can increase humidity, which might damage the insulation and cause a fire.

**This Plasma TV radiates infrared rays;**

therefore, it may affect other infrared communication equipment. Install your infrared sensor in a place away from direct or reflected light from your Plasma TV.

**The TV will still consume some power as long as the power supply cord is connected to the wall outlet.**

- **Display panel is made of glass. Do not apply strong force or impact to the display panel.**

This may cause damage resulting in injury.

- **The TV is heavy. TV should be handled by 2 or more people. Support as shown to avoid injury by the TV tipping or falling.**

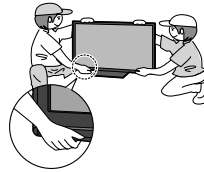

**⚠ WARNING**

CEA CHILD SAFETY NOTICES: Flat panel displays are not always supported on the proper stands or installed according to the manufacturer's recommendations. Flat panel displays that are inappropriately situated on dressers, bookcases, shelves, desks, speakers, chests or carts may fall over and may cause personal injury or even death.

The consumer electronics industry (of which Panasonic is a member) is committed to making home entertainment enjoyable and safe. To prevent personal injury or death, be sure to follow the following safety guidelines:

**TUNE INTO SAFETY:**

- One size does NOT fit all. Follow the manufacturer's recommendations for the safe installation and use of your flat panel display.
- Carefully read and understand all enclosed instructions for proper use of this product.
- Don't allow children to climb on or play with furniture and television sets.
- Don't place flat panel displays on furniture that can easily be used as steps, such as a chest of drawers.
- Remember that children can become excited while watching a program, especially on "larger than life" flat panel displays. Care should be taken to install the display where it cannot be pushed, pulled over, or knocked down.
- Care should be taken to route all cords and cables connected to the flat panel display so that they cannot be pulled or grabbed by curious children.

**WALL MOUNTING: IF YOU DECIDE TO WALL MOUNT YOUR FLAT PANEL DISPLAY, ALWAYS:**

- Use a mount that has been recommended by the display manufacturer and/or listed by an independent laboratory (such as UL, CSA, ETL).
- Follow all instructions supplied by the display and wall mount manufacturers.
- If you have any doubts about your ability to safely install your flat panel display, contact your retailer about professional installation.
- Make sure the wall where you are mounting the display is appropriate. Some wall mounts are not designed to be mounted to walls with steel studs or old cinder block construction. If you are unsure, contact a professional installer.
- A minimum of two people are required for installation. Flat panel displays can be heavy.

**Panasonic recommends that a qualified installer perform the wall-mount installation. See page 5.**

# Notes

## ■ Do not display a still picture for a long time

This causes the image to remain on the plasma screen ("Image retention"). This is not considered a malfunction and is not covered by the warranty.



To prevent "Image retention", the screen saver is automatically activated after a few minutes if no signals are sent or no operations are performed. (p. 51)

## Typical still images

- Channel number and other logos
- Image displayed in 4:3 mode
- SD Card photo
- Video game
- Computer image

## ■ Set up

- Do not place the unit where it's exposed to sunlight or other bright light (including reflections).
- Use of some types of fluorescent lighting may reduce the remote control's transmission range.

# Accessories/Optional Accessory

## Accessories

Check you have all the items shown.

### Accessories

- Remote Control Transmitter
  - N2QAYB000321



- Batteries for the Remote Control Transmitter (2)
  - AA Battery



- AC cord

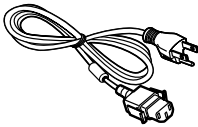

- Pedestal
  - TBLX0088 (TC-P42C1)
  - TBLX0089 (TC-P50C1)

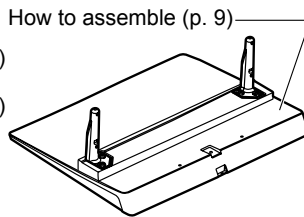

- Cleaning cloth

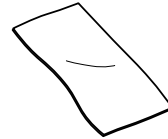

- Operating Instructions
- Quick Setup Guide

- Product Registration Card (U.S.A.)
- Customer Care Plan Card (U.S.A.)

### Optional Accessory

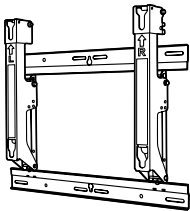

#### Wall-hanging bracket (angle)

- TY-WK4P1RW

#### Note

- In order to maintain the TV's performance and safety, be absolutely sure to ask your dealer or a licensed contractor to secure the wall-hanging brackets.
- Carefully read the instructions accompanying the plasma TV stand or pedestal, and be absolutely sure to take steps to prevent the TV from tipping over.
- Handle the TV carefully during installation since subjecting it to impact or other forces may cause its panel to crack.

## Installing the remote's batteries

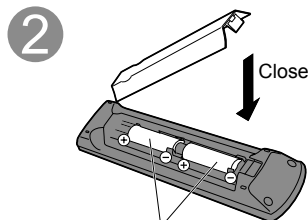
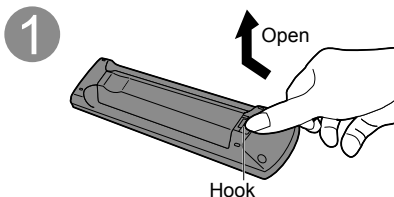

Note the correct polarity (+ or -).

#### Caution

- Incorrect installation may cause battery leakage and corrosion, resulting in damage to the remote control.
- Do not mix old and new batteries.
- Do not mix different battery types (such as alkaline and manganese batteries).
- Do not use rechargeable (Ni-Cd) batteries.
- Do not burn or break batteries.

## Attaching the pedestal to TV

### ■ Assembling the pedestal

- Fix securely with assembly screws (A). (Total 4 screws)
- Tighten screws firmly.

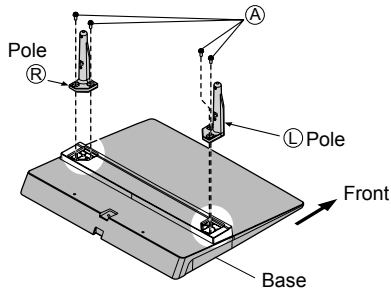

### ■ Set-up

- Carry out work on a horizontal and level surface.
- Tighten screws firmly.

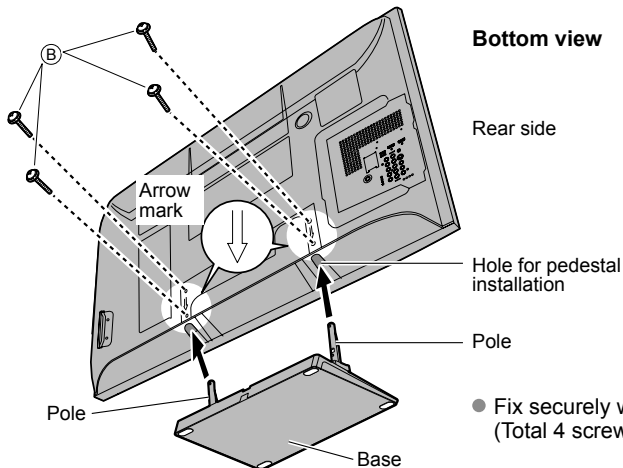

Bottom view

Rear side

Hole for pedestal installation

Pole

- Fix securely with assembly screws (B). (Total 4 screws)

### Accessories

Assembly screws  
(4 of each)



M5 x 18 (Silver)



M5 x 25 (Black)

Poles (2)

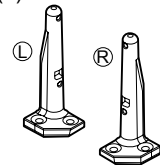

- L or R is printed at the bottom of the poles.

Base (1)

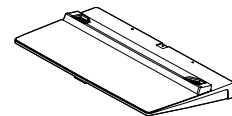

#### Warning

**Do not disassemble or modify the pedestal.**

- Otherwise the TV may fall over and become damaged, and personal injury may result.

#### Caution

**Do not use any other TV and displays.**

- Otherwise the TV may fall over and become damaged, and personal injury may result.

**Do not use the pedestal if it becomes warped or physically damaged.**

- If you use the pedestal when it is physically damaged, personal injury may result. Contact your nearest Panasonic Dealer immediately.

**During set-up, make sure that all screws are securely tightened.**

- If sufficient care is not taken to ensure screws are properly tightened during assembly, the pedestal will not be strong enough to support the TV, and it might fall over and become damaged, and personal injury may result.

# Accessories/Optional Accessory (Continued)

## AC cord connection

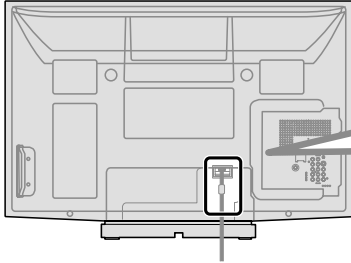

### To attach

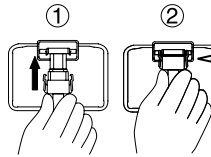

Insert it firmly until the tabs on both sides click into place.

### To remove

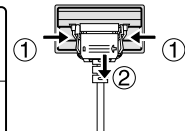

Keep pushing both side snaps and pull down

## Reference of connection

### Antenna terminal

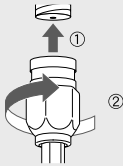

- Firmly tighten by hand.

### Pin terminals

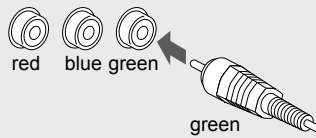

- Match colors of plugs and terminals.
- Insert firmly.

### HDMI terminal

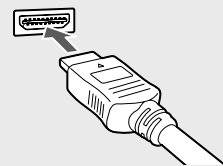

- Insert firmly.

# Basic Connection

## Example 1 Connecting Antenna (To watch TV)

TV

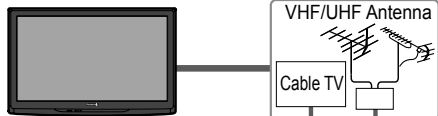

### VHF/UHF Antenna

- NTSC (National Television System Committee): Conventional broadcasting
- ATSC (Advanced Television Systems Committee): Digital TV Standards include digital high-definition television (HDTV), standard-definition television (SDTV), data broadcasting, multi-channel surround-sound audio and interactive television.

## To connect the antenna terminal and Cable Box

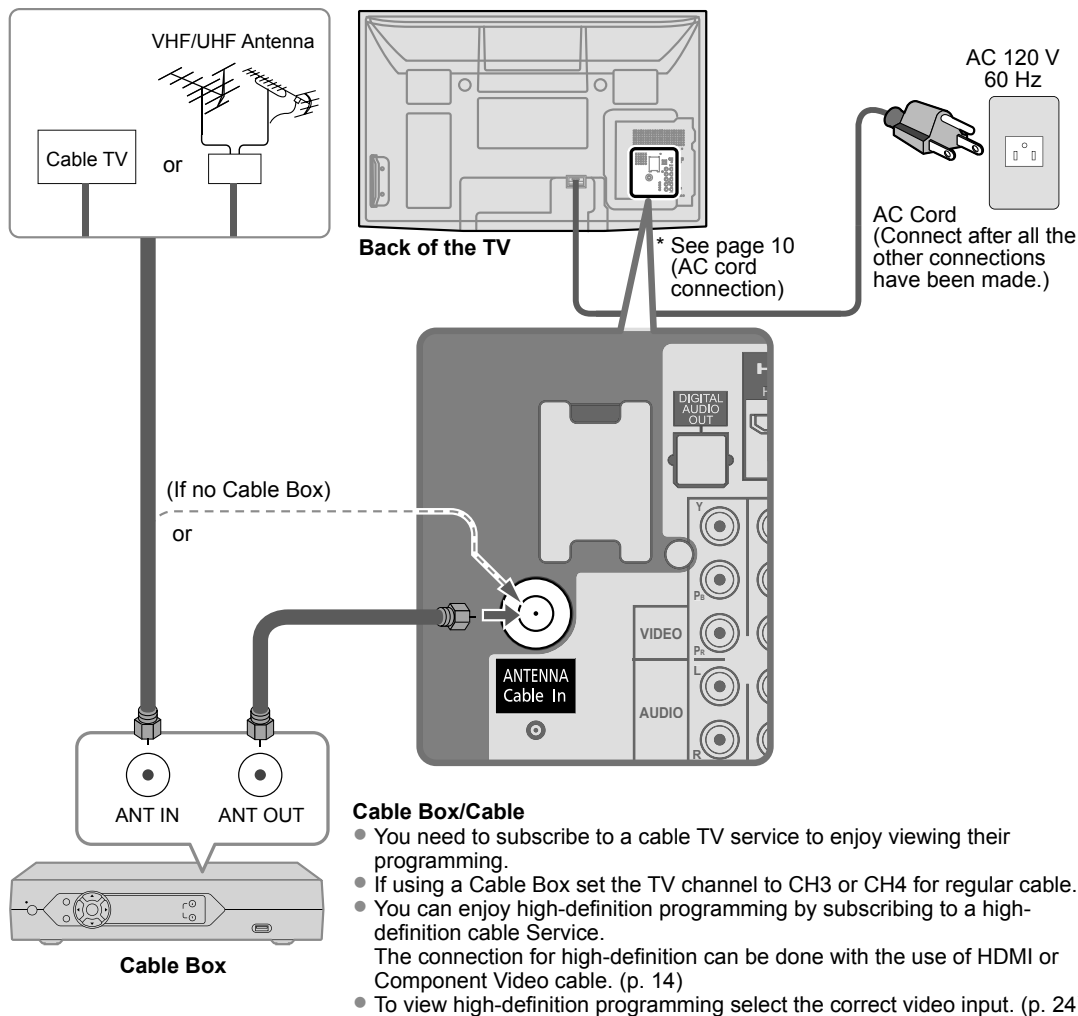

### Cable Box/Cable

- You need to subscribe to a cable TV service to enjoy viewing their programming.
- If using a Cable Box set the TV channel to CH3 or CH4 for regular cable.
- You can enjoy high-definition programming by subscribing to a high-definition cable Service. The connection for high-definition can be done with the use of HDMI or Component Video cable. (p. 14)
- To view high-definition programming select the correct video input. (p. 24)

### Note

- Not all cables and external equipment shown in this book are supplied with the TV.
- For more details on the external equipment's connections, please refer to the operating manuals for the equipment.
- When disconnecting the power cord, be absolutely sure to disconnect the power cord plug from the wall outlet first.
- For additional assistance, visit us at: [www.panasonic.com](http://www.panasonic.com)  
[www.panasonic.ca](http://www.panasonic.ca)

# Basic Connection (Continued)

## Example 2 Connecting DVD recorder (VCR) (To record/playback)



**DVD Recorder**  
If the source has a higher resolution signal (480p/720p/1080i/1080p), connection can be made with the use of a Component Video or HDMI cable. (p. 14)

**VCR**  
Connection can be made with the use of an RF cable and Composite Video/S Video cable. (p. 14)

### To connect the antenna terminal and DVD recorder or VCR

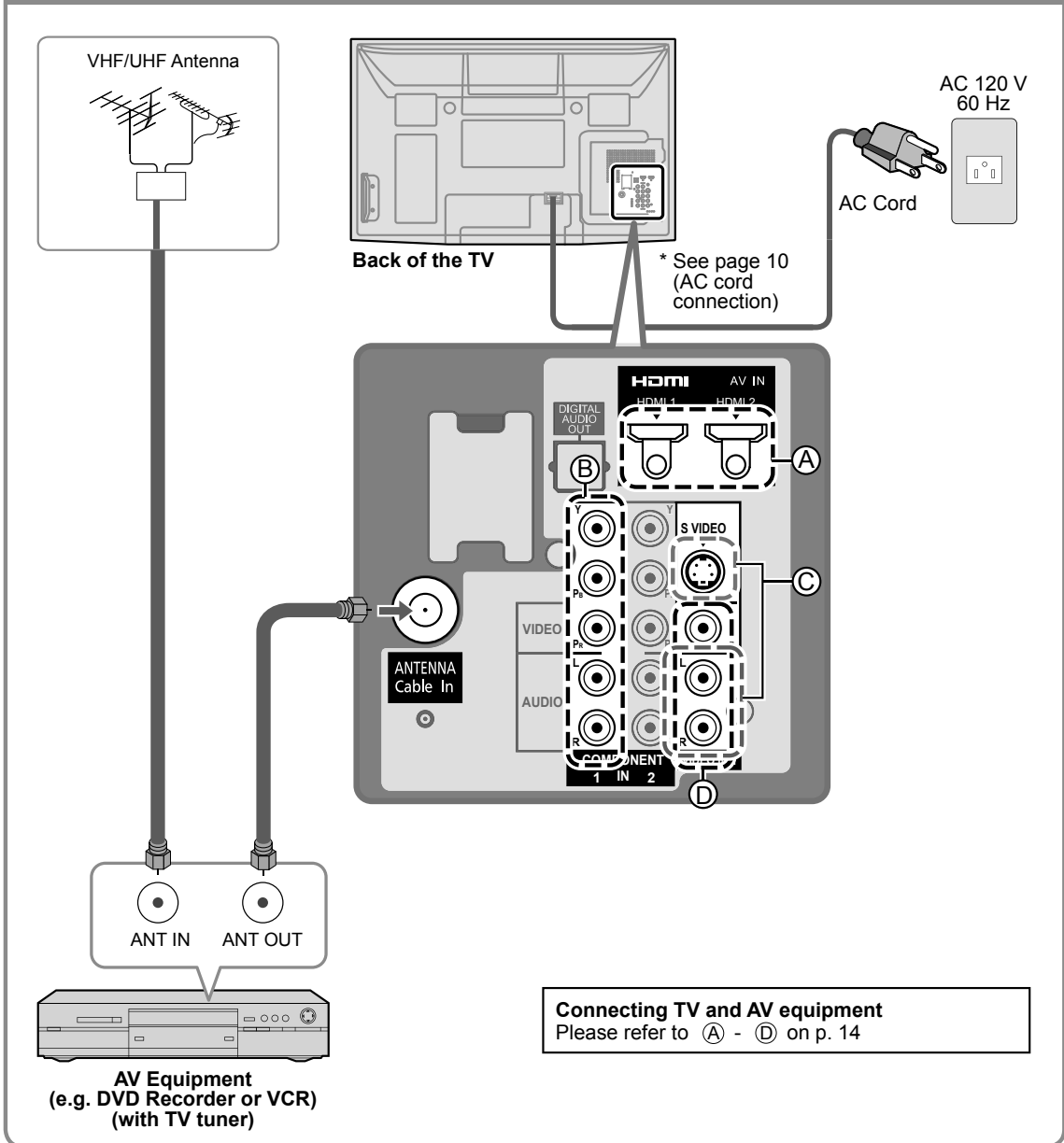



### Example 3 Connecting DVD recorder (VCR) and satellite receiver

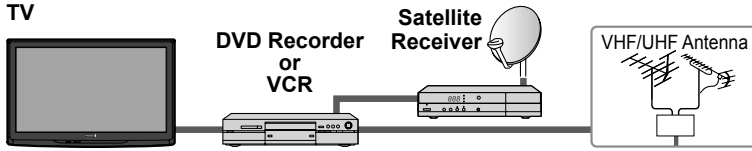

You can enjoy high-definition programming by subscribing to high-definition satellite service. Connection can be done with the use of HDMI or Component Video cable. (p. 14)

#### To connect the antenna terminal and Satellite Receiver and DVD recorder or VCR

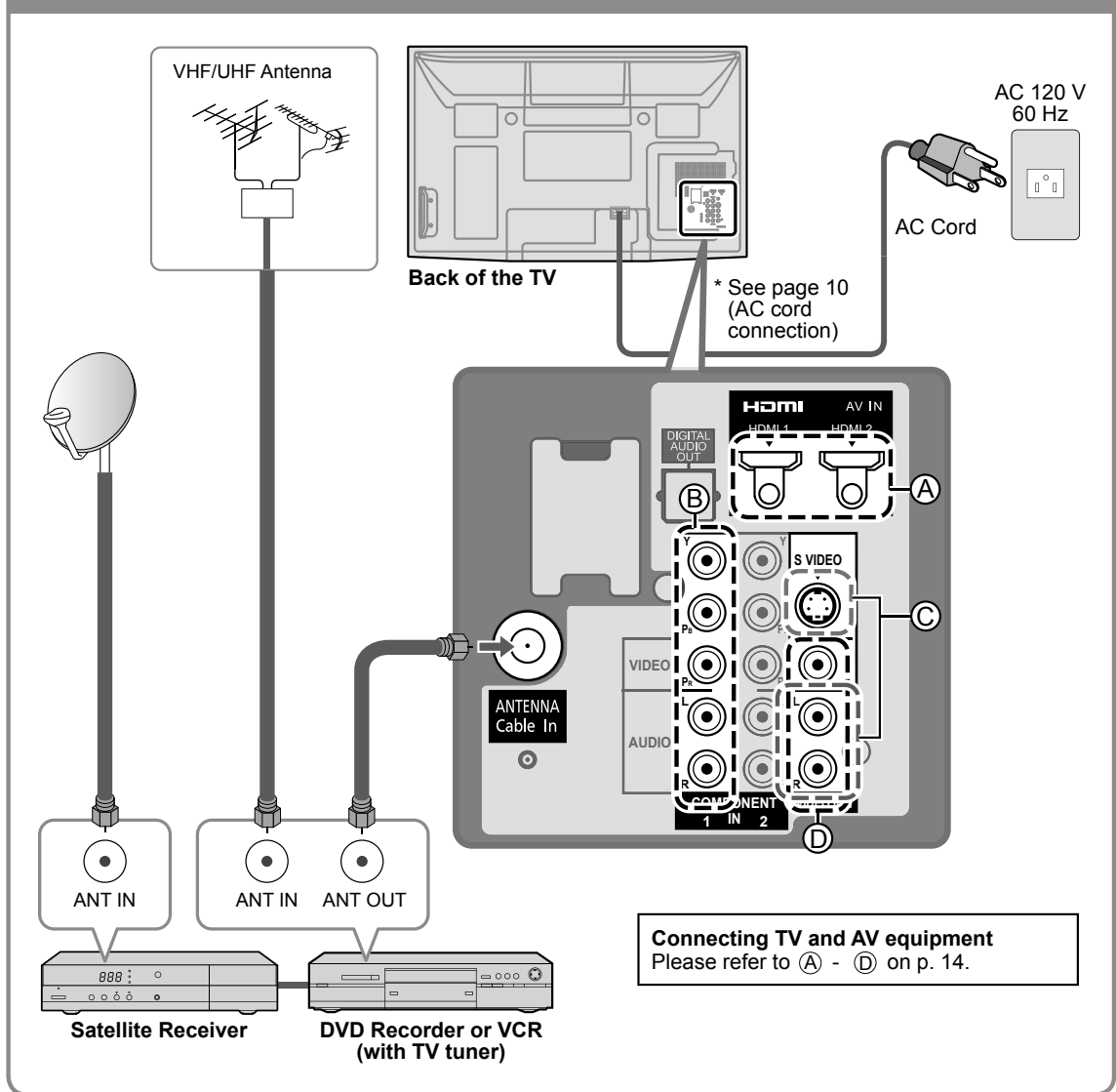

**Note**

● For details of external equipment connections, please refer to the operating manuals for the equipment.

# Basic Connection (Continued)

## AV cable connections

High-Definition

### A To use HDMI terminals

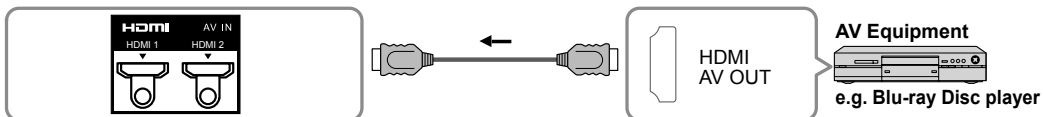

- Connecting to HDMI terminals will enable you to enjoy high-definition digital images and high-quality sound.
- The HDMI connection is required for a 1080p signal.
- For “VIERA Link™ connections”, please refer to p. 31.

### B To use COMPONENT terminals

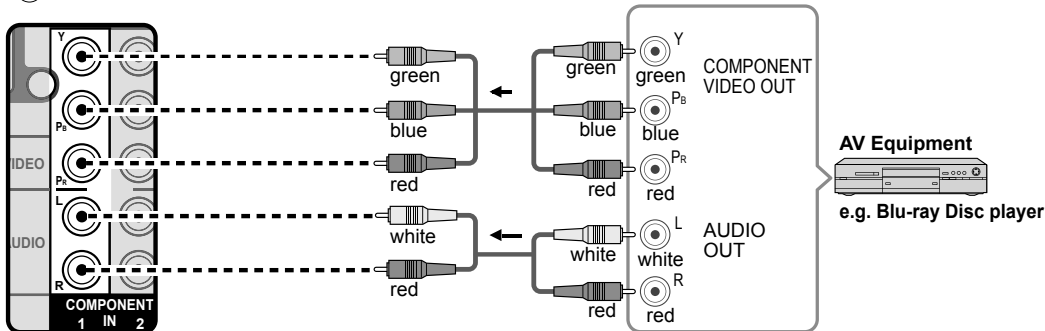

- Recorders may also be connected to COMPOSITE or S VIDEO terminals. (see below)

Standard-Definition

### C To use S VIDEO terminals

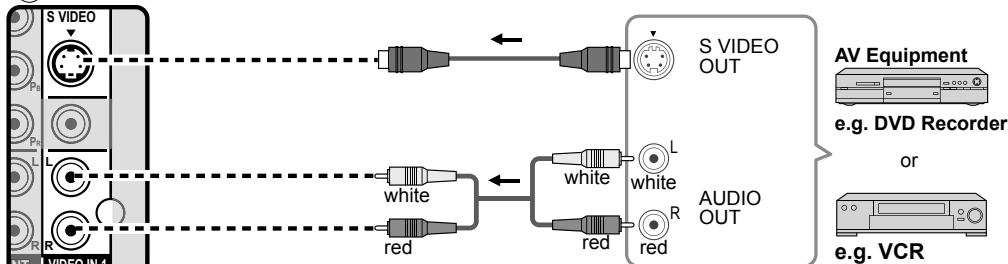

### D To use COMPOSITE terminals

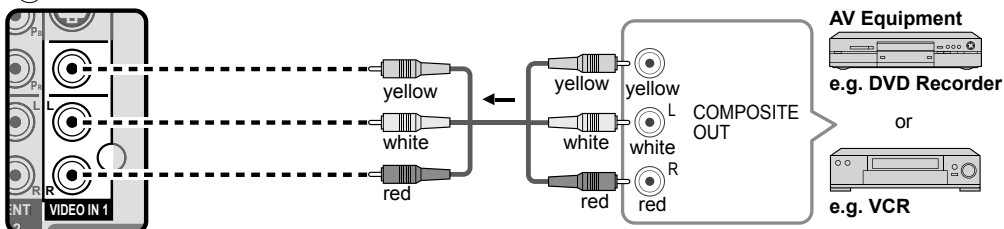

- The S Video input will override the composite video signal when S Video cable is connected. Connect either S Video or Video cable.
- Connecting to S VIDEO terminals will enable you to enjoy greater picture quality than using Composite terminals.

#### Note

- Some programs contain a copyright protection signal to prevent recording.
- When the copyright protection program is displayed, do not connect the other TV monitor through a VCR. Video signals fed through VCRs may be affected by copyright protection systems and the picture will be distorted on the other TV monitor.
- For more details on the external equipment's connections, please refer to the operating manuals for the equipment.

# Identifying Controls

## TV controls/indicators

### Front of the TV

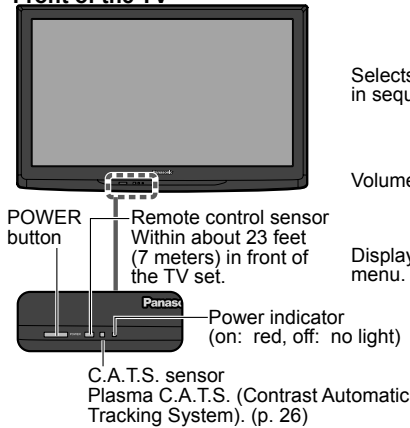

### Back of the TV

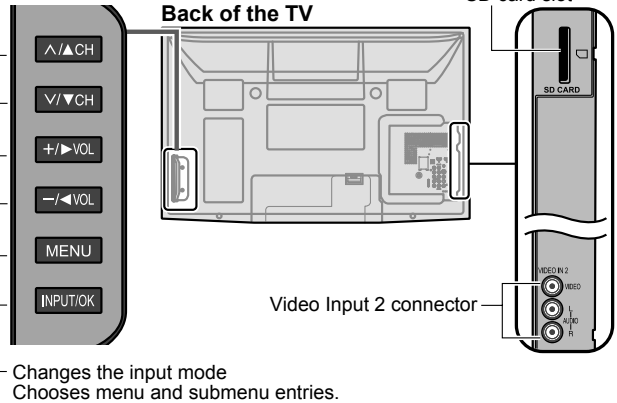

Selects channels  
in sequence

Volume up/down

Displays the Main  
menu.

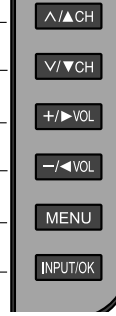

### Note

- The TV consumes a limited amount of power as long as the power cord is inserted into the wall outlet.
- Do not place any objects between the TV remote control sensor and remote control.

## Remote control

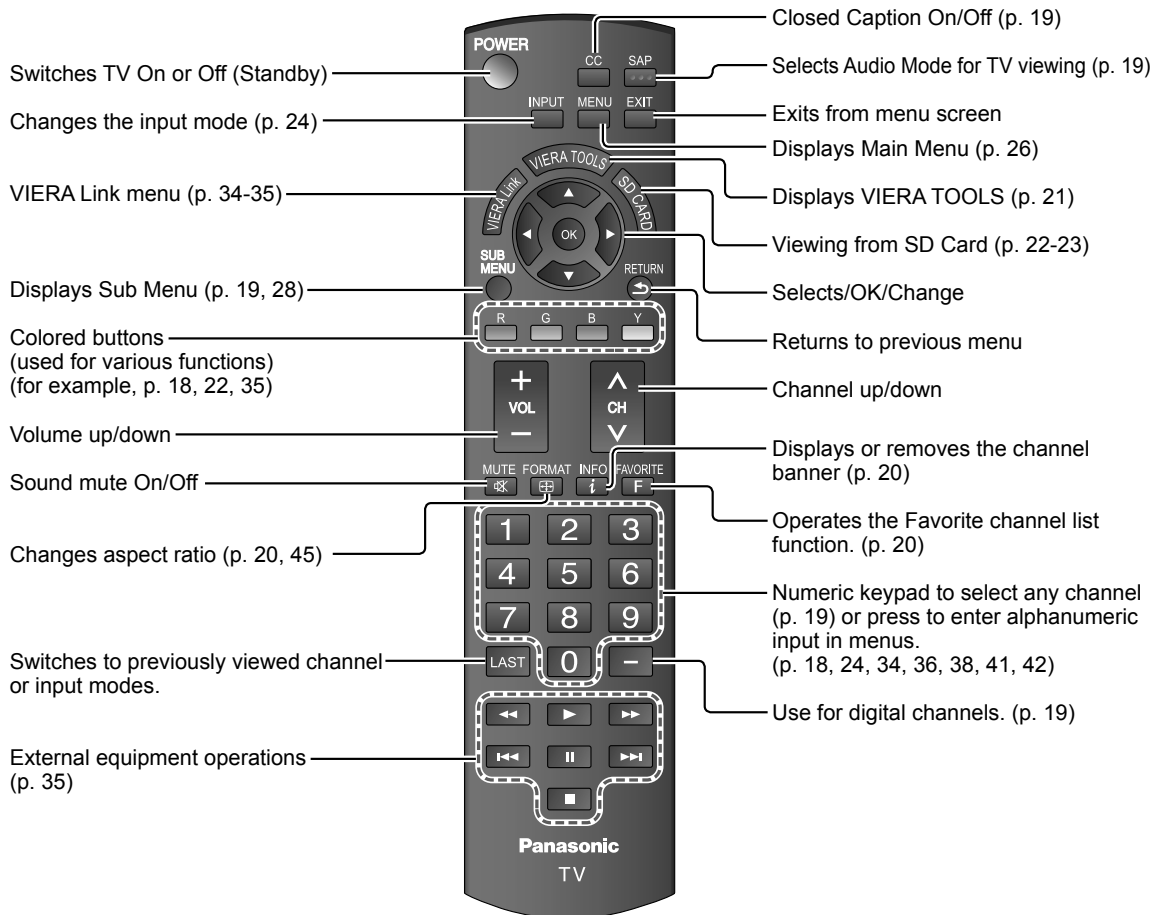

# First Time Setup

“First time setup” is displayed only when the TV is turned on for the first time after the power cord is inserted into a wall outlet and when “Auto power on” (p. 28-29) is set to “No”.

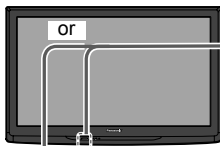

1

## Turn the TV On with the POWER button

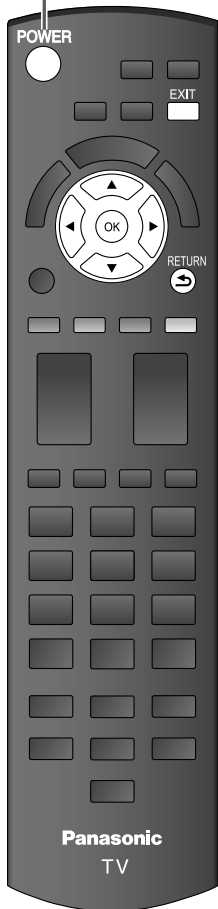
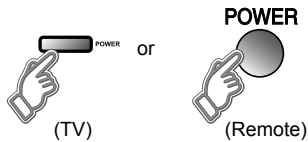

\* This setting will be skipped next time if you select “Home”.

### ① Select your language

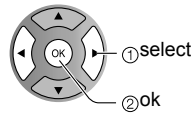

### ② Be sure to select “Home”

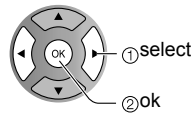
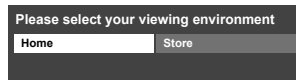

- Please confirm your selection (Home) before pressing OK button.

### ■ If you select “Store” by mistake in ②, confirmation screen will be displayed.

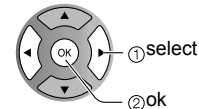

- Select “No” and return to previous screen ②.
- If you select “Yes”, Screen enters store demonstration mode.

To display the “Please select your viewing environment” screen again as shown above and select “Home”, do one of the following:

- Press and hold down the front POWER button.
- Unplug the TV and plug it again.

### ■ Press to exit from a menu screen



### ■ Press to return to the previous screen



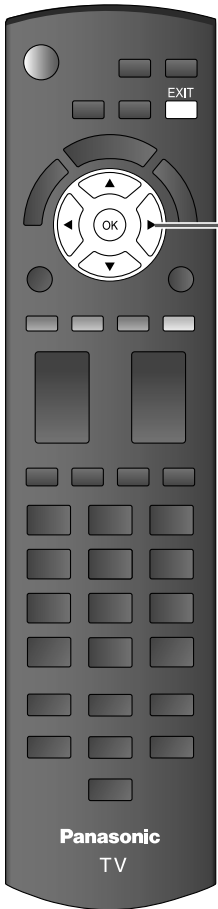

## 2 Adjust the clock

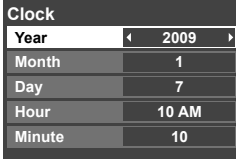
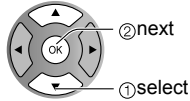
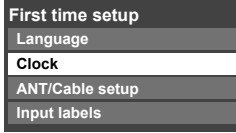

Year: Select the year  
Month: Select the month  
Day: Select the day  
Hour: Adjust the hour  
Minute: Adjust the minute

## 3 Auto channel setup

### ① Select "ANT/Cable setup"

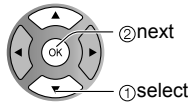
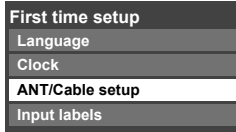

### ② Select "ANT in"

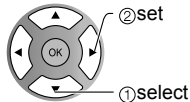
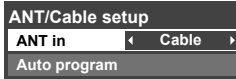

**ANT in**  
Cable: Cable TV  
Antenna: Antenna  
Not used: Skip TV tuning  
➔ go to ④

### ③ Select "Auto program"

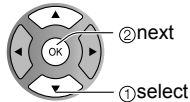
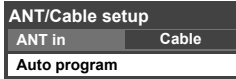

■ Press to exit from a menu screen



### Note

- To change setting (Language/Clock/ Auto program/Input labels) later, go to Menu screen (p. 28)

# First Time Setup (continued)

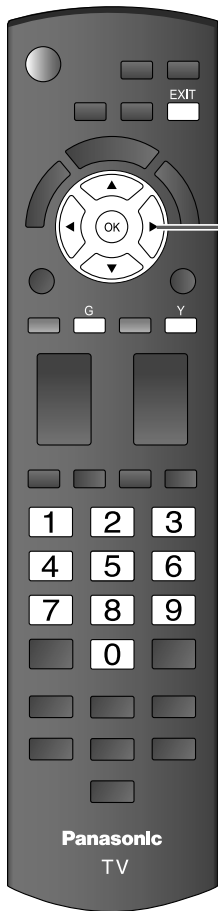

3

## ④ Select scanning mode (ALL channels/Analog only/Digital only)

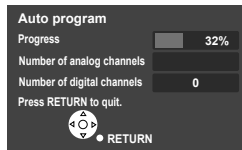
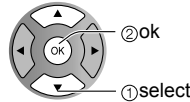
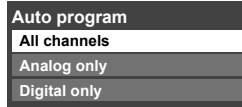

## Start scanning the channels

- Available channels (analog/digital) are automatically set.

All channels: Scans digital and analog channels  
 Analog only: Scans analog channels only  
 Digital only: Scans Digital channels only

## ⑤ Confirm registered channels

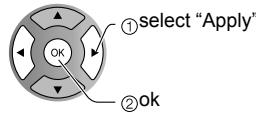
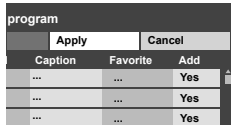

- If OK is not pressed after selecting "Apply", the channels will not be saved. The channel will be saved when no operation is performed for 60 seconds and the "Manual program" menu will also exit automatically.
- If you perform scanning more than twice, previously saved channels are erased.

4

## Set the Input labels

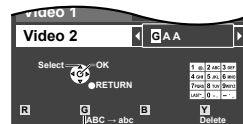
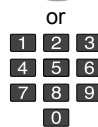
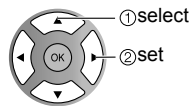
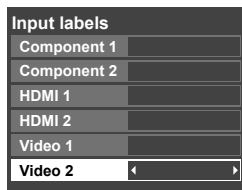
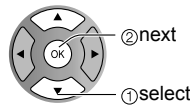
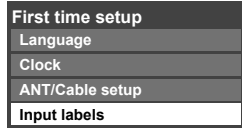

Switches Input mode alphabet to numeric

### ■ Press to exit from a menu screen



### Note

- About broadcasting systems

#### Analog (NTSC):

Conventional broadcasting

#### Digital (ATSC):

New programming that allows you to view more channels featuring high-quality video and sound

Label: [BLANK] SKIP/CR/DVD/CABLE/SATELLITE/DVR/GAME/AUX/RECEIVER/COMPUTER/Blu-ray/CAMERA/DVD REC/HOME THTR/MONITOR/MEDIA CTR/MEDIA EXT/OTHER

# Watching TV

Connect the TV to a cable box/cable, set-top-box, satellite box or antenna cable (p. 11-14)

## To watch TV and other functions

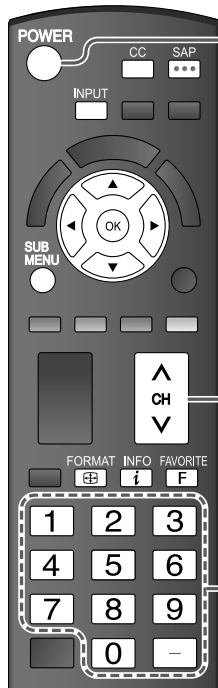

### 1 Turn power on

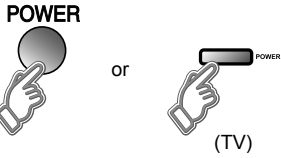

**Note**  
 ● If the mode is not TV, press **INPUT** and select TV. (p. 24)

### 2 Select a channel number

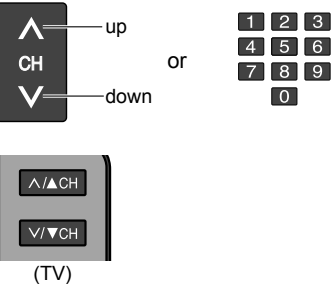

**To directly input the digital channel number**  
 When tuning to a digital channel, press the button to enter the minor number in a compound channel number.  
 example: CH15-1: **1** **5** **-** **1**

**Note**  
 ● Reselect "Cable" or "Antenna" in "ANT in" of "ANT/Cable setup" to switch the signal reception between cable TV and antenna. (p. 17, 39)  
 ● The channel number and volume level remain the same even after the TV is turned off.

### Listen with SAP (Secondary Audio Program)



**Select Audio Mode for watching TV**

- **Digital mode**  
 Press SAP to select the next audio track (if available) when receiving a digital channel.  
 Audio track 1 of 2 (English)
- **Analog mode**  
 Press SAP to select the desired audio mode.  
 • Each press of SAP will change the audio mode. (Stereo/SAP/Mono)

### Closed Caption



**Switches Closed Caption mode On or Off**  
 CC On ↔ CC Off

### Display the SUB MENU







**Press SUB MENU to show sub menu screen.** (p. 28)  
 This menu consists of shortcuts to convenient functions.

```

Setup SUB MENU
Channel surf mode
< All >
Set favorite
Edit CH caption
Signal meter
    
```

# Watching TV (Continued)

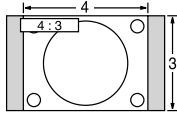
## Other Useful Functions (Operate after ②)

<p><b>Information Recall</b></p>	<p>■ <b>Displays or removes the channel banner.</b></p>  <table border="1" data-bbox="450 243 1081 347"> <tr> <td>Channel</td> <td>15-2</td> <td>THE NEWS</td> <td>12:30 PM</td> </tr> <tr> <td>Station identifier</td> <td>ABC-HD</td> <td>CC   SAP</td> <td>TV-G   1080i   Standard   4:3</td> </tr> <tr> <td>Closed caption</td> <td></td> <td>Rating Level</td> <td>Aspect ratio</td> </tr> <tr> <td>SAP indication</td> <td></td> <td>Signal resolution</td> <td>Picture mode</td> </tr> <tr> <td></td> <td></td> <td></td> <td>Sleep timer remaining time</td> </tr> </table>	Channel	15-2	THE NEWS	12:30 PM	Station identifier	ABC-HD	CC   SAP	TV-G   1080i   Standard   4:3	Closed caption		Rating Level	Aspect ratio	SAP indication		Signal resolution	Picture mode				Sleep timer remaining time
Channel	15-2	THE NEWS	12:30 PM																		
Station identifier	ABC-HD	CC   SAP	TV-G   1080i   Standard   4:3																		
Closed caption		Rating Level	Aspect ratio																		
SAP indication		Signal resolution	Picture mode																		
			Sleep timer remaining time																		
<p><b>Change aspect ratio</b></p>	<p>■ <b>Press FORMAT to cycle through the aspect modes.</b> (p. 45)</p>   <ul style="list-style-type: none"> <li>• 480i, 480p: FULL/JUST/4:3/ZOOM</li> <li>• 1080p, 1080i, 720p: FULL/H-FILL/JUST/4:3/ZOOM</li> </ul>																				
<p><b>Call up a favorite channel</b></p>	<p>■ <b>FAVORITE</b></p>  <p>Channel numbers registered in Favorite are displayed on the favorite tune screen. Select the desired broadcast station with the cursor or use number buttons. (see below)</p>																				

## Favorite Feature

### Set Favorite Feature

1 Display the SUB MENU.



2 Select "Set favorite"

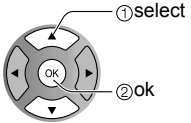
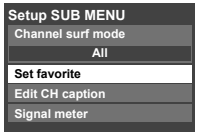

3 Set the displayed channel

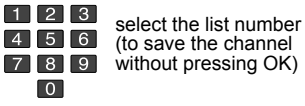
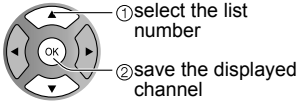
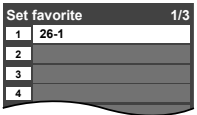

Delete a favorite channel

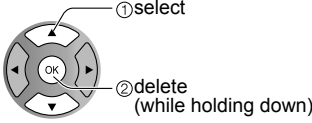
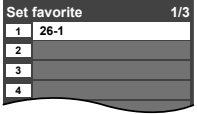

### Use Favorite Feature

1 Display "Favorite channels"



2 Select the channel

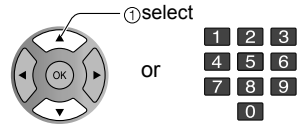
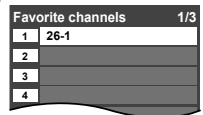

3 Set Favorite channel

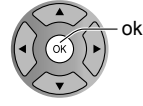
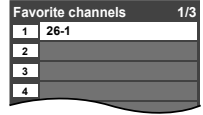

### To change the page



Press repeatedly to change between pages (1/3, 2/3, 3/3 or exit)



Changes the page forward/backward



# Using VIERA TOOLS

VIERA TOOLS are the easy way to access high use menu items. They are displayed as shortcut icons on the TV screen.



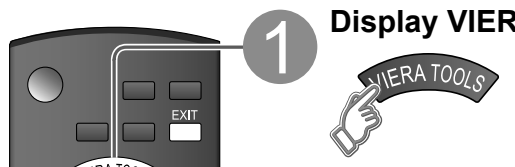

Unlike a conventional menu, you can enjoy using, playing or setting a function quickly.

**1 Display VIERA TOOLS**

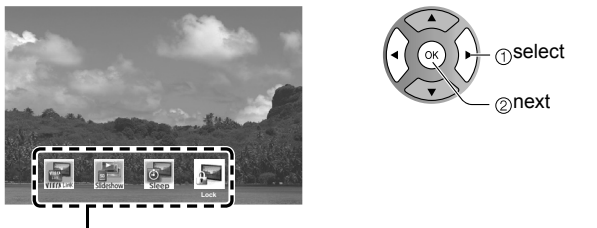

**2 Select the item**



	Displayed "VIERA Link" menu (p. 34-35)
	Start Slideshow (p. 22-23)
	Set "Sleep"(Off timer) (p. 42)
	Displayed "Lock" menu. (p. 36)

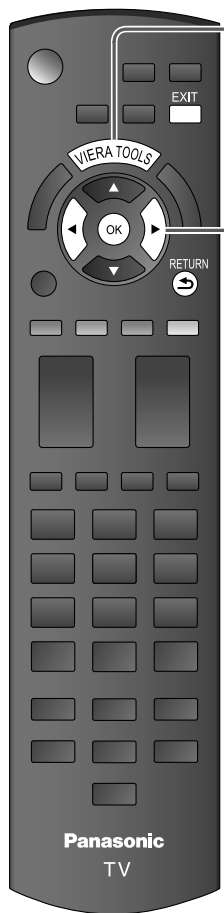

■ Press to exit from a menu screen



■ Press to return to the previous screen



# Viewing from an SD Card

You can view photos taken with a digital camera or digital video camera and saved on an SD card. (Media other than SD Cards may not be reproduced properly.)

## Photo viewer

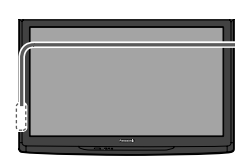

1

### Insert the SD card

\* This setting will be skipped next time unless you select "Set later".

#### Set "SD card setting" and select "Play SD card now"

● "SD card setting" will be displayed automatically each time an SD card is inserted for the first time.

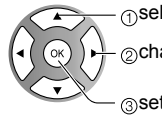
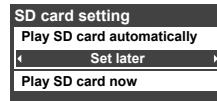

**Slideshow:** A Slideshow will start automatically next time.  
**Thumbnail:** The Photo viewer menu will be displayed automatically next time.  
**Set later:** "SD card setting" menu will be displayed repeatedly.  
**Off:** The data can be played manually.

■ Manual operation ("Play SD card automatically" is "Off")

#### Display "Photo viewer" Start Slideshow

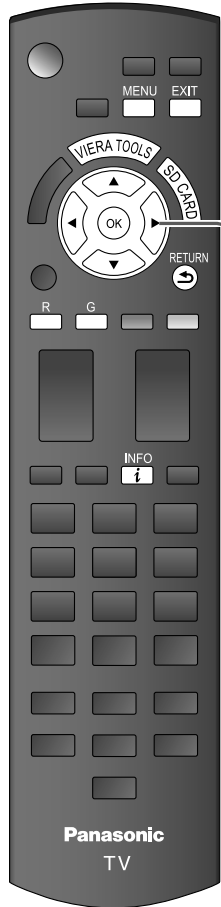
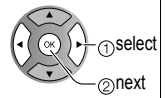

2

### Select the data to be viewed

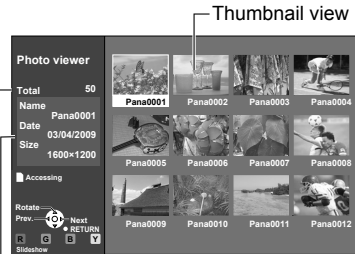

Selected picture information is displayed.  
**Name:** Image number or file name is displayed.  
**Date:** Date of recording is displayed.  
**Size:** Display resolution is displayed.

Total number of images

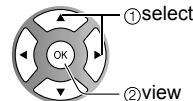

#### Navigation area

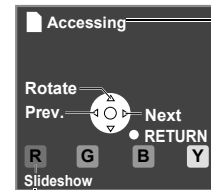

To Slideshow

#### Present status (While reading the data)

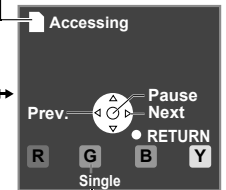

To Single photo play

#### Note

● Depending on the JPEG format, "Information" contents may not be displayed correctly. Refer to p. 46 (Data format for SD card browsing) for details.

3

■ Press to exit from a menu screen



■ Press to return to the previous screen



Displays one at a time

Navigation area

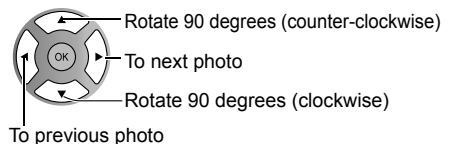

● To display/hide Navigation area → INFO

## SD Card

- Insert the card

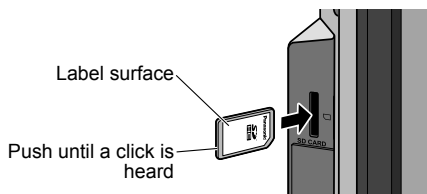

- Remove the card

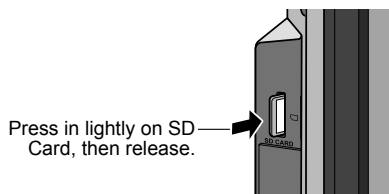

- Compliant card type (maximum capacity): SDHC Card (16 GB), SD Card (2 GB), miniSD Card (1 GB) (requiring miniSD Card adapter)
- For cautions and details on SD Cards (p. 46)

In ② or ③

- ① Display "Photo settings"



- ② Select the item

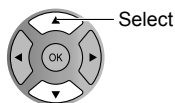
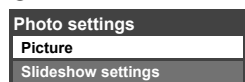

- ③ Set

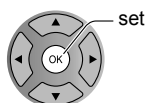

### Adjust the picture

Picture 1/2	
Reset to defaults	
Picture mode	Vivid
Contrast	0
Brightness	0
Color	0
Tint	0
Sharpness	0

Picture menu (p. 26)

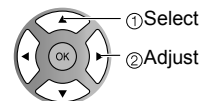

### Set up Slideshow

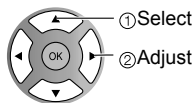
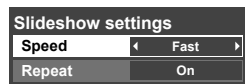

#### Speed

You can set how many seconds each image is displayed in Slideshow mode.  
**(Very fast/Fast/Medium/Slow/Very slow)**

#### Repeat

Turn the slideshow Repeat function On or Off.

#### Note

- To stop in mid-cycle → Press RETURN

## Photo settings

## Viewing

- Viewing from SD Card

### VIERA IMAGE VIEWER

The VIERA Image Viewer is a function that lets you easily view still and motion images on a VIERA television by simply inserting an SD card into the VIERA SD card slot.

# Watching Videos and DVDs

If you have applicable equipment connected to the TV, you can watch videos and DVDs on the TV's screen.

## Input Select

You can select the external equipment to access.

**1** With the connected equipment turned On  
**Display the Input select menu**



**2** **Select the input mode**

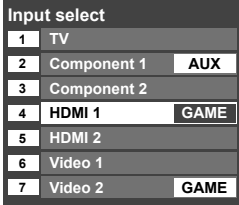

(example)



Terminal Label (example)

Press corresponding NUMBER button on the remote control to select the input of your choice.

Select the input of your choice, then press OK.

- During the selection, if no action is taken for several seconds, the "Input select" menu disappears.
- The terminal and label of the connected equipment are displayed. To label each of the inputs, please refer to p. 41.

**Note**

- The input label will be displayed on "Input select" screen if Input label is set on p. 41.
- For side input terminals (Video 2), "GAME" input label is set as default.
- For more details for Input label, refer to p. 41.

**3** **Operate the connected equipment using the remote control supplied with the equipment**

**Note**

- For details, see the manual of the connected equipment.

### ■ To return to TV



# VIERA Link™ Setting

If you connect equipment that has the “HDAVI Control” function to a TV using an HDMI cable, you will find it easier to use. Please refer to p. 30-35. Before using these functions, you need to set “VIERA Link” setting to “On” as shown below.

**1 Display menu**  
MENU

**2 Select “Setup”**  
Menu  
VIERA Link  
Lock  
SD card  
Closed Caption  
Setup

**3 Select “VIERA Link settings”**  
Setup 2/2  
VIERA Link settings  
ECO/power saving  
Advanced setup

**4 Select “VIERA Link”**  
VIERA Link settings  
VIERA Link On  
Power on link Yes  
Power off link Yes  
Stand-by power save No  
Auto power stand-by No  
Default speakers TV

**5 Select “On”**  
(default is On)  
change

①select  
②next

①select  
②next

select

■ Press to exit from a menu screen  
EXIT

■ Press to return to the previous screen  
RETURN

Now you can set each “VIERA Link” function according to your preference (p. 32-35).

**Note**

- If no HDMI equipment is connected or standard HDMI equipment (non-“VIERA Link”) is used, set it to “Off”.
- For more details on the external equipment’s connections, please refer to the operating manuals for the equipment.

# How to Use Menu Functions

Various menus allow you to make settings for the picture, sound, and other functions so that you can enjoy watching TV best suited for you.

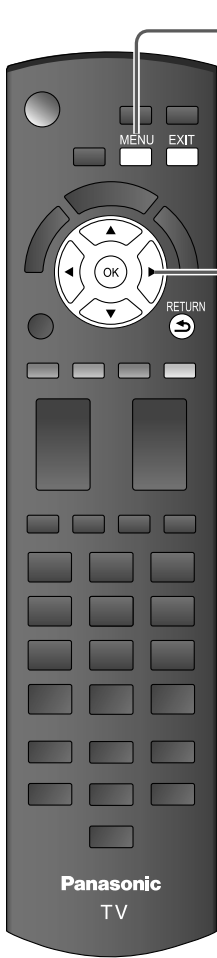

## 1 Display menu



- Displays the functions that can be set (varies depending on the input signal)

## 2 Select the menu

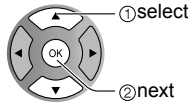
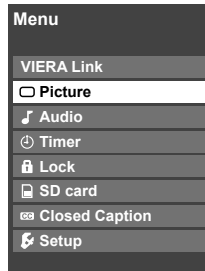

## 3 Select the item

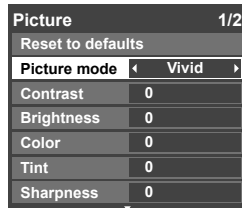

(example: Picture menu)

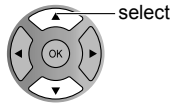

## 4 Adjust or select

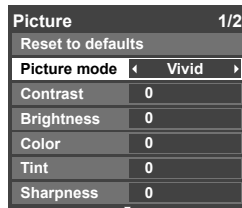

(example: Picture menu)

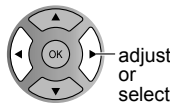

### ■ Press to exit from a menu screen



### ■ Press to return to the previous screen



### ■ Menu list

Menu	Item		
VIERA Link	VIERA Link control		
	Speaker output		
Picture	Reset to defaults		
	Picture mode		
	Contrast, Brightness, Color, Tint, Sharpness		
	Color temp.		
	C.A.T.S.		
	Video NR		
	Zoom adjustments		
	Advanced picture	3D Y/C filter	
		Color matrix	
		MPEG NR	
Black level			
H size			
Audio	Reset to defaults		
	Bass		
	Treble		
	Balance		
	Advanced audio	Surround	
		Volume leveler	
TV speakers			
	HDMI 1 in HDMI 2 in		
Timer	Sleep, Timer 1-5		
Lock			
SD card	SD card		
Closed Caption	Closed Caption		

## Adjustments/Configurations (alternatives)

### [VIERA Link control]

Selects equipment to access and operate. (**Recorder/Home theater/Player/Camcorder/LUMIX**) (p. 34-35)

### [Speaker output]

Selects an audio output. (**Home theater/TV**) (p. 34-35)

- VIERA Link menu is accessible directly by pressing the VIERA Link button on the remote control.  (p. 34)

Resets all picture adjustments to factory default settings except for "Advanced picture".

**Reset to defaults**

Basic picture mode (**Vivid/Standard/Cinema/Custom**) (p. 47)

**Picture mode** **Vivid**

Adjusts color, brightness, etc. for each picture mode to suit your taste

- Display range

**Contrast/Brightness/Color/Sharpness:** 0 - 100

**Tint:** -50 - +50

<b>Contrast</b>	<b>+20</b>	<b>Tint</b>	<b>0</b>
<b>Brightness</b>	<b>0</b>	<b>Sharpness</b>	<b>0</b>
<b>Color</b>	<b>0</b>		

Selects a choice of Cool(blue), Normal, or Warm(red) color. (**Cool/Normal/Warm**)

**Color temp.** **Cool**

Adjusts the brightness and gradation according to the ambient lighting condition. (**Off/On**)

**C.A.T.S.** **Off**

Reduces noise, commonly called snow. Leave it off when receiving a strong signal. (**Off/On**)

**Video NR** **Off**

Adjusts vertical alignment and size when aspect setting is "ZOOM" (p. 45)

**Zoom adjustments**

Minimizes noise and cross-color in the picture. (**On/Off**)

**3D Y/C filter** **On**

Selects image resolution of component-connected devices (**HD/SD**)

- SD: Standard Definition HD: High Definition
- Only 480p signal accepted; regular TV (NTSC) is not available.

**Color matrix** **SD**

Reduces noise of specific digital signals of DVD, STB, etc. (**On/Off**)

**MPEG NR** **Off**

Selects Dark or Light. Valid only for external input signals. (**Dark/Light**)

**Black level** **Light**

Adjust horizontal display range to reduce noise of both side edges of an image. (**Size 1/Size 2**)  
Size 2: Adjust image size according to aspect mode for reducing noise. (p. 48)

**H size** **Size 1**

Resets Bass, Treble and Balance adjustments to factory default settings.

**Reset to defaults**

Increases or decreases the bass response.

**Bass** **0**

Increases or decreases the treble response.

**Treble** **0**

Emphasizes the left / right speaker volume.

**Balance** **0**

Enhances audio response when listening to stereo. (**On/Off**)

**Surround** **Off**

Minimizes volume disparity after switching to external inputs.

**Volume leveler** **0**

Switch to "Off" when using external speakers (**On/Off**)

- "Surround" and "Volume leveler" do not work if "Off" is selected.

**TV speakers** **On**

The default setting is "Digital" for HDMI connection. (Digital input signal)  
Select audio input terminal when DVI cable is connected. (Analog audio input signal)  
(**Digital/Component 1/Component 2/Video 1/Video 2**)

**HDMI1 in** **Digital**

**HDMI2 in** **Digital**

The TV can automatically turn On/Off at the designated date and time (p. 42)

Locks the channels and programs (p. 36)

Displays SD card data (p. 22-23)

**SD card**

Displays subtitles (Closed Caption) (p. 40)

**Closed Caption**

- In AV mode, the Audio menu and Setup menu give fewer options.

# How to Use Menu Functions

Various menus allow you to make settings for the picture, sound, and other functions so that you can enjoy watching TV best suited for you.

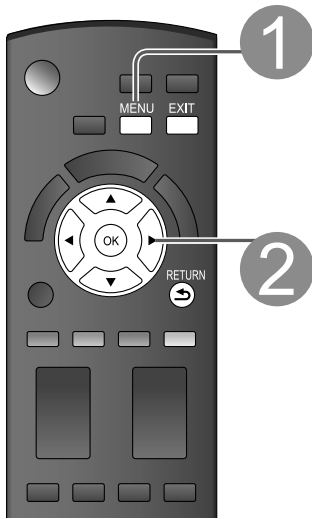

## 1 Display menu



- Displays the functions that can be set (varies depending on the input signal)

## 2 Select "Setup"

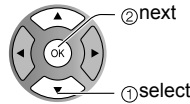
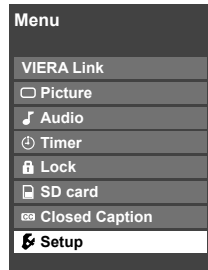

■ Press to exit from a menu screen



■ Press to return to the previous screen



## 3 Select the item

### Select the item

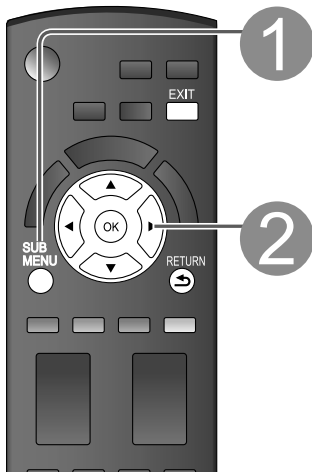
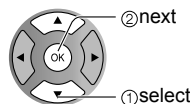
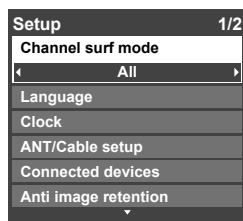

## 1 Display Sub Menu



## 2 Select the item

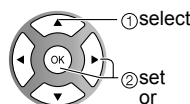
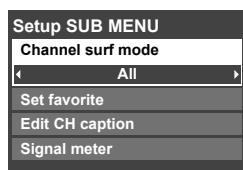

## ■ Menu list

Menu	Item		
Setup	Channel surf mode		
	Language		
	Clock		
	ANT/Cable setup		
	Connected devices	Input labels	
	Anti Image retention	Pixel orbiter	
		Time (minutes)	
		4:3 side bars	
		Scrolling bar	
	VIERA Link settings	VIERA Link	
		Power on link	
		Power off link	
		Stand-by power save	
		Auto power stand-by	
ECO/power saving	Default speakers		
	No signal for 10 minutes		
Advanced setup	No activity for 3 hours		
	Auto power on		
About	Play SD card automatically		
	Reset to defaults		

## ■ Sub menu list

Menu	Item	
Setup SUB MENU	Channel surf mode	
	Set favorite	
	Edit CH caption	
	Signal meter	



# (Continued)

Adjustments/Configurations (alternatives)	
Sets the mode to select the channel with Channel up/down button <b>(All/Favorite/Digital only/Analog only)</b> ● Favorite: Only channels registered as FAVORITE (p. 20)	Channel surf mode All
Selects the screen menu language (p. 16)	Language
Adjusts the clock (p. 17)	Clock
Sets channels (p. 39)	ANT/Cable setup
Selects the terminal and label of the external equipment (p. 41)	
Prevents "Image retention" with Wobbling. <b>(Automatic/Periodic)</b> ● Automatic: Shifts the display image automatically. ● Periodic: Shifts the display image every (1/2/3/4) minutes according to what was set in the "Time (minutes)" menu.	Pixel orbiter Automatic
Sets the time for "Pixel orbiter-Periodic" setting. <b>(1/2/3/4)</b>	Time (minutes) 4
Change the brightness of the side bar <b>(Off/Dark/Mid/Bright)</b> (4:3 mode only) ● The recommended setting is "Bright" to prevent panel "Image retention". (p. 48)	4:3 side bars Bright
Press "OK" to start horizontal "Scrolling" on the screen (p. 48)	Scrolling bar
Controls equipment connected to HDMI terminals (p. 32) <b>(On/Off)</b> ● "Power off link", "Power on link", and "Default speakers" cannot be selected if "Off" is set.	VIERA Link On
Sets "Power on link" of HDMI connection equipment (p. 32) <b>(Yes/No)</b>	Power on link Yes
Sets "Power off link" of HDMI connection equipment (p. 32) <b>(Yes/No)</b>	Power off link Yes
Set "Stand-by power save" of HDMI connection equipment. (p. 32) <b>(No/Yes)</b>	Stand-by power save No
Set "Auto power stand-by" of HDMI connection equipment. (p. 32) <b>(No/Yes (with reminder)/Yes (no reminder)</b>	Auto power stand-by No
Selects the default speakers (p. 32) <b>(TV/Theater)</b>	Default speakers TV
To conserve energy, the TV automatically turns off when NO SIGNAL and NO OPERATION is performed for more than 10 minutes. <b>(Enable/Disable)</b> <b>Note</b> ● Not in use when setting "Auto power on", "On/Off Timer", "Lock", "SD mode" or Digital channel. ● "No signal for 10 minutes was activated" will be displayed for about 10 seconds when the TV is turned on for the first time after turning the power off by "No signal for 10 minutes". ● The on-screen display will flash 3, 2 and 1 to indicate the last three (3) remaining minutes prior to the shut-off.	No signal for 10 minutes Enable
To conserve energy, the TV automatically turns off when no operation of remote or side panel key continues for more than 3 hours. <b>(Enable/Disable)</b> <b>Note</b> ● Not in use when setting "Auto power on" or "On/Off Timer". ● "No activity for 3 hours was activated" will be displayed for about 10 seconds when the TV is turned on for the first time after turning the power off by "No activity for 3 hours". ● The on-screen display will flash 3, 2 and 1 to indicate the last three (3) remaining minutes prior to the shut-off.	No activity for 3 hours Disable
Turns TV On automatically when the cable box or a connected device is turned On <b>(No/Yes)</b> ● The "Sleep" timer, "On / Off timer", and "First time setup" will not function if "Auto power on" is set. (p. 42)	Auto power on No
Set "Thumbnail" or "Slideshow" to play back SD cards automatically. <b>(Slideshow/Thumbnail/Set later/Off)</b>	Play SD card automatically Set later
Displays TV version and software license.	About
Performing Reset will clear all items set with Setup, such as channel settings. (p. 38)	Reset to defaults

Adjustments/Configurations (alternatives)	
Sets the mode to select the channel with Channel up/down button <b>(All/Favorite/Digital only/Analog only)</b>	
Sets favorite channels. (p. 20)	
Changes the station identifier. (p. 39)	
Checks the signal strength if interference or freezing occurs on a digital image. (p. 39)	

# VIERA Link™ “HDAVI Control™”\*

Simultaneously control all Panasonic “HDAVI Control” equipped components using one button on the TV remote. Enjoy additional HDMI Inter-Operability with Panasonic products which have the “HDAVI Control” function. This TV supports “HDAVI Control 4” function.

Connections to some equipment (DVD recorder DIGA, HD Camcorder, Player theater, RAM theater, Amplifier, etc.) with HDMI cables allow you to interface with them automatically.

Equipment with the “HDAVI Control” function enables the following operations:

Version	Operations
HDAVI Control or later	<ul style="list-style-type: none"> <li>● Automatic Input Switching (p. 33)</li> <li>● Power on link (p. 33)</li> <li>● Power off link (p. 33)</li> <li>● Default speakers (p. 33)</li> <li>● One-touch theater playback (p. 33)</li> <li>● Speaker control (p. 35)</li> </ul>
HDAVI Control 2 or later	<ul style="list-style-type: none"> <li>● VIERA Link control only with the TV’s remote control(P. 35)</li> <li>● Auto power stand-by (for available equipment only) (p. 33)</li> </ul>
HDAVI Control 3 or later	<ul style="list-style-type: none"> <li>● Providing the setting information (p. 33)</li> <li>● Automatic lip-sync function (p. 33)</li> </ul>
HDAVI Control 4	<ul style="list-style-type: none"> <li>● Stand-by power save (with quick start mode) (p. 33)</li> </ul>

**■ For the first time/When adding new equipment, reconnecting equipment or changing the setup after the connection, turn the equipment on and then switch the TV on. Set the input mode to HDMI1 or HDMI2 (p. 24), and make sure that the image is displayed correctly.**

VIERA Link “HDAVI Control”, based on the control functions provided by HDMI which is an industry standard known as HDMI CEC (Consumer Electronics Control), is a unique function that we have developed and added. As such, its operation with other manufacturers’ equipment that supports HDMI CEC cannot be guaranteed. Please refer to the individual manuals for other manufacturers’ equipment supporting the VIERA Link function.

## ■ HDMI cable

This function needs an HDMI compliant (fully wired) cable. Non-HDMI-compliant cables cannot be utilized.

It is recommended that you use Panasonic’s HDMI cable. Recommended part number:

RP-CDHF15 (4.9 ft/1.5 m), RP-CDHG15 (4.9 ft/1.5 m), RP-CDHF30 (9.8 ft/3.0 m),

RP-CDHG30 (9.8 ft/3.0 m), RP-CDHG50 (16.4 ft/5.0 m)

\* For more details on the external equipment’s connections, please refer to the operating manuals for the equipment.

## VIERA Link™ Connections

Follow the connection diagrams below for HDAVI control of a single piece of AV equipment such as a DVD recorder (DIGA), RAM theater, or Player theater system. Refer to page 32-35 for Setup Menu settings and additional control information.

- Optional HDMI and/or optical cables are not included.

If connection (or setting) of equipment compatible with HDAVI control is changed, switch the power of this unit Off and On again while the power of all equipment is On (so that the unit can correctly recognize the connected equipment) and check that the DVD recorder (DIGA), RAM theater, and Player theater playback operate.

### Note

- HDMI 1 is recommended.

When connecting to HDMI 2, set the input mode to HDMI 2 (p. 24) initially before connecting to HDMI 2. After connection, confirm the HDMI control functions (p. 32-35).

### ■ Connecting this unit to the DVD recorder (DIGA), RAM theater, or Player theater

- For DVD recorder (DIGA): Connect with HDMI cable
- For RAM theater and Player theater: Connect with the HDMI and audio cables. If audio cable is not connected, you cannot listen to the TV program through the theater system.

### ■ Connecting this unit to a DVD recorder (DIGA) and AV amp

When using a “VIERA Link” audio-video amplifier and a compatible DVD recorder (DIGA) use a daisy chain connection as shown below.

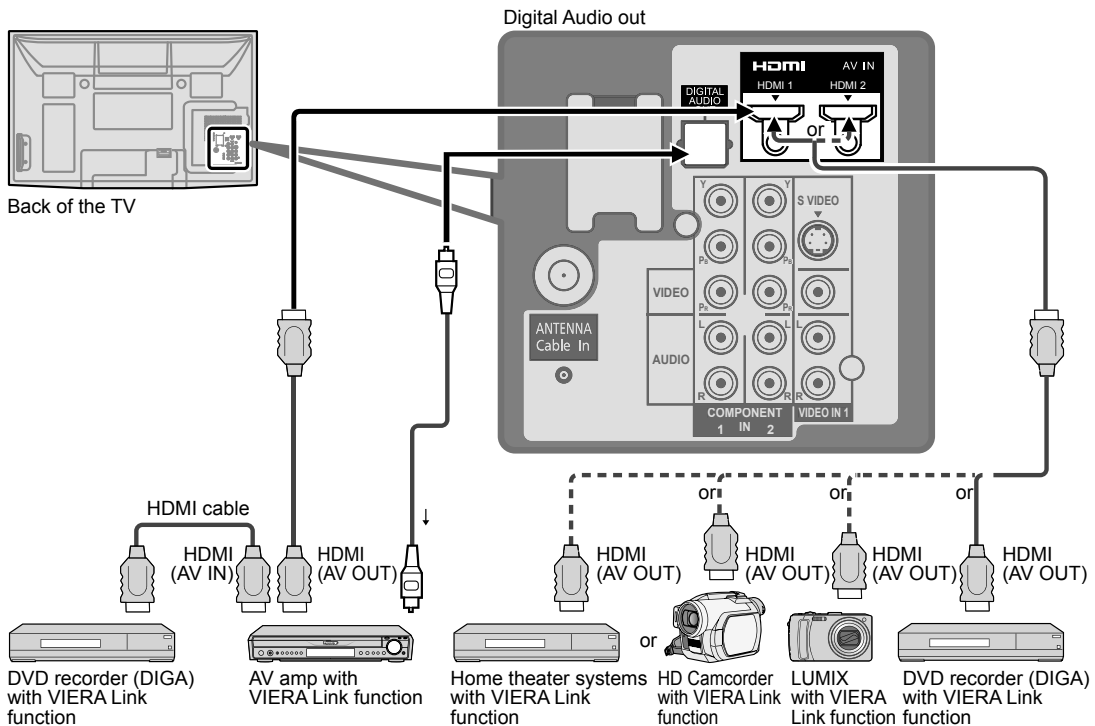

- One AV amp and one DVD recorder (DIGA) can be operated with this unit.
- Be sure to connect the AV amp between this unit and the DVD recorder (DIGA).

### ■ Setting of this unit after connection

After making connections as shown above, set “VIERA Link” (under “VIERA Link settings”) to “On” using the Setup menu. (p. 25, 32-33).

### Note

- Individual HDMI equipment may require additional menu settings specific to each model. Please refer to their respective operating instruction manuals.
- When audio from other equipment connected to this unit via HDMI is output using “DIGITAL AUDIO OUT” of this unit, the system switches to 2CH audio. (When connecting to an AV amp via HDMI, you can enjoy higher sound quality.)
- About HDMI cable for connecting Panasonic HD camcorder, read the manual of the equipment.

# VIERA Link™ “HDAVI Control™”\*

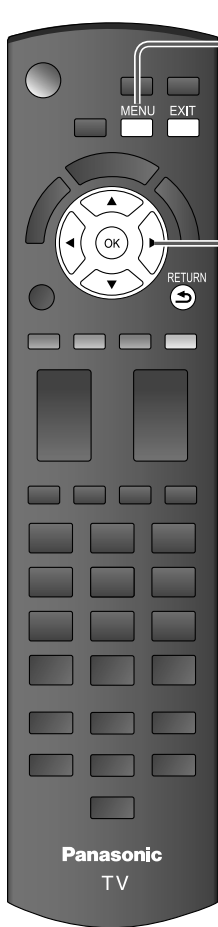

## 1 Display menu



## 2 Select “Setup”

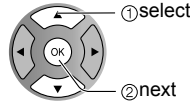
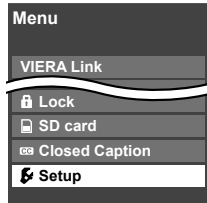

## 3 Select “VIERA Link settings”

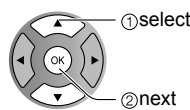
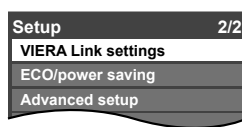

## 4 Select “VIERA Link”

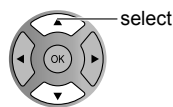
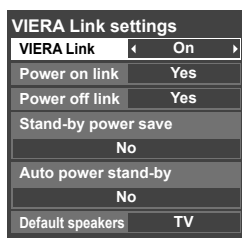

## 5 Select “On” (default is On)

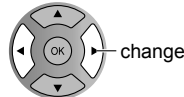

## 6 Select settings

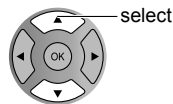
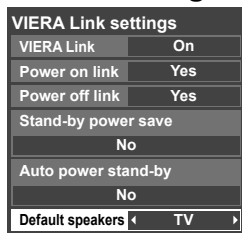

## 7 Set

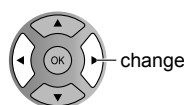
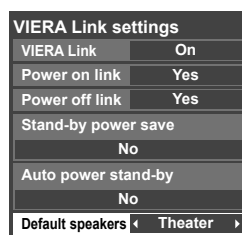

■ Press to exit from a menu screen



■ Press to return to the previous screen



Automatic Input Switching

Power on link

Power off link

Stand-by power save (for “HDAVI Control 4” (with quick start mode))

Auto power stand-by (for “HDAVI Control 2 or later”)

Default speakers

One-touch theater playback

Providing the setting information (for “HDAVI Control 3 or later”)

Automatic lip-sync function (for “HDAVI Control 3 or later”)

## (Continued)

At the start of the DIGA, Player theater, or RAM theater playback, the TV's input automatically switches to the input based on the playback equipment.

- For the RAM theater, the speakers automatically switch to the theater system.  
If using the DIGA operation, the TV's input automatically switches to the DIGA and DIGA menu is displayed.

When "Yes" is selected (p. 29), TV is turned on automatically and switches to the appropriate HDMI input whenever VIERA Link compatible equipment is initially turned on and Play mode is selected.

When "Yes" is selected (p. 29) and the TV is turned off, all connected VIERA Link compatible equipment is also automatically turned off.

- DIGA (Panasonic DVD Recorder) will not turn off if it is still in rec mode.
- Caution:** The TV remains on even if the VIERA Link compatible equipment is turned off.

- Condition  
Power off link: Yes, Stand-by power save: Yes  
The equipment has "HDMI Control 4 (with quick start mode)" connected with HDMI cable.  
When TV is turned off, all connected VIERA Link compatible equipment is moved to ECO standby mode\* automatically under above conditions.

\* Minimum power consumption of standby condition for the equipment.

- Condition  
Auto power stand-by: Yes,  
The equipment has "HDMI Control 2 or later" (for available equipment only) connected with HDMI cable.  
[ Examples of timing for operation ]
- When the input is switched from HDMI.
  - When the "Speaker output" is changed from "Home theater" to "TV".

The connected VIERA Link compatible equipment will be turned off automatically when not in use.

"TV" is the default setting. To set the Home Theater system as default speakers, change the default speakers setting from "TV" to "Theater". Sound will be output from the Home Theater whenever the TV is powered on.

If the "ONE TOUCH PLAY" key is pressed on the remote control for Panasonic Home Theater system, the following sequence of operations is performed automatically.

- ① Home Theater power switches On, and playback begins.
- ② TV power switches On, and the playback screen is displayed.
- ③ Audio is muted on the TV and switches to the theater system.

The following information about the TV settings can be transmitted to each piece of equipment (Recorder/Home theater/Player) that has "HDMI Control 3 or later" function connected to a TV with HDMI cable.

Transmittable data	Recorder	Home theater	Player
① On Screen Display Language setting (English/Español/Français)	○	○	○
② Panel Aspect Ratio (16:9 fixed)	○	○	○
③ Closed caption information (Mode/CC type/Digital setting)	○	---	---
④ Channel information (Input signal/Channel list/Caption information)	○	---	---

### Note

- There is a possibility that all the GUI language information might be set from equipment that has HDMI CEC function connected to TV with HDMI cable. Depending on operating conditions or the specification for each piece of equipment the setting may or may not be applied.
- For more details on the external equipment's operation, please refer to the operating manuals for the equipment.

### [For Recorder]

- You cannot operate other functions while transmitting TV's information above except Power On/Off key operation.  
When you turn off this unit, the transmission will be interrupted (only when you are transmitting ④ Channel information).

Minimizes lip-sync delays between the picture and audio when you connect to a Panasonic theater system or Amplifier.

# VIERA Link™ “HDAVI Control™”

You can enjoy more convenient operation with the “HDAVI Control” function in the “VIERA Link” menu.

For more details on the “HDAVI Control” function, refer to p. 30

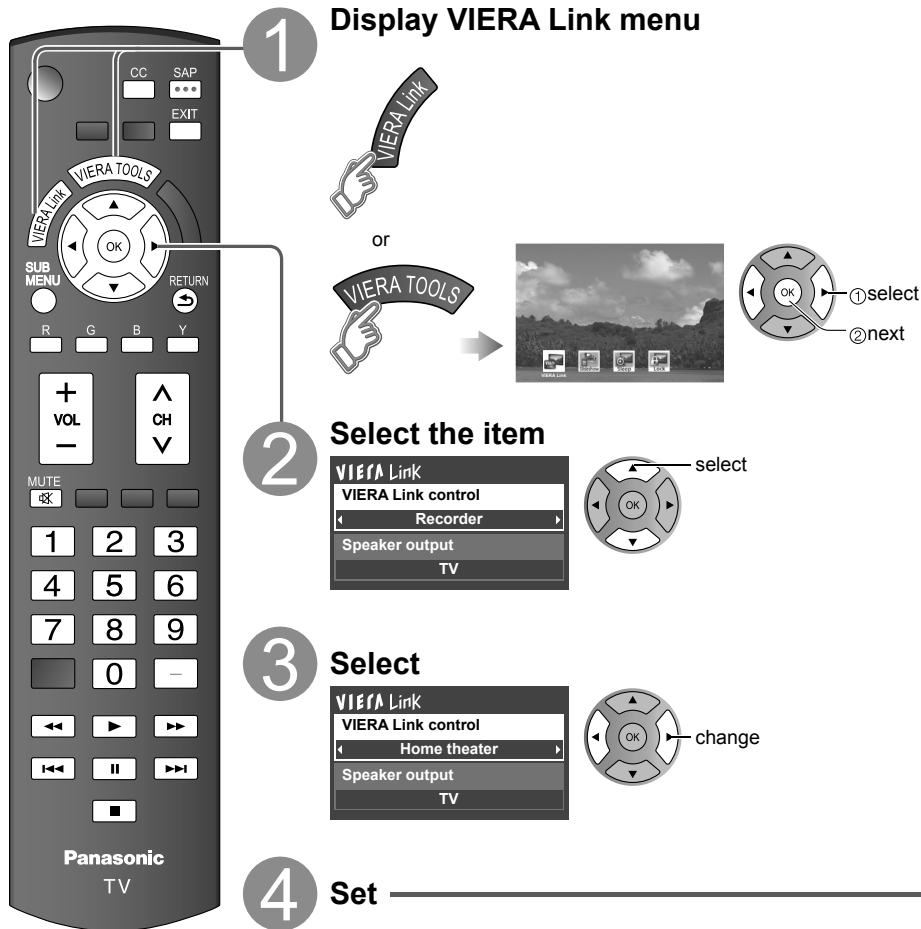

Speaker control

VIERA Link control only with the TV's remote control (for “HDAVI Control 2 or later”)

■ Press to exit from a menu screen



■ Press to return to the previous screen



# (Continued)

You can select Home theater or TV speakers for audio output.  
Control theater speakers with the TV's remote control.  
This function is available only when Panasonic Amplifier or Player theater is connected.

- ① Select "Speaker output"
- ② Select "Home theater" or "TV"

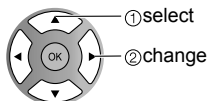
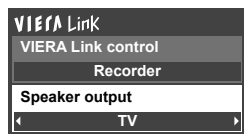

■ **Home theater:** Adjustment for equipment

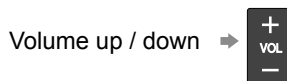

- The sound of the TV is muted.
- When the equipment is turned off, the TV speakers take over.
- Selecting "Home theater" turns the equipment on automatically if it is in standby mode.

■ **TV:** The TV speakers are on.

In the VIERA Link menu, you can select HDMI connected equipment and access it quickly. Continue using your TV's remote control to operate the equipment, pointing it at the TV.

- ① Select "VIERA Link control"
- ② Select the equipment you want to access.  
(Recorder/Home theater/Player/Camcorder/LUMIX)

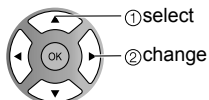

- If there is more than one equipment item, a number after the name indicates the number of items. (e.g. Recorder 1/Recorder 2/Recorder 3...)
- The number of equipment items that can be connected is three for recorders, and a total of three for Home theater/Player/Camcorder/LUMIX.

**Note**

- There is a limit to the number of HDMI connectors.

You can select available items only.

- ③ Operate the equipment with the TV's remote control, pointing it at the TV.

- To operate the equipment, read the manual of the equipment.

■ **Available TV's remote control buttons**

Whether an operation is available differs depending on the connected equipment.

	Move the cursor/Select		Play
	Set/Access		Stop
	Return to previous menu		Reverse/Forward
	Display the functions menu on the equipment		Skip Reverse/Forward
	Available when the purpose of the keys is displayed on screen		Pause
	Exit		Closed Caption
	Channel Up/Down		SAP (Select Audio Mode)
	0-9		Select digital subchannel

# Lock

You can lock specified channels or shows to prevent children from watching objectionable content.

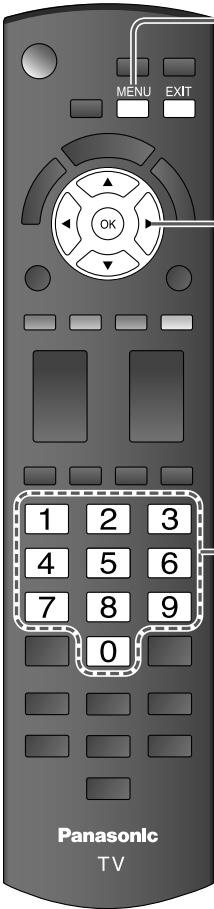

**1 Display menu**

MENU

**2 Select "Lock"**

Menu

- VIERA Link
- Picture
- Audio
- Timer
- Lock**
- SD card
- Closed Caption
- Setup

**3 Input your 4-digit password**

A 4-digit code must be entered to view a blocked program or change rating settings.

1 2 3  
4 5 6  
7 8 9  
0

Password  
Enter password.  
----

0 - 9

**4 Select the Lock mode**

Lock

Mode	Off
Channel	Off
Game	Off
Program	Off
Change password	

**5 Select the item**

Lock

Mode	Custom
Channel	Off
Game	Off
Program	Off
Change password	

**6 Set**

**Caution**

- Make a note of your password in case you forget it. (If you have forgotten your password, consult your local dealer.)

**Note**

- When you select a locked channel, a message will be displayed that allows you to view the channel if you input your password.

EXIT

②next

①select

You will be asked to enter your password each time you display the Lock menu.

②set

①select

select

set

Off: Unlocks all the lock settings of "Channel", "Game" and "Program".

All: Locks all the inputs regardless of the lock settings of "Channel", "Game" and "Program".

Custom: Locks specified inputs of "Channel", "Game" and "Program".

• "Channel", "Game" and "Program" are not accessible unless "Custom" is selected in "Mode".



■ To select the channel or the rating of the program to be locked

**Channel lock**

**Game lock**

**Program lock**

**Change password**

Select up to 7 (1-7) channels to be blocked. These channels will be blocked regardless of the program rating.

① Select “Mode” and set to “Custom”

② Select channel to lock.

Channel lock	
Mode	Custom
Channel 1	3
Channel 2	4
Channel 3	-
Channel 4	-

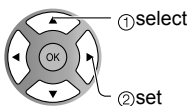

- To lock/unlock all channels: Select “Mode” and set to “All” or “Off”.

All: Locks all channels  
Off: Unlocks all channels

---

Locks Channel 3, Channel 4 and external inputs.

Select “Game” in ⑤ and set to “On”.

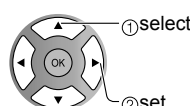

On: Locks  
Off: Unlocks

---

■ To set a rating level

“V-chip” technology enables restricted shows to be locked according to TV ratings.

① Select “Mode” and set to “On”.

Program lock	
Mode	On
MPAA	Off
U.S.TV	Off
C.E.L.R.	Off
C.F.L.R.	Off

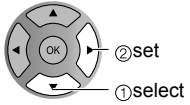

② Select the rating category you wish to follow

Program lock	
Mode	On
MPAA	Off
U.S.TV	Off
C.E.L.R.	Off
C.F.L.R.	Off

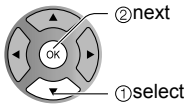

③ Select the rating to be locked



Example of “MPAA” (U.S movie ratings)

NR	No rating
G	General Audience: All ages admitted
PG	Parental Guidance Suggested
PG-13	Parents Strongly Cautioned: Inappropriate for children under 13
R	Restricted: Under 17 requires accompanying parent or adult guardian
NC-17	No one 17 and under admitted
X	Adults only

- To get more information (p. 44)

---

■ To change the password

① In ④, select “Change password” and press OK

② Input the new 4-digit password twice

Lock	Off
Mode	Off
Channel	Off
Game	Off
Program	Off
Change password	



Change password	
Enter new password.	
.....	
0 - 9	

**Note**

- This television is designed to support the “Downloadable U.S. Region Rating System” when available. (Available only in U.S.A.)
- The Off rating is independent of other ratings.
- When placing a lock on a specific-age-based-rating level, the Off rating and any other more restrictive ratings will also be blocked.

# Editing and Setting Channels

The current channel settings can be changed according to your needs and reception conditions.

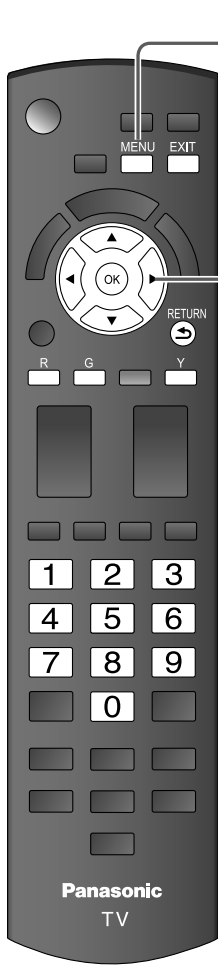

## 1 Display menu



## 2 Select "Setup"

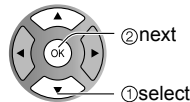
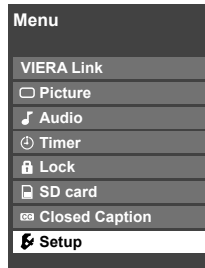

## 3 Select "ANT/Cable setup"

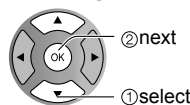
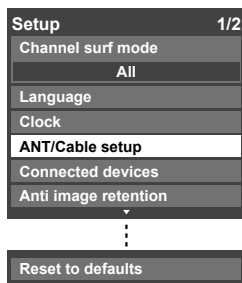

## 4 Select the function

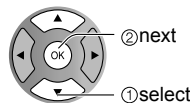
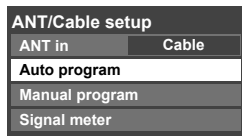

## 5 Set

■ Press to exit from a menu screen

EXIT

### ■ To reset the settings of setup menu

- ① Select "Reset to defaults" in Setup menu (3) and press OK
- ② Input your 4-digit password with number buttons
- ③ Select "YES" on the confirmation screen and press OK

**Auto program**

Set automatically

Manual program

Set manually

Signal meter

Check signal strength

Automatically searches and adds available channels to the memory.

① **Select "ANT in"**

- Select Cable or Antenna (p. 17). Or select "Not used" to skip TV tuning.

② **Select "Auto program"**

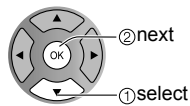
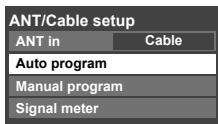

③ **Select a scanning mode** (p. 18)

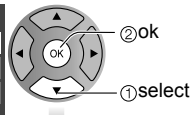
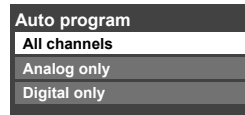

Settings are made automatically

- After the scanning is completed, select "Apply" (see below ⑤).
- All previously saved channels are erased.

Use this procedure when changing the channel setup or changing the channel display.

Also, use this to add or skip channels from the channel list manually.

You can select a channel tuning mode (Digital only/ Analog only) in "Channel surf mode"(p. 29)

① **Select "Edit"**

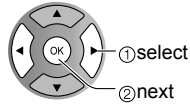

② **Select the item to be edited**

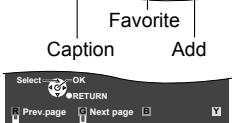
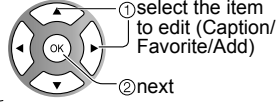
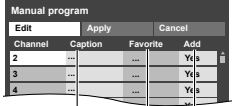

- **Caption:** Changes the station identifier
- **Favorite:** Registers channel to Favorite List
- **Add:** Adds or skips channels

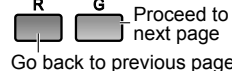

③ **Edit**

● **Caption**

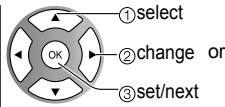

**Caption**  
Select or edit the station identifier.  
(maximum 7 characters available)

● **Favorite**

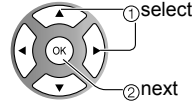

**Set favorite** Select the number

● **Add**

Press OK to select "Yes (add)" or "No (skip)"



④ **Move cursor to channel number**

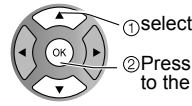
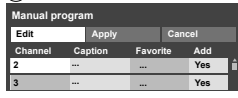

⑤ **Select "Apply"**

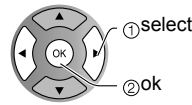
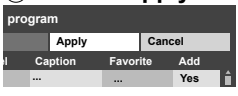

**To cancel the Edit**

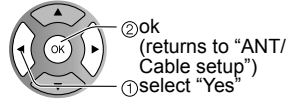
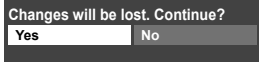
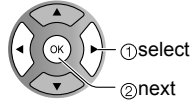
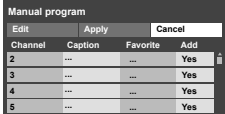

Check the signal strength if an interference is found or freezing occurs on a digital image.

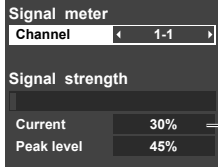

- If the signal is weak, check the antenna. If no problem is found, consult your local dealer.

**Note**

- Not available if "Cable" is selected in "ANT in" (see above).
- Available only for digital antenna channels.

● If "Lock" (p. 36) is activated and "ANT/Cable setup" is selected, "Enter password." will be displayed.

# Closed Caption

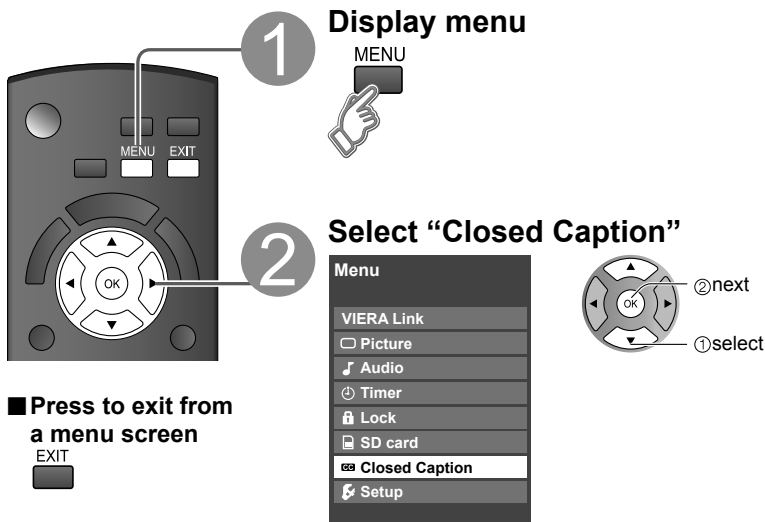

The television includes a built-in decoder that is capable of providing a text display of the audio. The program being viewed must be transmitting Closed Caption (CC) information. (p. 45)

## ■ Select the item and set

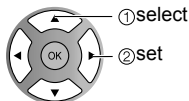
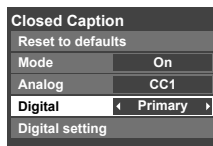

- The settings in "Analog" or "Digital" depend on the broadcaster.

**Mode** Select "On" (when not using, select "Off").

**Analog** (Choose the Closed Caption service of Analog broadcasting.)

CC1-4: Information related to pictures (Appears at bottom of screen)

T1-4: Textual information (Appears over entire screen)

**Digital** (The Digital Closed Caption menu lets you configure the way you choose to view the digital captioning.)

Select the setting.

- "Primary", "Second.", "Service 3", "Service 4", "Service 5", "Service 6"

## ■ To make more in-depth display settings in digital programs

① Select "Digital setting" and press OK

② Select the item and set

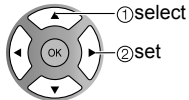
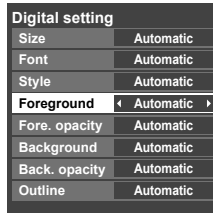

- Size: Text size
- Font: Text font
- Style: Text style (Raised, Depressed, etc.)
- Foreground: Color of text
- Fore. opacity: Opacity of text
- Background: Color of text box
- Back. opacity: Opacity of text box
- Outline: Outline color of text (Identify the setting options on the screen.)

## ■ To reset the settings

Select "Reset to defaults" and press OK

### Closed Caption

### Display Closed Caption

# Input Labels

**1 Display menu**  
MENU

**2 Select "Setup"**  
Menu  
VIERA Link  
Picture  
Audio  
Timer  
Lock  
SD card  
Closed Caption  
Setup

**3 Select "Connected devices"**  
Setup 1/2  
Channel surf mode  
All  
Language  
Clock  
ANT/Cable setup  
Connected devices  
Anti image retention

**4 Select "Input labels"**  
Connected devices  
Input labels

● next  
① select

● next  
① select

● next  
① select

■ Press to exit from a menu screen  
EXIT

● Input Labels  
● Closed Caption

Advanced

Devices connected to external input terminals can be labeled for easier identification during input selection. (In selecting input mode from p. 24 ②)

■ Select the terminal and label of the external equipment

**Input labels**

Component 1	◀ ▶
Component 2	
HDMI 1	
HDMI 2	
Video 1	
Video 2	GAME

OR

1	2	3
4	5	6
7	8	9
0		

① select  
② set

**Input labels**

Component 1	◀ ▶
Component 1	AAA

Select — OK  
RETURN  
ABC → abc  
Delete

Switches Input mode from alphabetical to numeric

- Terminals: Component 1-2/HDMI 1-2/Video 1-2
- Label: [BLANK] SKIP/VCR/DVD/CABLE/SATELLITE/DVR/GAME/AUX/RECEIVER/COMPUTER/Blu-ray/CAMERA/DVD REC/HOME THTR/MONITOR/MEDIA CTR/MEDIA EXT/OTHER

\* If "SKIP" is selected, the INPUT button press will skip its input.  
● Each selected label will be displayed on "Input select" screen. (p. 24)

**Input labels**  
Display labels of Connected devices

Label	Terminal
Video 1 VCR	

[example]

# Using Timer

The TV can automatically turn On/Off at the designated date and time.

- The Clock must be set before On time/Off time settings. (p. 17)
- The “Sleep” timer and “On / Off timer” will not work if the “Auto power on” (p. 28) is set.

**1 Display menu**



MENU

**2 Select “Timer”**



Menu
VIERA Link
Picture
Audio
<b>Timer</b>
Lock
SD card
Closed Caption



②next  
①select

**3 Select the timer to set**



Timer
<b>Sleep</b>
Timer 1
Timer 2
Timer 3
Timer 4
Timer 5



①select  
②next

<b>Sleep</b>	Turns Off automatically
<b>Timer 1</b>	Turns On/Off automatically (5 timers can be set.)
<b>Timer 5</b>	

**4 Set the timer**

■ Press to exit from a menu screen

EXIT

■ Press to return to the previous screen

RETURN

**Note**

- The TV automatically turns Off after 90 minutes when turned On by the Timer. This operation will be cancelled if the Off time is selected or if a key is pressed.

■ To set “Sleep” (Off Timer)

Set to shut the unit off after a pre-selected amount of time.

- 0/30/60/90 (minutes)

Sleep
Sleep (minutes) 60



set

■ To set “Timer 1-5” (On/Off Timer)

Select the item and set

Timer 1
Timer set On
Inputs TV
Channel 10-3
Day 7/6(FRI)
On time 1:15 AM
Off time 12:45 AM

1	2	3
4	5	6
7	8	9
0		

or



①select  
②set

LAST	AM/PM
-	Clear

<b>Timer set</b>	Timer setting (On/Off)
<b>Inputs</b>	Select the inputs
<b>Channel</b>	Select the channel
<b>Day</b>	Select the day

SUN/MON/TUE/WED/THU/FRI/SAT (displays the nearest future date) MON-FRI/SAT-SUN/DAILY/Every SUN/Every MON/ Every TUE/Every WED/Every THU/Every FRI/ Every SAT
---

<b>On time</b>	The time to turn On
<b>Off time</b>	The time to turn Off

# Recommended AV Connections

These diagrams show our recommendations or how to connect the TV unit to your various equipment. For other connections, consult the instructions for each piece of equipment and its specifications. For additional assistance, please visit our website at: [www.panasonic.com](http://www.panasonic.com) [www.panasonic.ca](http://www.panasonic.ca)

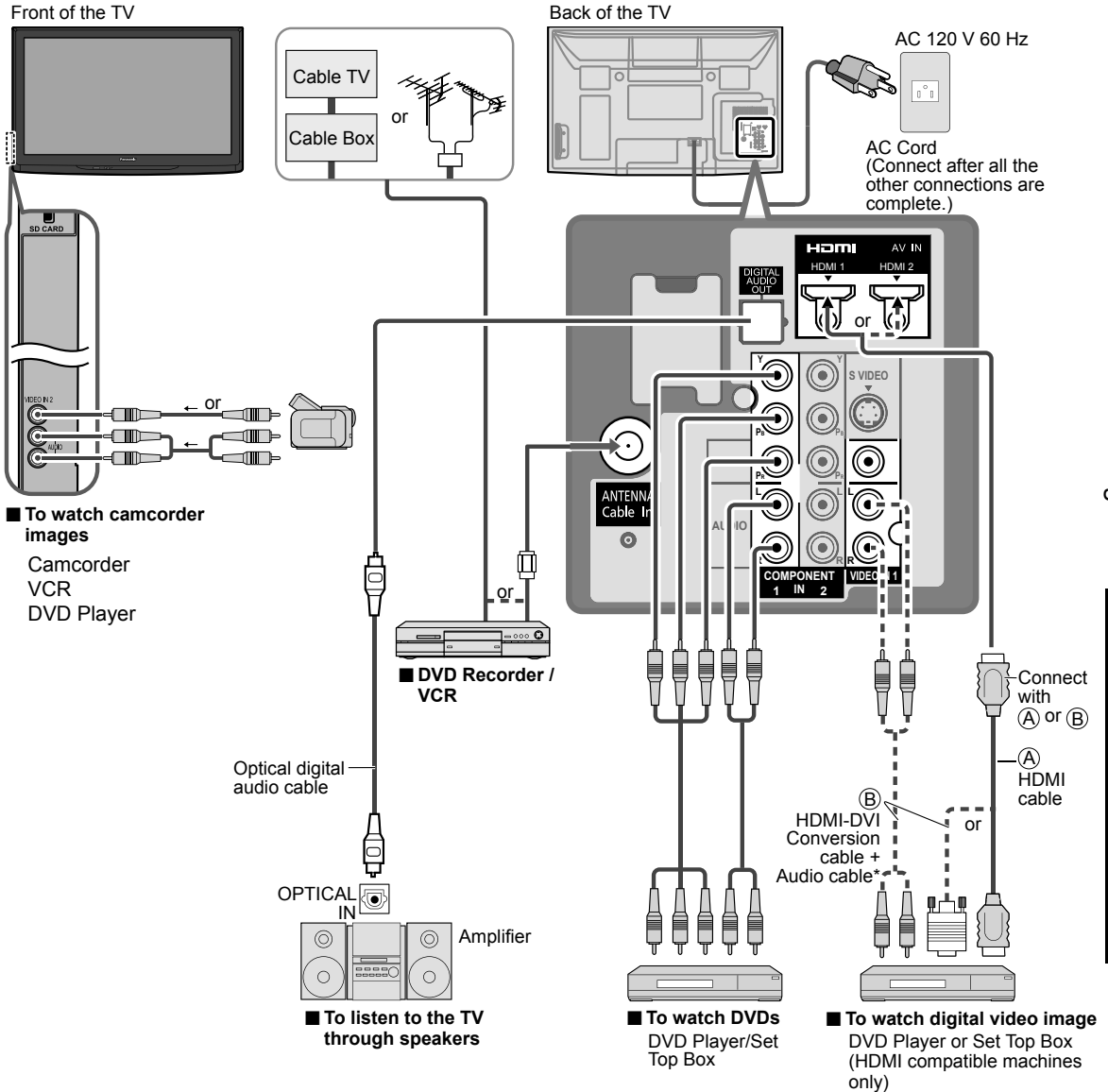

● Recommended AV Connections  
● Using Timer

**Advanced**

\* Please see p. 26-27 for setup when using an external analog audio cable with an HDMI to DVI cable.

# Ratings List for Lock

“V-chip” technology enables you to lock channels or shows according to standard ratings set by the entertainment industry. (p. 37)

## ■ U.S. MOVIE RATINGS (MPAA)

NR	NO RATING (NOT RATED) AND NA (NOT APPLICABLE) PROGRAMS. Movie which has not been rated or where rating does not apply.
G	GENERAL AUDIENCES. All ages admitted.
PG	PARENTAL GUIDANCE SUGGESTED. Some material may not be suitable for children.
PG-13	PARENTS STRONGLY CAUTIONED. Some material may be inappropriate for children under 13.
R	RESTRICTED. Under 17 requires accompanying parent or adult guardian.
NC-17	NO ONE 17 AND UNDER ADMITTED.
X	ADULTS ONLY.

## ■ U.S. TV PROGRAMS RATINGS (U. S. TV)

Age-based Group	Age-based Ratings	Possible Content Selections	Description
NR (Not Rated)	TV-NR	<ul style="list-style-type: none"> <li>Viewable</li> <li>Blocked</li> </ul>	Not Rated.
Youth	TV-Y	<ul style="list-style-type: none"> <li>Viewable</li> <li>Blocked</li> </ul>	All children. The themes and elements in this program are specifically designed for a very young audience, including children from ages 2-6.
	TV-Y7	<ul style="list-style-type: none"> <li>FV Blocked</li> <li>Viewable</li> <li>Blocked</li> </ul>	Directed to older children. Themes and elements in this program may include mild physical or comedic violence, or may frighten children under the age of 7.
Guidance	TV-G	<ul style="list-style-type: none"> <li>Viewable</li> <li>Blocked</li> </ul>	General audience. It contains little or no violence, no strong language, and little or no sexual dialogue or situations.
	TV-PG	<ul style="list-style-type: none"> <li>D,L,S,V (all selected)</li> <li>Any combination of D, L, S, V</li> </ul>	Parental guidance suggested. The program may contain infrequent coarse language, limited violence, some suggestive sexual dialogue and situations.
	TV-14	<ul style="list-style-type: none"> <li>D,L,S,V (all selected)</li> <li>Any combination of D, L, S, V</li> </ul>	Parents strongly cautioned. This program may contain sophisticated themes, sexual content, strong language and more intense violence.
	TV-MA	<ul style="list-style-type: none"> <li>L,S,V (all selected)</li> <li>Any combination of L, S, V</li> </ul>	Mature audiences only. This program may contain mature themes, profane language, graphic violence, and explicit sexual content.

FV: Fantasy/Cartoon Violence. V: Violence S: Sex L: Offensive Language D: Dialogue with sexual content.

## ■ CANADIAN ENGLISH RATINGS (C. E. L. R.)

E	Exempt - Exempt programming includes: news, sports, documentaries and other information programming, talk shows, music videos, and variety programming.
C	Programming intended for children under age 8. No offensive language, nudity or sexual content.
C8+	Programming generally considered acceptable for children 8 years and over. No profanity, nudity or sexual content.
G	General programming, suitable for all audiences.
PG	Parental Guidance suggested. Some material may not be suitable for children.
14+	Programming contains themes or content which may not be suitable for viewers under the age of 14. Parents are strongly cautioned to exercise discretion in permitting viewing by pre-teens and early teens.
18+	18+ years old. Programming restricted to adults. Contains constant violence or scenes of extreme violence.

## ■ CANADIAN FRENCH RATINGS (C. F. L. R.)

E	Exempt - Exempt programming.
G	General - Programming intended for audience of all ages. Contains no violence, or the violence content is minimal or is depicted appropriately.
8 ans+	8+ General - Not recommended for young children. Programming intended for a broad audience but contains light or occasional violence. Adult supervision recommended.
13 ans+	Programming may not be suitable for children under the age of 13 - Contains either a few violent scenes or one or more sufficiently violent scenes to affect them. Adult supervision strongly suggested.
16 ans+	Programming may not be suitable for children under the age of 16 - Contains frequent scenes of violence or intense violence.
18 ans+	Programming restricted to adults. Contains constant violence or scenes of extreme violence.

### Caution

- The V-Chip system that is used in this set is capable of blocking “NR” programs (non rated, not applicable and none) as per FCC Rules Section 15.120(e)(2). If the option of blocking “NR” programs is chosen “unexpected and possibly confusing results may occur, and you may not receive emergency bulletins or any of the following types of programming:”
  - Emergency Bulletins (Such as EAS messages, weather warnings and others)
  - Locally originated programming • News • Political • Public Service Announcements • Religious • Sports • Weather



# Technical Information

## Closed Caption (CC)

- For viewing the CC of digital broadcasting, set the aspect to FULL (If viewing with H-FILL, JUST, ZOOM or 4:3; characters might be cut off).
- The CC can be displayed on the TV if the receiver (such as a set-top box or satellite receiver) has the CC set On using the Component or HDMI connection to the TV.
- If the CC is set to On on both the receiver and TV when the signal is 480i (except for the HDMI connection), the CC may overlap on the TV.
- If a digital program is being output in analog format, the CC data will also be output in analog format.
- If the recorder or output monitor is connected to the TV, the CC needs to be set up on the recorder or output monitor.

## Aspect Ratio (FORMAT)

Press the FORMAT button to cycle through the aspect modes. This lets you choose the aspect depending on the format of the received signal and your preference. (p. 20)  
(e.g.: in case of 4:3 image)

### ● FULL

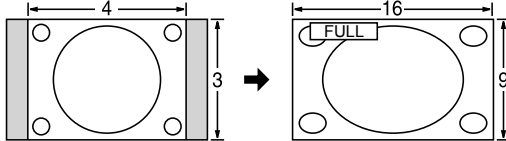

Enlarges the 4:3 image horizontally to the screen's side edges. (Recommended for anamorphic picture)

### ● JUST

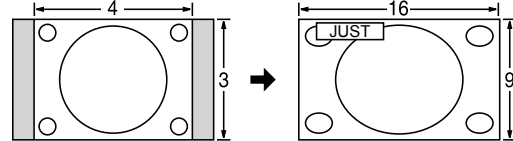

Stretches to justify the 4:3 image to the four corners of the screen. (Recommended for normal TV broadcast)

### ● H-FILL

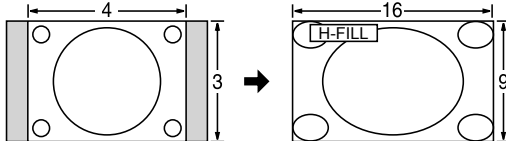

Enlarges the 4:3 image horizontally to the screen's side edges. The side edges of the image are cut off.

### ● 4:3

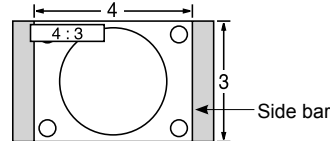

Standard (Note that "Image retention" of the side bar may occur from displaying it for a long time.)

### ● ZOOM

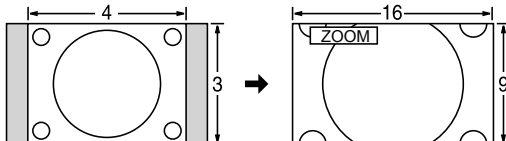

Enlarges the 4:3 image to the entire screen. (Recommended for Letter Box)

### Note

- 480i (4:3), 480i (16:9), 480p (4:3), 480p (16:9): FULL, JUST, 4:3 or ZOOM
- 1080p / 1080i / 720p: FULL, H-FILL, JUST, 4:3 or ZOOM

### ● Zoom adjustments

Vertical image position and size can be adjusted in "ZOOM".

① Select "Zoom adjustments" on the "Picture" menu. (p. 26-27)

② V-position: Vertical position adjustment

③ V-size: Vertical size adjustment

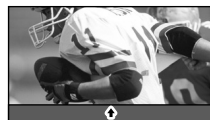
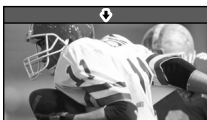

- To reset the aspect ratio →  (OK)

# Technical Information

## Data format for SD Card browsing

Photo:	Still images recorded with digital still cameras compatible with JPEG files of DCF* and EXIF** standards
Data format:	Baseline JPEG (Sub-sampling: 4:4:4, 4:2:2 or 4:2:0)
Max. number of files:	9,999
Image resolution:	160 x 120 to 10,000,000
	* DCF (Design rule for camera file system): A Japan Electronics and Information Technology Industries Association's standard
	** EXIF (Exchangeable Image File Format)

### Caution

- A JPEG image modified with a PC may not be displayed.
- Partly degraded files might be displayed at a reduced resolution.

### Note

- Folder structure viewed in PC

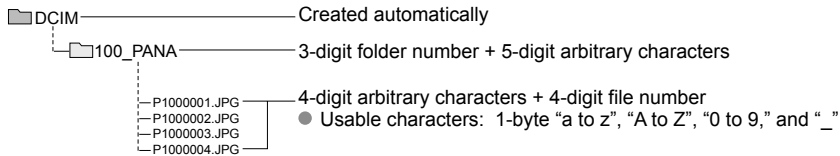

- The folder and file names may be different depending on the digital camera used.
- For the suitable SD Memory Cards, please confirm the latest information on the following website.  
<http://panasonic.jp/support/global/cs> (This site is in English only)

## Cautions in handling SD Card:

- Do not remove the card while the unit is accessing data (this can damage card or unit).
- Do not touch the terminals on the back of the card.
- Do not subject the card to high pressure or impact.
- Insert the card in the correct direction (otherwise, card may be damaged).
- Electrical interference, static electricity or erroneous operation may damage the data or card.
- Back up the recorded data at regular intervals in case of deteriorated or damaged data or erratic operation of the unit. (Panasonic is not liable for any deterioration or damage of recorded data.)

## SD Card warning messages

Message	Meaning
SD card slot is empty.	● The card is not inserted.
No photos	● The card has no data or this type of data is not supported.
Cannot read file	<ul style="list-style-type: none"> <li>● The file is broken or unreadable.</li> <li>● The TV does not support the format.</li> </ul>

## (Continued)

### VIERA Link™ “HDAVI Control™”

HDMI connections to some Panasonic equipment allow you to interface automatically. (p. 30)

- This function may not work normally depending on the equipment condition.
- The equipment can be operated by other remote controls with this function on even if TV is in Standby mode.
- Image or sound may not be available for the first few seconds when the playback starts.
- Image or sound may not be available for the first few seconds when Input mode is switched.
- Volume function will be displayed when adjusting the volume of the equipment.
- If you connect the same kind of equipment at once (for example: one DIGA to HDMI 1 / another DIGA to HDMI 2), VIERA Link™ is available for the terminal with the smaller number.
- If you connect equipment that has “HDAVI Control 2 or later” function to the TV with HDMI cable, the sound from DIGITAL AUDIO OUT terminal can be output as multi channel surround.
- “HDAVI Control 4” is the newest standard (current as of December, 2008) for the HDAVI Control compatible equipment. This standard is compatible with the conventional HDAVI equipment.

### HDMI connection

HDMI (high-definition multimedia interface) allows you to enjoy high-definition digital images and high-quality sound by connecting the TV unit and the devices.

HDMI-compatible equipment (\*1) with an HDMI or DVI output terminal, such as a set-top box or a DVD player, can be connected to the HDMI connector using an HDMI compliant (fully wired) cable.

- HDMI is the world's first complete digital consumer AV interface complying with a non-compression standard.
- If the external equipment has only a DVI output, connect to the HDMI terminal via a DVI to HDMI adapter cable (\*2).
- When the DVI to HDMI adapter cable is used, connect the audio cable to the audio input terminal.
- Audio settings can be made on the “HDMI 1 in” or “HDMI 2 in” menu screen. (p. 26)

Applicable audio signal sampling frequencies (L.PCM): 48 kHz, 44.1 kHz, 32 kHz

(\*1): The HDMI logo is displayed on an HDMI-compliant device.

(\*2): Enquire at your local digital equipment retailer shop.

#### Caution

- Use with a PC is not assumed.
- All signals are reformatted before being displayed on the screen.
- If the connected device has an aspect adjustment function, set the aspect ratio to “16:9”.
- These HDMI connectors are “type A”.
- These HDMI connectors are compatible with HDCP (High-Bandwidth Digital Content Protection) copyright protection.
- A device having no digital output terminal may be connected to the input terminal of either “COMPONENT”, “S VIDEO”, or “VIDEO” to receive analog signals.
- The HDMI input terminal can be used with only the following image signals: 480i, 480p, 720p, 1080i and 1080p. Match the output setting of the digital device.
- For details of the applicable HDMI signals, see below.

### DIGITAL AUDIO OUT terminals

You can enjoy your home theater by connecting a Dolby Digital (5.1 channel) decoder and “Multi Channel” amplifier to the DIGITAL AUDIO OUT terminals.

#### Caution

- Depending on your DVD player and DVD-Audio software the copyright protection function may operate and disable optical output.
- When an ATSC channel is selected, the output from the DIGITAL AUDIO OUT jack will be Dolby Digital. When an NTSC channel is selected, the output will be PCM.

### Picture mode

- Vivid: Provides enhanced picture contrast and sharpness for viewing in a well-lit room.
- Standard: Recommended for normal viewing conditions with subdued room lighting.
- Cinema: For watching movies in a darkened room. It provides a soft, film-like picture.
- Custom (Photo): Customizes each item according to your taste. Photo is displayed in JPEG menu.

# Technical Information (Continued)

## H size

- Aspect Ratio: 4:3

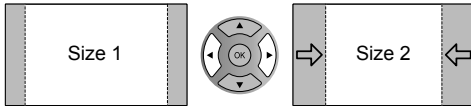

- The width will be decreased on both sides to reduce noise.

- Aspect Ratio: FULL/JUST(H-FILL/ZOOM)

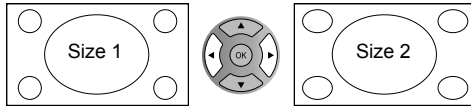

- The width will be increased on both sides to reduce noise.

See pages 26-27 for more information

## 4:3 side bars

Do not display a picture in 4:3 mode for an extended period, as this can cause "Image retention" to remain on either or both sides of the display field. To reduce the risk of such "Image retention", change the brightness of the side bars.

See pages 28-29 for more information

- The side bar may flash (alternate black/white) depending on the picture. Using Cinema mode will reduce such flashing (See below).

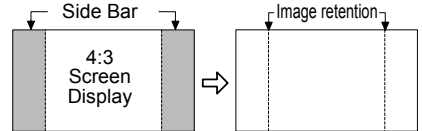

## Scrolling bar

Scrolling bar: To prevent "Image retention", scrolls white vertical bar from left to right on a black screen.

- Press any key except the POWER key to return to previous screen.
  - You will return to the previous screen if no key operation has been performed for 15 minutes.
- See pages 28-29 for more information



## Input signals that can be displayed

\* Mark: Applicable input signal for Component (Y, PB, PR) and HDMI

	horizontal frequency (kHz)	vertical frequency (Hz)	COMPONENT	HDMI
525 (480) / 60i	15.73	59.94	*	*
525 (480) / 60p	31.47	59.94	*	*
750 (720) / 60p	45.00	59.94	*	*
1,125 (1,080) / 60i	33.75	59.94	*	*
1,125 (1,080) / 60p	67.43	59.94		*
1,125 (1,080) / 60p	67.50	60.00		*
1,125 (1,080) / 24p	26.97	23.98		*
1,125 (1,080) / 24p	27.00	24.00		*

### Note

- Signals other than those shown above may not be displayed properly.
- The above signals are reformatted for optimal viewing on your display.

# Care and Cleaning

**First, unplug the Power cord plug from the wall outlet.**

## Display panel

Wipe the panel surface gently using only a cleaning cloth or a soft, lint-free cloth.

- If the surface is particularly dirty, soak a soft, lint-free cloth in diluted mild liquid dish soap (1 part mild liquid dish soap diluted by 100 times the amount of water) and then wring the cloth to remove excess liquid. Use this cloth to wipe the surface of the display panel, then wipe it evenly with a dry cloth of the same type until the surface is dry.
- Do not scratch or hit the surface of the panel with fingernails or other hard objects. Furthermore, avoid contact with volatile substances such as insect sprays, solvents, and thinner; otherwise, the quality of the surface may be adversely affected.

## Cabinet

If the cabinet becomes dirty, wipe it with a soft, dry cloth.

- If the cabinet is particularly dirty, soak the cloth in a weak mild liquid dish soap and then wring the cloth dry. Use this cloth to wipe the cabinet and then wipe it dry with a dry cloth.
- Do not allow any mild liquid dish soap to come into direct contact with the surface of the Plasma TV. If water droplets get inside the unit, operating problems may result.
- Avoid contact with volatile substances such as insect sprays, solvents, and thinner; otherwise, the quality of the cabinet surface may be adversely affected or the coating may peel off. Furthermore, do not leave it for long periods in contact with articles made from rubber or PVC.

## Pedestal

### ● Cleaning

Wipe the surfaces with a soft, dry cloth. If the unit is particularly dirty, clean it using a cloth soaked with water to which a small amount of mild liquid dish soap has been added and then wipe with a dry cloth.

Do not use products such as solvents, thinner, or household wax for cleaning, as they can damage the surface coating. (If using a chemically-treated cloth, follow the instructions supplied with the cloth.)

- Do not attach sticky tape or labels, as they can make the surface of the pedestal dirty. Do not allow long-term contact with rubber, vinyl products, or the like. (Doing so will cause deterioration.)

# FAQ

Before requesting service or assistance, please follow these simple guides to resolve the problem.  
If the problem still persists, please contact your local Panasonic dealer or Panasonic Service Center for assistance.  
For details (p. 54, 55)  
For additional assistance, please contact us via the website at:  
[www.panasonic.com/contactinfo](http://www.panasonic.com/contactinfo)  
[www.panasonic.ca](http://www.panasonic.ca)

## White spots or shadow images (noise)

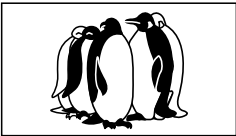

- Check the position, direction, and connection of the antenna.

## Interference or frozen digital channels (intermittent sound)

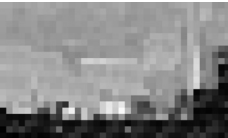

- Change the direction of antenna for digital channels.
- Check "Signal meter" (p. 39). If the signal is weak, check the antenna and consult your local dealer.

## The remote control does not work

- Are the batteries installed correctly? (p. 8)
- Are the batteries new?

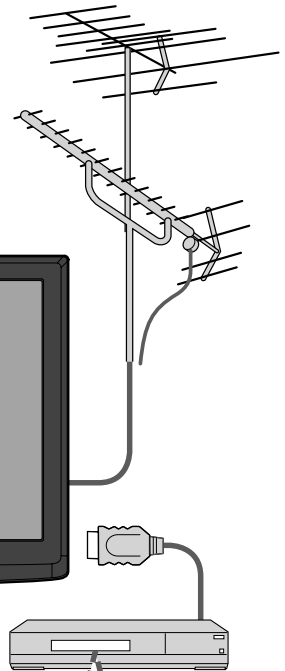
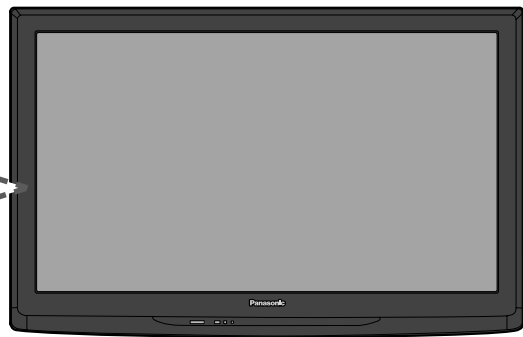

## Pictures from external equipment are distorted when the unit is connected via HDMI

- Is the HDMI cable connected properly? (p. 31, 43)
- Turn Off the TV unit and equipment, then turn them On again.
- Check an input signal from the equipment. (p. 48)
- Use equipment compliant with EIA/CEA-861/861B.

## When the channel is changed on an STB that is connected with HDMI, "HDMI" may be displayed on the top left of the screen

- This is not a malfunction.

## Recording does not start immediately

- Check the settings of the recorder. For details, read the manual of the recorder.

If there is a problem with your TV, please refer to the table below to determine the symptoms, then carry out the suggested check. If this does not solve the problem, please contact your local Panasonic dealer, quoting the model number and serial number (both found on the rear of the TV).

	Problem	Actions
Screen	<b>“Press any button to return” moves on the screen</b>	<ul style="list-style-type: none"> <li>● The function to prevent “Image retention” is activated. (Not a faulty symptom)               <ul style="list-style-type: none"> <li>● The screen saver is activated if the TV unit is not operated for a certain time in SD mode.</li> <li>● “Image retention” (p. 7)</li> </ul> </li> </ul>
	<b>Some spots remain bright or dark</b>	<ul style="list-style-type: none"> <li>● The Plasma panel is made up of a few million pixels and is produced with advanced technology through an intricate process. Sometimes a few pixels may be bright or dark. These pixels do not indicate a defective panel and will have no impact on the performance of the TV.</li> </ul>
	<b>Chaotic image, noisy</b>	<ul style="list-style-type: none"> <li>● Check nearby electrical products (car, motorcycle, fluorescent lamp).</li> </ul>
	<b>No image can be displayed</b>	<ul style="list-style-type: none"> <li>● Check Picture menu (p. 26)</li> <li>● Check the cable connections. (p. 11-14)</li> <li>● Check that the correct input has been selected. (p. 24)</li> </ul>
	<b>Only spots are displayed instead of images</b>	<ul style="list-style-type: none"> <li>● Check the channel settings. (p. 38)</li> <li>● Check the antenna cables.</li> </ul>
	<b>Neither image nor sound is produced</b>	<ul style="list-style-type: none"> <li>● Is the AC power cord plugged into the outlet?</li> <li>● Is the TV unit turned On?</li> <li>● Check Picture menu (p. 26) and volume.</li> <li>● Check the AV cable connections. (p. 11-14)</li> <li>● Check that the correct input has been selected. (p. 24)</li> </ul>
Sound	<b>Black Box appears</b>	<ul style="list-style-type: none"> <li>● Change settings of Closed Caption (CC). (p. 40)</li> </ul>
	<b>No sound is produced</b>	<ul style="list-style-type: none"> <li>● Are the speakers' cables connected correctly? (p. 43)</li> <li>● Is “Sound Mute” active? (p. 15)</li> <li>● Is the volume set to the minimum?</li> <li>● Is “TV speakers” set to “Off”? (p. 26)</li> <li>● Change “SAP” settings. (p. 19)</li> <li>● Check “HDMI 1 in” or “HDMI 2 in” settings. (p. 26)</li> </ul>
	<b>Sound is unusual</b>	<ul style="list-style-type: none"> <li>● Set “SAP” setting to “Stereo” or “Mono”.</li> <li>● Check the HDMI device connected to the unit.</li> <li>● Set the audio setting of the HDMI device to “Linear PCM”.</li> <li>● If digital sound connection has a problem, select analog sound connection.</li> </ul>
	<b>Unknown sound heard</b> <b>1- Sounds from TV cabinet</b> <b>2- Whirring sound</b> <b>3- Tick/Click sound</b> <b>4- Buzzing sound</b>	<ol style="list-style-type: none"> <li>1- Changes in the temperature and humidity of the room may cause the TV's cabinet to expand and contract and produce metallic sounds. This is not a sign of faulty operation or a malfunction.</li> <li>2- The TV may have a cooling fan that makes a soft whir. This is not a sign of faulty operation or a malfunction.</li> <li>3- When the TV is powered on, an electrical component in the TV activates producing a tick/click sound. This is not a sign of faulty operation or a malfunction.</li> <li>4- Electrical circuits are active while the TV set is on. This is not a sign of faulty operation or a malfunction.</li> </ol>

# Specifications

		TC-P42C1	TC-P50C1
<b>Power Source</b>		AC 120 V, 60 Hz	
<b>Power Consumption</b>	<b>Maximum</b>	283 W	387 W
	<b>Standby condition</b>	0.3 W	0.3 W
<b>Plasma Display panel</b>	<b>Drive method</b>	AC type	
	<b>Aspect Ratio</b>	16:9	
	<b>Visible screen size (W × H × Diagonal)</b>	42" class (41.6 inches measured diagonally)	50" class (49.9 inches measured diagonally)
	<b>(No. of pixels)</b>	36.2" × 20.4" × 41.6" (921 mm × 518 mm × 1,057 mm) 786,432 (1,024 (W) × 768 (H)) [3,072 × 768 dots]	43.5" × 24.4" × 49.9" (1,106 mm × 622 mm × 1,269 mm) 1,049,088 (1,366 (W) × 768 (H)) [4,098 × 768 dots]
<b>Sound</b>	<b>Audio Output</b> 20 W [ 10 W + 10 W ] ( 10 % THD )		
<b>Channel Capability (Digital/Analog)</b>		VHF/ UHF: 2 - 69, CATV: 1 - 135	
<b>Operating Conditions</b>		Temperature: 32 °F – 104 °F (0 °C – 40 °C) Humidity: 20 % – 80 % RH (non-condensing)	
<b>Connection Terminals</b>	<b>VIDEO IN 1</b>	VIDEO: RCA PIN Type × 1 1.0 V [p-p] (75 Ω) S-VIDEO: Mini DIN 4-pin Y: 1.0 V [p-p] (75 Ω) C: 0.286 V [p-p] (75 Ω) AUDIO L-R: RCA PIN Type × 2 0.5 V [rms]	
	<b>VIDEO IN 2</b>	VIDEO: RCA PIN Type × 1 1.0 V [p-p] (75 Ω) AUDIO L-R: RCA PIN Type × 2 0.5 V [rms]	
	<b>COMPONENT IN 1-2</b>	Y: 1.0 V [p-p] (including synchronization) PB, PR: ±0.35 V [p-p] AUDIO L-R: RCA PIN Type × 2 0.5 V [rms]	
	<b>HDMI 1-2</b>	TYPE A Connector × 2 • This TV supports "HDAVI Control 4" function.	
	<b>Card slot</b>	SD CARD slot × 1	
	<b>DIGITAL AUDIO OUT</b>	PCM / Dolby Digital, Fiber Optic	
<b>FEATURES</b>		3D Y/C FILTER CLOSED CAPTION V-Chip Photo Viewer HDAVI Control 4	
<b>Dimensions (W × H × D)</b>	<b>Including pedestal</b>	40.6" × 28.0" × 12.9" (1,029 mm × 709 mm × 327 mm)	48.0" × 32.4" × 15.3" (1,218 mm × 822 mm × 387 mm)
	<b>TV Set only</b>	40.6" × 26.1" × 3.8" (4.2") (1,029 mm × 661 mm × 94 mm (106 mm))	48.0" × 30.3" × 3.8" (4.2") (1,218 mm × 769 mm × 94 mm (106 mm))
<b>Mass</b>	<b>Including pedestal</b>	61.8 lb. (28.0 kg)	79.4 lb. (36.0 kg)
	<b>TV Set only</b>	57.4 lb. (26.0 kg)	75.0 lb. (34.0 kg)

[TC-P42C1]

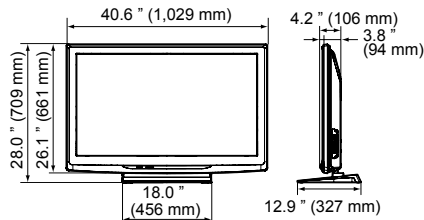

[TC-P50C1]

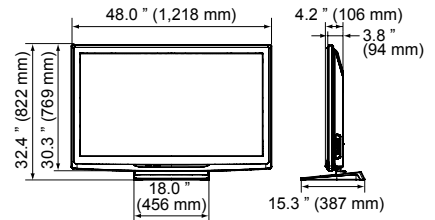

**Note**

- Design and Specifications are subject to change without notice. Mass and Dimensions shown are approximate.



# Limited Warranty (for U.S.A. and Puerto Rico only)

PANASONIC CONSUMER ELECTRONICS COMPANY,  
DIVISION OF  
PANASONIC CORPORATION OF NORTH AMERICA  
One Panasonic Way  
Secaucus, New Jersey 07094

## Panasonic Plasma Television Limited Warranty

### Limited Warranty Coverage

If your product does not work properly because of a defect in materials or workmanship, Panasonic Consumer Electronics Company (referred to as “the warrantor”) will, for the length of the period indicated on the chart below, which starts with the date of original purchase (“Limited Warranty period”), at its option either (a) repair your product with new or refurbished parts, or (b) replace it with a new or a refurbished product. The decision to repair or replace will be made by the warrantor.

PLASMA TV CATEGORIES	PARTS	LABOR	SERVICE
Up to 37" (diagonal)	1 (ONE) YEAR	1 (ONE) YEAR	Carry-In
42" (diagonal) and larger			On-Site

During the “Labor” Limited Warranty period there will be no charge for labor. During the “Parts” Limited Warranty period, there will be no charge for parts.

You must carry-in your product or arrange for on-site service during the Limited Warranty period. If non-rechargeable batteries are included, they are not warranted. This Limited Warranty only applies to products purchased and serviced in the United States or Puerto Rico. This Limited Warranty is extended only to the original purchaser and only covers product purchased as new. A purchase receipt or other proof of the original purchase date is required for Limited Warranty service.

### On-Site or Carry-in Service

For On-Site or Carry-In Service in the United States and Puerto Rico call 1-877-95-VIERA (1-877-958-4372).

On-site service where applicable requires clear, complete and easy access to the product by the authorized servicer and does not include removal or re-installation of an installed product. It is possible that certain on-site repairs will not be completed on-site, but will require that the product or parts of the product, at the servicer’s discretion be removed for shop diagnosis and/or repair and then returned.

### Limited Warranty Limits And Exclusions

This Limited Warranty ONLY COVERS failures due to defects in materials or workmanship, and DOES NOT COVER normal wear and tear or cosmetic damage, nor does it cover markings or retained images on the glass panel resulting from viewing fixed images (including, among other things, non-expanded standard 4:3 pictures on wide screen TV’s, or onscreen data in a stationary and fixed location). The Limited Warranty ALSO DOES NOT COVER damages which occurred in shipment, or failures which are caused by products not supplied by the warrantor, or failures which result from accidents, misuse, abuse, neglect, bug infestation, mishandling, misapplication, alteration, faulty installation, set-up adjustments, misadjustment of consumer controls, improper maintenance, power line surge, lightning damage, modification, or commercial use (such as in a hotel, office, restaurant, or other business), rental use of the product, service by anyone other than a Factory Service Center or other Authorized Servicer, or damage that is attributable to acts of God.

**THERE ARE NO EXPRESS WARRANTIES EXCEPT AS LISTED UNDER “LIMITED WARRANTY COVERAGE”. THE WARRANTOR IS NOT LIABLE FOR INCIDENTAL OR CONSEQUENTIAL DAMAGES RESULTING FROM THE USE OF THIS PRODUCT, OR ARISING OUT OF ANY BREACH OF THIS LIMITED WARRANTY.** (As examples, this excludes damages for lost time, cost of having someone remove or re-install an installed unit if applicable, or travel to and from the servicer. The items listed are not exclusive, but are for illustration only.) **ALL EXPRESS AND IMPLIED WARRANTIES, INCLUDING THE LIMITED WARRANTY OF MERCHANTABILITY, ARE LIMITED TO THE PERIOD OF THE LIMITED WARRANTY.**

Some states do not allow the exclusion or limitation of incidental or consequential damages, or limitations on how long an implied Limited Warranty lasts, so the exclusions may not apply to you.

This Limited Warranty gives you specific legal rights and you may also have others rights which vary from state to state. If a problem with this product develops during or after the Limited Warranty period, you may contact your dealer or Service Center. If the problem is not handled to your satisfaction, then write to the warrantor’s Consumer Affairs Department at the addresses listed for the warrantor.

**PARTS AND SERVICE (INCLUDING COST OF AN ON-SITE SERVICE CALL, WHERE APPLICABLE) WHICH ARE NOT COVERED BY THIS LIMITED WARRANTY ARE YOUR RESPONSIBILITY.**

# Customer Services Directory (for U.S.A. and Puerto Rico)

## Customer Services Directory (United States and Puerto Rico)

Obtain Product Information and Operating Assistance; locate your nearest Dealer or Service Center; purchase Parts and Accessories; or make Customer Service and Literature requests by visiting our Web Site at:

[\*\*http://www.panasonic.com/help\*\*](http://www.panasonic.com/help)

or, contact us via the web at:

[\*\*http://www.panasonic.com/contactinfo\*\*](http://www.panasonic.com/contactinfo)

You may also contact us directly at:

1-877-95-VIERA (958-4372)

Monday-Friday 9 am-9 pm; Saturday-Sunday 10 am-7 pm, EST.

■ For hearing or speech impaired TTY users, TTY: 1-877-833-8855

## Accessory Purchases (United States and Puerto Rico)

Purchase Parts, Accessories and Instruction Books on line for all Panasonic Products by visiting our Web Site at:

[\*\*http://www.pstc.panasonic.com\*\*](http://www.pstc.panasonic.com)

or, send your request by E-mail to:

[\*\*npcparts@us.panasonic.com\*\*](mailto:npcparts@us.panasonic.com)

You may also contact us directly at:

1-800-332-5368 (Phone) 1-800-237-9080 (Fax Only) (Monday - Friday 9 am to 9 pm, EST.)

Panasonic Service and Technology Company

20421 84th Avenue South,

Kent, WA 98032

(We Accept Visa, MasterCard, Discover Card, American Express, and Personal Checks)

■ For hearing or speech impaired TTY users, TTY: 1-866-605-1277

# Limited Warranty (for Canada)

Panasonic Canada Inc.

## PANASONIC PRODUCT - LIMITED WARRANTY

Panasonic Canada Inc. warrants this product to be free from defects in material and workmanship and agrees to remedy any such defect for a period as stated below from the date of original purchase.

Plasma TV / Monitor	In-home service	One (1) year, parts (including Plasma Panel) and labour.
LCD TV (42 in. & over)	In-home service	One (1) year, parts (including LCD Panel) and labour.

In-home Service will be carried out only to locations accessible by roads and within 50 km of an authorized Panasonic service facility.

### LIMITATIONS AND EXCLUSIONS

This warranty does not apply to products purchased outside Canada or to any product which has been improperly installed, subjected to usage for which the product was not designed, misused or abused, damaged during shipping, or which has been altered or repaired in any way that affects the reliability or detracts from the performance, nor does it cover any product which is used commercially. Dry cell batteries are also excluded from coverage under this warranty.

This warranty is extended to the original end user purchaser only. A purchase receipt or other proof of date of original purchase is required before warranty service is performed.

**THIS EXPRESS, LIMITED WARRANTY IS IN LIEU OF ALL OTHER WARRANTIES, EXPRESS OR IMPLIED, INCLUDING ANY IMPLIED WARRANTIES OF MERCHANTABILITY AND FITNESS FOR A PARTICULAR PURPOSE. IN NO EVENT WILL PANASONIC CANADA INC. BE LIABLE FOR ANY SPECIAL, INDIRECT OR CONSEQUENTIAL DAMAGES.**

In certain instances, some jurisdictions do not allow the exclusion or limitation of incidental or consequential damages, or the exclusion of implied warranties, so the above limitations and exclusions may not be applicable.

In-home service requires clear, complete and easy access to the product by the Authorized Servicentre and does not include removal or re-installation of an installed product. If removal is required to service the product, it will be at the discretion of the Servicentre and in no event will Panasonic Canada Inc. or the Servicentre be liable for any special, indirect or consequential damages.

### WARRANTY SERVICE

For product operation and information assistance, please contact:

Our Customer Care Centre: 1-800 #: 1-866-330-0014  
Email link: [www.vieraconciierge.ca](http://www.vieraconciierge.ca)

**FOR PRODUCT REPAIRS**, please contact Viera Customer Care Agent using the above contact info.

### IF YOU SHIP THE PRODUCT TO A SERVICENTRE

Carefully pack and send prepaid, adequately insured and preferably in the original carton. Include details of the defect claimed, and proof of date of original purchase.

# Note

---

A series of horizontal dashed lines for writing notes.



# Note

---

A series of horizontal dashed lines for writing notes.



**Customer's Record**

The model number and serial number of this product can be found on its back cover. You should note this serial number in the space provided below and retain this book, plus your purchase receipt, as a permanent record of your purchase to aid in identification in the event of theft or loss, and for Warranty Service purposes.

Model Number \_\_\_\_\_

Serial Number \_\_\_\_\_

**Anotación del cliente**

El modelo y el número de serie de este producto se encuentran en su panel posterior. Deberá anotarlos en el espacio provisto a continuación y guardar este manual, más el recibo de su compra, como prueba permanente de su adquisición, para que le sirva de ayuda al identificarlo en el caso de que le sea sustraído o lo pierda, y también para disponer de los servicios que le ofrece la garantía.

Modelo \_\_\_\_\_

Número de serie \_\_\_\_\_

**Panasonic Consumer Electronics Company,**  
**Division of Panasonic Corporation of North America**  
One Panasonic Way, Secaucus  
New Jersey 07094 U.S.A.

**Panasonic Canada Inc.**  
5770 Ambler Drive  
Mississauga, Ontario  
L4W 2T3 CANADA



---

# **Instrucciones en Español**

**Televisión de alta definición de  
720p y clase 42"/50" de Plasma**

---

**Número de modelo    TC-P42C1  
                                  TC-P50C1**

---

**¡Convierta su propia sala de estar en un cine!  
Sienta un nivel increíble de excitación multimedia**



**AVISO SOBRE LA TRANSICIÓN A LA TELEVISIÓN DIGITAL**

Este dispositivo contiene un sintonizador digital, es decir puede recibir programas transmitidos en señal digital, con el uso de una antena apropiada, y después de la finalización de las transmisiones de T.V. de alta potencia análogas en los Estados Unidos (como es requerido por ley) al 17 de Febrero de 2009. Algunos receptores de televisión más antiguos, que dependen de una antena requerirán de un convertidor para recibir programas transmitidos en señal digital, pero ellos mismos pueden seguir funcionando como anteriormente para otros propósitos (por ej.: para ver programas de estaciones de baja potencia que continuaran transmitiendo señal análoga, ver películas pre-grabadas, ó conectados a video juegos). Cuando un convertidor es usado con una televisión más antigua, podría ser necesario el uso de un distribuidor de señal para continuar la recepción de señales de baja potencia análogas vía antena. Para mayor información, por favor acceder a [www.DTV.gov](http://www.DTV.gov). Para información sobre el programa de convertidores de T.V. y el programa de cupones del gobierno que pueden ser usados para la compra de uno, ver [www.dtv2009.gov](http://www.dtv2009.gov), ó llamar al teléfono NTIA 1-888-DTV-2009. Por favor verificar con su proveedor de servicio de cable ó satélite si tiene alguna pregunta sobre su caja de cable ó satélite.



HDMI, el símbolo HDMI y la Interface de Multimedia de Alta Definición son marcas comerciales ó marcas registradas de HDMI Licensing LLC.



VIERA Link™ es una marca de fábrica de Panasonic Corporation.



El logotipo SDHC es una marca comercial.

HDAVI Control™ es una marca de fábrica de Panasonic Corporation.

Fabricado bajo licencia de Dolby Laboratories. DOLBY y el símbolo de la D doble son marcas comerciales de Dolby Laboratories.



# Índice

## Asegúrese de leer

- Precauciones para su seguridad ..... 4
- Notas ..... 7

## Guía de inicio rápido

- Accesorios/Accesorio opcional ..... 8
- Conexión básica ..... 11
- Identificación de los controles ..... 15
- Configuración por primera vez ..... 16

## ¡Disfrute de su televisor!

### Características básicas

- Para ver la televisión ..... 19
- Utilización de VIERA TOOLS ..... 21
- Para ver imágenes de tarjeta SD ..... 22
- Para ver vídeo y DVDs ..... 24

### Funciones avanzadas

- Cómo utilizar las funciones de los menús (imagen, sonido, etc.) ..... 26
- VIERA Link™ "HDMI Control™" ..... 30
- Bloqueo ..... 36
- Edición y configuración de canales ..... 38
- CC/Subtítulos ..... 40
- Títulos de entradas ..... 41
- Utilización del temporizador ..... 42
- Conexiones AV recomendadas ..... 43

### Preguntas frecuentes, etc.

- Lista de clasificaciones para el bloqueo ..... 44
- Información técnica ..... 45
- Cuidados y limpieza ..... 49
- Preguntas frecuentes ..... 50
- Especificaciones ..... 52

## Disfrute de multimedia

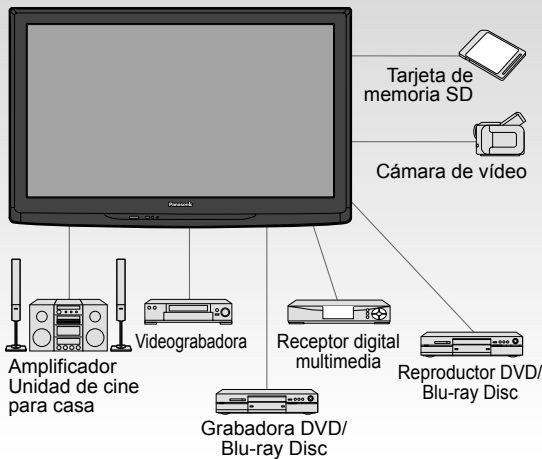

Guía de inicio rápido

Visión

Funciones avanzadas

Preguntas frecuentes, etc.



Este producto cumple con los requisitos de ENERGY STAR cuando se emplea la configuración "Hogar", una configuración con la que se logra ahorrar energía. Cualquier modificación en la configuración "Hogar" ó en cualquier otra configuración predeterminada en fábrica podría resultar en un consumo de energía superior a los niveles que cumplen con los requisitos de ENERGY STAR.



[www.CE.org/safety](http://www.CE.org/safety)

# Precauciones para su seguridad



## ADVERTENCIA

**RIESGO DE DESCARGA ELÉCTRICA NO ABRIR**



El rayo con punta de flecha dentro de un triángulo equilátero tiene la finalidad de avisar al usuario de que hay piezas en el interior del producto que si las tocan las personas éstas pueden recibir una descarga eléctrica.



El signo de exclamación dentro de un triángulo equilátero tiene la finalidad de avisar al usuario de la existencia de instrucciones de utilización y servicio importantes en el material impreso que acompaña al aparato.

**ADVERTENCIA:** Para reducir el riesgo de sufrir una descarga eléctrica, no retire la cubierta ni el panel posterior. En el interior no hay piezas que deba reparar el usuario. Solicite las reparaciones al personal de servicio calificado.

**ADVERTENCIA:** Para reducir el riesgo de que se produzca un incendio ó de sufrir una descarga eléctrica, no exponga este aparato a la lluvia ni a la humedad. No ponga encima del aparato (incluyendo estanterías que se encuentren encima del mismo, etc.) recipientes con agua (floreros, tazas, cosméticos, etc.).

## Instrucciones de seguridad importantes

- 1) Lea estas instrucciones.
- 2) Guarde estas instrucciones.
- 3) Cumpla con todas las advertencias.
- 4) Siga todas las instrucciones.
- 5) No utilice este aparato cerca del agua.
- 6) Limpie el aparato solamente con un paño seco.
- 7) No tape las aberturas de ventilación. Haga la instalación siguiendo las instrucciones del fabricante.
- 8) No instale el aparato cerca de fuentes de calor como, por ejemplo, radiadores, salidas de aire caliente, estufas y otros aparatos (incluyendo amplificadores) que produzcan calor.
- 9) No anule la característica de seguridad del enchufe polarizado ó del enchufe del tipo de puesta a tierra. Un enchufe polarizado tiene dos clavijas, una más ancha que la otra. Un enchufe de puesta a tierra tiene dos clavijas y una espiga de puesta a tierra. La clavija ancha y la espiga de estos enchufes han sido suministradas para su seguridad. Si el enchufe suministrado no puede conectarse al tomacorriente, consulte a un electricista para que le cambie el tomacorriente obsoleto.
- 10) Proteja el cable de alimentación para que no lo pisen ni lo pellizquen, especialmente en el enchufe, tomacorriente y en el punto donde sale del aparato.
- 11) Utilice solamente los accesorios especificados por el fabricante.
- 12) Utilice solamente el aparato con el carrito, base, trípode, soporte ó mesa especificado por el fabricante ó vendido con el aparato. Cuando se utilice un carrito, tenga cuidado al mover la combinación del carrito / aparato para evitar heridas en el caso de que ésta se dé la vuelta.
- 13) Desenchufe este aparato durante las tormentas eléctricas ó cuando no lo utilice durante un largo periodo de tiempo.
- 14) Solicite todas las reparaciones al personal de servicio calificado. Las reparaciones resultan necesarias cuando el aparato se ha estropeado de cualquier forma: se ha estropeado el cable ó el enchufe de alimentación, se ha derramado líquido ó han caído objetos dentro del aparato, el aparato ha quedado expuesto a la lluvia ó a la humedad, no funciona normalmente ó se ha caído.
- 15) Para impedir las descargas eléctricas, asegúrese de que la patilla de puesta a tierra de la clavija del cable de alimentación de CA esté firmemente conectada.



## DECLARACIÓN DE LA FCC

Este equipo ha sido probado y ha demostrado cumplir con los límites establecidos para dispositivos digitales de la Clase B, de conformidad con el Apartado 15 de las Normas de la FCC. Estos límites han sido diseñados para proporcionar una protección razonable contra las interferencias perjudiciales en una instalación residencial. Este equipo genera, utiliza y puede radiar energía radioeléctrica, y si no se instala y utiliza de acuerdo con las instrucciones, puede causar interferencias perjudiciales en las comunicaciones por radio. Sin embargo, no existe ninguna garantía de que las interferencias no se produzcan en una instalación particular. Si este equipo causa interferencias perjudiciales en la recepción de la radio o la televisión, lo que puede determinarse apagando y encendiendo el equipo, al usuario se le recomienda intentar corregir la interferencia tomando una o más de las medidas siguientes:

- Cambie la orientación o el lugar de instalación de la antena.
- Aumente la separación entre el equipo y el receptor.
- Conecte el equipo a una toma de corriente diferente de aquella a la que está conectada el receptor.
- Consulte al Centro de Servicio Panasonic o a un técnico de radio/TV con experiencia para solicitar ayuda.

### Aviso de la FCC:

**Para asegurar el cumplimiento ininterrumpido, siga las instrucciones de instalación adjuntas y utilice solamente cables de interfaz blindados cuando conecte a dispositivos periféricos. Cualquier cambio o modificación que no haya sido aprobado explícitamente por Panasonic Corp. of North America podría anular la autorización que tiene el usuario para utilizar este dispositivo.**

Responsable:	Panasonic Corporation of North America One Panasonic Way, Secaucus, NJ 07094
Dirección de contacto:	Panasonic Consumer Electronics Company 1-877-95-VIERA (958-4372)
email:	consumerproducts@panasonic.com

### AVISO PARA CANADÁ:

Para los Modelo TC-P42C1, TC-P50C1

Este aparato digital de la Clase B cumple con la norma canadiense ICES-003.

## ADVERTENCIA/PRECAUCION



### ADVERTENCIA

Las piezas pequeñas pueden presentar un peligro de asfixia si se tragan por accidente.

Guarde las piezas pequeñas donde no puedan alcanzarlas los niños pequeños.

Tire las piezas pequeñas y otros objetos que no sean necesarios, incluyendo los materiales de embalaje y las bolsas/hojas de plástico, para impedir que los niños pequeños jueguen con ellas corriendo el riesgo de que puedan asfixiarse.

#### ■ Instalación

Si no se instala correctamente, el televisor de plasma podría caer y provocar daños personales e incluso la muerte.

Respete las siguientes advertencias para evitar posibles daños personales o incluso la muerte:

- **Instale el televisor de plasma correctamente utilizando el pedestal o la base recomendada por el fabricante, el hardware apropiado y de acuerdo con las instrucciones de instalación.** Esta la televisor de plasma puede utilizarse sólo con los siguientes accesorios opcionales. El uso con otros tipos de accesorios opcionales puede provocar inestabilidad. Panasonic Corporation fabrica todos los accesorios siguientes.
  - Abrazadera de suspensión de pared (Anglado): TY-WK4P1RW
- **Asegúrese de que un técnico cualificado se encargue de la instalación y la configuración.** Es necesaria la ayuda de dos o más personas para instalar y desmontar el televisor.
- **Algunos soportes de pared (soportes de suspensión) no están diseñados para la instalación en paredes utilizando espárragos de acero o estructuras cilíndricas antiguas.** Solicite a su distribuidor o contratista autorizado que sujete el soporte de pared correctamente.
- **No coloque el televisor de plasma ni la base del mismo sobre superficies inclinadas o inestables.** La televisor de plasma puede caerse ó darse vuelta.
- **No monte el televisor de plasma en un pedestal inapropiado.**
- **No coloque el televisor de plasma en muebles que se puedan utilizar fácilmente como escalón, como por ejemplo una estantería.**
- **No se suba sobre el televisor de plasma ni permita que lo hagan los niños.**
- **Coloque o instale el televisor de plasma en un lugar donde no se pueda empujar, volcar o golpear y caer.**
- **Coloque todos los cables de forma que nadie pueda tropezar y que no atraigan la atención de niños curiosos, ya que podrían tirar de ellos.**
- **No coloque objetos encima de la televisor de plasma.** Si se derrama agua en la televisor de plasma ó entran objetos extraños en su interior, se puede provocar un cortocircuito que causará fuego ó descarga eléctrica. Si entran objetos extraños en el interior de la televisor de plasma, consulte con su tienda local de Panasonic.

#### ■ Cable de alimentación de CA

Para prevenir que se produzca un incendio o una descarga eléctrica:

- **El televisor de plasma está diseñado para trabajar en una red de 120 V CA y 60 Hz. Inserte la clavija del cable de alimentación al máximo en la toma de corriente.** Si el enchufe no ha entrado completamente puede generar calor y ser el origen de un incendio.
- **El cable de alimentación de CA suministrado es para ser utilizado con este aparato solamente.**
- **No utilice ningún otro cable de alimentación que no sea el suministrado con este televisor.**
- **No toque el enchufe del cable eléctrico con las manos mojadas.**
- **No haga nada que pueda dañar el cable de alimentación de eléctrico.**

- **Cuando desenchufe el cable de alimentación de eléctrico, sujete del enchufe y no el cable.**
- **No utilice el cable de alimentación si la clavija o el propio cable están dañados.** Cambie el cable o póngase en contacto con un centro de servicio técnico autorizado.

#### ■ Manejo del cable de alimentación

- **Inserte el enchufe de alimentación completamente en la toma de corriente.** (Si el enchufe estuviese flojo, podría generar calor y causar un incendio.)
- **Cerciórese de que el enchufe esté fácilmente accesible.**
- **Cerciórese de que el terminal de puesta a tierra del enchufe de alimentación esté conectado con seguridad para evitar descargas eléctricas.**
  - Un aparato con construcción CLASE I deberá conectarse a una toma de corriente con conexión de protección a tierra.
- **No toque el enchufe de alimentación con las manos húmedas. (Esto podría causar una descarga eléctrica.)**
- **No utilice ningún cable de alimentación que no sea el suministrado con este TV. (Esto podría causar una descarga eléctrica.)**
- **No dañe el cable de alimentación. (Un cable dañado podría causar un incendio ó descarga eléctrica.)**
  - No mueva el TV con el cable de alimentación enchufado en una toma de corriente.
  - No coloque ningún objeto pesado sobre el cable de alimentación, ni coloque éste cerca de un objeto de gran temperatura.
  - No retuerza el cable, no lo doble excesivamente, ni lo estire.
  - No tire del cable. Sujételo por el enchufe de alimentación cuando vaya a desconectarlo.
  - No utilice un enchufe de alimentación ni una toma de corriente dañados.

#### ■ Si se producen problemas durante el uso

- **Si se produce un problema (por ejemplo falta la imagen ó sonido), ó si sale humo ó hay olores no normales de la televisor de plasma, desenchufe inmediatamente el cable eléctrico del tomacorriente.** El uso continuado del televisor bajo estas condiciones puede causar un incendio ó un daño permanente en la unidad. Lleve el televisor a que lo revisen en un centro de servicio autorizado. Debido a la alta tensión que soporta el televisor, se recomienda evitar las intervenciones técnicas en el mismo por parte de personal no autorizado.
- **En caso de penetrar agua o algún objeto en el televisor de plasma, si se cae al suelo o si la carcasa resulta dañada, desconecte el cable de alimentación de forma inmediata.** Podría producirse un cortocircuito y provocar un incendio. Encargue su inspección a un centro de servicio técnico autorizado.



### PRECAUCION

- **No cubra los orificios de ventilación.** La televisor de plasma puede calentarse excesivamente provocado fuego ó daños en la televisor de plasma.
  - **Deje un espacio de 3 15/16" (10 cm) o más en las partes superior, izquierda y derecha, y 2 3/4" (7 cm) o más en la parte posterior.**
  - **Siempre que utilice el pedestal, asegúrese de que no haya ningún objeto que pueda obstruir la ventilación en el espacio entre la parte inferior del televisor y la superficie del pedestal o la base.**
- #### ■ Cuando utilice la televisor de plasma
- **Desconecte todos los cables antes de mover la televisor de plasma.** Si fuera necesario mover la televisor de plasma a otro lugar y se dejan algunos cables conectados, éstos pueden dañarse, provocar un incendio ó una descarga eléctrica.
  - **A fin de evitar que se produzca una descarga eléctrica, desconecte la clavija de red de la toma de corriente como medida de precaución antes de limpiar el televisor.**

# Precauciones para su seguridad (Continuación)

- **Transporte la televisión de plasma solamente en posición vertical.** Transportar la unidad con su pantalla hacia arriba o hacia abajo puede dañar el sistema de circuitos interno.
- **Con ayuda de un paño seco, limpie el polvo del cable de alimentación y la clavija de forma regular.** El polvo acumulado en la clavija del cable de alimentación puede incrementar la humedad y, en consecuencia, provocar daños en el aislamiento y causar un incendio.
- **El panel de la pantalla está hecho de cristal. No ejerza una presión fuerte o golpee el panel de la pantalla.** Esto podría causar daños que pueden resultar en lesiones.
- **El televisor es pesado. Deberá ser manejado por 2 o más personas. Sujeten el televisor como se muestra para evitar que se vuelque o caiga y produzca lesiones.**

## **Esta televisor de plasma radia rayos infrarrojos,**

y por lo tanto puede afectar a otros equipos de comunicación por infrarrojos. Instale su sensor de infrarrojos en un lugar alejado de la luz directa de su televisor de plasma ó de la luz reflejada por ella.

**El televisor seguirá consumiendo energía eléctrica mientras el cable de alimentación permanezca conectado a la toma de corriente.**

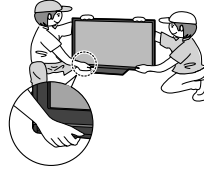

## **⚠ ADVERTENCIA**

**AVISOS DE SEGURIDAD DE LA CEA PARA NIÑOS:** Las pantallas planas no siempre están montadas sobre bases adecuadas o instaladas de acuerdo con las recomendaciones del fabricante. Las pantallas planas mal colocadas en estanterías, librerías, estantes, escritorios, altavoces, baúles o muebles con ruedas pueden caer y provocar daños personales e incluso la muerte.

La industria de sistemas electrónicos para consumidores (de la cual es miembro Panasonic) trabaja por que el entretenimiento en casa sea entretenido y seguro. Siga siempre las siguientes normas de seguridad para prevenir posibles daños personales e incluso la muerte:

### **AJUSTES DE SEGURIDAD:**

- Un mismo tamaño NO sirve para todo. Siga las recomendaciones del fabricante para garantizar una instalación y un uso seguro de la pantalla plana.
- Lea atentamente todas las instrucciones adjuntas y asegúrese de que las comprende para garantizar un uso correcto del producto.
- No permita que los niños se suban o jueguen con los muebles y los equipos de televisión.
- No coloque la pantalla plana en muebles que se puedan utilizar fácilmente como escalón, como por ejemplo una estantería.
- Recuerde que los niños se dejan llevar por las emociones al ver la tele, especialmente en una pantalla plana "más grande que el mundo". Asegúrese de instalar la pantalla en un lugar donde no se pueda empujar, volcar o golpear y caer.
- Tenga cuidado de colocar todos los cables de la pantalla plana de forma que los niños no puedan cogerlos o tirar de ellos si sienten curiosidad.

### **MONTAJE EN LA PARED: SI DECIDE INSTALAR LA PANTALLA PLANA EN LA PARED, TENGA PRESENTE QUE SIEMPRE DEBE:**

- Utilizar un soporte recomendado por el fabricante de la pantalla y/o por un organismo independiente (por ejemplo UL, CSA, ETL).
- Seguir todas las instrucciones de los fabricantes de la pantalla y el soporte de pared.
- Si no se siente capaz de instalar con seguridad la pantalla plana, póngase en contacto con su distribuidor para contratar un servicio de instalación especializado.
- Asegúrese que la pared donde se va a instalar el soporte es apropiada. Algunos soportes de pared no están diseñados para la instalación en paredes utilizando espárragos de acero o estructuras cilíndricas antiguas. En caso de dudas, póngase en contacto con un instalador profesional.
- Para instalar la pantalla se necesitan dos personas como mínimo. Las pantallas planas pueden ser muy pesadas.

**Panasonic recomienda encargar la instalación en la pared a un instalador calificado. Véase la página 5.**

# Notas

## ■ No muestre una imagen fija durante mucho tiempo

Esto hará que la imagen permanezca en la pantalla de plasma ("Retención de imagen"). Esto no se considera como una falla de funcionamiento y no está cubierto por la garantía.



Para impedir la "Retención de imagen", el salvapantallas se activa automáticamente después de pasar unos pocos minutos si no se envían señales ó no se realizan operaciones. (pág. 51)

## Imágenes fijas típicas

- Números de canales y otros logotipos
- Imagen visualizada en el modo 4:3
- Fotos de tarjetas SD
- Videojuego
- Imagen de ordenador

## ■ Configuración

- No ponga la unidad donde quede expuesta a la luz solar directa ó a luces brillantes (incluyendo reflejos).
- La utilización de algunos tipos de iluminación fluorescente puede reducir el alcance de transmisión del mando a distancia.

# Accesorios/Accesorio opcional

## Accesorios

Compruebe que ha recibido todos los elementos que se indican.

### Accesorios

- Transmisor de mando a distancia
  - N2QAYB000321



- Pilas para el transmisor de mando a distancia (2)
  - Pila AA



- Cable de CA

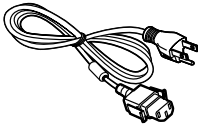

- Pedestal
  - TBLX0088 (TC-P42C1)
  - TBLX0089 (TC-P50C1)

Ensamblaje (pág. 9)

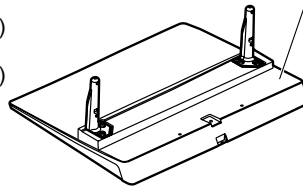

- Paño de limpieza

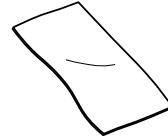

- Manual de instrucciones

- Tarjeta del cliente (para EE. UU.)

- Guía de configuración rápida

- Tarjeta para el plan de asistencia al cliente (para EE. UU.)

### Accesorios opcionales

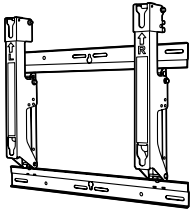

#### Nota

- Para mantener el rendimiento y la seguridad de la unidad, cerciórese absolutamente de pedir a su concesionario o a un contratista calificado que asegure las abrazaderas de suspensión de pared.
- Lea atentamente las instrucciones suministradas con el soporte o pedestal del televisor de pantalla de plasma, y cerciórese absolutamente de tomar los pasos necesarios para impedir que el televisor se caiga.
- Maneje cuidadosamente el televisor durante su instalación, ya que si lo somete a impactos u otros esfuerzos su panel podría agrietarse.

#### Abrazadera de suspensión de pared (Anglado)

- TY-WK4P1RW

## Instalación de las pilas del mando a distancia

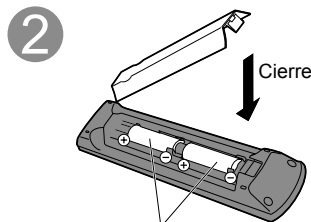
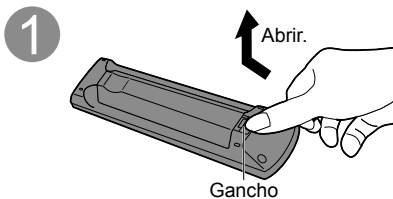

Ponga las polaridades (+ ó -) en las posiciones correctas

#### Precaución

- La instalación mal hecha puede causar fugas de electrolito y corrosión, lo que podría dañar el mando a distancia.
- No mezcle pilas viejas y nuevas.
- No mezcle pilas de tipos diferentes (pilas alcalinas y de manganeso, por ejemplo).
- No utilice baterías (Ni-Cd).
- No quemé ni rompa las pilas.



## Colocación del pedestal en el televisor con pantalla de plasma

### Montaje del pedestal

- Fije firmemente con los tornillos de ensamblaje (A). (4 tornillos en total)
- Apriete firmemente los tornillos.

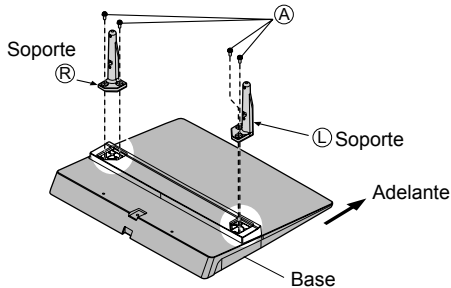

### Instalación

- Haga el trabajo en una superficie horizontal y nivelada.
- Apriete firmemente los tornillos.

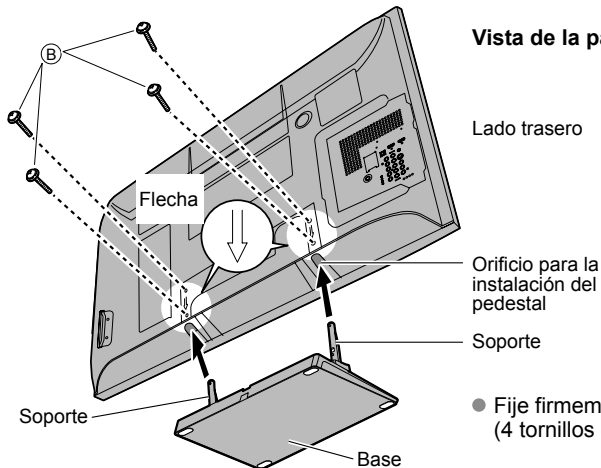

#### Vista de la parte inferior

Lado trasero

Orificio para la instalación del pedestal

Soporte

- Fije firmemente con los tornillos de ensamblaje (B). (4 tornillos en total)

### Accesorios

Tornillo de montaje  
(4 de cada uno)



M5 x 18 (plateado)



M5 x 25 (negro)

Soporte (2)

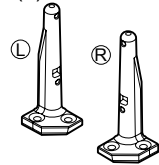

- L o R están impresas en la parte inferior de los soportes.

Base (1)

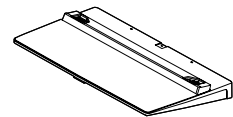

#### Advertencia

##### No desarme ni modifique el pedestal.

- De lo contrario, la unidad podría caerse y dañarse, y también podría causar heridas a personas.

#### Precaución

##### No utilice ningún otro televisor ni pantalla.

- En caso de no ser así, la unidad puede caerse y dañarse, pudiendo sufrir daños personales.

##### No utilice el pedestal si está doblado, partido o está roto.

- Si utiliza un pedestal roto, puede dañarse todavía más y puede resultar usted dañado. Llame a la tienda donde lo compró, lo antes posible.

##### Durante la instalación, asegúrese de apretar bien todos los tornillos.

- Si no se tiene cuidado y los tornillos no están bien apretados durante el armado, la instalación no será lo suficientemente fuerte como para sostener el televisor con pantalla de plasma y éste podrá caerse y dañarse, y podrá causar daños a las personas.

# Accesorios/Accesorio opcional (Continuación)

## Conexión del cable de alimentación de CA

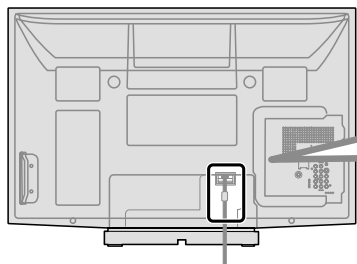

Para colocar

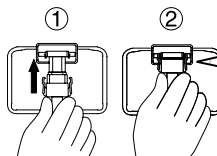

Insértelo firmemente hasta que las lengüetas de ambos lados queden fijadas en posición haciendo un ruido seco.

Para colocar

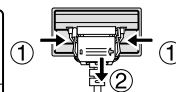

Mantenga presionados los dos cierres laterales y tire hacia abajo.

## Referencia de las conexiones

### Terminal de antena

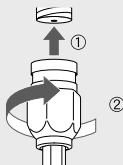

- Apriete firmemente a mano.

### Terminal de contactos

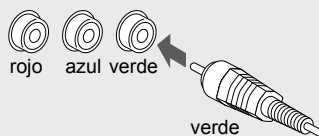

- Haga que concuerden los colores de las clavijas y las terminales.
- Inserte firmemente.

### Terminal HDMI

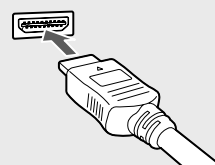

- Inserte firmemente.

# Conexión básica

## Ejemplo 1 Conexión de antena (Para ver la televisión)

TV

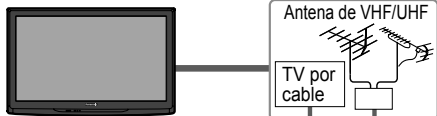

### Antena de VHF/UHF

- NTSC (National Television System Committee): Emisión convencional
- ATSC (Advanced Television Systems Committee): Las normas de televisión digital incluyen la televisión de alta definición digital (HDTV), la televisión de definición estándar (SDTV), la emisión de datos, el audio multicanal de sonido envolvente y la televisión interactiva.

## Para conectar la terminal de la antena y la caja de cables

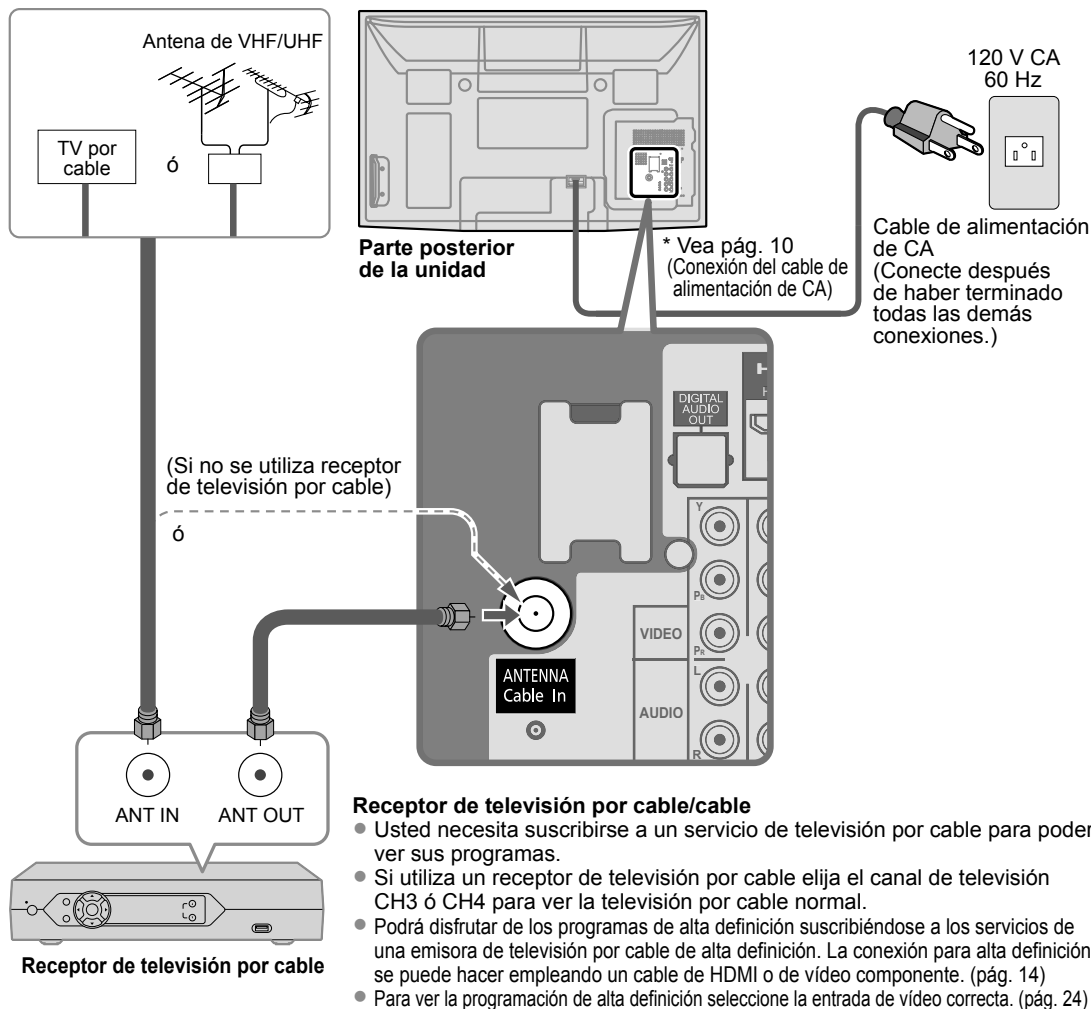

### Nota

- Con el televisor no se suministran todos los cables y equipos externos mostrados en este manual.
- Para conocer los detalles de las conexiones de los equipos externos, consulte los manuales de instrucciones de cada equipo.
- Cuando desconecte el cable de alimentación, asegúrese absolutamente de desconectar primero la clavija de alimentación de la toma de corriente.
- Para obtener más ayuda, visítenos en: [www.panasonic.com](http://www.panasonic.com)

Guía de inicio rápido

- Conexión básica (Antena + TV)
- Accesorios/Accesorio opcional

# Conexión básica (Continuación)

## Ejemplo 2 Conexión de una grabadora DVD (videgrabadora) (Para grabar/reproducir)

TV



**Grabadora DVD**

Si la fuente tiene una señal de resolución más alta (480p/720p/1080i/1080p), la conexión se puede hacer usando un cable de video componente o de HDMI. (pág. 14)

**Videgrabadora**

La conexión se puede hacer utilizando un cable RF ó video compuesto/S Video. (pág. 14)

### Para conectar la terminal de la antena y la grabadora DVD ó videgrabadora

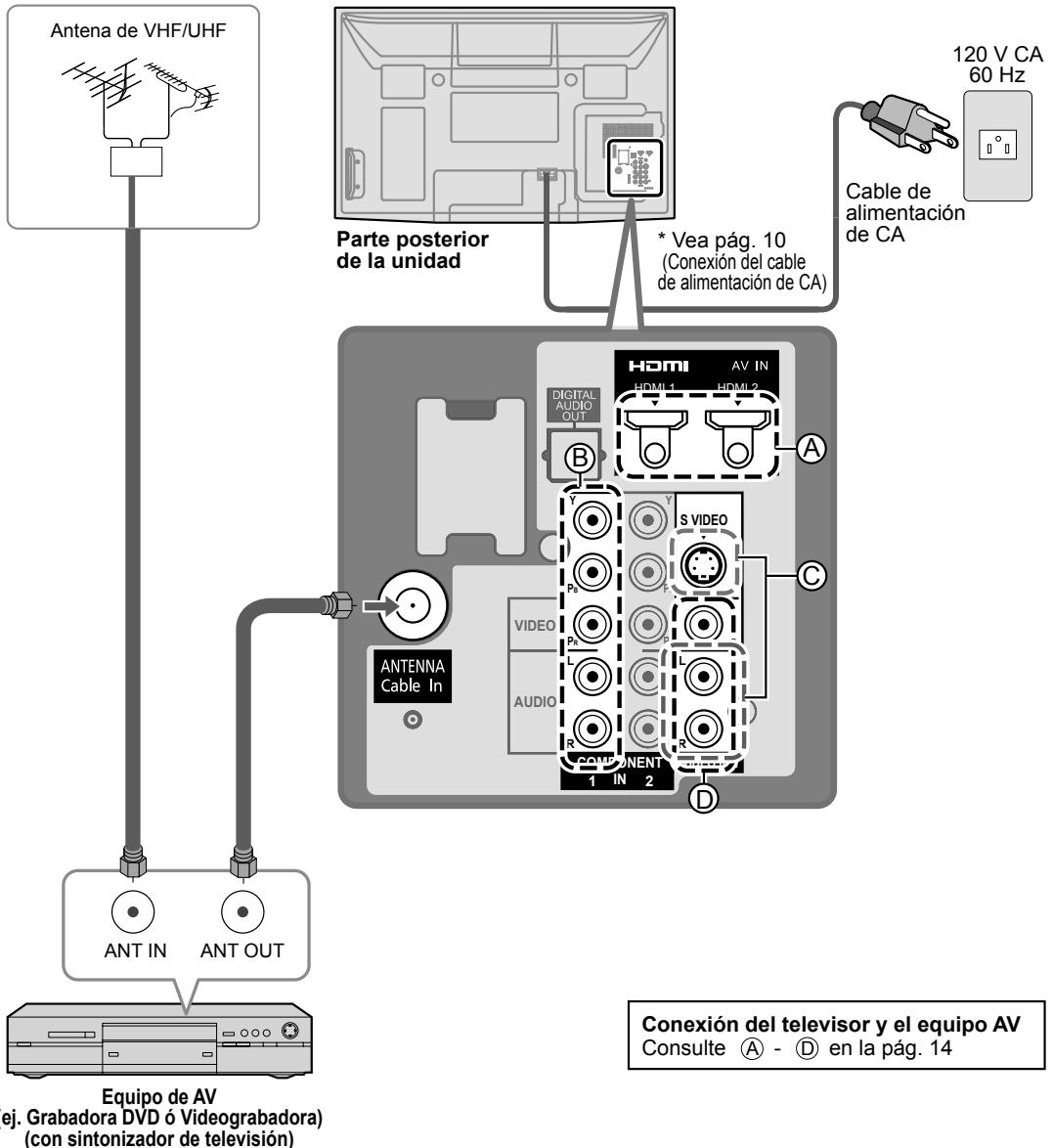

### Ejemplo 3 Conexión de una grabadora DVD (videograbadora) y un receptor de satélite

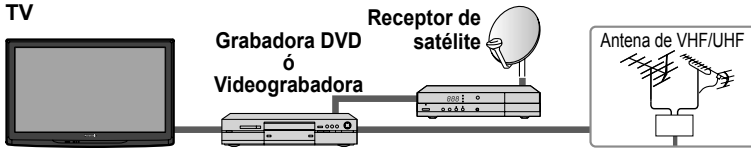

Puede disfrutar de los programas de alta definición suscribiéndose a los servicios de compañías de emisión por satélite de alta definición. La conexión se puede hacer utilizando HDMI o video componente. (pág. 14)

#### Para conectar la terminal de la antena, el receptor de satélite y la grabadora DVD ó videograbadora

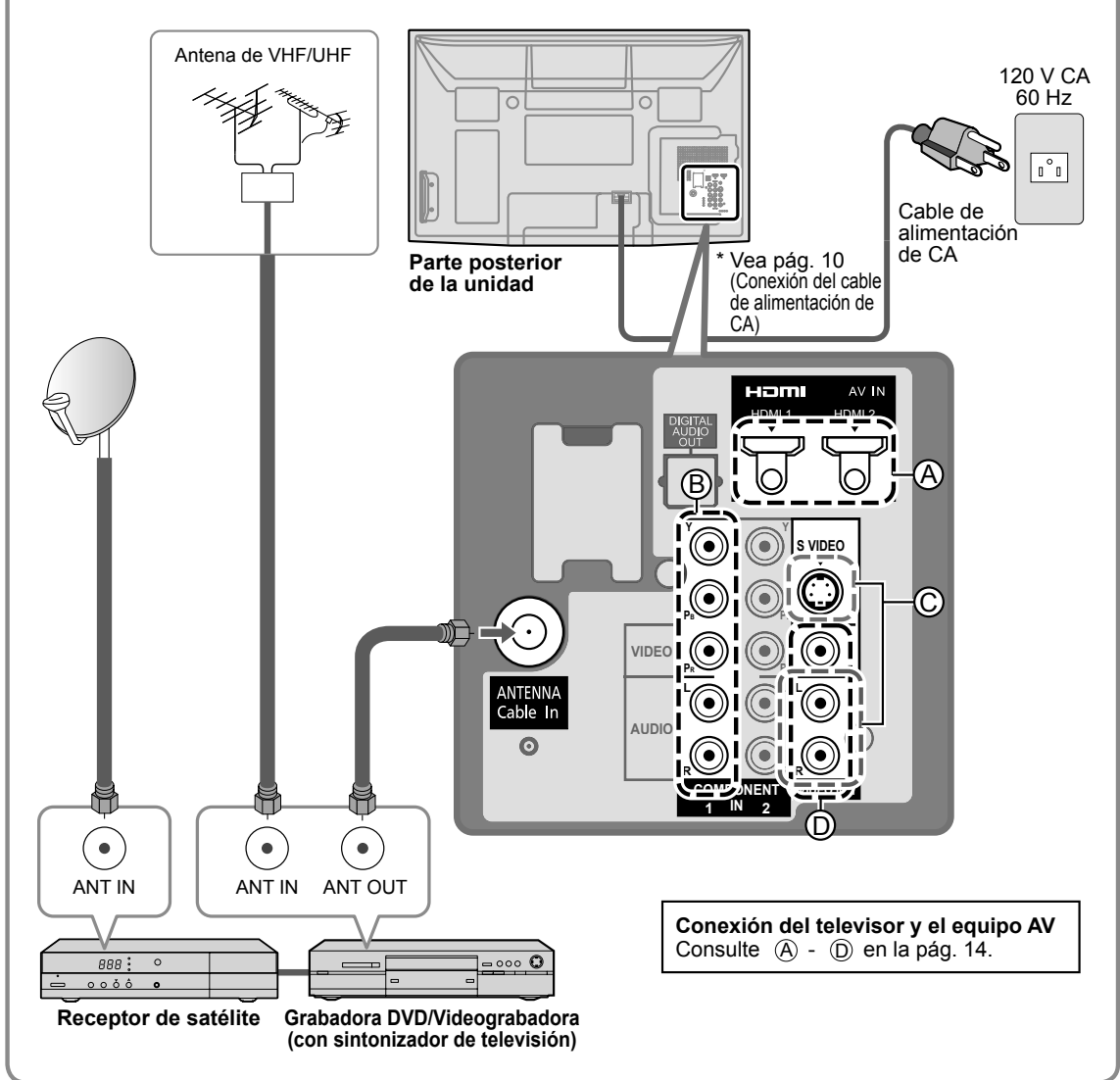

#### Nota

- Para conocer los detalles de las conexiones de los equipos externos, consulte los manuales de instrucciones de cada equipo.

# Conexión básica (continuación)

## Conexiones del cable AV

Alta definición

### A Para utilizar terminales HDMI

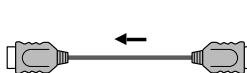
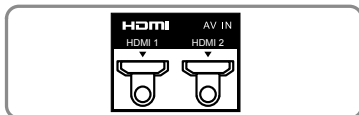

Equipo de AV



ej. Reproductor de disco Blu-ray

- La conexión a las terminales HDMI le permitirá disfrutar de imágenes digitales de alta definición y de sonido de alta calidad.
- Para una señal de 1080p se requiere una conexión de HDMI.
- Para las "Conexiones VIERA Link™", consulte la pág. 31.

### B Para utilizar terminales de VIDEO COMPONENTE

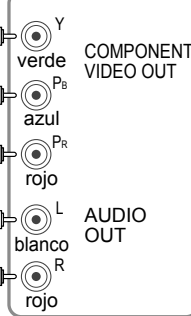
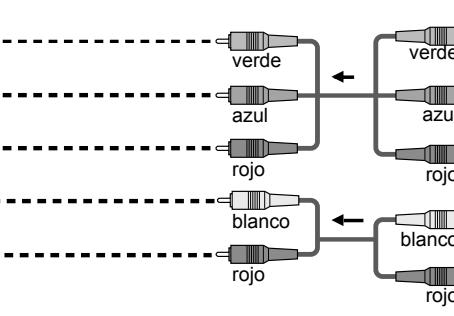
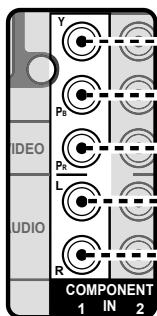

Equipo de AV



ej. Reproductor de disco Blu-ray

- Las grabadoras también se pueden conectar a los terminales de VIDEO COMPUESTO ó S VIDEO. (vea más abajo)

Definición estándar

### C Para utilizar terminales S VIDEO

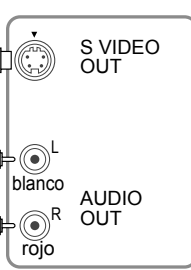
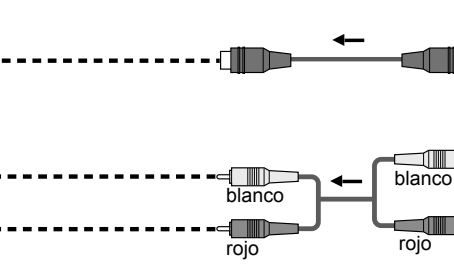
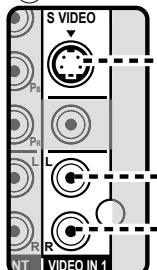

Equipo de AV



ej. Grabadora DVD

ó



ej. Videograbadora

### D Para utilizar terminales de VIDEO COMPUESTO

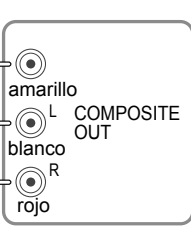
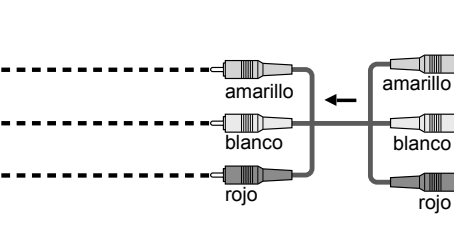
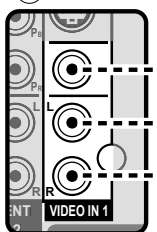

Equipo de AV



ej. Grabadora DVD

ó

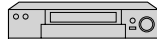

ej. Videograbadora

- La entrada de S Vídeo anulará la señal de video compuesto cuando se conecte un cable de S Vídeo. Conecte un cable de S Vídeo ó uno de vídeo.
- La conexión a los terminales S VIDEO le permitirá disfrutar de una calidad de imagen más alta que si utilizará los terminales de video compuesto.

#### Nota

- Algunos programas contienen una señal de protección de derechos de autor para impedir la grabación.
- Cuando se visualiza el programa de protección de los derechos de autor, no conecte el otro monitor de TV a través de una videograbadora. Las señales de vídeo enviadas a través de una videograbadora pueden ser afectadas por los sistemas de protección de los derechos de autor, y las imágenes se distorsionarán en el otro monitor de TV.
- Para conocer los detalles de las conexiones de los equipos externos, consulte los manuales de instrucciones de cada equipo.

# Identificación de los controles

## Controles/indicadores del televisor

### Parte delantera del TV

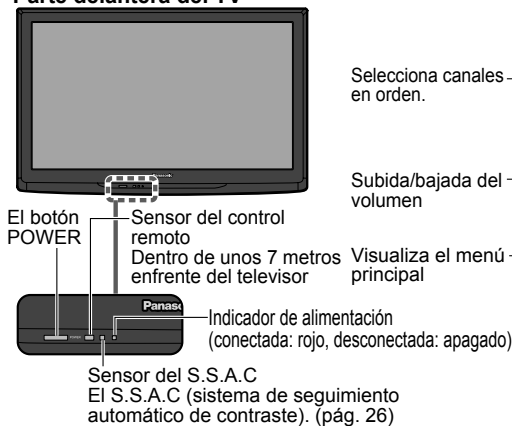

### Parte posterior de esta unidad

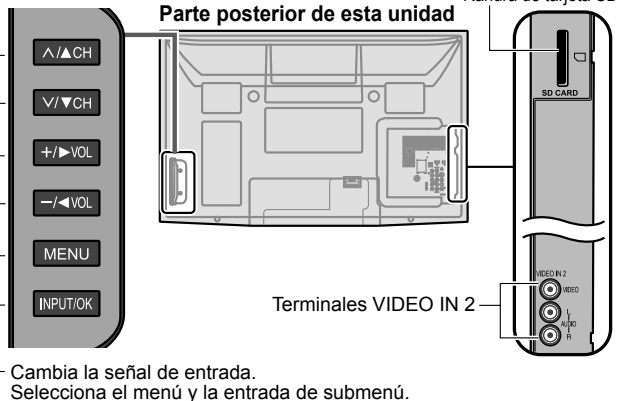

### Nota

- El televisor consumirá algo de corriente siempre que el enchufe del cable de alimentación esté introducido en la toma de corriente.
- No coloque ningún objeto entre el sensor de control remoto del televisor y el mando a distancia.

## Transmisor de mando a distancia

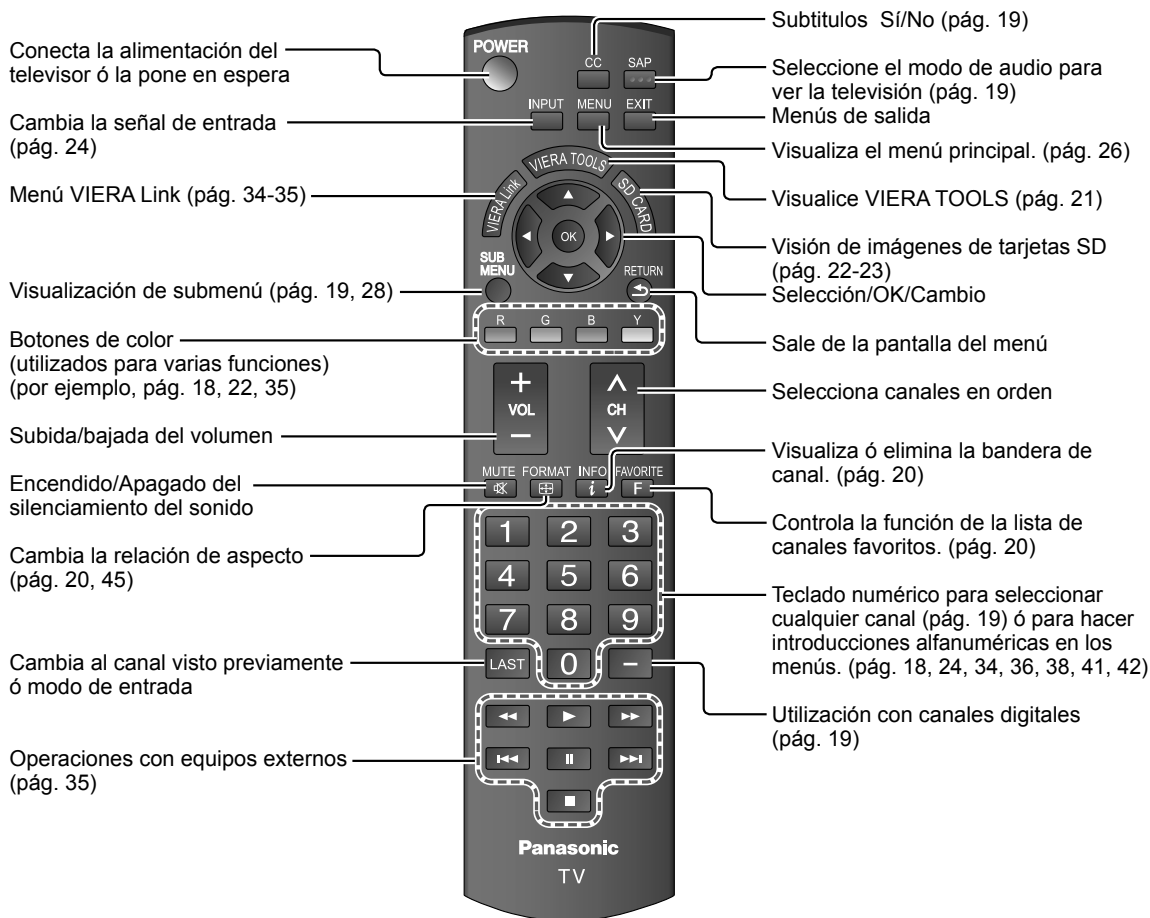

# Configuración por primera vez

“Ajuste inicial” se visualiza solamente cuando el TV se enciende por primera vez después de enchufar el cable de alimentación en una toma de corriente y cuando “Autoencendido” (págs. 28-29) se pone en “No”.

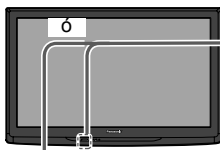

1

## Encienda el televisor con el interruptor POWER.

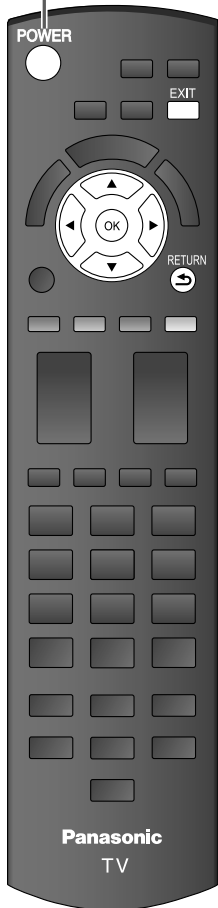
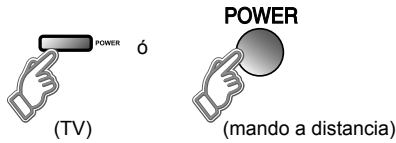

\* Este ajuste será omitido la próxima vez si usted selecciona “Hogar”.

### ① Seleccione su idioma.



### ② Asegúrese de seleccionar “Hogar”.

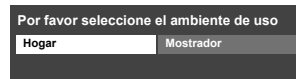

- Confirme su selección (Hogar) antes de pulsar el botón OK.

### ■ Si selecciona “Mostrador” por equivocación en ② se visualizará la pantalla de confirmación.

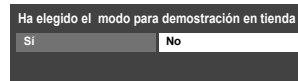

- Seleccione “No” y vuelva a la pantalla anterior ②.
- Si selecciona “Sí”, la pantalla entra en el modo de demostración de mostrador.

Para visualizar otra vez “Por favor seleccione el ambiente de uso” como se muestra arriba.

Realice algo de lo siguiente para volver a seleccionar “Hogar”.

- Presione y mantenga apretado el botón frontal POWER.
- Desenchufe el televisor y vuélvalo a enchufar.

### ■ Pulse para salir de la pantalla de menú



### ■ Para volver a la pantalla anterior





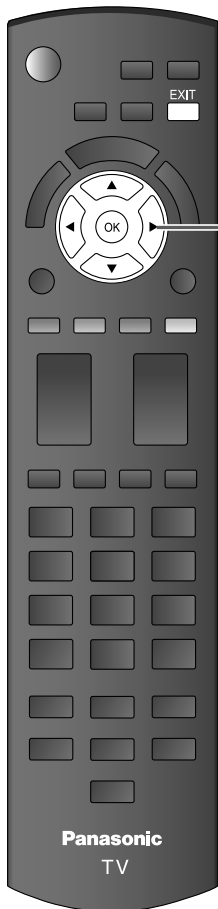

## 2 Ajuste el reloj.

Ajuste inicial	
Idioma	
Reloj	
Ajuste ANT/Cable	
Títulos de entradas	

Reloj	
Año	2009
Mes	1
Día	7
Hora	10 AM
Minuto	10

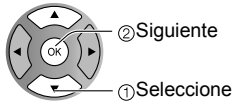

Año: Seleccione el año  
 Mes: Seleccione el mes  
 Día: Seleccione el día  
 Hora: Ajuste la hora  
 Minuto: Ajuste el minuto

## 3 Configuración automática de canales

### 1 Seleccione "Ajuste ANT/Cable"

Ajuste inicial	
Idioma	
Reloj	
Ajuste ANT/Cable	
Títulos de entradas	

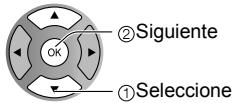

### 2 Seleccione "Entrada ANT"

Ajuste ANT/Cable	
Entrada ANT	Cable
Programa auto	



**Entrada ANT**  
 Cable: Televisión por cable  
 Antena: Antena  
 No utilizado: omitir la sintonización del televisor  
 ➔ vaya a 4

### 3 Seleccione "Programa auto"

Ajuste ANT/Cable	
Entrada ANT	Cable
Programa auto	



■ Pulse para salir de la pantalla de menú



### Nota

- Para cambiar la configuración (Idioma/Reloj/Programa auto/Títulos de entradas) más adelante, vaya a la pantalla de menú (pág. 28)

# Configuración por primera vez (Continuación)

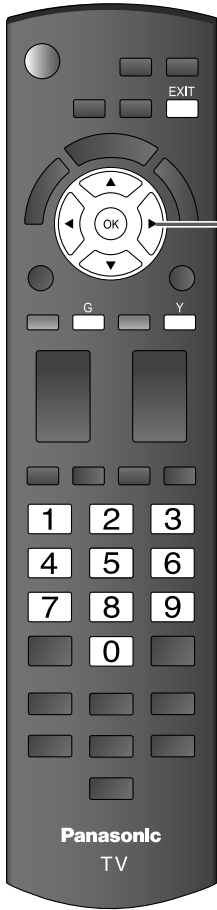

3

## 4 Seleccione el modo de exploración (Todos los canales/Sólo analógico/Sólo digital)

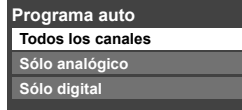

### Inicie la exploración de los canales.

- Los canales disponibles (análogos/digitales) se establecen automáticamente.

Todos los canales: Explora canales digitales y análogos

Sólo analógico: Explora canales analógicos solamente

Sólo digital: Explora canales digitales solamente

## 5 Confirme los canales registrados

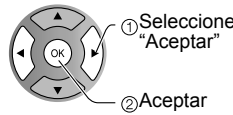
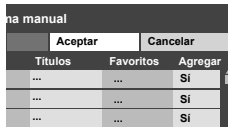

- Si no se pulsa OK después de seleccionar "Aceptar", los canales no se memorizarán. El canal se guardará cuando no se haga ninguna operación durante 60 segundos, y se saldrá automáticamente del menú "Programa manual".
- Si realiza la exploración más de 2 veces, los canales guardados previamente se borrarán.

4

## Ajustar las etiquetas de entrada

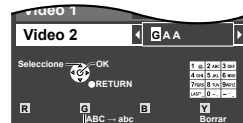
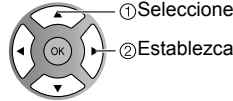
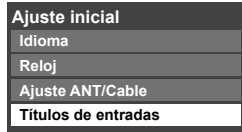

Cambia el modo de entrada de alfabético a numérico

### ■ Pulse para salir de la pantalla de menú



#### Nota

- Acerca de los sistemas de emisión
  - Analógico (NTSC):** programación de TV tradicional
  - Digital (ATSC):** nueva programación que le permite ver más canales con imagen y sonido de alta calidad

Etiqueta: [BLANCO] BRINCAR/VCR/DVD/CABLE/SATELITE/VGD/JUEGO/AUX/RECEPTOR/PC/Blu-ray/CAMARA/Grab de DVD/HOME THTR/MONITOR/MEDIA CTR/MEDIA EXT/OTROS

# Para ver la televisión

Conecte el TV a un receptor de televisión por cable, receptor digital multimedia, receptor de satélite o cable de antena (pág. 11-14)

## Para ver la televisión y otras funciones

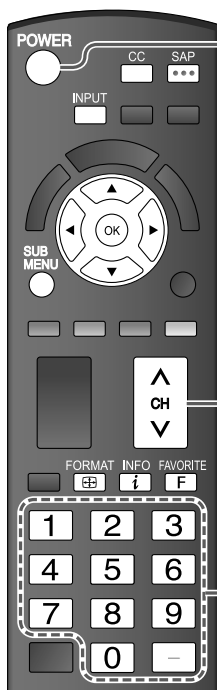

### 1 Conecte la alimentación

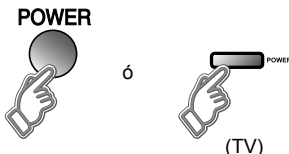

#### Nota

- Si el modo no es TV, pulse y seleccione TV. (pág. 24)

### 2 Seleccione un número de canal

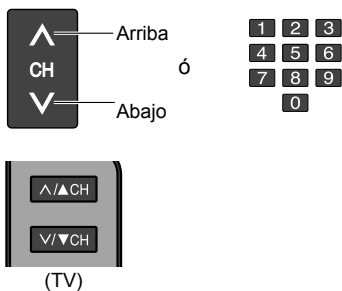

#### ■ Para introducir directamente el número de un canal digital

- Cuando se sintonicen canales digitales, presione el botón para introducir el número menor en un número de canal complejo.

Ejemplo: CH15-1:

#### Nota

- Vuelva a seleccionar "Cable" ó "Antena" en "Entrada ANT" de "Ajuste ANT/Cable" para cambiar la recepción de la señal entre televisión por cable y antena. (pág. 17, 39)
- El número del canal y el nivel del volúmen se fijan incluso después de apagar el televisor.

### Escucha con SAP (Programa de audio secundario)



#### ■ Seleccione el modo de audio para ver la televisión.

##### ● Modo digital

Pulse SAP para seleccionar la siguiente pista de audio (si está disponible) cuando se recibe un canal digital.

Pista de audio 1 de 2  
(Inglés)

##### ● Modo analógico

Pulse SAP para seleccionar el modo de audio como se describe a continuación.  
• Cada vez que se pulsa el botón SAP, el modo de audio cambiará como se muestra a continuación. (Estéreo/SPA/Mono)

### CC/ Subtítulos



#### ■ Activa o desactiva el modo CC/Subtítulos

↔

### Visualización de SUB MENU





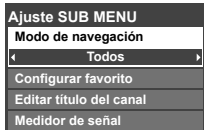

#### ■ Pulse SUB MENU para mostrar la pantalla del submenú. (pág. 28)

Este menú consiste en atajos a funciones de uso convenientes.

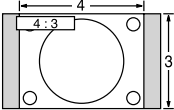

# Para ver la televisión (Continuación)

■ Otras funciones útiles (Utilícelas después de ②)

<p><b>Recuperación de información</b></p> 	<p>■ <b>Visualice ó elimine la bandera de canales.</b></p>  <p>Identificadora de emisora   Indicación SAP   Resolución de señales   Modo de imagen   Tiempo restante del temporizador de apagado</p> <p>Subtítulos   Nivel de clasificación   Relación de aspecto</p>
<p><b>Cambio de la relación de aspecto</b></p> 	<p>■ <b>Pulse FORMAT para cambiar entre los modos de aspecto.</b> (pág. 45)</p>  <ul style="list-style-type: none"> <li>• 480i, 480p: COMP/JUSTO/4:3/ACERC</li> <li>• 1080p, 1080i, 720p: COMP/H-LLENO/JUSTO/4:3/ACERC</li> </ul>
<p><b>Llamada a un canal favorito</b></p> 	<p>■ <b>FAVORITOS</b></p> <p>Los números de canales de Favoritos se visualizan en la pantalla de sintonización de favoritos. Seleccione la emisora deseada con el cursor ó usando las teclas de números. (vea debajo)</p>

## Función de favoritos

### ■ Configuración de la función de favoritos

1 Visualice el menú



2 Seleccione "Configurar favorito"

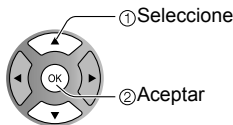
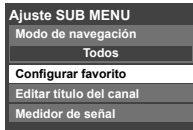

3 Ajustar el canal visualizado

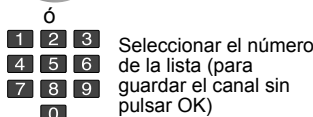
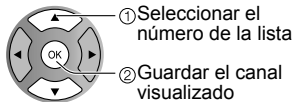
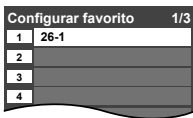

Eliminar un canal favorito

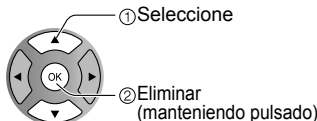
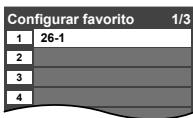

### ■ Utilización de la función de favoritos

1 Visualice "Canales favoritos"



2 Seleccionar el canal

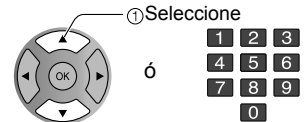
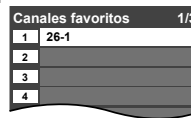

3 Ajustar el canal favorito

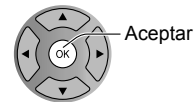

### ■ Para cambiar la página



Pulsar repetidamente para cambiar entre páginas (1/3, 2/3, 3/3 o salir)



Avanza/retrocede la página

# Utilización de VIERA TOOLS

VIERA TOOLS es un método sencillo para acceder a los menús más utilizados mediante un icono de acceso directo en la pantalla del televisor.

Al contrario que con los menús convencionales, podrá disfrutar usando el televisor, jugando o ajustando las funciones con rapidez.

**1 Visualice VIERA TOOLS**



**2 Seleccione el elemento**



	Menú "VIERA Link" visualizado (pág. 34-35)
	Comenzar pase de diapositivas (pág. 22-23)
	Establezca "Apagado" (Temporizador de apagado) (pág. 42)
	Menú "Bloqueo" visualizado (pág. 36)

■ Pulse para salir de la pantalla de menú



■ Para volver a la pantalla anterior



# Para ver imágenes de tarjeta SD

Puede ver fotos tomadas con una cámara digital ó con una cámara de vídeo digital que estén guardadas en una tarjeta SD. (El contenido de otros medios que no sean tarjetas SD puede que no se reproduzca correctamente.)

## Visualizador de fotos

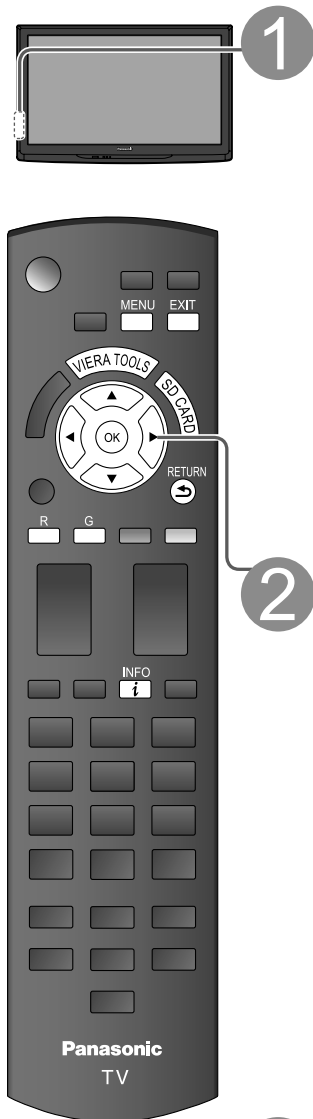

### 1 Inserte la tarjeta SD

\* Este ajuste se omitirá la próxima vez si no se selecciona "Ajustar despues".

#### Ajustar "Ajuste de tarjeta SD" y seleccionar "Reproducir tarjeta SD ahora"

● "Ajuste de tarjeta SD" se visualizará automáticamente cada vez que se inserte una tarjeta SD por primera vez.

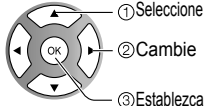
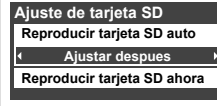

**Diapositiva:**  
La próxima vez se iniciará automáticamente una presentación.

**Miniaturas:**  
En adelante se mostrará automáticamente el menú Visualizador de fotos.

**Ajustar despues:**  
Se mostrará repetidamente el menú "Ajuste de tarjeta SD".

**No:** Los datos se pueden reproducir manualmente.

#### Operación manual ("Reproducir tarjeta SD auto" se encuentra en "No") Visualice "Visualizador de fotos" Comenzar pase de diapositivas

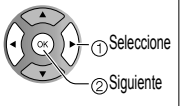

### 2 Seleccione los datos que va a ver.



Se visualiza información de la imagen seleccionada.

**Nombre:** Se visualiza el número de la imagen ó el nombre del archivo.

**Fecha:** Se visualiza la fecha de la grabación.

**Tamaño:** Se visualiza la resolución de la visualización.

Número total de imágenes

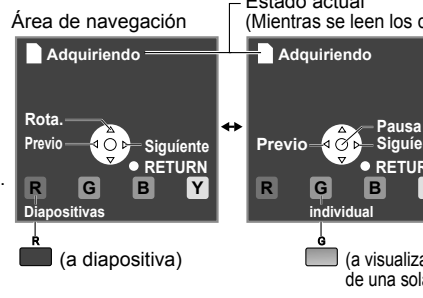
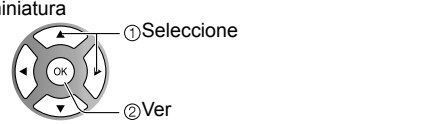

**Nota**

● Dependiendo del formato JPEG, el contenido de "Información" puede que no se visualice correctamente. Consulte la pág. 46 (Formato de datos para examinar tarjetas SD) para conocer detalles.

### 3 Vea la imagen.

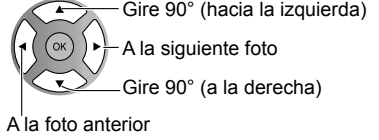

● Para visualizar/ocultar el área de navegación → INFO

- Pulse para salir de la pantalla de menú  
EXIT
- Para volver a la pantalla anterior  
RETURN

## Tarjeta SD

### ● Inserte la tarjeta

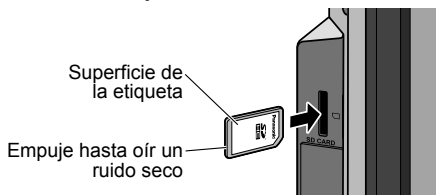

### ● Retire la tarjeta

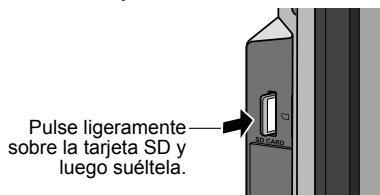

- Tarjetas que pueden utilizarse (capacidad máxima): Tarjeta SDHC (16 GB), Tarjeta SD (2 GB), Tarjeta miniSD (1 GB) (se requiere adaptador para Tarjeta miniSD)
- Para conocer detalles y precauciones relacionados con las tarjetas SD. (pág. 46)

### En 2 ó 3

#### ① Visualice “Menu de imágenes fijas”



#### ② Seleccione el elemento

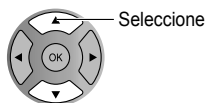
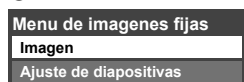

#### ③ Establezca

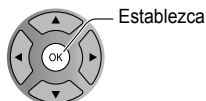

### ■ Ajustar la imagen

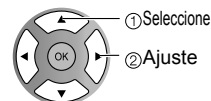

Menú Imagen (pág. 26)

### ■ Configurar pase de diapositivas

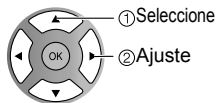
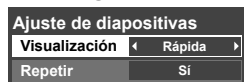

**Visualización** Puede ajustar los segundos que se va a visualizar cada imagen en el modo de diapositiva. **(Muy rápida/Rápida/Mediana/Lenta/Muy lenta)**

**Repetir** Sí ó No la función de repetición de diapositiva.

#### Nota

- Para detenerse en medio del ciclo ➔ Pulse

## Menu de imágenes fijas

## Visión

- Para ver imágenes de tarjeta SD

### VIERA IMAGE VIEWER

VIERA Image Viewer es una función que le permitirá ver fácilmente imágenes fijas y en movimiento en VIERA insertando simplemente una tarjeta SD en la ranura para tarjeta VIERA SD.

# Para ver vídeo y DVDs

Si tiene algún equipo conectado al televisor, usted podrá ver la reproducción de vídeos y DVDs en la pantalla del televisor.

## Seleccionar entrada

Puede seleccionar el equipo externo al que quiera acceder.

**1** Con el equipo conectado encendido  
**Visualización del menú de selección de entrada**

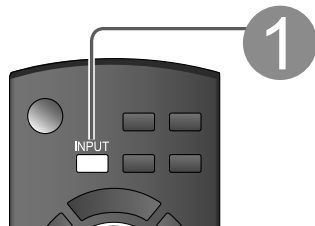

**2** Seleccione el modo de entrada

Seleccionar entrada	
1	TV
2	Componente 1 AUX
3	Componente 2
4	HDMI 1 JUEGO
5	HDMI 2
6	Video 1
7	Video 2 JUEGO

(ejemplo)

1 Seleccione  
2 Introducir

Pulse la tecla de número correspondiente en el mando a distancia para seleccionar la entrada de su elección.

Pulse la flecha ascendente/descendente para seleccionar la entrada de su elección, y luego pulse OK.

- Durante la selección, el menú "Seleccionar entrada" desaparece si no se realiza ninguna acción durante varios segundos.
- El terminal y el título del equipo conectado se visualizan. Para cambiar la etiqueta de entrada (pág. 41)

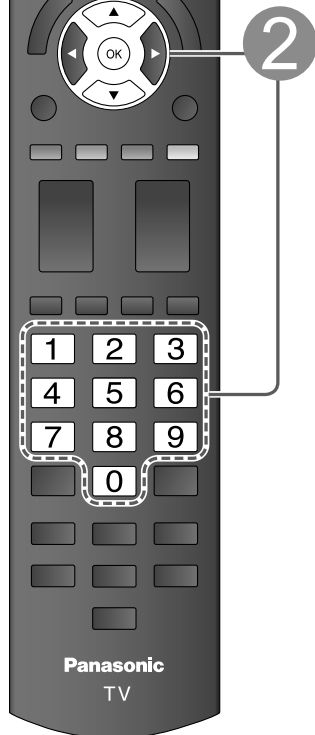

**3** Utilice el equipo conectado empleando el mando a distancia del mismo.

Terminal Etiqueta



(ejemplo)

**Nota**

- Cuando se establezca el título de entrada (consulte la pág. 41), el título de entrada se visualizará en la pantalla "Seleccionar entrada".
- Para terminales de entrada laterales (Video 2), el título de entrada "JUEGO" se establece de forma predeterminada.
- Para conocer detalles del ajuste "Títulos de entradas", consulte la pág. 41.

**Para volver al TV**

INPUT → 1

**Nota**

- Para conocer detalles, vea el manual del equipo conectado.



## Ajuste VIERA Link™

Si conecta el equipo que tiene la función "HDMI Control" al televisor con un cable HDMI, usted puede disfrutar utilizando la función más conveniente. Consulte "Control VIERA Link" en las pág. 30-35. Antes de utilizar estas funciones, usted necesita poner "VIERA Link" en "Sí" como se muestra más abajo.



### 1 Visualice el menú.



### 2 Seleccione "Ajuste"

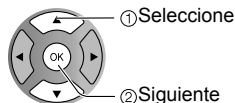
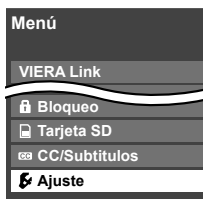

### 3 Seleccione "Ajuste VIERA Link"

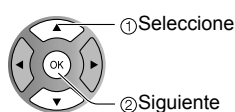
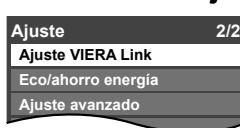

### 4 Seleccione "VIERA Link"

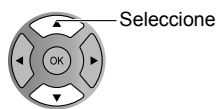
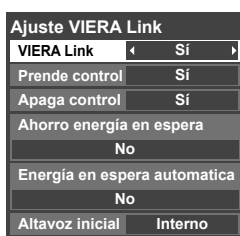

■ Pulse para salir de la pantalla de menú



■ Para volver a la pantalla anterior



### 5 Seleccione "Sí". (La opción predeterminada es "Sí")

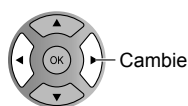

Ahora puede establecer cada función "VIERA Link" según sus preferencias (pág. 32-35)

#### Nota

- Si no se ha conectado un equipo HDMI o si se utiliza un equipo HDMI estándar (sin "VIERA Link"), seleccione "No".
- Para conocer detalles de las conexiones del equipo externo, consulte los manuales de instrucciones del equipo.

# Cómo utilizar las funciones de los menús

Varios menús le permiten seleccionar configuraciones para la imagen, el sonido y otras funciones, para que usted pueda disfrutar viendo la televisión como usted desee.

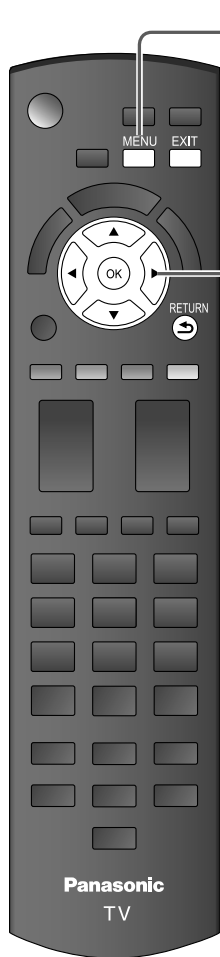

## 1 Visualice el menú



- Visualiza las funciones que pueden establecerse (cambia según la señal de entrada).

## 2 Seleccione el menú

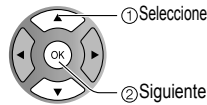

## 3 Seleccione el elemento

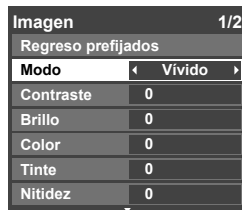

(Ejemplo: Menú Imagen)

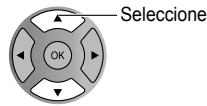

## 4 Ajuste ó selección

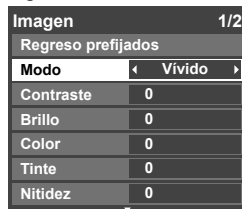

(Ejemplo: Menú Imagen)

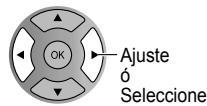

■ Pulse para salir de la pantalla de menú



■ Para volver a la pantalla anterior



## ■ Lista de menús

Menú	Elemento		
VIERA Link	Control VIERA Link		
	Salida altavoz		
Imagen	Regreso prefijados		
	Modo		
	Contraste, Brillo, Color, Tinte, Nitidez		
	Temp. color		
	S.S.A.C		
	Reduc de ruido		
	Ajuste acercamiento		
	Imagen avanzada	3D Y/C filtro	
		Matriz color	
		MPEG NR	
Nivel oscuro			
	Tamaño de H		
Audio	Regreso prefijados		
	Bajos		
	Altos		
	Balance		
	Audio avanzado	Envolvente	
		Nivel de volumen	
Altavoces de TV			
	Entrada HDMI 1		
	Entrada HDMI 2		
Cronómetro	Apagado, Cronómetro 1-5		
Bloqueo			
Tarjeta SD	Tarjeta SD		
CC/ Subtítulos	CC/Subtítulos		

## Ajustes/Configuraciones (alternativas)

### [Control VIERA Link]

Seleccione el equipo y utilícelo. (**Grabador/Cine para casa/Reproductor/Videocámara/LUMIX**) (pág. 34-35)

### [Salida altavoz]

Seleccione la salida de audio. (**Externo/Interno**) (pág. 34-35)

- Al menú VIERA Link se puede acceder directamente pulsando el botón VIERA Link del control remoto.  (pág. 34)

Restablece la configuración del menú de imagen (excepto para "Imagen avanzada").

**Regreso prefijados**

Modo de imagen básico (**Vívido/Estándar/Cinema/Usuario**) (pág. 47)

**Modo** **Vívido**

Ajusta el color, el brillo, etc. para que cada modo de imagen se ajuste a sus gustos.

- Gama de visualizaciones

**Contraste/Brillo/Color/Nitidez:** 0 - 100

**Tinte:** -50 - +50

<b>Contraste</b>	<b>+20</b>	<b>Tinte</b>	<b>0</b>
<b>Brillo</b>	<b>0</b>	<b>Nitidez</b>	<b>0</b>
<b>Color</b>	<b>0</b>		

Selecciona una opción de color frío (azul), normal o cálido (rojo). (**Azul/Normal/Rojo**)

**Temp. color** **Azul**

Ajusta el brillo y la gradación de acuerdo con la condición de iluminación ambiental. (**No/Sí**)

**S.S.A.C** **No**

Reduce el ruido en el canal, comúnmente llamado efecto de nieve. Permanece en No cuando se recibe una señal intensa. (**No/Sí**)

**Reduc de ruido** **No**

Ajusta la alineación vertical y el tamaño cuando el ajuste del aspecto es "ACERC" (pág. 45)

**Ajuste acercamiento**

Minimiza el ruido y la diafotía cromática de la imagen. (**Sí/No**)

**3D Y/C filtro** **Sí**

Selecciona la resolución de la imagen de los dispositivos conectados a componentes. (**HD/SD**)

- SD: Visión normal HD: Visión de alta definición

- Sólo se acepta la señal 480p, la televisión convencional (NTSC) no se está disponible.

**Matriz color** **SD**

Reduce el ruido de las señales digitales específicas de DVD, STB, etc. (**Sí/No**)

**MPEG NR** **No**

Seleccione Oscuro ó Claro. Sólo es válido para las señales de entrada externas. (**Oscuro/Claro**)

**Nivel oscuro** **Claro**

Ajustar el margen de visualización horizontal para reducir el ruido a ambos lados de una imagen.

### (Tamaño 1/Tamaño 2)

Tamaño 2: Ajustar el tamaño de la imagen en función del modo de aspecto para eliminar el ruido. (pág. 48)

**Tamaño de H** **Tamaño 1**

Repone los ajustes de Bajos, Altos y Balance a los ajustes predeterminados en la fábrica.

**Regreso prefijados**

Aumenta ó disminuye la respuesta de los graves.

**Bajos** **0**

Aumenta ó disminuye la respuesta de los agudos.

**Altos** **0**

Realza el volúmen de los altavoces izquierdo/derecho.

**Balance** **0**

Mejora la respuesta de audio cuando se escucha sonido estéreo. (**Sí/No**)

**Envolvente** **No**

Minimiza la diferencia de volúmen después de cambiar a entradas externas.

**Nivel de volumen** **0**

Cambia a "No" cuando se utilizan altavoces externos. (**Sí/No**)

- "Envolvente" y "Nivel de volumen" no funcionan si se selecciona "No".

**Altavoces de TV** **Sí**

El ajuste predeterminado para la conexión HDMI es "Digital". (Señal de entrada digital)

El terminal de entrada de audio se puede seleccionar cuando está conectado el cable DVI. (Señal de entrada analógica) (**Digital/Componente 1/Componente 2/Video 1/Video 2**)

**Entrada HDMI 1** **Digital**

**Entrada HDMI 2** **Digital**

Enciende/Apaga automáticamente el televisor (pág. 42)

Bloquea canales y programas. (pág. 36)

Visualiza datos de tarjetas SD. (pág. 22-23)

**Tarjeta SD**

Visualiza subtítulos ocultos. (pág. 40)

**CC/Subtítulos**

- En el modo AV, el menú Audio y el menú Ajuste ofrecen un número menor de opciones.

# Cómo utilizar las funciones de los menús

Varios menús le permiten hacer ajustes para la imagen, el sonido y otras funciones, para poder disfrutar viendo la TV de la forma que a usted más le convenga.

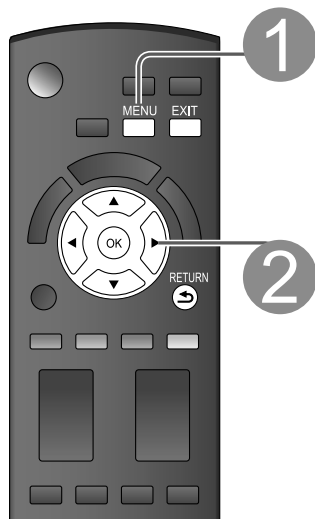

## 1 Visualice el menú



- Visualiza las funciones que pueden establecerse (cambia según la señal de entrada).

## 2 Seleccione "Ajuste"

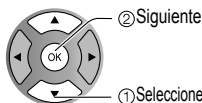

■ Pulse para salir de la pantalla de menú



■ Para volver a la pantalla anterior



## 3 Seleccione el elemento

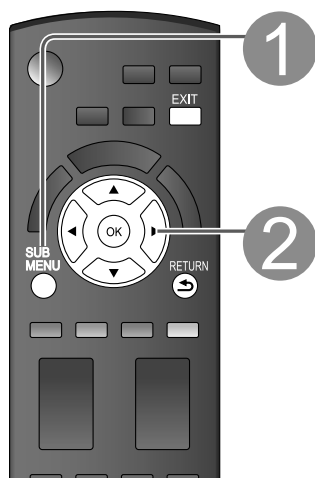
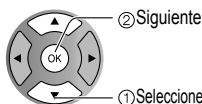
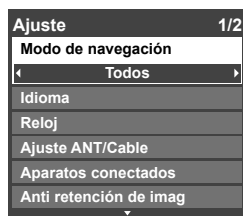

## 1 Visualización de submenú



## 2 Seleccione el elemento

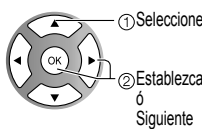
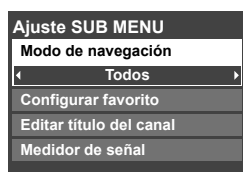

### ■ Lista de menús

Menú	Elemento		
Ajuste	Modo de navegación		
	Idioma		
	Reloj		
	Ajuste ANT/Cable		
	Aparatos conectados	Títulos de entradas	
	Anti retención de Imagen	Pixel orbiter	
		Tiempo (minutos)	
		Barra lateral 4:3	
		Barra vertical en movimiento	
	Ajuste VIERA Link	VIERA Link	
Prende control			
Apaga control			
Ahorro energía en espera			
Energía en espera automática			
Ecoahorro energía	Altavoz inicial		
	Si no hay señal por 10 minutos		
Ajuste avanzado	Si no hay operación por 3 horas		
	Autoencendido		
Ajuste SUB MENU	Reproducir tarjeta SD auto		
	Acerca de		
	Regreso prefijados		

### ■ Lista de submenús

Menú	Elemento	
Ajuste SUB MENU	Modo de navegación	
	Configurar favorito	
	Editar título del canal	
	Medidor de señal	

# (Continuación)

Ajustes/Configuraciones (alternativas)	
Selecciona el canal con el botón "Channel up/down". ( <b>Todos/Favoritos/Sólo digital/Sólo analógico</b> ) ● Favoritos: Sólo cuando se registran canales como FAVORITE (pág. 20).	Modo de navegación < Todos >
Selecciona el idioma para los menús de la pantalla. (pág. 16)	Idioma
Ajusta el reloj (pág. 17)	Reloj
Establece los canales (pág. 39)	Ajuste ANT/Cable
Selecione la terminal y la etiqueta del equipo externo. (pág. 41)	
Impide la "Retención de imagen" con desplazamiento. ( <b>Automático/Periodico</b> ) ● Automático: Cambia automáticamente la imagen visualizada. ● Periodico: Cambia la imagen visualizada cada (1/2/3/4) minutos conforme a lo establecido en el menú de "Tiempo (minutos)".	Pixel orbiter Automático
Establece el tiempo para el ajuste "Pixel orbiter - Periodico". (1/2/3/4)	Tiempo (minutos) 4
Aumenta el brillo de la barra lateral ( <b>No/Bajo/Medio/Alto</b> ) (modo 4:3 solamente) ● El ajuste recomendado es "Alto" para impedir la "Retención de imagen". (pág. 48)	Barra lateral 4:3 Alto
Pulse OK para iniciar el "Desplazamiento" horizontal en la pantalla. (pág. 48)	Barra vertical en movimiento
Controla el equipo conectado a los terminales HDMI (pág. 32) ( <b>Sí/No</b> ) ● "Apaga control", "Prende control" y "Altavoz inicial" no se pueden seleccionar si está seleccionado "No".	VIERA Link Sí
Establece "Prende control" de los equipos de conexión HDMI (pág. 32). ( <b>Sí/No</b> )	Prende control Sí
Establece "Apaga control" de los equipos de conexión HDMI (pág. 32). ( <b>Sí/No</b> )	Apaga control Sí
Ajustar "Ahorro energía en espera" del equipo de conexión HDMI. (pág. 32) ( <b>Sí/No</b> )	Ahorro energía en espera < No >
Ajustar "Energía en espera automática" del equipo de conexión HDMI. (pág. 32) ( <b>No/ Sí (con aviso) / Sí (sin aviso)</b> )	Energía en espera automática < No >
Selecciona los altavoces predeterminados (pág. 32) ( <b>Interno/Externo</b> )	Altavoz inicial Interno
Para conservar energía, el televisor se apaga automáticamente cuando no se recibe ninguna señal y no se realiza ninguna operación durante más de 10 minutos. ( <b>Sí/No</b> ) <b>Nota</b> ● No se utiliza cuando se configura "Autoencendido", "Cronómetro", "Bloqueo", "Modo SD", o el canal digital. ● "Si no hay señal por 10 minutos fue activado" se visualizará durante unos 10 segundos cuando el televisor se encienda por primera vez después de desconectarse la alimentación mediante "Si no hay señal por 10 minutos". ● La visualización en pantalla mostrará parpadeando los números 3, 2 y 1 para indicar los últimos tres (3) minutos que quedan hasta que se produzca el apagado	Si no hay señal por 10 minutos < Sí >
Para ahorrar energía, el TV se apaga automáticamente cuando no se realiza ninguna operación con las teclas del mando a distancia o del panel delantero durante más de 3 horas. ( <b>Sí/No</b> ) <b>Nota</b> ● No se utiliza cuando se configura "Autoencendido" o "Cronómetro". ● "Si no hay operación por 3 horas fue activado" se visualizará durante unos 10 segundos cuando el televisor se encienda por primera vez después de desconectarse la alimentación mediante "Si no hay operación por 3 horas". ● La visualización en pantalla mostrará parpadeando los números 3, 2 y 1 para indicar los últimos tres (3) minutos que quedan hasta que se produzca el apagado.	Si no hay operación por 3 horas < No >
Enciende automáticamente el televisor cuando se enciende el receptor de televisión por cable ó un dispositivo conectado. ( <b>No/Sí</b> ) ● El cronómetro de apagado y el temporizador de encendido/apagado no funcionará si se establece "Autoencendido". (pág. 42)	Autoencendido No
Ajuste "Miniaturas" o "Diapositiva" para reproducir automáticamente tarjetas SD. ( <b>Diapositiva/Miniaturas/Ajustar despues/No</b> )	Reproducir tarjeta SD auto < Ajustar despues >
Visualiza la versión del televisor y la licencia del software.	Acerca de
Al realizar la reposición se cancelarán todos los elementos establecidos con Ajuste como, por ejemplo, los ajustes de canales. (pág. 38)	Regreso prefijados

Ajustes/Configuraciones (alternativas)	
Selecciona el modo para seleccionar canales con el botón de canal arriba/abajo ( <b>Todos/Favoritos/Sólo digital/Sólo analógico</b> )	
Llama a un canal favorito. (pág. 20)	
Cambia el identificador de emisora. (pág. 39)	
Compruebe la intensidad de la señal si se encuentran interferencias o se congela una imagen digital. (pág. 39)	

● Cómo utilizar las funciones de los menús (Imagen, sonido, etc.)

Funciones avanzadas

# VIERA Link™ “HDAVI Control™”\*

Control simultáneo de todos los componentes de Panasonic equipados con “HDAVI Control” utilizando un botón de un mando a distancia.

Disfrute de la interoperabilidad HDMI adicional con los productos Panasonic que tienen la función VIERA Link “HDAVI Control”.

Este televisor soporta la función “HDAVI Control 4”.

Las conexiones a algunos equipos (grabadora DVD DIGA, videocámara HD, dispositivo de cine para casa RAM, reproductor de cine para casa, amplificador, etc.) con cables HDMI le permiten hacer interfaz automáticamente.

El equipo con la función “HDAVI Control” permite las operaciones siguientes:

Versión	Operaciones
HDAVI Control ó posterior	<ul style="list-style-type: none"><li>● Cambio de entrada automático (pág. 33)</li><li>● Prende control (pág. 33)</li><li>● Apaga control (pág. 33)</li><li>● Altavoz inicial (pág. 33)</li><li>● Reproducción de cine para casa con un toque (pág. 33)</li><li>● Control de altavoces (pág. 35)</li></ul>
HDAVI Control 2 ó posterior	<ul style="list-style-type: none"><li>● Control VIERA Link sólo con el mando a distancia del TV (pág. 35)</li><li>● Energía en espera automática (para equipo disponible solamente) (pág. 33)</li></ul>
HDAVI Control 3 ó posterior	<ul style="list-style-type: none"><li>● Suministro de la información de ajuste (pág. 33)</li><li>● Función de sincronización automática de voz (pág. 33)</li></ul>
HDAVI Control 4	<ul style="list-style-type: none"><li>● Ahorro energía en espera (con modo de arranque rápido) (pág. 33)</li></ul>

■ **Para la primera vez/Cuando se agrega un equipo nuevo, se reconecta un equipo o se cambia la instalación después de hacer la conexión, encienda el equipo y luego encienda el televisor. Seleccione el modo de entrada al HDMI 1 ó HDMI 2 (pág. 24) y asegúrese de que la imagen se visualice correctamente.**

VIERA Link “HDAVI Control”, basada en las funciones de control provistas por HDMI, una norma industrial conocida como HDMI CEC (control electrónico de consumidores), es una función única que nosotros hemos desarrollado y agregado. Como tal, su funcionamiento con equipos de otros fabricantes que soportan HDMI CEC no puede ser garantizado.

Consulte los manuales individuales de los equipos de otros fabricantes que soportan la función VIERA Link.

## ■ HDMI cable

Esta función necesita de un cable que cumpla con la norma HDMI (completamente cableado).

Los cables que no cumplan con la norma HDMI no se pueden utilizar.

Se recomienda utilizar un cable HDMI de Panasonic. Número de pieza recomendada:

RP-CDHF15 (4,9 pies/1,5 m), RP-CDHG15 (4,9 pies/1,5 m), RP-CDHF30 (9,8 pies/3,0 m),

RP-CDHG30 (9,8 pies/3,0 m), RP-CDHG50 (16,4 pies/5,0 m)

\* Para conocer detalles de las conexiones del equipo externo, consulte los manuales de instrucciones del equipo.

Siga los diagramas de conexiones de abajo para hacer el control HDAVI de un solo equipo AV como, por ejemplo, una Grabadora DVD(DIGA), un equipo de cine para casa RAM ó un reproductor de cine para casa.

Consulte la página 32-35 para conocer la configuración del menú Ajuste e información de control adicional.

- Los cables HDMI y/u ópticos no son suministrados.

Si se cambia la conexión (o configuración) del equipo compatible con el control HDAVI, desconecte la alimentación de esta unidad y vuelva a conectarla mientras la alimentación de todos los equipos está conectada (para que esta unidad reconozca correctamente el equipo conectado) y compruebe que funcione el Grabadora DVD(DIGA), el equipo de cine para casa RAM y el reproductor de cine para casa.

### Nota

- Se recomienda HDMI 1.

Cuando se conecta a HDMI 2, ponga el modo de entrada en HDMI 2 (pág. 24) inicialmente antes de conectar a HDMI 2. Después de hacer la conexión, confirme las funciones de control de HDMI (pág. 32-35).

### ■ Conexión de esta unidad Grabadora DVD(DIGA), sistema de cine para casa RAM ó reproductor de cine para casa

- Para Grabadora DVD (DIGA): Conecte con cable HDMI
- Para equipo de cine para casa RAM ó reproductor de cine para casa: Conecte con cable HDMI y con cable de audio. Si no conecta el cable de audio no puede oír el programa de televisión a través del sistema de cine para casa.

### ■ Conexión de esta unidad a una Grabadora DVD (DIGA) y amplificador AV

Cuando utilice un receptor de audio-vídeo "VIERA Link" y una Grabadora DVD (DIGA) compatible, utilice una conexión en cadena como se muestra abajo.

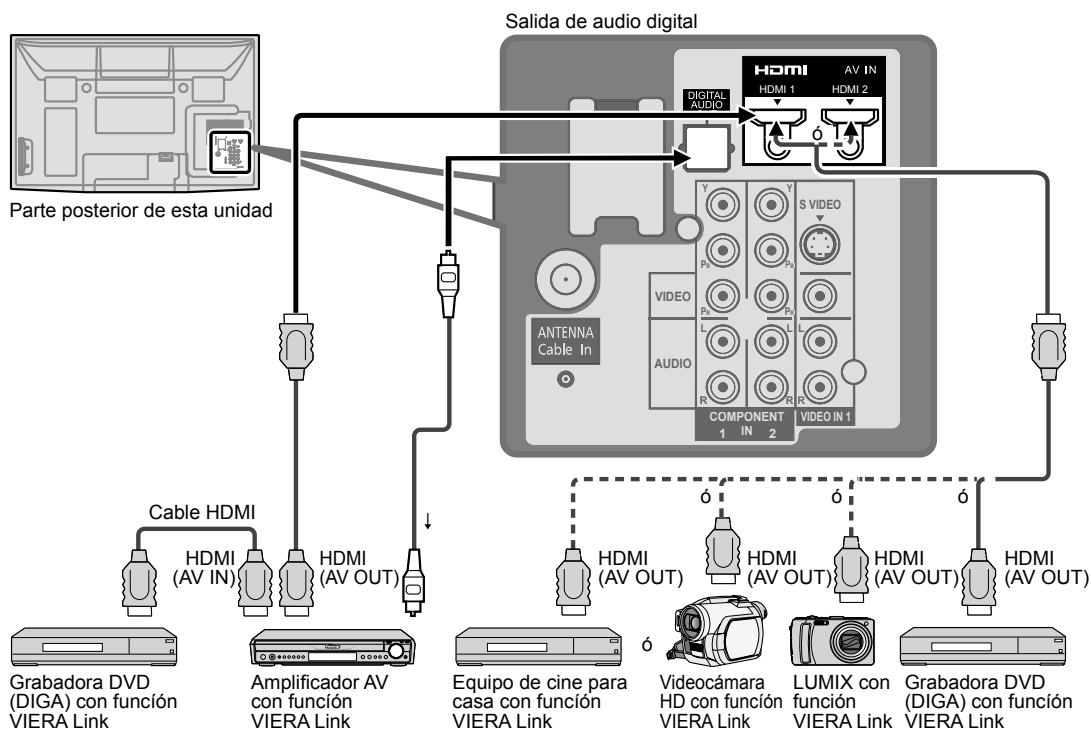

- Con esta unidad se puede controlar un amplificador AV y un Grabadora DVD(DIGA).
- Asegúrese de conectar el amplificador AV entre la unidad y el grabador DVD (DIGA).

### ■ Configuración de esta unidad después de la conexión

Después de hacer las conexiones como se muestra arriba, ponga "VIERA Link" (bajo "Ajuste VIERA Link") en "Si" utilizando el menú Ajuste (pág. 25, 32-33).

### Nota

- Los equipos HDMI individuales tal vez requieran configuraciones de menús específicas adicionales para cada modelo. Consulte sus manuales de instrucciones respectivos.
- Cuando el audio de otro equipo conectado a esta unidad a través de HDMI salga utilizando "DIGITAL AUDIO OUT" de esta unidad, el sistema cambiará a audio 2CH. (Cuando conecte a un amplificador AV a través de HDMI podrá disfrutar de un sonido de calidad más alto.)
- Para conocer detalles de los cables HDMI utilizados para conectar equipos externos, consulte las instrucciones de funcionamiento del equipo.

# VIERA Link™ “HDAVI Control™”

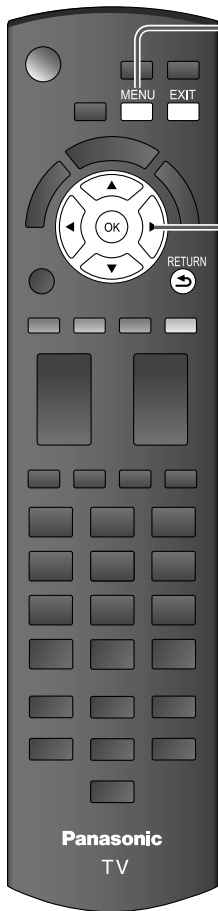

## 1 Visualice el menú



## 2 Seleccione “Ajuste”

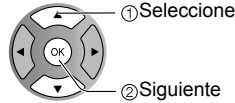
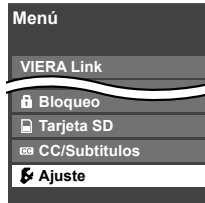

## 3 Seleccione “Ajuste VIERA Link”.

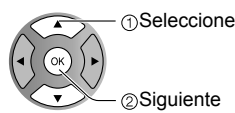
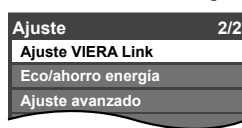

## 4 Seleccione “VIERA Link”

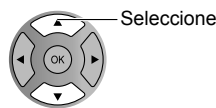
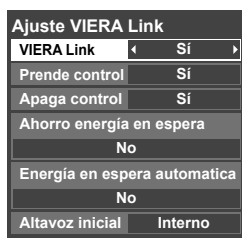

## 5 Seleccione “Sí”.

(La opción predeterminada es “Sí”)

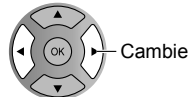

## 6 Selección ajustes

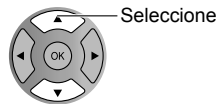
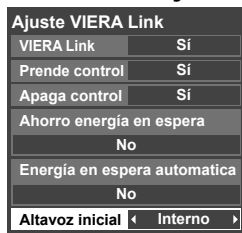

## 7 Establezca

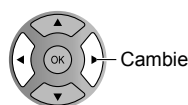
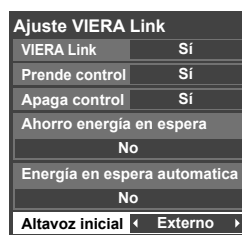

■ Pulse para salir de la pantalla de menú



■ Para volver a la pantalla anterior



**Cambio de entrada automático**

**Prende control**

**Apaga control**

**Ahorro energía en espera**  
(para “HDAVI Control 4” (con modo de arranque rápido))

**Energía en espera automática**  
(para “HDAVI Control 2 o posterior”)

**Altavoz inicial**

**Reproducción de cine para casa con un toque**

**Suministro de información de ajuste**  
(para “HDAVI Control 3 o posterior”)

**Función de sincronización automática de voz**  
(para “HDAVI Control 3 o posterior”)



## (Continuación)

Al empezar la reproducción de DIGA, reproductor de cine para casa ó equipo de cine para casa RAM, la entrada del televisor cambia automáticamente a la entrada correspondiente al equipo de reproducción.

- Para el equipo de cine para casa RAM, los altavoces cambian automáticamente al modo de cine para casa. Si se utiliza la operación DIGA, la entrada del televisor cambia automáticamente a DIGA y se visualiza el menú DIGA.

Cuando se selecciona "SI" (pág. 29), el televisor se enciende automáticamente y cambia a la entrada HDMI apropiada siempre que el equipo compatible con "VIERA Link" se enciende inicialmente y se selecciona el modo de reproducción.

Cuando se selecciona "SI" (pág. 29) y se apaga el televisor, todos los equipos compatibles con VIERA Link que están conectados se apagan también automáticamente.

- La DIGA (Grabadora DVD de Panasonic) no se apagará si aún está en el modo de grabación.

**Aviso:** El televisor permanece encendido aunque se apague el equipo compatible con VIERA Link.

- Condición

Apaga control: Sí

Ahorro energía en espera: Sí

El equipo tiene "HDAVI Control 4 (con modo de arranque rápido)" y está conectado con un cable HDMI.

Bajo las condiciones mencionadas arriba, cuando se apaga el televisor, todos los equipos conectados que sean compatibles con VIERA Link pasan automáticamente al modo de espera ECO\*.

\* En el estado en espera, el consumo eléctrico del equipo es mínimo.

- Condición

Energía en espera automática: Sí

El equipo tiene "HDAVI Control 2 o posterior" (para equipo disponible solamente) conectado con cable HDMI.

[ Ejemplos de temporización para operación ]

- Cuando cambie la entrada desde HDMI.
- Cuando la "Salida altavoz" se cambia de "Externo" a "Interno".

El equipo conectado que sea compatible con VIERA Link se apaga automáticamente cuando no está en uso.

"Interno" es el ajuste predeterminado. Para poner el sistema de cine para casa como altavoces predeterminados, cambie la configuración de altavoces predeterminada de "Interno" a "Externo". El sonido saldrá del sistema de cine para casa siempre que se suministre alimentación al televisor.

Si se pulsa la tecla "ONE TOUCH PLAY" en el control remoto del equipo para el sistema de cine para casa, la secuencia de operaciones siguientes se realiza automáticamente.

- ① La alimentación del sistema de cine para casa se conecta y empieza la reproducción.
- ② El televisor se enciende y se muestra la pantalla de reproducción.
- ③ El audio se silencia y el televisor cambia al modo de cine para casa.

Alguna información de ajuste del televisor se puede transmitir a cada equipo (grabadora/equipo de cine para casa/reproductor) con la función "HDAVI Control 3 o posterior" conectada al televisor mediante un cable HDMI.

Datos que se pueden transmitir	grabadora	equipo de cine para casa	reproductor
① Puesta del idioma de visualización en pantalla (English/Español/Français)	○	○	○
② Relación de aspecto del panel (16:9, fija)	○	○	○
③ Información de subtítulos (Modo/Tipo de CC/Ajustes digitales)	○	---	---
④ Información de canal (Señal de entrada/Lista de canales/Información de títulos)	○	---	---

### Nota

- Hay una posibilidad de que la información del idioma GUI se pueda poner desde todos los equipos con la función HDMI CEC conectada al televisor mediante un cable HDMI. Dependiendo de las condiciones de funcionamiento o de la especificación de cada pieza del equipo, el ajuste puede que sea aplicable o no lo sea.
- Para conocer detalles del funcionamiento del equipo externo, lea los manuales de instrucciones del equipo.

### [Para grabadora]

- Mientras transmite información del televisor no puede hacer ninguna otra operación con el control remoto, excepto usar la tecla de conexión/desconexión de la alimentación. Además, cuando apaga la unidad, la transmisión se interrumpirá (sólo cuando maneje información de canales ④).

Reduce al mínimo los retardos de sincronización de voz entre la imagen y el sonido cuando se hace la conexión a un sistema de cine para casa o a un amplificador de Panasonic.

# VIERA Link™ “HDAVI Control™”

Con la función “HDAVI Control” del menú “VIERA Link” puede disfrutar de un funcionamiento más conveniente. Para conocer más detalles de la función “HDAVI Control”, consulte la pág. 30.

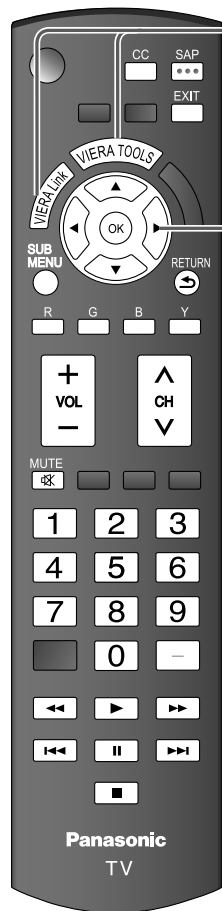

**1 Visualización del menú VIERA Link**

ó

**2 Seleccione el elemento**

**3 Seleccione**

**4 Establezca**

① Seleccione  
② Siguiente

Seleccione

Cambie

■ Pulse para salir de la pantalla de menú

EXIT

■ Para volver a la pantalla anterior

RETURN



Control de altavoces

Control VIERA Link sólo con el mando a distancia del TV (para “HDAVI Control 2 o posterior”)

# (Continuación)

Para la salida de audio puede seleccionar los altavoces de cine para casa o del televisor. Controle los altavoces de cine para casa con el control remoto del televisor. Esta función sólo está disponible cuando está conectado un amplificador o reproductor de cine para casa de Panasonic.

- ① Seleccione "Salida altavoz"
- ② Seleccione "Externo" ó "Interno"

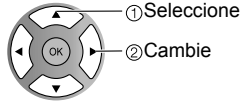

### ■ Externo: Ajuste para el equipo

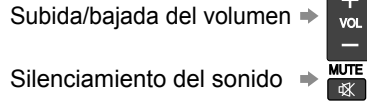

- El sonido del televisor se silencia.
- Cuando se apaga el equipo, los altavoces del televisor se activan.
- Al seleccionar "Externo", el equipo se enciende automáticamente si está en el modo de espera.

### ■ Interno: Los altavoces del televisor están activados.

En el menú VIERA Link, usted puede seleccionar el equipo conectado mediante HDMI y acceder a él rápidamente. Continúe utilizando el control remoto de su televisor para utilizar el equipo, apuntándolo al televisor.

- ① Seleccione "Control VIERA Link"
- ② Seleccione el equipo al que quiera acceder.  
(Grabador/Cine para casa/Reproductor/Videocámara/LUMIX)

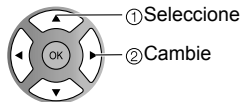

- Si hay más de un elemento del equipo, un número después del nombre indica el número de elementos. (p. ej., Grabadora 1/Grabadora 2/Grabadora 3)
- El número de elementos del equipo que podrán conectarse es tres para grabadoras, y tres en total para Home theater/Player/Camcorder/LUMIX.

### Nota

Sólo puede seleccionar los elementos disponibles.

- Hay un límite en el número de conectores HDMI.

- ③ Utilice el equipo con el control remoto del televisor, apuntándolo al televisor.

- Para utilizar el equipo, lea el manual del mismo.

### ■ Control remoto del televisor disponible

El que funcione o no dependerá del equipo conectado.

	Mover el cursor/Seleccionar		Reproducción
	Configurar/Acceder		Parada
	Volver al menú anterior		Atrás/adelante
	Visualizar el menú de funciones del equipo		Omitir atrás/adelante
	Disponible cuando se visualiza la finalidad de las teclas		Pausa
	Salir		CC/Subtítulos
	Canal superior/inferior		SAP (Seleccione el modo de audio)
	0-9		Seleccionar subcanal digital

# Bloqueo

Puede bloquear canales ó programas especificados para impedir que los niños vean su contenido censurable.

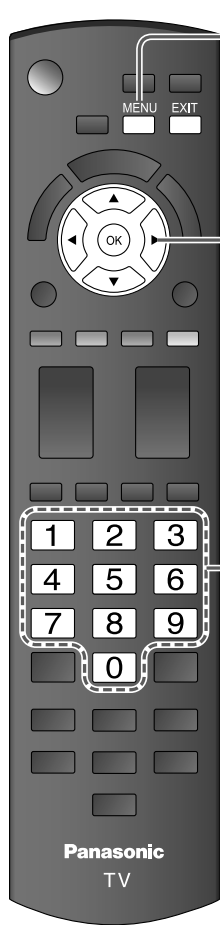

## 1 Visualice el menú



## 2 Seleccione "Bloqueo"

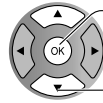

② Siguiente Cada vez que visualice el menú Bloqueo se le pedirá que introduzca su contraseña.

① Seleccione

## 3 Introduzca su contraseña de 4 dígitos

Para ver un programa bloqueado ó cambiar los ajustes de calificación deberá introducir un código de 4 dígitos.



- Si es la primera vez que introduce una contraseña, introduzca el número dos veces en orden para registrarlo.

## 4 Seleccione el modo de bloqueo

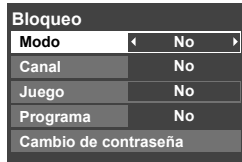

② Establezca

① Seleccione

- No: Desbloquea toda la configuración de bloqueo de "Canal", "Juego" y "Programa".
- Total: Bloquea todas las entradas independientemente de la configuración de bloqueo "Canal", "Juego" y "Programa".
- Usuario: Bloquea las entradas especificadas de "Canal", "Juego" y "Programa".

■ Pulse para salir de la pantalla de menú



### Precaución

- Anote su contraseña por si la olvida. (Si ha olvidado su contraseña, consulte a su concesionario local.)

### Nota

- Cuando seleccione un canal bloqueado se visualizará un mensaje que le permitirá ver el canal si usted introduce su contraseña.

## 5 Seleccione el elemento

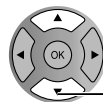
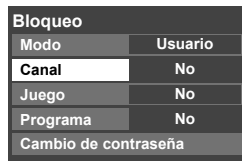

Seleccione

## 6 Establezca

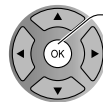

Establezca

■ Para seleccionar el canal ó la clasificación del programa que va a bloquear

**Bloqueo de canal**

**Juego**

**Bloqueo de programa**

**Cambio de contraseña**

Seleccione hasta 7 (1-7) canales para bloquearlos. Estos canales se bloquearán independientemente de la clasificación del programa.

① **Seleccione “Modo” y póngalo en “Usuario”**

② **Seleccione el canal que va a bloquear.**

Bloquear canal	
Modo	Usuario
Canal 1	3
Canal 2	4
Canal 3	-
Canal 4	-

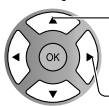

① Selección

② Establezca

- Para bloquear/desbloquear todos los canales: Seleccione “Modo” y póngalo en “Total” o en “No”.

Total: Bloquea todos los canales  
No: Desbloquea todos los canales

---

Bloquea Canal 3, Canal 4 y las entradas externas.

⑤ **Seleccione “Juego” en 5 y póngalo en “Sí”.**

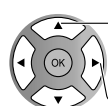

① Selección

② Establezca

Sí: Bloquea  
No: Desbloquea

---

■ **Para establecer el nivel de clasificación**  
La tecnología “V-chip” permite que los programas restringidos sean bloqueados según las clasificaciones de televisión.

① **Seleccione “Modo” y póngalo en “Sí”.**

Bloquear prog.	
Modo	Sí
MPAA	No
U.S.TV	No
C.E.L.R.	No
C.F.L.R.	No

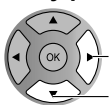

② Establezca

① Selección

③ **Seleccione la clasificación que va a bloquear.**



Seleccione

Ejemplo de “MPAA” (clasificaciones para películas de los EE.UU.)

No	Sin clasificación
G	Público en general: Todos los públicos
PG	Se recomienda el acompañamiento de los padres
PG-13	Aviso para los padres: No es apropiado para menores de 13 años
R	Restringido: Los menores de 17 años necesitan ser acompañados por los padres ó una persona adulta
NC-17	No se admite que ningún menor de 17 años vea el programa
X	Adultos solamente

- Para obtener otra información (pág. 44)

---

■ **Para cambiar la contraseña**

① En 4, seleccione “Cambio de contraseña” y pulse OK

② Introduzca dos veces la nueva contraseña de 4 dígitos.

Modo	No
Canal	No
Juego	No
Programa	No
Cambio de contraseña	



Cambio de contraseña	
Ingresar nueva contraseña.	
.....	
0 - 9	
RETURN	

● Bloqueo

**Funciones avanzadas**

- Nota**
- Este televisor ha sido diseñado para soportar el “Downloadable U.S. Region Rating System” cuando se encuentre disponible. (Sólo está disponible en los EE.UU.)
  - La clasificación No es independiente de otras clasificaciones.
  - Cuando bloquee un nivel de clasificación específico basado en la edad, la clasificación No y cualquier otra clasificación más restrictiva también se bloquearán.

# Edición y configuración de canales

Los ajustes del canal actual se pueden cambiar según sus necesidades y las condiciones de la recepción.

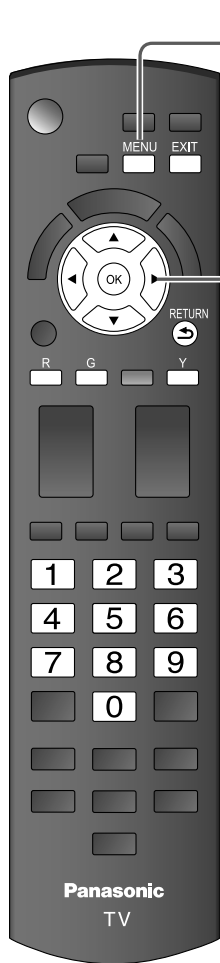

## 1 Visualice el menú



## 2 Seleccione "Ajuste"



## 3 Seleccione "Ajuste ANT/Cable"

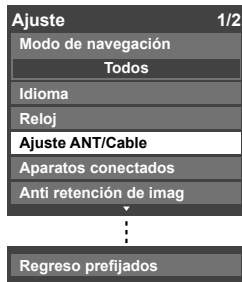

## 4 Seleccione la función

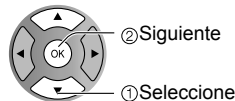
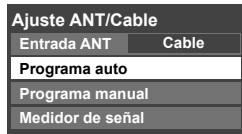

■ Pulse para salir de la pantalla de menú



## 5 Establezca

### ■ Para restablecer los ajustes del menú Ajuste

- 1 Seleccione "Regreso prefijados" en el menú Ajuste (⌂) y pulse OK
- 2 Introduzca su contraseña de 4 dígitos con los botones de números
- 3 Seleccione "SI" en la pantalla de confirmación y pulse OK

Programa auto

Ajuste automático

Programa manual

Ajuste manual

Medidor de señal  
Compruebe la intensidad de la señal.

Busca y agrega automáticamente los canales que pueden recibirse en la memoria.

- ① **Seleccione "Entrada ANT"**
  - Seleccione Cable ó Antena (pág. 17)
  - O seleccione "No utilizado" usted podrá saltar la sintonía de TV.

② **Seleccione "Programa auto"**

Ajuste ANT/Cable	
Entrada ANT	Cable
<b>Programa auto</b>	
Programa manual	
Medidor de señal	

② Siguiente  
① Seleccione

- ③ **Seleccione el modo de exploración** (pág. 18)

<b>Programa auto</b>
Todos los canales
Sólo analógico
Sólo digital

② Aceptar  
① Seleccione

Las configuraciones se hacen automáticamente

- Después de finalizar la búsqueda, seleccione "Aceptar" (vea debajo de ⑤).
- Todos los canales memorizados previamente se borrarán.

Utilice este procedimiento cuando cambie la configuración de los canales de recepción ó cuando cambie la visualización de los canales. Además, utilícelo también para agregar ó brincar manualmente canales que se encuentran en la lista de canales. Puede seleccionar un modo de sintonización de canal (Sólo digital/Sólo analógico) en "Modo de navegación". (pág. 29)

① **Seleccione "Editar"**

Programa manual				
Editar	Aceptar	Cancelar		
Canal	Titulos	Favoritos	Agregar	
2	...	...	Si	ii
3	...	...	Si	
4	...	...	Si	
5	...	...	Si	

① Seleccione  
② Siguiente

② **Seleccione el elemento que quiera editar.**

Programa manual				
Editar	Aceptar	Cancelar		
Canal	Titulos	Favoritos	Agregar	
2	...	...	Si	ii
3	...	...	Si	
4	...	...	Si	

① Seleccione el elemento que va a editar. (Titulos/Favoritos/Agregar)  
② Siguiente

Títulos Favoritos Agregar

- Títulos: Cambio del identificador de emisoras
- Favoritos: Registra los canales en la lista de favoritos.
- Agregar: Agrega ó brinca canales Encendido/apagado de sintonía secuencial

Vaya a la página siguiente.  
Vuelva a la página anterior.

③ **Edite**

● **Titulos**

Editar título del canal	
Canal	80-101
Titulos	← --- →

① Seleccione  
② Cambie ó  
③ Establezca/Siguiente

1	2	3
4	5	6
7	8	9
0		

**Titulos**  
Seleccione o edite el identificador de emisoras. (máximo de 7 caracteres disponibles)

● **Favoritos**

Configurar favorito 1/3	
1	26-1
2	

① Seleccione  
② Siguiente

**Configurar favorito** Seleccione el número.

● **Agregar**  
Pulse OK para seleccionar "Si" (agregar) ó "No" (brincar) ➔ RETURN

④ **Mueva el cursor al número del canal**

Programa manual				
Editar	Aceptar	Cancelar		
Canal	Titulos	Favoritos	Agregar	
2	...	...	Si	ii
3	...	...	Si	

① Seleccione  
② Pulse OK para sintonizar el canal

⑤ **Seleccione "Aceptar"**

Programa manual	
Aceptar	Cancelar
Titulos	Favoritos Agregar
...	...
...	Si

① Seleccione "Aceptar"  
② Aceptar

**Para cancelar la edición**

Programa manual				
Editar	Aceptar	Cancelar		
Canal	Titulos	Favoritos	Agregar	
2	...	...	Si	ii
3	...	...	Si	
4	...	...	Si	
5	...	...	Si	

① Seleccione  
② Siguiente

Las modificaciones se perderán. ¿Continuar?	
Si	No

② Aceptar (retorno a "Ajuste ANT/Cable")  
① Seleccione "Si"

Compruebe la intensidad de la señal si se encuentra interferencia ó se congela una imagen digital.

Medidor de señal	
Canal	1-1
Intensidad de señal	
Actual	30%
Nivel máximo	45%

① Seleccione el canal  
② Aceptar

Intensidad de la señal

- Si la señal es débil compruebe la antena. Si no encuentra ningún problema, consulte a su concesionario local.

- Nota**
- No está disponible si se selecciona "Cable" en "Entrada ANT" (vea más arriba).
  - Sólo es eficaz para los canales digitales.

# CC/Subtítulos

**1 Visualice el menú**

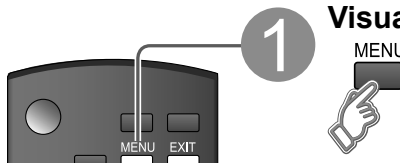

**2 Seleccione "CC/Subtítulos"**

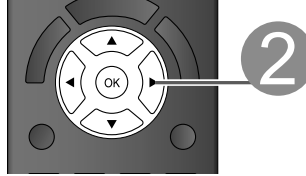

■ Pulse para salir de la pantalla de menú



Menú

- VIERA Link
- Imagen
- Audio
- Cronómetro
- Bloqueo
- Tarjeta SD
- CC/Subtítulos**
- Ajuste

② Siguiente

① Seleccione

La televisión incluye un decodificador incorporado capaz de proporcionar una visualización de texto del audio. El programa que esté siendo transmitido deberá tener información de subtítulos (CC). (pág. 45)

## ■ Seleccione el elemento y establézcalo

CC/Subtítulos	
Regreso prefijados	
Mode	Si
Análogo	CC1
Digital	Principal
Ajustes digitales	

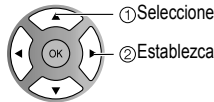

**Modo** Seleccione "Si" (cuando no se utilice "No").

**Análogo** (Elija el servicio de subtítulos de las emisiones analógicas.)

CC1-4: Información relacionada con las imágenes (Aparece en la parte inferior de la pantalla.)

T1-4: Información textual (Aparece en toda la pantalla.)

**Digital** (El menú Subtítulos digitales le permite configurar la forma en que va a ver los subtítulos digitales.)

Presione para seleccionar la opción.

- "Principal", "Secund.", "Servicio 3", "Servicio 4", "Servicio 5", "Servicio 6"

- La configuración en "Análogo" ó "Digital" depende de la emisora.

## ■ Para hacer configuraciones de visualización más a fondo en los programas digitales

① Seleccione "Ajustes digitales" y pulse OK

② Seleccione el elemento y establézcalo.

Ajustes digitales	
Tamaño	Automático
Letra	Automático
Estilo	Automático
Frente	Automático
Opacidad frontal	Automático
Fondo	Automático
Opacidad trasera	Automático
Contorno	Automático

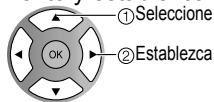

- Tamaño: Tamaño del texto
- Letra: Fuente del texto
- Estilo: Estilo del texto (Elevado, Deprimido, etc.)

- Frente: Color del texto
- Opacidad frontal: Opacidad de la caja de texto

- Fondo: Color de la caja de texto
- Opacidad trasera: Opacidad de la caja de texto

- Contorno: Color del contorno del texto (Identifique las opciones de configuración en la pantalla.)

## ■ Para restablecer la configuración

Seleccione "Regreso prefijados" y pulse OK

### CC/Subtítulos

### Visualización de subtítulos



# Títulos de entradas



## 1 Visualice el menú



## 2 Seleccione "Ajuste"

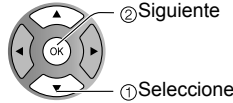

## 3 Seleccione "Aparatos conectados"

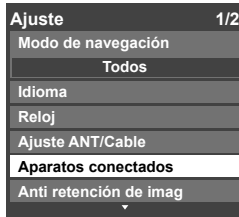

## 4 Seleccione "Títulos de entradas"



■ Pulse para salir de la pantalla de menú  
EXIT

● Títulos de entradas  
● CC/Subtítulos

Funciones avanzadas

Los dispositivos conectados a los terminales de entrada externos se pueden etiquetar para identificarlos más fácilmente durante la selección de entrada. (En el modo de selección de entrada de la página 24 ②)

### ■ Seleccione el terminal y la etiqueta del equipo externo

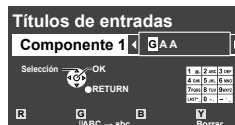
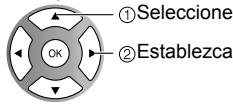

Cambia el modo de entrada de alfabético a numérico

- Terminales: Componente 1-2/HDMI 1-2/Video 1-2
- Etiqueta: [BLANCO] BRINCAR/VCR/DVD/CABLE/SATELITE/VGD/ JUEGO/AUX/RECEPTOR/PC/Blu-ray/CAMARA/Grab de DVD/ HOME THTR/MONITOR/MEDIA CTR/MEDIA EXT/OTROS
- \* Si se selecciona "BRINCAR", al pulsar el botón INPUT se omitirá la entrada.
- Cada título seleccionado se visualizará en la pantalla "Seleccionar entrada". (pág. 24)

## Títulos de entradas

### Etiquetas de visualización de dispositivos externos



[ejemplo]

# Utilización del temporizador

El televisor se puede encender/apagar automáticamente en la fecha y a la hora designadas.

- El reloj deberá estar puesto en hora antes de hacer los ajustes de la hora de encendido/apagado. (pág. 17)
- El cronómetro de apagado y el temporizador de encendido/apagado no funcionará si se establece "Autoencendido". (pág. 28)



## 1 Visualice el menú



## 2 Seleccione "Cronómetro"

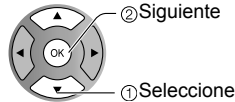

## 3 Seleccione el temporizador que va a establecer

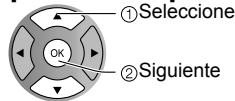

- Apagado** Se apaga automáticamente.
- Cronómetro 1** Se enciende automáticamente. (Se pueden establecer 5 temporizadores.)
- Cronómetro 5**

## 4 Establezca el temporizador

■ **Pulse para salir de la pantalla de**  
EXIT

■ **Para volver a la pantalla anterior**



### Nota

- El televisor se apaga automáticamente después de pasar 90 minutos cuando se enciende mediante el Cronómetro. Esto se cancelará si se selecciona Apagar ó se presiona una tecla.

### ■ Para establecer "Apagado" (Temporizador de apagado)

Pulse para que la unidad se apague automáticamente después de transcurrir un tiempo preseleccionado.

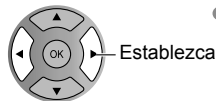

- 0/30/60/90 (minutos)

### ■ Para establecer "Cronómetro 1-5" (Temporizador de encendido/apagado)

Seleccione el elemento y establézcalo.



- 1 2 3** Seleccione
- 4 5 6** Establezca
- 7 8 9** ó
- 0**
- LAST** AM/PM
- Borrar
- Fijar temporizador** Ajuste del temporizador (Sí/No)
- Entradas** Seleccionar las entradas
- Canal** Seleccione el canal
- Día** Seleccione el día

DOM, LUN, MAR, MIE, JUE, VIE, SAB,  
(Visualiza la fecha futura más próxima)  
LUN-VIE, SAB-DOM, DIARIO, Cada DOM, Cada LUN,  
Cada MAR, Cada MIE, Cada JUE, Cada VIE, Cada SAB

- Encender** La hora de encendido.
- Apagar** La hora de apagado.

# Conexiones AV recomendadas

Estos diagramas muestran nuestras recomendaciones sobre cómo conectar el televisor a varios equipos. Para hacer otras conexiones, consulte las instrucciones de cada equipo y las especificaciones. Para obtener ayuda adicional, visite nuestro sitio Web [www.panasonic.com](http://www.panasonic.com).

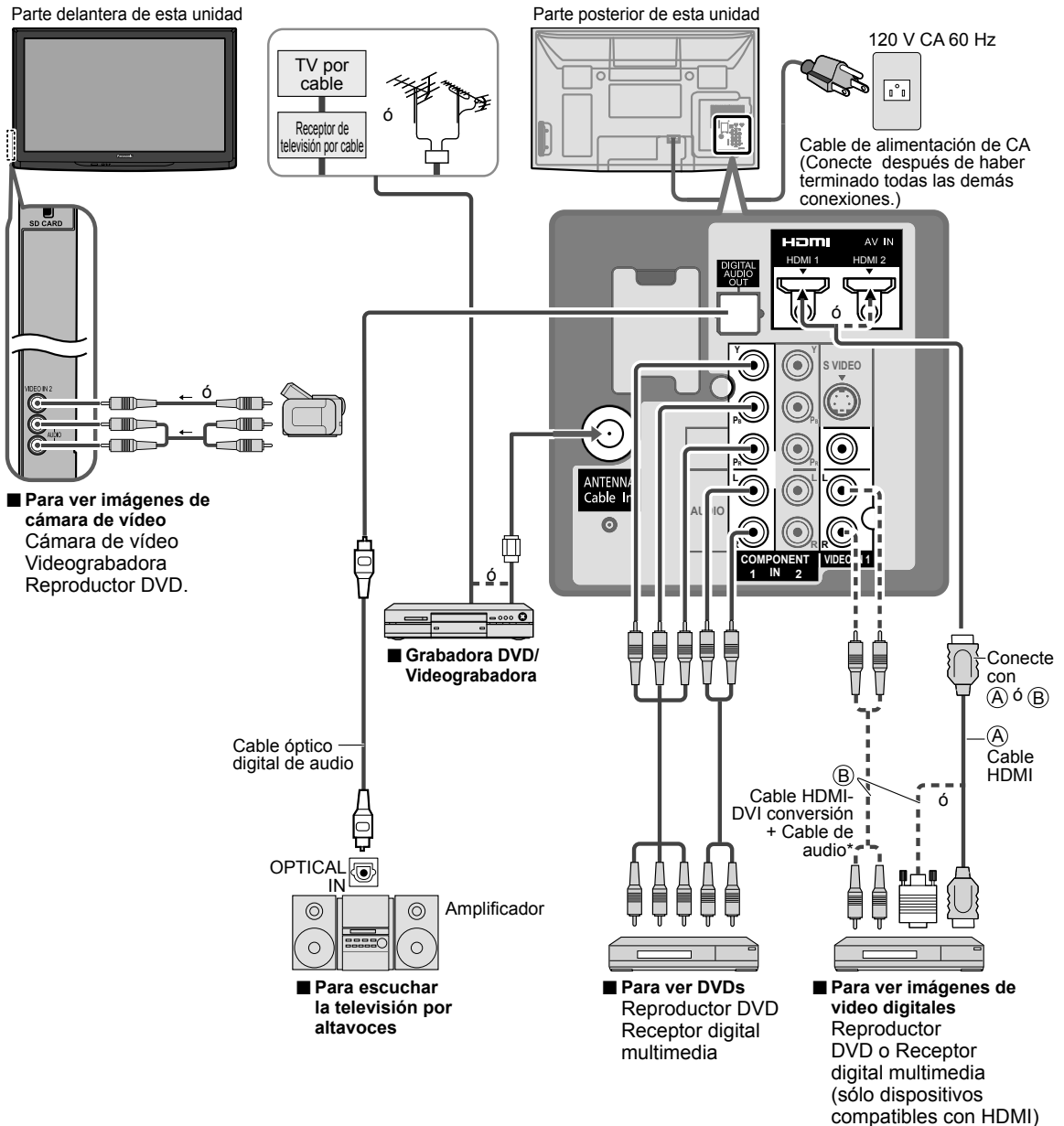

\* Consulte las pág. 26-27 para hacer la instalación cuando use un cable de audio analógico externo con un cable HDMI a DVI.

# Lista de clasificaciones para el bloqueo

La tecnología “V-chip” le permite bloquear canales ó programas según calificaciones estándar establecidas por la industria del entretenimiento. (pág. 37)

## ■ GRÁFICA DE CLASIFICACIONES DE PELÍCULAS PARA LOS EEUU (MPAA)

No	CONTIENE PROGRAMAS SIN RESTRICCIONES Y PROGRAMAS NA (NO APLICABLES). Las películas no tienen restricciones ó las restricciones no son aplicables.
G	PÚBLICO EN GENERAL. Se admiten a todos los públicos.
PG	SE SUGIERE LA SUPERVISIÓN DE LOS PADRES. Algún material puede no ser apropiado para los niños.
PG-13	SE RECOMIENDA ENCARECIDAMENTE LA SUPERVISIÓN DE LOS PADRES. Algún material puede no ser apropiado para los niños menores de 13 años.
R	RESTRINGIDAS. Los jóvenes menores de 17 años y los niños necesitan estar acompañados de sus padres ó una persona adulta que los supervise.
NC-17	NO SE ADMITE AL PÚBLICO MENOR DE 17 AÑOS.
X	ADULTOS SOLAMENTE.

## ■ GRÁFICA DE CLASIFICACIONES DE PROGRAMAS DE TV PARA LOS EEUU (U. S. TV)

Grupo basado en edad	Clasificación basada en edad	Posibles selecciones de contenido	Descripción
NR (Si clasificación)	TV-NR	<ul style="list-style-type: none"> <li>Viewable (Visible)</li> <li>Blocked (Bloqueado)</li> </ul>	No clasificado.
Youth	TV-Y	<ul style="list-style-type: none"> <li>Viewable (Visible)</li> <li>Blocked (Bloqueado)</li> </ul>	Todos los niños. Los temas y elementos en este programa están especialmente diseñados para un público infantil, incluyendo niños de 2-6 años.
	TV-Y7	<ul style="list-style-type: none"> <li>FV (Bloquear FV)</li> <li>Viewable (Visible)</li> <li>Blocked (Bloqueado)</li> </ul>	Dirigido a niños mayores. Los temas y elementos en este programa pueden incluir ligera violencia física ó cómica, ó puede asustar a niños menores de 7 años.
Guidance	TV-G	<ul style="list-style-type: none"> <li>Viewable (Visible)</li> <li>Blocked (Bloqueado)</li> </ul>	Audiencia General. Contiene poca ó nada de violencia, nada de lenguaje fuerte, y poco ó nada de diálogo ó situaciones con contenido sexual.
	TV-PG	<ul style="list-style-type: none"> <li>D,L,S,V (Todas seleccionadas)</li> <li>Cualquier combinación de D, L, S, V</li> </ul>	Guía de los padres sugerida. El programa puede contener lenguaje obscuro infrecuente, violencia limitada, diálogos ó situaciones sexualmente sugestivas.
	TV-14	<ul style="list-style-type: none"> <li>D,L,S,V (Todas seleccionadas)</li> <li>Cualquier combinación de D, L, S, V</li> </ul>	Advertencia a los padres. Este programa puede contener temas sofisticados, contenido sexual, lenguaje inapropiado, y violencia más intensa.
	TV-MA	<ul style="list-style-type: none"> <li>L,S,V (Todas seleccionadas)</li> <li>Cualquier combinación de L, S, V</li> </ul>	Sólo audiencia Madura. Este programa puede contener temas para adultos, lenguaje profano, violencia gráfica y contenido sexual explícito.

FV: FANTASIA/ CARICATURAS CON VIOLENCIA V: VIOLENCIA S: SEXO L: LENGUAJE OFENSIVO D: DIALOGO CON CONTENIDO SEXUAL

## ■ GRÁFICA DE CLASIFICACIONES PARA INGLÉS DE CANADÁ (C. E. L. R)

E	Exenta - La programación exenta incluye: noticias, deportes, documentales y otros programas de información, entrevistas, vídeos musicales y programas de variedades.
C	Programación para niños menores de 8 años. Sin lenguaje ofensivo, desnudos ni contenido sexual.
C8+	Programación considerada generalmente aceptable para niños de 8 años y menos. Sin blasfemias, desnudos ni contenido sexual.
G	Programación general para todos los públicos.
PG	Se sugiere la supervisión de los padres. Algún material puede no ser apropiado para los niños.
14+	La programación contiene temas que pueden no ser apropiados para el público menor de 14 años. A los padres se les avisa que no deben dejar ver estos programas a los niños ni a los jóvenes menores de 14 años.
18+	Mayores de 18 años. Programación limitada a los adultos. Contiene escenas de violencia constante ó de excesiva violencia.

## ■ GRÁFICA DE CLASIFICACIONES PARA FRANCÉS DE CANADÁ (C. F. L. R)

E	Exenta - La programación exenta.
G	General - Programación para público de todas las edades. No contiene violencia, ó el contenido de la misma es mínimo ó se muestra apropiadamente.
8 ans+	8+ General - No se recomienda para los niños pequeños. La programación es para un público diverso, pero contiene violencia de vez en cuando. Se recomienda la supervisión de adultos.
13 ans+	La programación tal vez no sea adecuada para niños menores de 13 años. Contiene pocas escenas de violencia ó una ó más escenas suficientemente violentas como para afectarlos. Se recomienda encarecidamente la supervisión de personas adultas.
16 ans+	La programación puede que no sea apropiada para menores de 16 años. Contiene frecuentes escenas de violencia ó de mucha violencia.
18 ans+	Programación limitada a los adultos. Contiene escenas de violencia constante ó de mucha violencia.

### Precaución

- El sistema V-Chip que se utiliza en este aparato es capaz de bloquear los programas “NR” (no clasificados, no aplicables y ninguno) de acuerdo con las normas de la FCC indicadas en la Sección 15.120(e)(2). Si se elige la opción de bloqueo de programas “NR”, “podrán producirse resultados inesperados y posiblemente confusos, y usted tal vez no pueda recibir anuncios de emergencia ó ninguno de los tipos de programación siguientes”.
  - Anuncios de emergencia (mensajes EAS, avisos del tiempo y otros)
  - Programas locales • Noticias • Política • Anuncios de servicios públicos • Religión • Deportes • Tiempo

# Información técnica

## Subtítulos (CC)

- Para ver los CC de las emisiones digitales, establezca la relación de aspecto en COMP. (si está viendo con H-LLENO, JUSTO, ACERC o 4:3 faltarán caracteres).
- Los CC se pueden visualizar en el televisor si el receptor (receptor digital multimedia o receptor de satélite) tiene los CC encendidos usando la conexión de componente o HDMI al televisor.
- Si los CC está encendidos en el receptor y el televisor cuando la señal es 480i (excepto para la conexión HDMI), los CC puede que se superpongan en el televisor.
- Si un programa digital está saliendo en el formato analógico, los CC también saldrán en el formato analógico.
- Si la grabadora o el monitor de salida están conectados al televisor, los CC necesitarán configurarse en la grabadora o en el monitor de salida.

## Relación de aspecto (FORMAT)

Pulse el botón "FORMAT" para pasar por los modos de aspecto.

Esto le permite elegir el aspecto dependiendo del formato de la señal recibida y sus preferencias. (pág. 20)  
(ej.: en el caso de una imagen 4:3)

### ● COMP

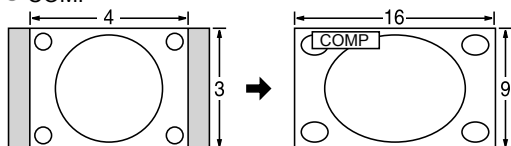

Amplía horizontalmente la imagen 4:3 hasta los bordes laterales de la pantalla.  
(Recomendada para la imagen anamórfica)

### ● H-LLENO

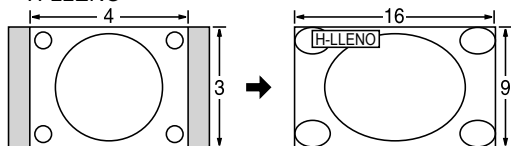

Amplía horizontalmente la imagen 4:3 hasta los bordes laterales de la pantalla. Los bordes laterales de la imagen se recortan.

### ● ACERC

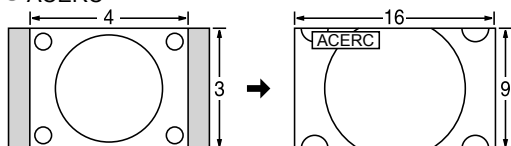

Amplía la imagen 4:3 para que ocupe toda la pantalla.  
(Recomendada para Letter Box)

### ● JUSTO

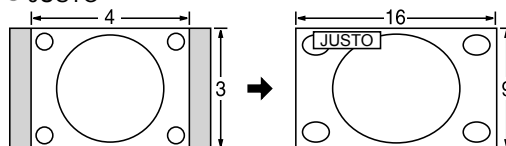

Alarga para justificar la imagen 4:3 a las cuatro esquinas de la pantalla.  
(Recomendada para la emisión de televisión normal)

### ● 4:3

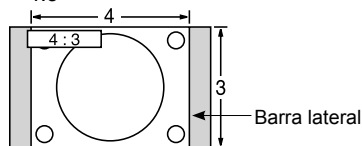

Estándar  
(Tenga en cuenta que puede quedar una "Retención de imagen" de la barra lateral debido a que se muestra durante mucho tiempo.)

### Nota

- 480i (4:3), 480i (16:9), 480p (4:3), 480p (16:9): COMP, JUSTO, 4:3 ó ACERC
- 1080p/1080i/720p: COMP, H-LLENO, JUSTO, 4:3 ó ACERC

### ● Ajuste acercamiento

La posición y el tamaño vertical de la imagen se pueden ajustar en "ACERC".

① Seleccione "Ajuste acercamiento" en el menú "Imagen". (pág. 26-27)

② Posición V: Ajuste de posición vertical

③ Tamaño V: Ajuste de tamaño vertical

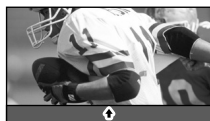

- Para restablecer la relación de aspecto → (OK)

# Información técnica

## Formato de datos para examinar tarjetas

Foto: Imágenes fijas grabadas con cámaras digitales compatibles con archivos JPEG de las normas DCF\* y EXIF\*\*

Formato de datos: Baseline JPEG (Submuestreo: 4:4:4, 4:2:2 ó 4:2:0)

Máximo número de archivos: 9.999

Resolución de imagen: 160 x 120 a 10.000.000

\* DCF (Norma de diseño para sistemas de archivos de cámaras): Una norma de la Asociación de las Industrias de la Tecnología de la Información y la Electrónica del Japón. \*\* EXIF (Exchangeable Image File Format)

### Precaución

- Una imagen JPEG modificada con un PC no se puede visualizar.
- Los archivos parcialmente degradados tal vez puedan visualizarse con una resolución reducida.

### Nota

- Estructura de carpetas vistas en PC

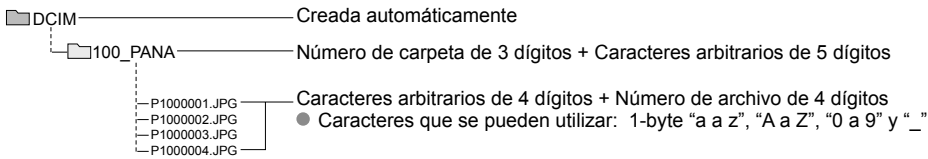

- Los nombres de carpetas y archivos pueden ser diferentes dependiendo de la cámara digital utilizada.
- Para conocer las tarjetas de memoria SD más apropiadas, confirme la información más reciente en el sitio Web siguiente. <http://panasonic.jp/support/global/cs> (En este sitio sólo se emplea el idioma inglés.)

## Cuidados al manejar la tarjeta SD:

- No retire la tarjeta mientras la unidad está accediendo a los datos (esto puede dañar la tarjeta ó la unidad).
- No toque las terminales de la parte posterior de la tarjeta SD.
- No ejerza sobre la tarjeta una presión fuerte ni la golpee.
- Inserte la tarjeta en el sentido correcto (de lo contrario, la tarjeta podría dañarse).
- La interferencia eléctrica, la electricidad estática ó el funcionamiento erróneo pueden dañar los datos ó la tarjeta.
- Haga una copia de seguridad de los datos grabados a intervalos regulares por si estos se deterioran ó se dañan, ó por si la unidad funciona de forma errática. (Panasonic no acepta ninguna responsabilidad por el deterioro ó daño que puedan sufrir los datos grabados.)

## Mensajes de advertencia de tarjeta SD

Mensaje	Significado/Acción
Ranura Tarjeta SD está vacía	● A tarjeta no está insertada.
No existen fotos	● La tarjeta no tiene datos ó este tipo de datos no es compatible.
No lect. de archivo	● El archivo está estropeado o no se puede leer. ● La unidad no soporta el formato.

# (Continuación)

## VIERA Link "HDAVI Control™"

Las conexiones HDMI para algunos equipos Panasonic le permiten hacer interfaz automáticamente. (pág. 30)

- Esta función puede no funcionar normalmente dependiendo de la condición del equipo.
- Con esta función activada, aunque el televisor esté en el modo de espera, el equipo podrá ser controlado por otros mandos a distancia.
- Cuando empieza la reproducción puede que no se disponga de imagen ni sonido durante los primeros segundos.
- Cuando se cambia el modo de entrada puede que no se disponga de imagen ni sonido durante los primeros segundos.
- Cuando se ajuste el volumen del equipo se visualizará la función del volumen.
- Si conecta la misma clase de equipo al mismo tiempo (por ejemplo: una DIGA a HDMI 1/otra DIGA a HDMI 2), VIERA Link estará disponible para el terminal que tiene el número más pequeño.
- Si conecta el equipo que tiene la función "HDAVI Control 2 ó posterior" al televisor con un cable HDMI, el sonido procedente del terminal DIGITAL AUDIO OUT podrá salir como sonido ambiental multicanal.
- "HDAVI Control 4" es la norma más reciente (válida a partir de Diciembre de 2008) para el equipo compatible con HDAVI Control. Esta norma es compatible con el equipo HDAVI convencional.

## Conexión HDMI

HDMI (interfaz multimedia de alta definición) le permite disfrutar de imágenes digitales de alta definición y de sonido de alta calidad conectando el televisor y los dispositivos.

El equipo compatible con HDMI (\*1) que tenga un terminal de salida HDMI ó DVI, como, por ejemplo, un receptor digital multimedia ó un reproductor DVD, podrá ser conectado al terminal HDMI utilizando un cable que cumpla con HDMI (función completa).

- HDMI es la primera interfaz AV completamente digital del mundo para el consumidor que cumple con un estándar de no compresión.
- Si el dispositivo externo sólo tiene una salida DVI, conecte al terminal HDMI mediante un cable adaptador DVI a HDMI (\*2).
- Cuando se utiliza el cable adaptador DVI a HDMI, conecte el cable de audio al terminal de entrada de audio.
- Los ajustes de audio se pueden hacer en la pantalla del menú "Entrada HDMI 1" ó "Entrada HDMI 2". (pág. 26)

Frecuencias de muestreo de la señal de audio aplicable (L.PCM): 48 kHz, 44,1 kHz, 32 kHz

(\*1): El logotipo HDMI se visualiza en un equipo compatible con HDMI.  
(\*2): Pregunte en el establecimiento del vendedor de equipos digitales local.

### Precaución

- No se asume el funcionamiento con un PC.
- Todas las señales se reformatean antes de visualizarse en la pantalla.
- Si el equipo conectado tiene una función de ajuste de relación de aspecto, ajuste la relación de aspecto a "16:9".
- Estos conectores HDMI son de "tipo A".
- Estos conectores HDMI son compatibles con la protección de los derechos de autor de HDCP (protección de contenido digital de elevado ancho de banda).
- Un dispositivo que no tenga terminal de salida digital podrá conectarse al terminal de entrada de "COMPONENT", "S VIDEO" ó "VIDEO" para recibir señales analógicas.
- El terminal de entrada HDMI sólo puede utilizarse con las señales de imagen siguientes: 480i, 480p, 720p, 1080i y 1080p.
- Procure que concuerde con el ajuste de salida del dispositivo digital.
- Para conocer detalles de las señales HDMI aplicables, vea más abajo.

## Terminales DIGITAL AUDIO OUT

Puede disfrutar de su equipo de cine para casa conectando un decodificador Dolby Digital (5.1 canales) y un amplificador "Multi Canal" a los terminales DIGITAL AUDIO OUT.

### Precaución

- Dependiendo de su reproductor DVD y del software DVD-Audio, la función de protección del copyright tal vez se active y apague la salida óptica.
- Cuando se seleccione un canal ATSC, la salida procedente de la toma DIGITAL AUDIO OUT será Dolby Digital.
- Cuando se seleccione un canal NTSC, la salida será PCM.

## Modo

- Vívido: Provee un contraste y una nitidez de imagen realizados para ver programas en una habitación bien iluminada.
- Estándar: Recomendado para ver bajo condiciones normales en una habitación con iluminación atenuada.
- Cinema: Para ver películas en una habitación oscura. Proporciona una imagen suave, como la del cine.
- Usuario (Fotografico): Personaliza cada elemento según sus preferencias.  
La foto se visualiza en el menú Jpeg.

# Información técnica (Continuación)

## Tamaño H

- Relación de aspecto: 4:3

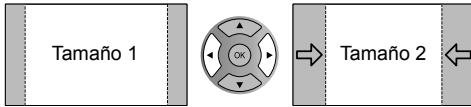

- La anchura se reducirá en ambos lados para reducir el ruido.

- Relación de aspecto: COMP/ JUSTO/ (H-LLENO/ ACERC)

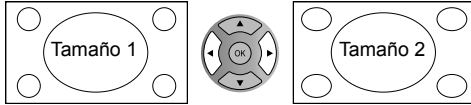

- La anchura aumentará en ambos lados para reducir el ruido.

Vea las páginas 26-27 para obtener más información

## Barra lateral 4:3

No visualice una imagen en el modo 4:3 durante un periodo de tiempo prolongado porque esto podrá ser la causa de que quede una "Retención de imagen" en los paneles laterales a ambos lados del campo de visualización. Para reducir el riesgo de que se produzca el efecto de "Retención de imagen", ilumine los paneles laterales.

Vea las páginas 28-29 para obtener más información

- Los paneles laterales pueden destellar (en blanco y negro alternativamente) dependiendo de la imagen que esté siendo mostrada en la pantalla. Si se utiliza el modo de cine se reducirá el parpadeo (Vea más abajo).

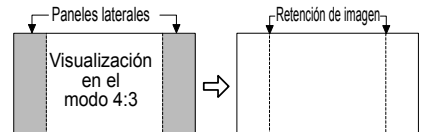

## Barra vertical en movimiento.

Barra vertical en movimiento.:Desplaza una barra vertical blanca de izquierda a derecha en una pantalla negra para impedir la "Retención de imagen".

- Pulse cualquier tecla, a excepción de la tecla POWER, para volver a la pantalla anterior.
- Volverá a la pantalla anterior si no utiliza ninguna tecla durante 15 minutos.

Vea las páginas 28-29 para obtener más información

[Barra vertical en movimiento]



## Señal de entrada que puede visualizarse

\* Marca: Señal de entrada aplicable para componente (Y, Pb, Pr) HDMI

	Frecuencia horizontal (kHz)	Frecuencia vertical(Hz)	COMPONENT	HDMI
525 (480)/60i	15,73	59,94	*	*
525 (480)/60p	31,47	59,94	*	*
750 (720)/60p	45,00	59,94	*	*
1.125 (1.080)/60i	33,75	59,94	*	*
1.125 (1.080)/60p	67,43	59,94		*
1.125 (1.080)/60p	67,50	60,00		*
1.125 (1.080)/24p	26,97	23,98		*
1.125 (1.080)/24p	27,00	24,00		*

### Nota

- Las señales que no sean las mostradas arriba pueden no visualizarse correctamente.
- Las señales de arriba son reformateadas para poder verlas de forma óptima en su pantalla.



# Cuidados y limpieza

**Desenchufe primero la clavija del cable de alimentación de CA del toma de corriente.**

## Panel de la pantalla

Limpie suavemente la superficie del panel utilizando un paño suave.

- Si la superficie está muy sucia, empape un paño blando y sin pelusa en una solución de agua y jabón líquido suave de los empleados para lavar vajillas (1 parte de jabón por cada 100 partes de agua) y luego escúrralo para quitar el exceso de agua, frote uniformemente con un paño seco del mismo tipo hasta que la superficie quede completamente seca.
- No raye ó golpee la superficie del panel con sus uñas u otros objetos duros ya que la superficie puede dañarse. Además, evite el contacto con sustancias volátiles tales como rociadores de insecticida, disolventes y diluyentes de pintura, de lo contrario puede verse afectada la calidad de la superficie.

## Mueble

Si el mueble se ensucia, limpie con un paño suave y seco.

- Si la caja está muy sucia, empape el paño en una solución de agua y jabón líquido suave de los empleados para lavar vajillas y luego escúrralo para quitar el agua. Utilice el paño para limpiar el mueble y seque frotando con un paño seco.
- No permita que el jabón líquido suave de los empleados para lavar vajillas toque directamente la superficie del TV de plasma. Si las gotas de agua entran en el interior del aparato, pueden surgir problemas en el funcionamiento.
- Evite el contacto con sustancias volátiles tales como rociadores de insecticida, disolventes y diluyentes de pintura debido a que puede verse afectada la superficie del mueble y puede desprenderse el revestimiento. Tampoco deje la superficie por mucho tiempo en contacto con artículos de caucho ó PVC.

## Pedestal

### ● Limpieza

Limpie las superficies pasando un paño blando y seco. Si la unidad está muy sucia, límpiela con un paño empapado en agua a la que se haya añadido una pequeña cantidad de jabón líquido suave de los empleados para lavar vajillas y luego pase un paño seco. No utilice productos tales como disolventes, diluyente ó cera del hogar para la limpieza ya que pueden dañar el revestimiento de la superficie.

(Si utiliza un paño con tratamiento químico, siga las instrucciones que vienen con el paño.)

- No pegue cinta adhesiva ó etiquetas ya que pueden ensuciar la superficie del pedestal. No permita el contacto durante mucho tiempo con productos de goma, vinilo ó similares. (Hacerlo puede causar deterioros.)

# Preguntas frecuentes

Antes de solicitar reparaciones ó ayuda, siga las indicaciones siguientes para solucionar el problema.  
Si el problema persiste, póngase en contacto con su concesionario de Panasonic ó con el centro de servicio de Panasonic local para solicitar ayuda.  
Para obtener ayuda adicional, póngase en contacto con nuestro sitio Web en [www.panasonic.com/contactinfo](http://www.panasonic.com/contactinfo)

## Puntos blancos ó imágenes con sombra (ruido)

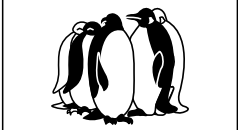

- Compruebe la posición, la orientación y la conexión de la antena.

## Interferencia ó canales digitales congelados (sonido intermitente)

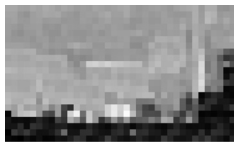

- Cambie la orientación de la antena para los canales digitales.
- Compruebe "Medidor de señal" (pág. 39). Si la señal es débil, compruebe la antena y consulte a su concesionario local.

## El mando a distancia no funciona

- ¿Están instaladas correctamente las pilas? (pág. 8)
- ¿Son nuevas las pilas?

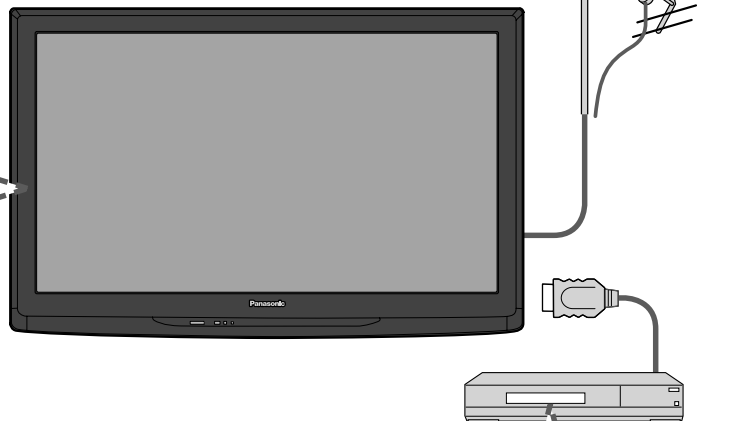

## La imagen se ve distorsionada cuando el equipo se conecta a través de HDMI

- ¿Está conectado correctamente el cable HDMI? (pág. 31, 43)
- Apague el televisor y el equipo y luego vuelva a encenderlos.
- Compruebe una señal de entrada procedente del equipo. (pág. 48)
- Utilice un dispositivo que cumpla con la norma EIA/CEA-861/861B.

## Cuando el canal se cambia en un STB que está conectado con HDMI, "HDMI" se puede mostrar en la parte superior izquierda de la pantalla

- Esto no es un fallo.

## La grabación no empieza inmediatamente

- Verifique los ajustes de la grabadora. Para conocer detalles, lea el manual de la grabadora.

Si hay un problema con su televisor, consulte la tabla de abajo para determinar los síntomas, y luego efectúe la comprobación sugerida. Si eso no resuelve el problema, póngase en contacto con su concesionario Panasonic, indicándole el número del modelo y el número de serie del televisor (ambos situados en la parte posterior del televisor).

	Problemas	Medidas correctivas
Imagen	<b>“Presione cualquier botón para regresar” se mueve en la pantalla</b>	<ul style="list-style-type: none"> <li>● La función para impedir la imagen remanente está activada. (No es un síntoma de fallo.)</li> <li>● El salvapantallas está activado si el televisor no funciona durante cierto tiempo en el modo SD.</li> <li>● “Retención de imagen” (pág. 7)</li> </ul>
	<b>Algunos puntos pueden permanecer brillantes o oscuros</b>	<ul style="list-style-type: none"> <li>● El panel de plasma está formado por unos pocos millones de píxeles, y se fabrica con una tecnología avanzada que emplea un complicado proceso. No obstante, algunas veces puede haber unos pocos píxeles brillantes u oscuros. Estos píxeles no indican que un panel esté defectuoso, y no causarán ningún impacto sobre el funcionamiento del televisor.</li> </ul>
	<b>Imagen desordenada y ruidosa</b>	<ul style="list-style-type: none"> <li>● Compruebe los productos eléctricos cercanos (automóvil, motocicleta, lámpara fluorescente).</li> </ul>
	<b>No se puede visualizar imagen</b>	<ul style="list-style-type: none"> <li>● Compruebe el menú Imagen (pág. 26)</li> <li>● Verifique las conexiones de los cables. (pág. 11-14)</li> <li>● Verifique que se haya seleccionado la entrada correcta. (pág. 24)</li> </ul>
	<b>Sólo se visualizan puntos en lugar de imágenes</b>	<ul style="list-style-type: none"> <li>● Compruebe los ajustes de los canales. (pág. 38)</li> <li>● Compruebe los cables de antena.</li> </ul>
	<b>No se produce imagen ni sonido</b>	<ul style="list-style-type: none"> <li>● ¿Está el cable de alimentación de CA enchufado en la toma de corriente?</li> <li>● ¿Está encendido el televisor?</li> <li>● Compruebe el menú Imagen (pág. 26) y el volumen.</li> <li>● Verifique las conexiones de los cables AV. (pág. 11-14)</li> <li>● Verifique que se haya seleccionado la entrada correcta. (pág. 24)</li> </ul>
Sonido	<b>Aparece un cuadro negro</b>	<ul style="list-style-type: none"> <li>● Cambie los ajustes de los subtítulos (CC). (pág. 40)</li> </ul>
	<b>No se produce sonido</b>	<ul style="list-style-type: none"> <li>● ¿Están conectados correctamente los cables de los altavoces? (pág. 43)</li> <li>● ¿Está activo “Silenciamiento del sonido”? (pág. 15)</li> <li>● ¿Está ajustado al mínimo el volumen?</li> <li>● ¿Está “Altavoces de TV” en “No”? (pág. 26)</li> <li>● Cambie los ajustes “SPA”. (pág. 19)</li> <li>● Compruebe los ajustes “Entrada HDMI 1” ó “Entrada HDMI 2”. (pág. 26)</li> </ul>
	<b>El sonido es extraño</b>	<ul style="list-style-type: none"> <li>● Ponga “SPA” en “Estéreo” ó “Mono”.</li> <li>● Compruebe el dispositivo HDMI conectado a la unidad.</li> <li>● Ponga el ajuste de audio del dispositivo HDMI en “Linear PCM.”</li> <li>● Si la conexión de sonido digital tiene un problema, seleccione la conexión de sonido analógico.</li> </ul>
	<b>Se oye un sonido desconocido</b> <b>1- Sonidos procedentes de la caja del televisor</b> <b>2- Sonido de rrunruneo</b> <b>3- Sonido tic/clic</b> <b>4- Sonido de zumbido</b>	<ol style="list-style-type: none"> <li>1- Los cambios en la temperatura y en la humedad de la habitación pueden ser la causa de que la caja del televisor se expanda o contraiga produciendo un ruido metálico. Esto no indica que el funcionamiento sea defectuoso.</li> <li>2- El televisor puede tener un ventilador que produce un suave rrunruneo. Esto no indica que el funcionamiento sea defectuoso.</li> <li>3- Cuando se enciende el televisor se activa un componente eléctrico del mismo que produce un sonido tic/clic. Esto no indica que el funcionamiento sea defectuoso.</li> <li>4- Los circuitos eléctricos están activos mientras está encendido el televisor. Esto no indica que el funcionamiento sea defectuoso.</li> </ol>

● Preguntas frecuentes

Preguntas frecuentes, etc.

# Especificaciones

		TC-P42C1	TC-P50C1
<b>Alimentación</b>		120 V CA, 60 Hz	
<b>Consumo</b>	<b>Máximo</b>	283 W	387 W
	<b>Condición de espera</b>	0,3 W	0,3 W
<b>Panel de pantalla de plasma</b>	<b>Método de accionamiento</b>	Tipo de CA	
	<b>Relación de aspecto</b>	16:9	
	<b>Tamaño de pantalla visible (An. x Al. x Diagonal)</b>	Clase 42" (41,6 pulgadas medidas diagonalmente)	Clase 50" (49,9 pulgadas medidas diagonalmente)
	<b>(Número de píxeles)</b>	921 mm x 518 mm x 1.057 mm (36,2" x 20,4" x 41,6") 786.432 (1.024 (An.) x 768 (Al.)) [3.072 x 768 puntos]	1.106 mm x 622 mm x 1.269 mm (43,5" x 24,4" x 49,9") 1.049.088 (1.366 (An.) x 768 (Al.)) [4.098 x 768 puntos]
<b>Sonido</b>	<b>Salida de audio</b> 20 W [ 10 W + 10 W ] ( 10 % de distorsión armónica total )		
<b>Capacidad de recepción de canales (Digital/Análogo)</b>		VHF/ UHF: 2 - 69, CATV: 1 - 135	
<b>Condiciones de funcionamiento</b>		Temperatura: 32 °F – 104 °F (0 °C – 40 °C) Humedad: 20 % – 80 % RH (sin condensación)	
<b>Terminales de conexión</b>	<b>VIDEO IN 1</b>	VIDEO: Tipo RCA PIN x 1 1,0 V [p-p] (75 Ω) S-VIDEO: Mini DIN de 4 contactos Y: 1,0 V [p-p] (75 Ω) C: 0,286 V [p-p] (75 Ω) AUDIO L-R: Tipo RCA PIN x 2 0,5 V [rms]	
	<b>VIDEO IN 2</b>	VIDEO: Tipo RCA PIN x 1 1,0 V [p-p] (75 Ω) AUDIO L-R: Tipo RCA PIN x 2 0,5 V [rms]	
	<b>COMPONENT IN 1-2</b>	Y: 1,0 V [p-p] (incluyendo sincronización) PB, PR: ±0,35 V [p-p] AUDIO L-R: Tipo RCA PIN x 2 0,5 V [rms]	
	<b>HDMI 1-2</b>	Conector tipo A x 2 • Este televisor soporta la función "HDAVI Control 4".	
	<b>Ranura de tarjeta</b>	1 ranura de tarjeta SD	
	<b>DIGITAL AUDIO OUT</b>	PCM / Dolby Digital, Fibra óptica	
<b>CARACTERÍSTICAS</b>		FILTRO Y/C 3D Subtítulos V-Chip Visualizador de Fotos HDAVI Control 4	
<b>Dimensiones (An. x Al. x Prof.)</b>	<b>Incluyendo pedestal</b>	1.029 mm x 709 mm x 327 mm (40,6" x 28,0" x 12,9")	1.218 mm x 822 mm x 387 mm (48,0" x 32,4" x 15,3")
	<b>Televisor solamente</b>	1.029 mm x 661 mm x 94 mm (106 mm) (40,6" x 26,1" x 3,8" (4,2"))	1.218 mm x 769 mm x 94 mm (106 mm) (48,0" x 30,3" x 3,8" (4,2"))
<b>Masa</b>	<b>Incluyendo pedestal</b>	61,8 lb. (28,0 kg)	79,4 lb. (36,0 kg)
	<b>Televisor solamente</b>	57,4 lb. (26,0 kg)	75,0 lb. (34,0 kg)

[TC-P42C1]

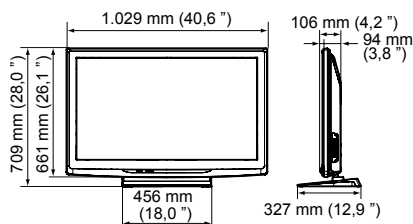

[TC-P50C1]

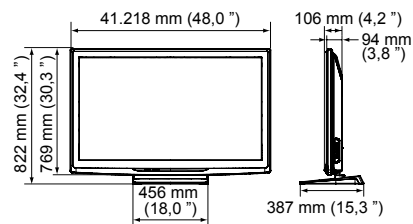

**Nota**

- El diseño y las especificaciones están sujetos a cambios sin previo aviso. La masa y dimensiones son aproximadas.

● Especificaciones

Preguntas  
frecuentes, etc.

# Nota

---

A series of horizontal dashed lines for writing notes.

Dotted lines for handwriting practice.

# Nota

---

A series of horizontal dashed lines for writing notes.



# Panasonic®

Manuel d'utilisation  
Téléviseur à plasma HD 720p de 42/50 po  
(41,6/49,9 po en diagonale)

Modèles **TC-P42C1**  
**TC-P50C1**

## *Guide de mise en route rapide*

*(Reportez-vous aux pages 8 à 18.)*



- Pour obtenir de l'assistance (États-Unis/Porto Rico), appelez le: **1-877-95-VIERA (958-4372)**  
ou bien consultez notre site [www.panasonic.com/contactinfo](http://www.panasonic.com/contactinfo)
- Pour obtenir de l'assistance (Canada), appelez le: **1-866-330-0014**  
ou bien consultez notre site [www.vieraconcierge.ca](http://www.vieraconcierge.ca)

**HDMI™**  
HIGH-DEFINITION MULTIMEDIA INTERFACE

**HDTV**

**VIERA Link™**

**SD™**  
**HG**

**VIERA™**  
**IMAGE VIEWER**

**Français**

Avant d'utiliser l'appareil, lire attentivement le présent manuel et le conserver pour référence ultérieure.  
Les images montrées dans le présent manuel n'y sont qu'à des fins d'illustration.

TQB2AA0809

# Transformez votre salon en salle de cinéma! Le multimédia à son meilleur!



## AVIS AU SUJET DE LA TRANSITION À LA TÉLÉVISION NUMÉRIQUE

Cet appareil comporte un syntonisateur de télévision numérique et devrait donc capter le signal numérique de la radiotélévision, moyennant une antenne adéquate, après la fin de la télédiffusion analogique aérienne aux États-Unis (tel que requis par la loi) le 17 février 2009. Certains téléviseurs plus vieux, s'ils utilisent une antenne pour capter le signal de radiotélévision, auront besoin d'un convertisseur pour recevoir la diffusion numérique aérienne mais devraient pouvoir être utilisés comme auparavant à d'autres fins (ex. : réception de stations de télévision de faible puissance diffusant encore un signal analogique, visionnement de films préenregistrés ou utilisation de jeux vidéo). Si un convertisseur est utilisé sur un vieux téléviseur, il pourrait être nécessaire de recourir à un diviseur de signal afin de pouvoir continuer à capter des émissions analogiques faible puissance au moyen d'une antenne. Pour de plus amples informations, consultez [www.DTV.gov](http://www.DTV.gov). Pour des renseignements sur le programme de bon pour convertisseur télé pour l'aide à l'achat d'un convertisseur, consultez [www.dtv2009.gov](http://www.dtv2009.gov), ou communiquez avec la NTIA au 1-888-DTV-2009. Veuillez communiquer avec votre fournisseur de câblodistribution ou de télévision par satellite pour toute question concernant votre boîtier décodeur pour câble ou télévision par satellite.



HDMI, le logo HDMI et High-Definition Multimedia Interface sont des marques de commerce ou des marques déposées de HDMI Licensing LLC.



La fonction VIERA Link™ est une marque de commerce de Panasonic Corporation.



Le logo SDHC est une marque de commerce.

La fonction HDAVI Control™ est une marque de commerce de Panasonic Corporation.

Fabriqué sous licence de Dolby Laboratories. DOLBY et le symbole double D sont des marques de commerce de Dolby Laboratories.



# Table des matières

## À lire attentivement

- Mesures de sécurité..... 4
- Remarques ..... 7

## Guide de mise en route rapide

- Accessoires/Accessoire en option ... 8
- Connexion de base..... 11
- Emplacement des commandes ..... 15
- Réglage initial ..... 16

## Pour un grand plaisir télévisuel

### Fonctions de base

- Visionnement de la télévision ..... 19
- Utilisation des fonctions VIERA TOOLS ..... 21
- Affichage depuis une carte SD ..... 22
- Visionnement de bandes vidéo et de DVD ..... 24

### Fonctions avancées

- Utilisation des fonctions des menus (image, son, etc.) ..... 26
- VIERA Link™ "HDMI Control™" ..... 30
- Blocage ..... 36
- Programmation et édition des canaux ..... 38
- Sous-titres ..... 40
- Ident. prises ..... 41
- Minuterie ..... 42
- Connexions AV recommandées ..... 43

### Foire aux questions et généralités

- Liste des classifications aux fins de blocage ..... 44
- Informations techniques ..... 45
- Entretien et nettoyage ..... 49
- Foire aux questions ..... 50
- Spécifications ..... 52
- Garantie limitée ..... 53

## Une grande polyvalence multimédia

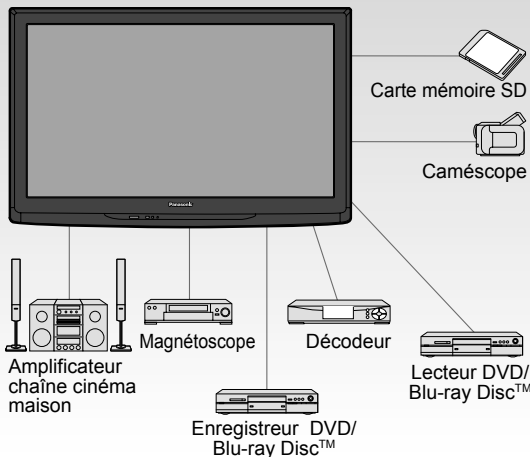

Ce produit est conforme aux normes ENERGY STAR dans le mode « Domicile » lequel permet des économies d'énergie. Toute modification du paramétrage du mode « Domicile » ou des autres paramétrages par défaut pourrait entraîner une consommation d'énergie dépassant les normes ENERGY STAR.



# Mesures de sécurité

	<b>ATTENTION</b> <b>Risque de secousse électrique Ne pas ouvrir</b>	
<b>AVERTISSEMENT:</b> Pour réduire les risques de secousse électrique, ne pas retirer le couvercle ni le panneau arrière. Cet appareil ne contient aucune pièce qui puisse être réparée par l'utilisateur; l'entretien doit être effectué par du personnel qualifié.		



Le symbole de l'éclair, inscrit dans un triangle équilatéral, a pour objet d'appeler l'attention de l'utilisateur sur la présence, à l'intérieur du produit, de pièces non isolées portées à une "tension dangereuse" qui peut avoir une amplitude suffisante pour provoquer une secousse électrique.



Le symbole du point d'exclamation, inscrit dans un triangle équilatéral, a pour objet d'appeler l'attention de l'utilisateur sur la présence, dans la documentation accompagnant le produit, d'importantes instructions concernant son mode opératoire et son entretien.

**AVERTISSEMENT:** Pour éviter tout dommage pouvant entraîner un incendie ou une secousse électrique, n'exposez pas l'appareil à la pluie ou à l'humidité. Ne placez aucun récipient contenant de l'eau (vase de fleur, tasse, bouteille de produit de beauté, etc.) sur l'appareil (ou sur une étagère le dominant).

## Consignes de sécurité importantes

- 1) Lisez ces instructions.
- 2) Conservez ces instructions.
- 3) Tenez compte de tous les avertissements.
- 4) Suivez toutes les instructions.
- 5) N'utilisez pas cet appareil près de l'eau.
- 6) Nettoyez l'appareil uniquement avec un chiffon sec.
- 7) Ne bloquez pas les orifices de ventilation. Installez l'appareil en respectant les instructions du fabricant.
- 8) N'installez pas l'appareil près d'une source de chaleur telle qu'un radiateur, un registre de chaleur, une cuisinière ou un autre appareil (y compris un amplificateur) qui produit de la chaleur.
- 9) N'invalidez pas les caractéristiques de sécurité de la fiche polarisée ou avec mise à la terre. Une fiche polarisée possède deux lames dont une est plus large que l'autre. Une fiche avec mise à la terre possède deux lames plus une troisième lame pour la mise à la terre. La lame large ou la lame de mise à la terre sont conçues pour des raisons de sécurité. Si la fiche fournie ne peut pas être branchée dans votre prise secteur, consultez un électricien pour faire remplacer la prise.
- 10) Protégez le cordon d'alimentation et empêchez qu'il soit piétiné ou pincé, en particulier au niveau des fiches, de la prise secteur murale et de la sortie de l'appareil.
- 11) Utilisez uniquement des dispositifs auxiliaires/accessoires spécifiés par le fabricant.
- 12) Utilisez uniquement un chariot, socle, trépied, support ou table spécifié par le fabricant ou vendu avec l'appareil. Si vous utilisez un chariot, faites très attention lors du déplacement de l'ensemble chariot-appareil pour éviter toute blessure provenant d'une chute de l'appareil.
- 13) Débranchez cet appareil pendant un orage ou quand il ne doit pas être utilisé pendant une période prolongée.
- 14) Pour toute réparation, consultez un personnel qualifié. L'appareil doit être réparé s'il a été endommagé de n'importe quelle façon, comme quand, par exemple, le cordon d'alimentation fourni ou la fiche sont endommagés, si un liquide a coulé dans l'appareil ou un objet est tombé à l'intérieur, si l'appareil a été exposé à la pluie ou à l'humidité, s'il ne fonctionne pas normalement ou est tombé.
- 15) Pour éviter toute secousse électrique, assurez-vous que la broche de mise à la terre de la fiche du cordon d'alimentation est correctement branchée.



## Avis de la FCC:

Cet équipement a été testé et déclaré conforme aux limitations d'un appareil numérique de Classe B, d'après la section 15 des normes FCC. Ces limitations sont conçues pour offrir un niveau de protection raisonnable contre les interférences nuisibles dans une zone résidentielle. Cet équipement produit, utilise et peut émettre une énergie de fréquence radio et, s'il n'est pas installé ni utilisé conformément aux instructions, il risque de causer des interférences nuisibles aux communications radio. Il n'y a toutefois aucune garantie que des interférences ne se produisent pas dans une installation en particulier. Si cet équipement cause des interférences gênantes pour la réception radio ou télévision, ce qui peut être aisément déterminé en l'éteignant puis en le rallumant, l'utilisateur est invité à prendre l'une ou l'autres des mesures correctives suivantes:

- Réorientez ou déplacez l'antenne de réception.
- Augmentez la distance entre l'équipement et le récepteur.
- Branchez l'équipement dans une prise située sur un autre circuit que celui auquel est relié le récepteur.
- Si vous avez besoin d'aide, consultez le centre de service technique Panasonic ou un technicien radio-télévision expérimenté.

### Précautions FCC:

**Pour assurer une compatibilité continue, suivez les instructions de ce manuel et utilisez uniquement un câble d'interface blindé lors de la connexion du téléviseur à des appareils périphériques. Tout changement ou modification non expressément approuvée par la partie responsable peut causer des interférences nuisibles et peut annuler l'autorité de l'utilisateur d'utiliser l'appareil.**

Responsable:	Panasonic Corporation of North America One Panasonic Way, Secaucus, NJ 07094
Contact:	Panasonic Consumer Electronics Company 1-877-95-VIERA (958-4372)
Courriel:	consumerproducts@panasonic.com

### Note pour le Canada:

Pour les modèles TC-P42C1 et TC-P50C1

Cet appareil numérique de Classe B est conforme à la norme NMB-003 du Canada.

## AVERTISSEMENT/MISE EN GARDE

### AVERTISSEMENT

Cet appareil comporte des petites pièces pouvant présenter des risques d'étouffement dans l'éventualité où elles seraient avalées. Rangez-les hors de la portée des enfants.

Jetez les petites pièces inutiles, ainsi que tout autre objet inutile, y compris les matériaux d'emballage et les sacs/feuilles en plastique, afin d'éviter tout risque de suffocation.

#### ■ Installation

Une installation inadéquate peut causer la chute de l'appareil ce qui est susceptible de causer des blessures graves voire mortelles. Afin de prévenir de tels risques, prenez les précautions décrites ci-dessous.

#### ● Le téléviseur à plasma doit être installé à l'aide du support ou piédestal et de la quincaillerie recommandés par le fabricant conformément aux instructions d'installation

Le téléviseur à plasma doit être utilisé avec les accessoires en option suivants uniquement.

L'utilisation avec tout autre type d'accessoire peut causer l'instabilité de l'ensemble. L'accessoire suivant est fabriqué par Panasonic Corporation.

• Support de montage mural (en biais) : TY-WK4P1RW

#### ● Assurez-vous que l'installation est faite par un technicien qualifié.

Pour installer ou retirer le téléviseur, il faut le concours de deux personnes.

#### ● Certains supports ne sont pas faits pour être installés sur des murs supportés par des poteaux d'acier ou des blocs de ciment.

Demandez à votre détaillant ou à un entrepreneur autorisé d'installer correctement les supports de montage au mur.

#### ● Ne placez pas l'écran plasma sur des surfaces inclinées ou instables.

Le téléviseur à plasma risquerait de tomber ou de basculer.

#### ● N'installez pas le téléviseur à plasma sur un support non recommandé.

#### ● N'installez pas le téléviseur sur un meuble pouvant servir de marchepied, tel un bureau à tiroirs.

#### ● Ne grimpez pas et ne permettez pas aux enfants de grimper sur le téléviseur

#### ● Le téléviseur devrait être installé là où il ne peut être ni poussé, tiré ou basculé.

#### ● Prenez soin de disposer les câbles ou les cordons d'alimentation de façon à ce qu'ils ne puissent être tirés ou agrippés par des enfants.

#### ● Ne placez pas d'objets sur le téléviseur à plasma.

Si vous renversez de l'eau sur le téléviseur ou si des objets y pénètrent, un court-circuit risque de se produire et d'entraîner un incendie ou une électrocution. Si des corps étrangers pénètrent dans le téléviseur, contactez votre revendeur Panasonic.

#### ■ Cordon d'alimentation

**Pour prévenir les risques d'incendie ou d'électrocution:**

#### ● Le téléviseur à plasma a été conçu pour fonctionner avec une alimentation de 120 V c.a., 60 Hz. Insérez la fiche du cordon d'alimentation bien à fond dans la prise.

Si la fiche n'est pas insérée bien à fond, un dégagement de chaleur pouvant entraîner un incendie pourrait se produire.

#### ● Le cordon d'alimentation ne doit être utilisé qu'avec cet appareil.

#### ● N'utilisez aucun autre cordon d'alimentation que celui fourni avec ce téléviseur.

#### ● Ne manipulez pas le cordon d'alimentation avec des mains mouillées.

#### ● Ne faites rien qui puisse endommager le cordon d'alimentation.

#### ● Pour débrancher le câble d'alimentation, tirez-le par la fiche et non par le câble.

#### ● N'utilisez pas le cordon d'alimentation s'il est endommagé. Remplacez-le ou communiquez avec votre centre de service agréé Panasonic.

#### ■ Manipulation du cordon d'alimentation

#### ● Insérez la fiche du cordon d'alimentation bien à fond dans la prise. (Si la fiche n'est pas insérée bien à fond, un dégagement de chaleur pouvant entraîner un incendie pourrait se produire.)

#### ● Assurez-vous de l'accès facile à la fiche.

#### ● Assurez-vous que la lame pour la mise à la terre est insérée bien à fond afin de prévenir tout choc électrique.

• Un appareil de classe 1 peut être branché dans une prise secteur avec une protection pour mise à la terre.

#### ● Ne manipulez pas la fiche du cordon d'alimentation avec les mains mouillées. (Ceci pourrait causer un choc électrique.)

#### ● N'utilisez aucun autre cordon d'alimentation que celui fourni avec ce téléviseur. (Ceci pourrait causer un choc électrique.)

#### ● N'endommagez pas le cordon d'alimentation. (Un cordon d'alimentation endommagé pourrait causer un incendie ou un choc électrique.)

• Ne déplacez jamais le téléviseur lorsque le cordon est branché dans une prise secteur.

• Ne placez aucun objet lourd sur le cordon et ne le placez pas à proximité d'une source de chaleur intense.

• Évitez de torsader, de plier excessivement ou d'étirer le cordon.

• Ne tirez pas sur le cordon. Tenez le cordon par sa fiche lors de son débranchement.

• N'utilisez jamais un cordon d'alimentation avec sa fiche endommagée ou une prise murale endommagée.

#### ■ En cas d'anomalie de fonctionnement

#### ● Si une anomalie se produit (absence d'image ou de son par exemple), ou si de la fumée ou une odeur anormale se dégage du téléviseur à plasma, débranchez immédiatement la fiche du cordon d'alimentation de la prise secteur.

Si vous continuez à utiliser le téléviseur à plasma dans cet état, vous risquez de provoquer un incendie ou d'endommager l'appareil. Adressez-vous à un centre de service agréé Panasonic pour les réparations. Il est recommandé de toujours faire réparer un téléviseur par un technicien qualifié en raison de la tension élevée de l'appareil.

#### ● Si de l'eau ou des objets pénètrent dans le téléviseur, si l'appareil est échappé, ou si le coffret est abîmé, débranchez immédiatement la fiche du cordon d'alimentation.

Un court-circuit pourrait se produire et entraîner un incendie. Pour toute réparation, adressez-vous à un centre de service agréé Panasonic.

### MISE EN GARDE

#### ● Ne couvrez pas les trous de ventilation.

Sinon, le téléviseur à plasma risquerait de surchauffer, ce qui pourrait causer un incendie ou abîmer le téléviseur à plasma.

#### ● Laissez un espace de 3 15/16 po (10 cm) ou plus au dessus, à la gauche et à droite de l'appareil, ainsi qu'un espace de 2 3/4 po (7 cm) à l'arrière.

#### ● Si vous utilisez le piédestal, n'encrochez pas l'espace entre l'écran et le piédestal d'objets pouvant nuire à la ventilation.

#### ■ Déplacement du téléviseur à plasma

#### ● Veillez à débrancher tous les câbles avant de déplacer le téléviseur à plasma. Si vous déplacez le téléviseur alors que des câbles sont encore connectés, vous risquez d'endommager les câbles et d'entraîner un incendie ou une électrocution.

#### ● Par mesure de précaution, débranchez la fiche d'alimentation de la prise secteur avant d'entreprendre des travaux de nettoyage.

#### ● Ne transportez le téléviseur à plasma qu'en position debout. Le transport de l'appareil avec son panneau d'affichage faisant face vers le haut ou vers le bas peut endommager les circuits internes.

# Mesures de sécurité (suite)

- **Nettoyez régulièrement le câble d'alimentation afin que la poussière ne s'y accumule pas.**  
Si de la poussière devait s'accumuler sur la fiche du cordon d'alimentation, l'humidité produite risquerait de détériorer l'isolation et d'entraîner un incendie. Débranchez le cordon d'alimentation de la prise secteur et essuyez-le avec un chiffon sec.
  - **Le panneau d'affichage est fait de verre; évitez d'y appliquer une forte pression et protégez-le contre les chocs.**  
Cela pourrait provoquer des dommages et entraîner un risque de blessure.
  - **Le téléviseur est très lourd et devrait être transporté par au moins 2 personnes. Afin d'éviter que l'appareil bascule ou tombe, tenez-le comme indiqué à l'illustration; sa chute pourrait entraîner un risque de blessures.**
- Ce téléviseur à plasma émet des rayons infrarouges,** par conséquent il peut perturber les autres appareils de communication. Installez votre capteur infrarouge dans un endroit à l'abri de la lumière directe ou indirecte du téléviseur à plasma.
- Le téléviseur consomme une certaine quantité de courant électrique tant que le cordon d'alimentation est branché à la prise secteur.**

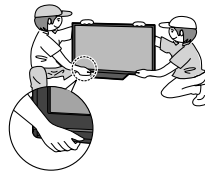

## **AVERTISSEMENT**

Avis de sécurité CEA pour les enfants : les écrans plats ne sont pas toujours installés sur des supports de montage appropriés ou selon les recommandations du fabricant. Les écrans plats qui sont installés sur des commodes, bibliothèques, étagères, bureaux, haut-parleurs, coffres ou chariots peuvent tomber et causer des blessures graves, voire mortelles.

L'industrie des produits électroniques de consommation (dont Panasonic est membre) s'est engagée à rendre le divertissement à la maison agréable et sécuritaire. Afin de prévenir les risques d'accident, suivez les conseils de sécurité suivants :

### **OPTEZ POUR LA SÉCURITÉ :**

- Il n'existe pas de guide unique. Suivez les recommandations du fabricant pour l'installation et l'emploi sécuritaire de votre écran plat.
- Lisez attentivement le manuel de l'utilisateur et assurez-vous de bien comprendre les instructions pour une utilisation appropriée de ce produit.
- Ne permettez pas aux enfants de grimper sur le mobilier et les téléviseurs ou de jouer avec ceux-ci.
- N'installez pas d'écran plat sur un meuble pouvant servir de marchepied tel un bureau à tiroirs.
- Gardez à l'esprit que les enfants peuvent s'exciter lorsqu'ils regardent la télévision, surtout sur des écrans plats « plus grands que nature ». Le téléviseur devrait être installé là où il ne peut être poussé, tiré ou basculé.
- Prenez soin de disposer les câbles ou les cordons d'alimentation de façon à ce qu'ils ne puissent être tirés ou agrippés par des enfants.

### **SUPPORT MURAUX : SI VOUS DÉCIDEZ DE FIXER VOTRE TÉLÉVISEUR À UN SUPPORT MURAL, IL FAUT TOUJOURS :**

- Utiliser un support mural recommandé par le fabricant du téléviseur ou homologué par un organisme indépendant (tel que UL, ACNOR, ETL).
- Suivre les instructions fournies par les fabricants du téléviseur et du support mural.
- Communiquer avec votre détaillant et se renseigner sur une installation faite par un professionnel si vous avez des doutes sur votre capacité à installer votre téléviseur à écran plat de façon sécuritaire.
- S'assurer que le mur sur lequel vous installez le support est en mesure de l'accepter. Certains supports ne sont pas faits pour être installés sur des murs supportés par des poteaux d'acier ou des blocs de ciment. En cas de doute, communiquez avec un installateur professionnel.
- Pour installer ou retirer le téléviseur, il faut le concours de deux personnes. Les téléviseurs à écran plat peuvent être très lourds.

**Panasonic recommande qu'un technicien qualifié procède à toute installation murale. Pour plus de détails, reportez-vous à la page 5.**

# Remarques

## ■ Ne pas afficher une image fixe pendant une période prolongée

Cela peut causer la rétention de l'image à l'écran (un phénomène appelé "rémanence"). Cela n'est pas considéré comme étant une défectuosité et n'est donc pas couvert par la garantie.



Afin de prévenir la rémanence, l'économiseur d'écran est automatiquement activé après quelques minutes d'inactivité (si aucun signal n'est acheminé ou aucune opération effectuée). (p. 51)

## Images fixes typiques

- Numéro de canal et autres logos
- Image affichée au format 4:3
- Photo sur carte SD
- Jeu vidéo
- Image d'un ordinateur

## ■ Positionnement du téléviseur

- Ne pas placer le téléviseur dans un endroit où il serait exposé aux rayons solaires directs ou tout autre éclairage intense (y compris les reflets).
- Certains types de lampes fluorescentes peuvent réduire le rayon d'action de la télécommande.

# Accessoires/Accessoire en option

## Accessoires

Vérifiez que les accessoires et les éléments ci-dessous sont bien inclus en cochant leur case.

### Accessoires

- Télécommande  
● N2QAYB000321



- Piles pour la télécommande (2)  
● Format AA



- Cordon d'alimentation

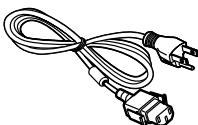

- Piédestal  
● TBLX0088 (TC-P42C1)  
● TBLX0089 (TC-P50C1)

Montage (p. 9)

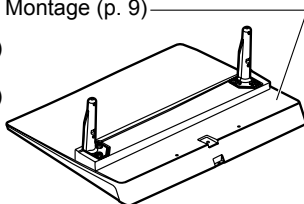

- Chiffon de nettoyage

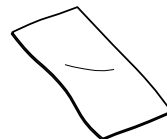

- Manuel d'utilisation

- Guide de mise en route rapide

### Accessoire en option

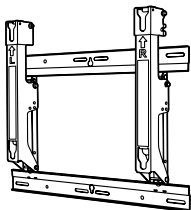

**Support de montage mural**  
(en biais)

- TY-WK4P1RW

#### Remarques

- Afin de maintenir le haut rendement et le fonctionnement sûr de l'appareil, confiez au revendeur ou à un entrepreneur agréé la tâche de fixer le support de montage mural.
- Lisez attentivement les instructions accompagnant la base ou le piédestal du téléviseur et assurez-vous de prendre toutes les mesures qui s'imposent pour éviter que l'appareil ne bascule.
- Manipulez le téléviseur avec le plus grand soin lors de son installation; un choc ou des tensions indues pourrait provoquer la fissuration du panneau.

## Mise en place des piles de la télécommande

1

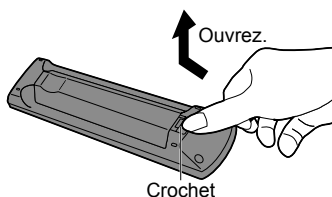

2

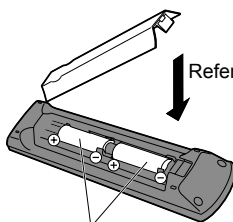

#### Mises en garde

- L'installation incorrecte des piles peut entraîner une fuite de l'électrolyte provoquant la corrosion de la télécommande.
- N'utilisez pas à la fois une pile neuve et une pile usagée.
- N'utilisez pas en même temps deux types de piles (par exemple, une pile au carbone zinc et une pile alcaline).
- N'utilisez pas de piles rechargeables (Ni-Cd).
- Ne démontez pas et ne chauffez pas les piles usagées.



## Fixation du téléviseur sur le piédestal

### ■ Montage du piédestal

- Fixez de manière sécuritaire avec les vis de montage (A). (4 vis au total)
- Serrez les vis à fond.

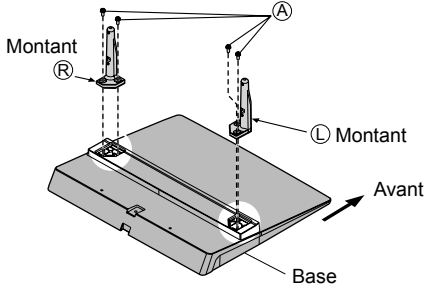

### ■ Installation

- Effectuez le montage sur une surface horizontale et à niveau.
- Serrez les vis à fond.

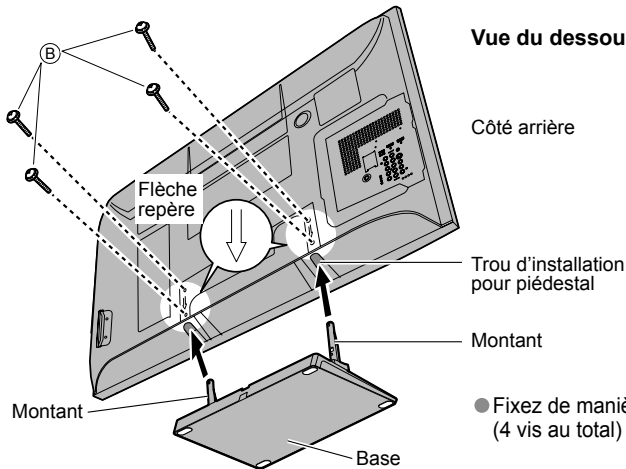

Vue du dessous

Côté arrière

Trou d'installation pour piédestal

Montant

- Fixez de manière sécuritaire avec les vis de montage (B). (4 vis au total)

### Avertissement

#### Ne démontez ni ne modifiez le piédestal.

- Cela pourrait faire basculer l'appareil et l'endommager ou blesser quelqu'un.

### Mises en garde

#### N'utilisez pas d'autres téléviseurs et écrans que ceux compris dans l'emballage.

- Sinon, l'appareil pourrait tomber et être abîmé, ce qui pourrait causer des blessures.

#### N'utilisez pas le piédestal s'il est tordu ou endommagé.

- Si vous utilisez le piédestal alors qu'il est rompu, il risque d'être endommagé encore davantage, et vous risqueriez de vous blesser. Adressez-vous dès que possible à votre revendeur Panasonic.

#### Lors de l'installation, veillez à bien serrer toutes les vis.

- Si vous ne serrez pas suffisamment les vis lors du montage, le piédestal ne sera pas assez solide pour supporter le téléviseur à plasma, et il risquerait de tomber et d'être endommagé, ce qui pourrait causer des blessures.

### Accessoires

Vis de montage  
(4 de chaque)



M5 x 18 (argent)



M5 x 25 (noir)

Montants (2)

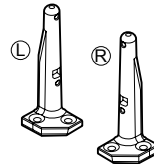

- "L" ou "R" est imprimé au bas des montants.

Base (1)

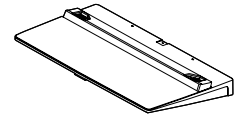

# Accessoires/Accessoire en option (Suite)

## Raccordement du cordon d'alimentation secteur

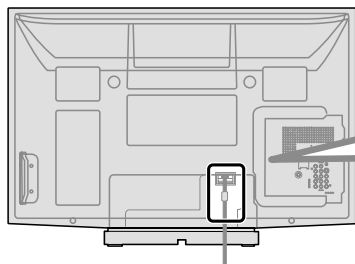

### Pour verrouiller

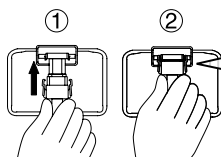

Insérez la fiche à fond, jusqu'à ce que les languettes se mettent en place des deux côtés avec un léger bruit sec.

### Pour retirer

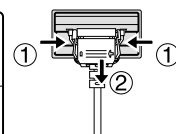

Appuyez sur les deux languettes, puis tirez le cordon d'alimentation du téléviseur vers le bas.

## Connexion

### Borne d'antenne

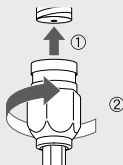

- Serrez la vis à fond.

### Prises

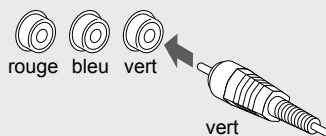

- Appariez les fiches et les prises de même couleur.
- Insérez à fond.

### Borne HDMI

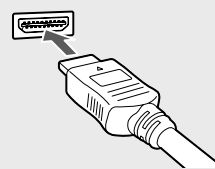

- Insérez à fond.

# Connexion de base

## Exemple 1 Raccordement à une antenne de télévision

Téléviseur

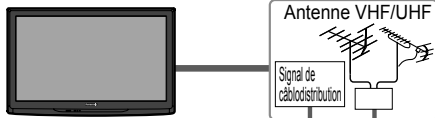

### Antenne VHF/UHF

- NTSC (National Television System Committee): Télédiffusion traditionnelle
- ATSC (Advanced Television Systems Committee): Normes pour la télévision numérique, y compris la télévision haute définition (TVHD), la télévision à définition standard (TVDS), la distribution de données, le rendu ambiophonique multicanal et la télévision interactive.

## Raccordement aux bornes d'antenne et à un câblosélecteur

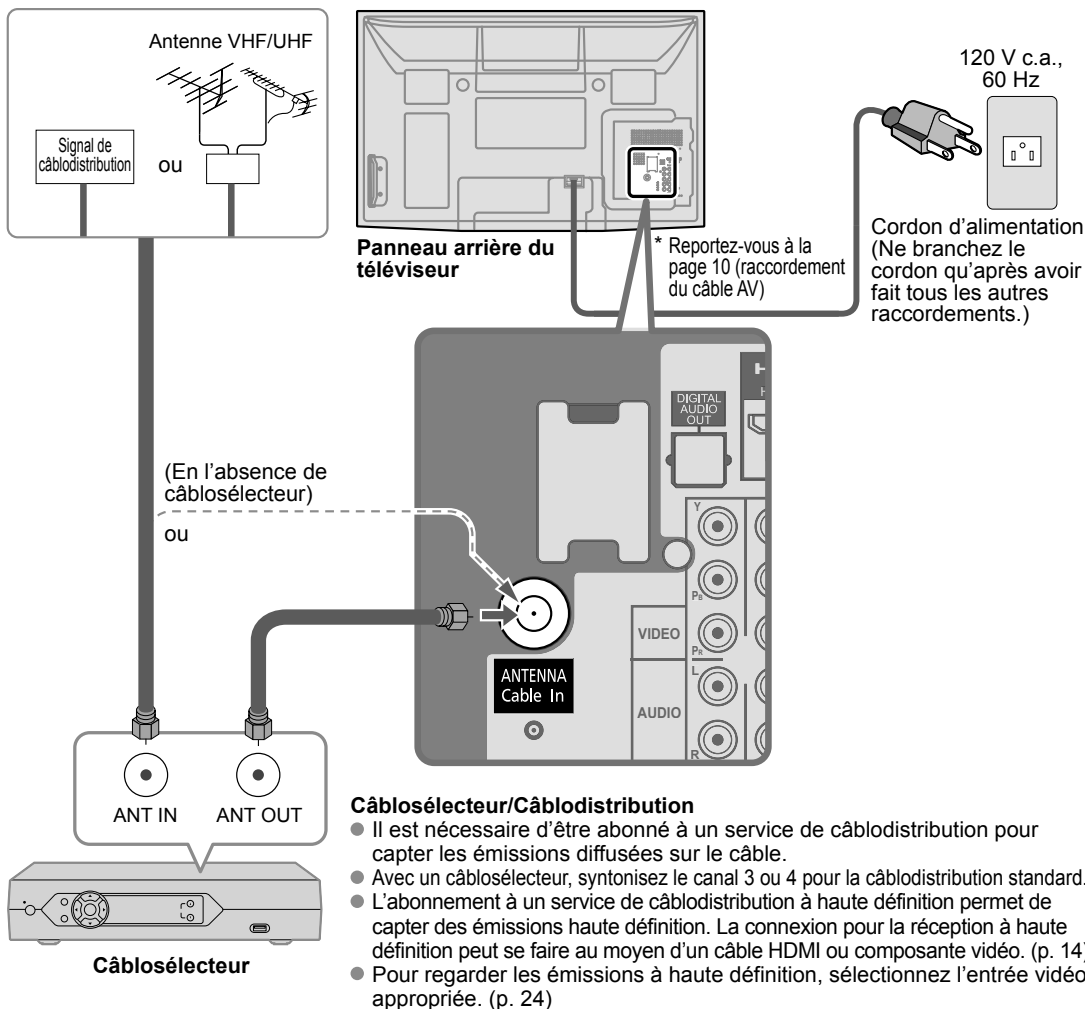

### Remarques

- Tous les câbles et appareils auxiliaires illustrés dans ce manuel ne sont pas fournis avec le téléviseur.
- Pour de plus amples détails sur la connexion des appareils auxiliaires, veuillez vous reporter au manuel afférent à chaque appareil en question.
- Lorsque vous débranchez le cordon d'alimentation, assurez-vous de le débrancher d'abord de la prise secteur.
- Pour de plus amples renseignements, visitez: [www.panasonic.ca](http://www.panasonic.ca)

Guide de mise en route rapide

- Connexion de base (Antenne + Télé)
- Accessoires/Accessoire en option

# Connexion de base (suite)

## Exemple 2 Raccordement d'un enregistreur DVD (ou magnétoscope) (pour enregistrement/lecture)

Téléviseur



Appareil AV  
(ex.: enregistreur DVD  
ou magnétoscope)



Antenne VHF/UHF

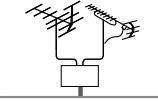

**Enregistreur DVD**

Si la source possède une résolution plus élevée (480p/720p/1080i/1080p), la connexion peut se faire au moyen d'un câble composante vidéo ou HDMI. (p. 14)

**Magnétoscope**

La connexion peut être faite au moyen d'un câble RF et d'un câble composite vidéo/S-Vidéo. (p. 14)

### Raccordement aux bornes d'antenne et à un enregistreur DVD ou à un magnétoscope

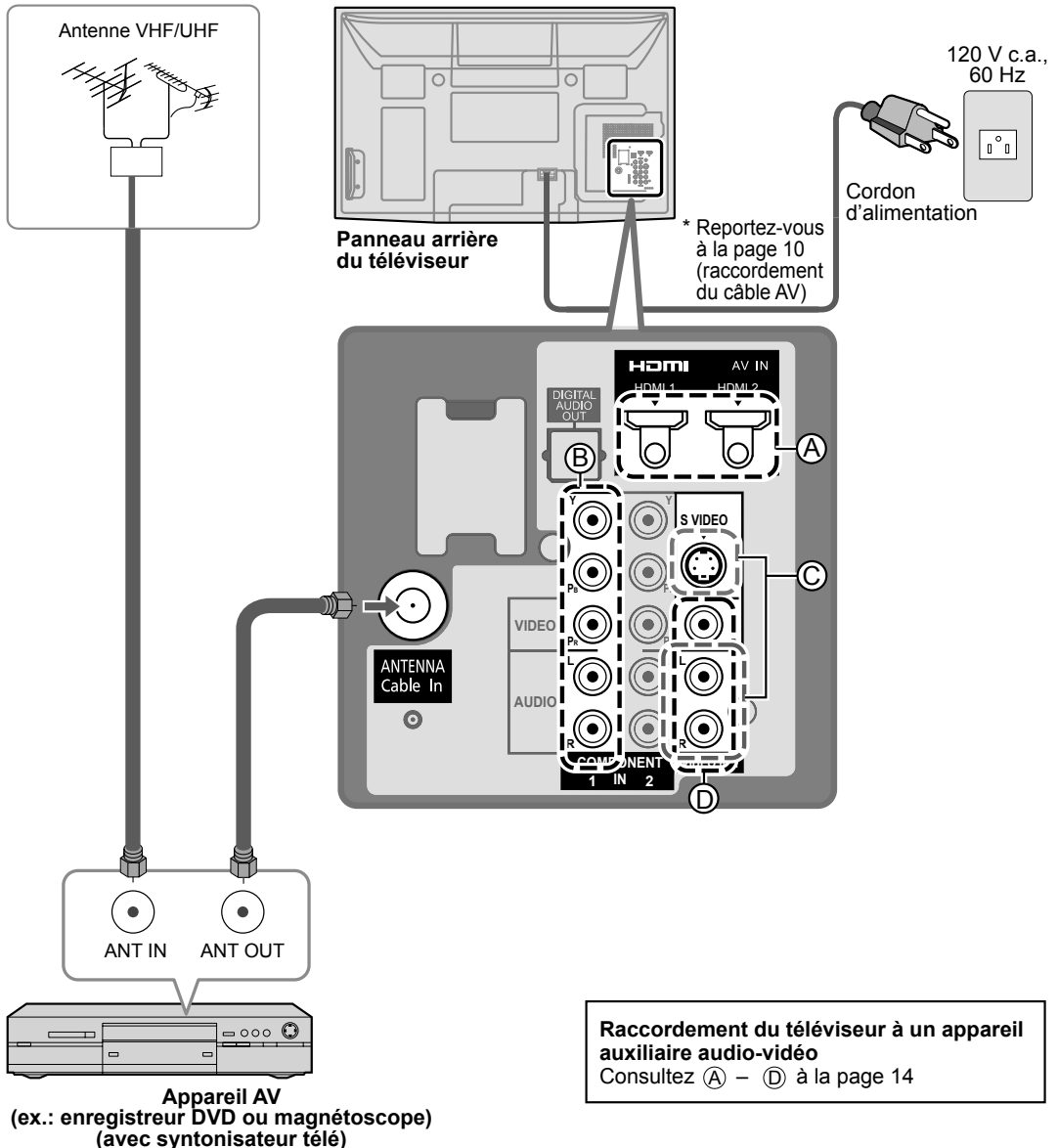

### Exemple 3 Raccordement d'un enregistreur DVD (ou magnétoscope) et d'un récepteur de télévision par satellite

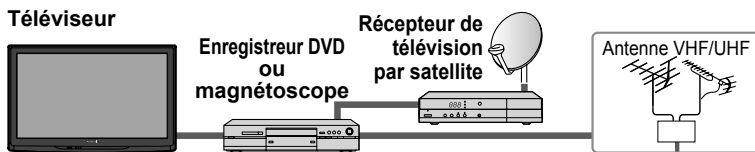

L'abonnement à un service de télévision par satellite permet de capter des émissions haute définition. La connexion peut se faire au moyen d'un câble composante vidéo ou HDMI. (p. 14)

#### Raccordement aux bornes d'antenne et à un récepteur de télévision par satellite et à un enregistreur DVD ou à un magnétoscope

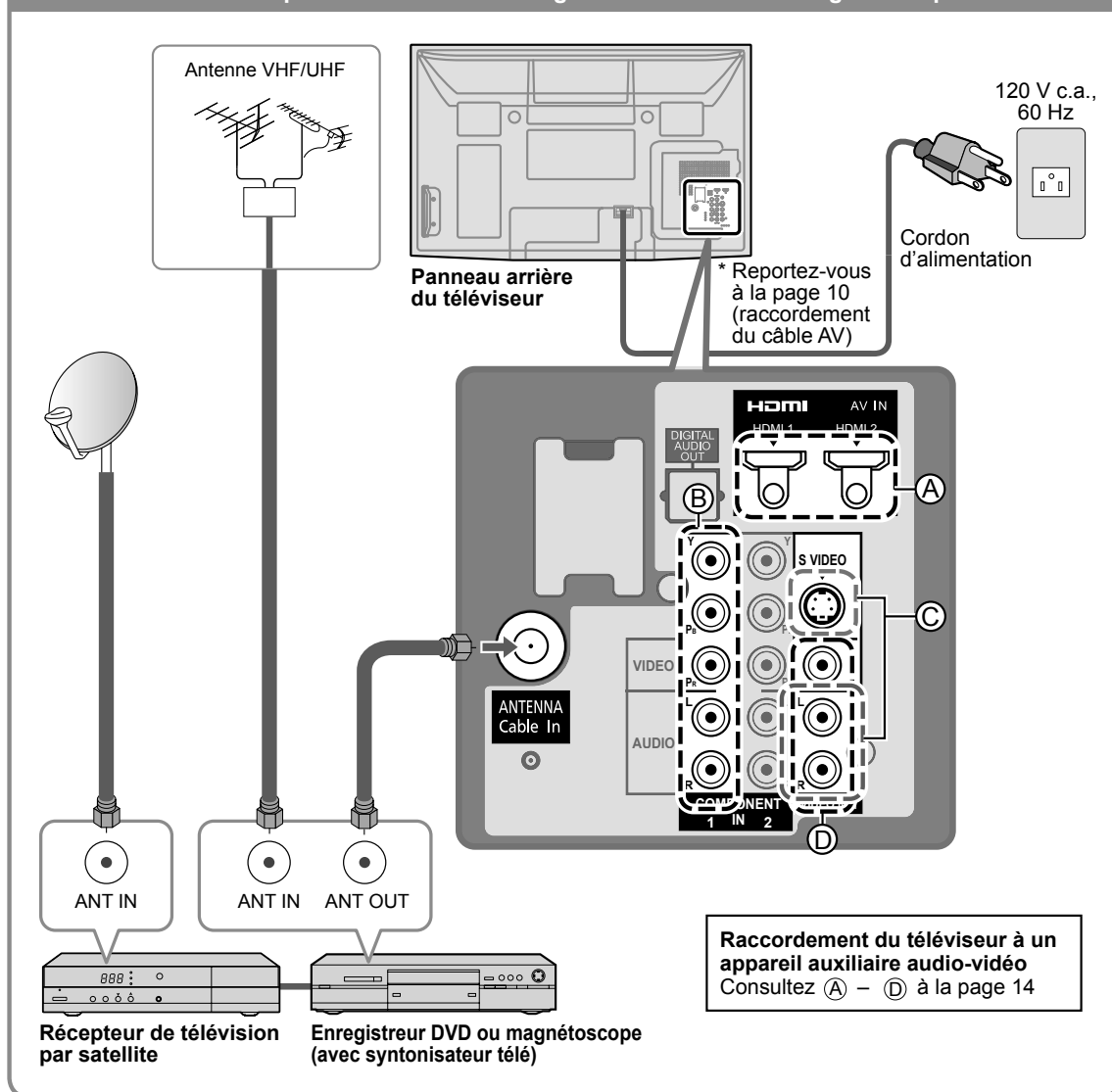

#### Remarque

- Pour de plus amples détails sur la connexion des appareils auxiliaires, veuillez vous reporter au manuel afférent à chaque appareil en question.

# Connexion de base (suite)

## Raccordements de câbles AV

Haute définition

### A Bornes HDMI

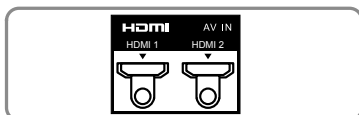

Appareil AV



ex.: Lecteur Blu-ray Disc™

- La connexion aux bornes HDMI permet l'obtention d'une image numérique haute définition et un son de haute qualité.
- La connexion HDMI est nécessaire pour un signal 1080p.
- Pour "Connexions VIERA Link™", consultez la page 31.

### B Prises COMPONENT

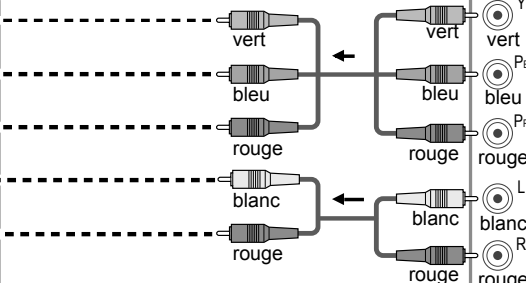
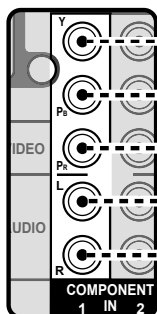

Appareil AV

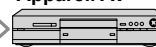

ex.: Lecteur Blu-ray Disc™

- Il est aussi possible de connecter un enregistreur aux prises COMPOSITE ou S VIDEO. (voir ci-dessous)

Définition standard

### C Prises S VIDEO

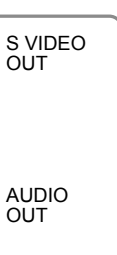
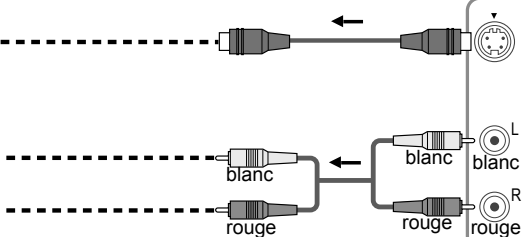
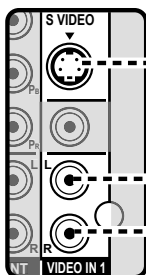

Appareil AV

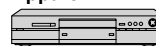

ex.: enregistreur DVD

ou



ex.: magnéto

### D Prises COMPOSITE

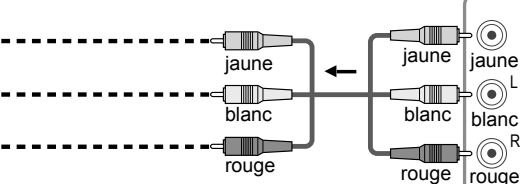
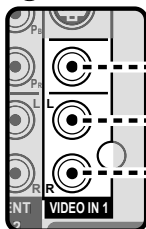

Appareil AV



ex.: enregistreur DVD

ou



ex.: magnéto

- L'entrée S-Vidéo aura la priorité sur l'entrée vidéo composite lors de la connexion d'un câble S-Vidéo. Raccordez un câble S-Vidéo ou vidéo.
- La connexion aux prises S VIDEO permet l'obtention d'une image de meilleure qualité qu'avec une connexion aux prises de signal composite.

### Remarques

- Certaines émissions contiennent un signal de protection des droits d'auteur afin d'interdire leur enregistrement.
- Lorsque l'écran du programme antipiratage s'affiche, ne connectez pas un autre écran de télévision par le truchement d'un magnéto. Les signaux vidéo acheminés via un magnéto peuvent être affectés par les dispositifs antipiratage et les images affichées sur le téléviseur seront distordues.
- Pour de plus amples détails sur la connexion des appareils auxiliaires, veuillez vous reporter au manuel afférent à chaque appareil en question.

# Emplacement des commandes

## Emplacement des commandes/voiyants

### Panneau avant du téléviseur

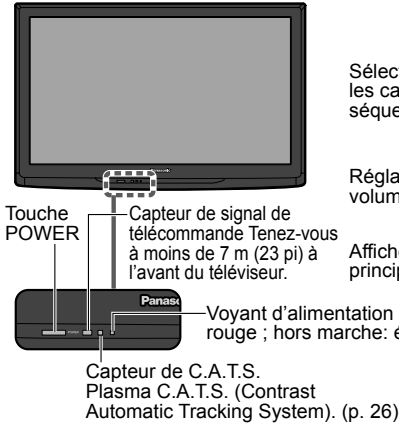

### Panneau arrière du téléviseur

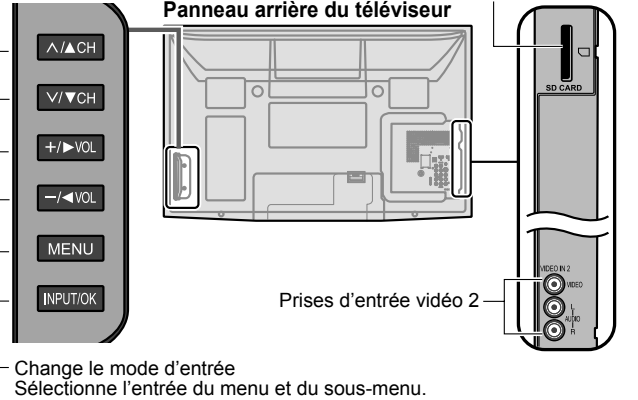

### Remarques

- Tant que le cordon d'alimentation est branché, le téléviseur consomme un peu d'énergie.
- Ne placer aucun objet entre le capteur de signal de la télécommande sur le téléviseur et la télécommande.

## Télécommande

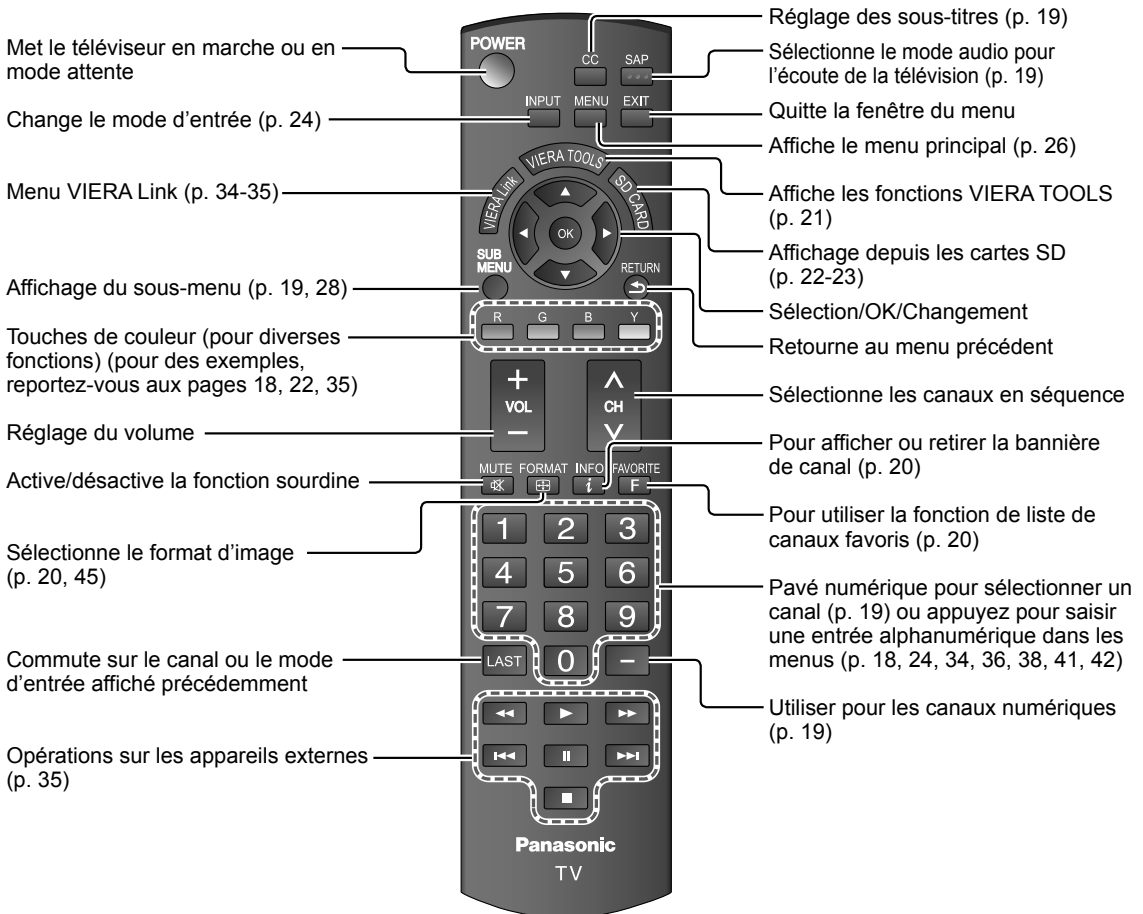

# Réglage initial

“Réglage initial” s’affiche uniquement lorsque le téléviseur est mis en marche pour la première fois après que le cordon d’alimentation ait été branché dans la prise de courant et que “Contact auto” (p. 28-29) est réglé sur “HF”.

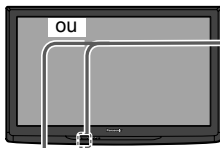

1

## Appuyez sur la touche POWER pour mettre le téléviseur en marche

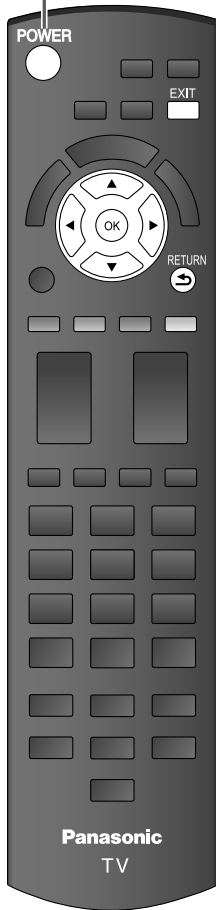
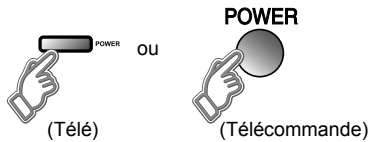

\* Ce réglage sera sauté par la suite si vous sélectionnez “Domicile”.

### ① Sélectionnez la langue d’affichage.

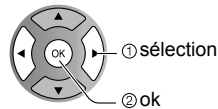

### ② Assurez-vous de sélectionner le mode “Domicile”.

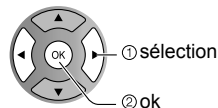
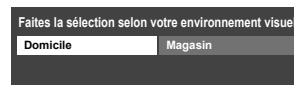

● Confirmez votre sélection (Domicile) avant d’appuyer sur OK.

### ■ Si vous sélectionnez “Magasin” par erreur sous ②, l’écran de confirmation s’affichera.

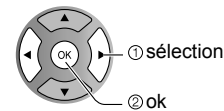
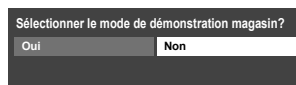

- Sélectionnez “Non” et retournez à l’écran précédent ②.
- Si vous sélectionnez “Oui”, l’écran passe en mode de démonstration en magasin.

Pour afficher de nouveau l’écran “Faites la sélection selon votre environnement visuel”, tel qu’illustré ci-dessus, effectuez les étapes suivantes pour sélectionner “Domicile”.

- Appuyez et maintenez enfoncée la touche “POWER” sur le devant du panneau.
- Débranchez le téléviseur et rebranchez-le.

■ Appuyez pour quitter le menu d’écran



■ Appuyez pour revenir à l’écran précédent





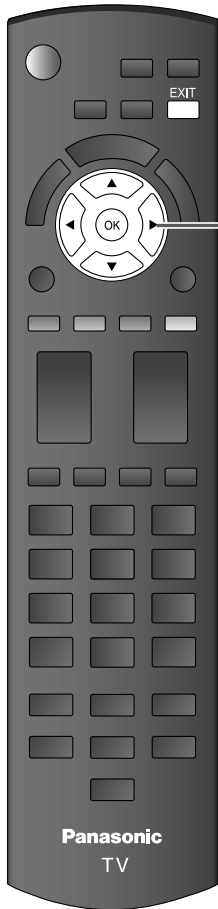

2

## Réglage de l'horloge

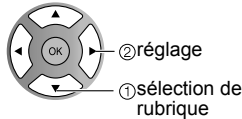
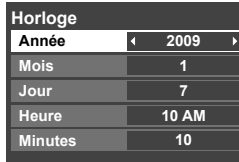
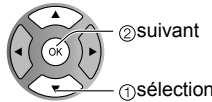
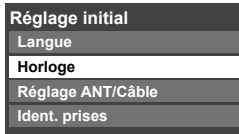

Année: Sélectionnez l'année  
 Mois: Sélectionnez le mois  
 Jour: Sélectionnez la journée  
 Heure: Réglez les chiffres des heures  
 Minutes: Réglez les chiffres des minutes

3

## Réglage automatique des canaux

### ① Sélectionnez "Réglage ANT/Câble"

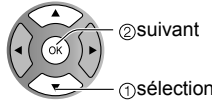
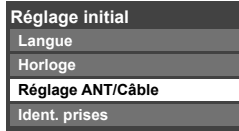

### ② Sélectionnez "Entrée ANT"

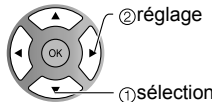
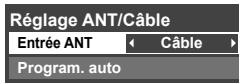

**Entrée ANT**  
 Câble: Câble  
 Antenne: Antenne  
 Non utilisé: ne pas syntoniser  
 ➔ allez à ④

### ③ Sélectionnez "Program. auto"

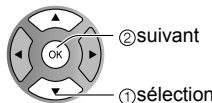
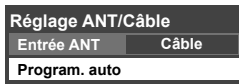

■ Appuyez pour quitter le menu d'écran.



### Remarque

- Pour modifier la configuration ultérieurement (Langue, Horloge, Program. auto, Ident. prises), allez à l'écran Menu (p. 28)

# Réglage initial (suite)

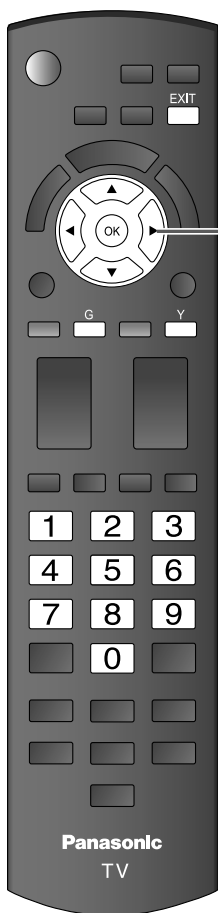

3

## ④ Sélectionnez le mode de balayage des canaux (Tous les canaux/Analogique seulement/Numérique seulement)

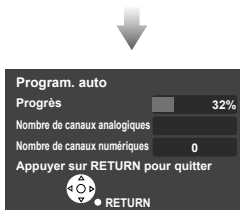
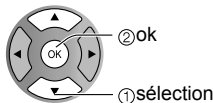
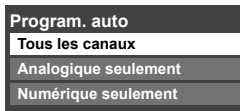

### Démarrez le balayage des canaux.

- Les canaux pouvant être reçus (analogiques et numériques) sont automatiquement sélectionnés.
- Tous les canaux: Balaie les canaux analogiques et numériques
- Analogique seulement: Ne balaie que les canaux analogiques.
- Numérique seulement: Ne balaie que les canaux numériques.

## ⑤ Vérifiez les canaux sélectionnés

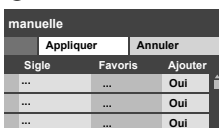

- Les canaux ne seront pas mis en mémoire si vous ne cliquez pas sur "OK" après avoir sélectionné "Appliquer".
- Si vous n'effectuez aucune opération dans un délai de 60 secondes, le canal sera sauvegardé et la programmation manuelle se fermera automatiquement.
- Si vous effectuez le balayage plus de 2 fois, les canaux précédemment mis en mémoire seront supprimés.

4

## Réglage de l'identification des appareils externes

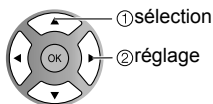
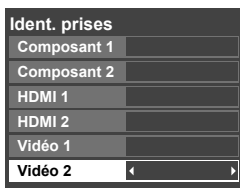
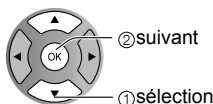
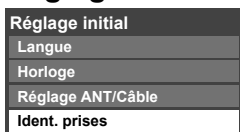

Fait passer le mode d'entrée d'alphabétique à numérique

■ Appuyez pour quitter le menu d'écran.



### Remarque

- À propos des systèmes de télédiffusion

#### Analogique (NTSC):

Téléviseur traditionnel

#### Numérique (ATSC):

Nouveau programme qui permet le visionnement d'un plus grand nombre de canaux offrant une image et un son de haute qualité

Identification: [ESPACE] OMETTRE/MAGNÉTO/DVD/CÂBLE/SATELLITE/DVR/ JEU/AUX/RÉCEPTEUR/ORDINATEUR/Blu-ray/AP.PHOTO/ENR. DVD/CINÉMA M./MONITEUR/CENTRE M/PASSER.M/AUTRE

# Visionnement de la télévision

Connectez le téléviseur à un câblosélecteur/câblodistribution, décodeur, récepteur satellite ou câble d'antenne (p. 11-14)

## Visionnement de la télévision et autres fonctions

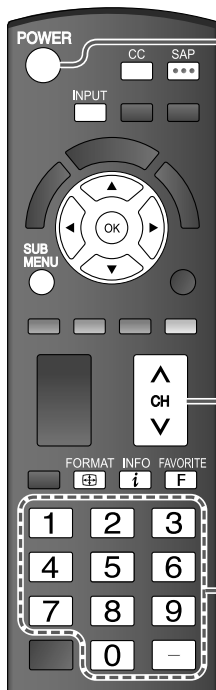

### 1 Appuyez sur la touche POWER

POWER



ou

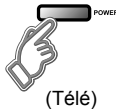

(Télé)

#### Remarque

- Si le mode de commande télé n'est pas sélectionné, appuyez sur et sélectionnez Télé. (p. 24)

### 2 Syntonisez un canal

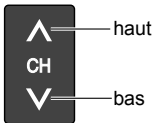

haut

ou

bas



(Télé)

#### ■ Pour entrer directement le numéro du canal numérique

- Lors de la syntonisation d'un canal numérique, appuyez sur la touche pour entrer le nombre secondaire pour un numéro de canal composé.

Exemple: canal 15-1: 1 5 1

#### Remarques

- Resélectionnez "Câble" ou "Antenne" sous "Entrée ANT" de "Réglage ANT/Câble" pour basculer entre la réception par câble et par antenne. (p. 17, 39)
- Le numéro de canal et le niveau de volume restent les mêmes, même après avoir mis le téléviseur hors tension.

### Écoute de la voie SAP (Programme audio secondaire)



#### ■ Sélectionnez le mode audio pour l'écoute de la télévision

##### ● Mode numérique

Appuyez sur SAP pour sélectionner la plage audio suivante (si disponible) lors de la réception d'un canal numérique.

Voie audio 1 de 2  
(Anglais)

##### ● Mode analogique

Appuyez sur la touche SAP pour sélectionner le mode audio désiré.

- Chaque pression de la touche SAP change le mode audio. (Stéréo/SAP/Mono)

### Sous-titres



#### ■ Activez ou désactivez les sous-titres

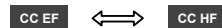

### Affichage du sous-menu



#### ■ Appuyez sur SUB MENU pour afficher l'écran du sous-menu. (p. 28)

Ce menu comporte des raccourcis pour les diverses fonctions pratiques.

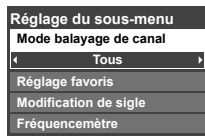

# Visionnement de la télévision (Suite)

## ■ Autres fonctions utiles (Exécutez après ②)

Rappel des informations

■ **Affichez ou retirez la bannière de canal.**

INFO

Canal

15-2	THE NEWS	12:30 PM
ABC-HD	CC   SAP   TV-G   1080i   Standard   4:3	⌚ 30

Horloge

Indicatif du canal  
Sous-titres

Indication SAP  
Classification

Résolution du signal

Mode d'image  
Format d'image

Temps restant de la minuterie-sommeil

---

Changement du format d'image

■ **Appuyez sur FORMAT pour faire défiler les divers formats d'images disponibles.** (p. 45)

FORMAT

- 480i, 480p: PLEIN/CADRAGE/4:3/ZOOM
- 1080p, 1080i, 720p: PLEIN/H-LARGE/CADRAGE/4:3/ZOOM

---

Affichage des canaux favoris

■ **Favoris**

Les numéros de canal enregistrés dans Favoris s'affichent sur l'écran de syntonisation de favoris. Sélectionnez la station de diffusion désirée avec le curseur ou au moyen des touches numériques. (voir ci-dessous)

## Fonction de favoris

### ■ Réglage de la fonction de favoris

**1** Affichez le sous-menu.

**2** Sélectionnez "Réglage favoris"

Réglage du sous-menu	
Mode balayage de canal	
Tous	
Réglage favoris	
Modification de sigle	
Fréquence/mètre	

**3** Réglez le canal affiché

Réglage favoris	
1	26-1
2	
3	
4	

OU

1	2	3
4	5	6
7	8	9
0		

sélectionnez le numéro sur la liste (pour sauvegarder le canal sans appuyer sur OK)

Suppression d'un canal favori

Réglage favoris	
1	26-1
2	
3	
4	

### ■ Utilisation de la fonction de favoris

**1** Affichez "Canaux favoris"

**2** Sélectionnez le canal

Canaux favoris	
1	26-1
2	
3	
4	

**3** Réglez le canal favori

Canaux favoris	
1	26-1
2	
3	
4	

### ■ Pour changer de page

Appuyez plusieurs fois pour changer de page (1/3, 2/3, 3/3 ou quitter)

Page suivante/précédente

20

# Utilisation des fonctions VIERA TOOLS

Accédez facilement aux menus les plus utilisés avec la touche VIERA TOOLS qui permet d'afficher ces menus comme des raccourcis à l'écran.

Contrairement aux menus traditionnels, vous pouvez bénéficier d'une utilisation, d'une lecture et d'une configuration plus rapides.

**1 Affichez les fonctions VIERA TOOLS**



**2 Sélectionnez une rubrique**



	Affichage du menu "VIERA Link" (p. 34-35)
	Démarrage du diaporama (p. 22-23)
	Réglage de "Sommeil" (minuterie-sommeil) (p. 42)
	Affichage du menu "Blocage" (p. 36)

■ Appuyez pour quitter le menu d'écran



■ Appuyez pour revenir à l'écran précédent

RETURN



# Affichage depuis une carte SD

Vous pouvez afficher les photos prises avec un appareil photo numérique ou un caméscope numérique et sauvegardées sur une carte SD. (Les images sur des supports d'enregistrement autres qu'une carte SD pourraient ne pas être reproduites adéquatement.)

## Visualiseur de photos

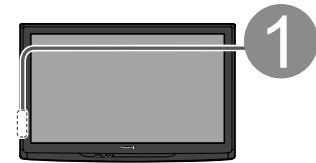

1

### Introduisez la carte SD

\* Ce paramétrage sera sauté la prochaine fois à moins que vous ne sélectionniez "Régler ultérieurement".  
**Réglez "Réglage pour carte SD" et sélectionnez "Lecture immédiate de carte SD"**  
 ● Le menu "Réglage pour carte SD" apparaît automatiquement chaque fois qu'une carte SD est insérée pour la première fois.

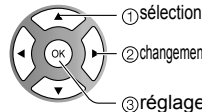
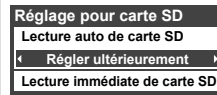

① sélection **Diaporama**: Un diaporama démarrera automatiquement la prochaine fois. Le menu du visualiseur de photos sera affiché automatiquement à l'avenir.  
 ② changement **Imagette**: Le menu "Réglage pour carte SD" sera affiché à plusieurs reprises. La lecture peut être effectuée manuellement.  
 ③ réglage **HF**:

### Opérations manuelles ("Lecture auto de carte SD" est sur "Non")



### Affichez "Visualiseur de photos" Démarrez le diaporama

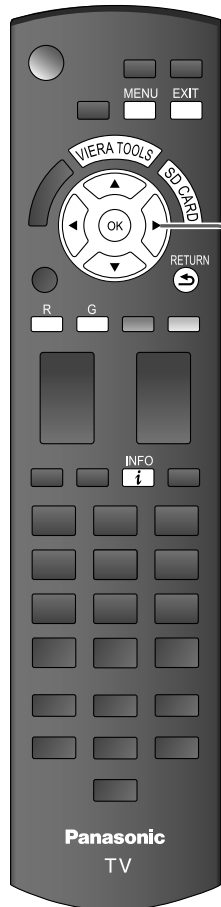
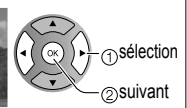
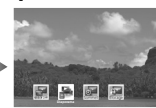

2

### Sélectionnez les données à visualiser

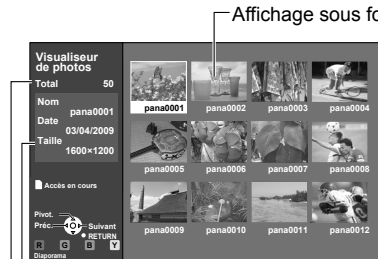

Des informations sur la photo sélectionnée s'affichent.  
**Nom**: Le numéro de l'image ou le nom du fichier s'affiche.  
**Date**: La date à laquelle l'image a été enregistrée s'affiche.  
**Taille**: La résolution de l'image s'affiche.

Nombre total d'images

### Remarque

● Selon le format JPEG, le contenu "Information" peut ne pas s'afficher correctement. Pour plus de détails, reportez-vous à la page 46 (Format des données sur carte mémoire SD).

### Visionnez

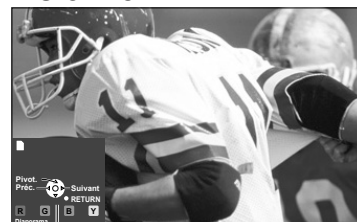

Affichage des photos une à la fois  
 Zone de navigation

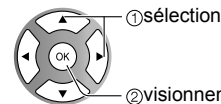

État actuel (Pendant l'accès aux données)

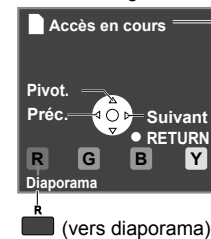

(vers diaporama)



(vers visionnement d'une image)

■ Appuyez pour quitter le menu d'écran



■ Appuyez pour revenir à l'écran précédent

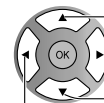

Rotation sur 90 degrés (sens anti-horaire)  
 Photo suivante

Rotation sur 90 degrés (sens horaire)

Photo précédente

● Pour afficher/cacher la zone de navigation



## Carte SD

### ● Insertion de la carte

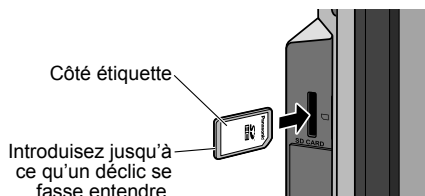

### ● Retrait de la carte

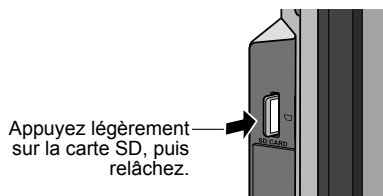

- Cartes compatibles (capacité maximum): Carte SDHC (16 Go), carte SD (2 Go), carte miniSD (1 Go) (avec adaptateur pour carte miniSD)
- Pour les mises en garde et détails qui figurent sur les cartes SD, reportez-vous à la page 46.

### À l'étape ② ou ③

#### ① Affichez "Réglage des images fixes"



#### ② Sélectionnez une rubrique

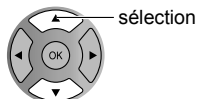

#### ③ Effectuez le réglage

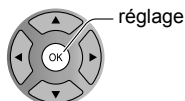

### ■ Ajustez l'image

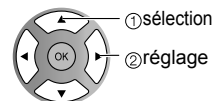
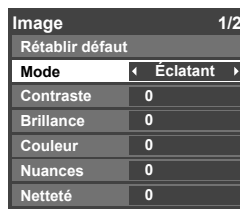

Menu Image (p. 26)

## Réglage des images fixes

### ■ Réglage du diaporama

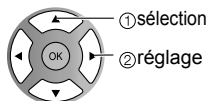
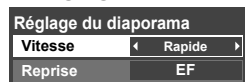

#### Vitesse

Dans le mode diaporama, il est possible de fixer la durée d'affichage de chaque image. (**Très rapide/Rapide/Moyenne/Lente/Très lente**)

#### Reprise

Activez (EF) ou désactivez (HF) la fonction de reprise du diaporama.

#### Remarque

- Pour interrompre à mi-chemin ➔ Appuyez sur RETURN

## Visionnement

- Affichage depuis une carte SD

## VISUALISEUR VIERA

Le visualiseur VIERA est une fonction qui permet de visionner facilement des images fixes et animées sur le téléviseur VIERA en insérant tout simplement une carte SD dans la fente pour carte SD sur le téléviseur VIERA.

# Visionnement de bandes vidéo et de DVD

Si un appareil compatible est connecté au téléviseur, il sera possible de visionner des images vidéo et des disques DVD au moyen de l'écran du téléviseur.

## Sélection d'entrée

Il est possible de choisir l'appareil auxiliaire auquel accéder.

1 Appareil(s) raccordé(s) en marche  
**Affichez le menu "Sélection d'entrée"**

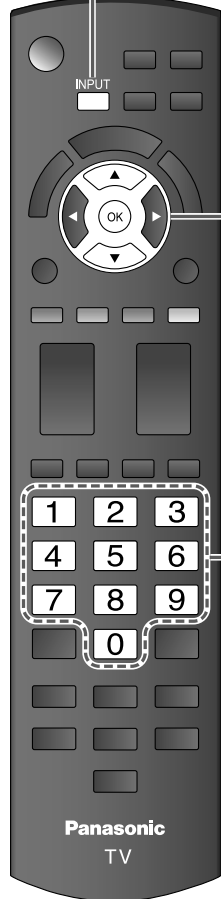

2 **Sélectionnez le mode d'entrée**

Sélection d'entrée	
1	Télé
2	Composant 1 AUX
3	Composant 2
4	HDMI 1 JEU
5	HDMI 2
6	Vidéo 1
7	Vidéo 2 JEU

(exemple)

1	2	3
4	5	6
7	8	9
0		

ou

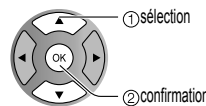

Appuyez sur la touche numérique correspondante de la télécommande pour sélectionner l'entrée désirée.

Appuyez sur la flèche vers le haut/bas pour sélectionner la source désirée, puis appuyez sur OK.

- Pendant la sélection, si aucune action n'est effectuée pendant plusieurs secondes, le menu "Sélection d'entrée" disparaît.
- La borne et l'identification de l'appareil raccordé sont affichées. Pour sélectionner une identification à chacune des prises, consultez la page 41.

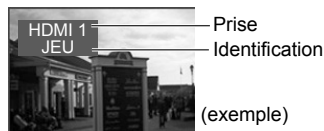

### Remarques

- L'identification des prises apparaît à l'écran "Sélection d'entrée" si "Ident. prises" est réglé à la page 41.
- Pour les prises d'entrée latérales (Vidéo 2), l'identification des prises est réglée à "JEU" par défaut en usine.
- Reportez-vous à la page 41 pour plus de détails sur les identifications des prises.

3 **Pilotez l'appareil raccordé en utilisant la télécommande de celui-ci**

### Remarque

- Pour plus de détails, reportez-vous au manuel de l'appareil raccordé.

■ Pour revenir à l'image de la télévision









## Réglage de la fonction VIERA Link™

Si un appareil doté de la fonction “HDMI Control” est connecté au téléviseur au moyen d’un câble HDMI, il est possible de tirer profit d’un plus grand nombre de fonctions pratiques. Reportez-vous aux pages 30-35. Avant de pouvoir utiliser ces fonctions, il faut régler “VIERA Link” à “EF” comme suit.

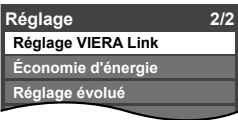
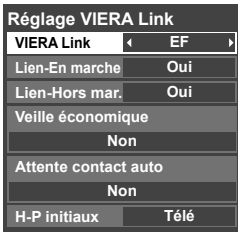

- 1 Affichez le menu**  

- 2 Sélectionnez “Réglage”**  

- 3 Sélectionnez “Réglage VIERA Link”**  

- 4 Sélectionnez “VIERA Link”**  

- 5 Sélectionnez “EF”**  
 (Par défaut, le réglage est sur “EF”)  

■ Appuyez pour quitter le menu d’écran.  
 EXIT

■ Appuyez pour revenir à l’écran précédent  
 RETURN

Maintenant, il est possible de régler chaque fonction “VIERA Link” selon vos préférences (p. 32-35).

### Remarques

- Si aucun périphérique HDMI n’est connecté ou si un périphérique HDMI standard (sans la fonction VIERA Link) est utilisé, réglez sur “HF”.
- Pour de plus amples détails sur la connexion des appareils auxiliaires, veuillez vous reporter au manuel afférent à chaque appareil en question.

# Utilisation des fonctions des menus

Divers menus vous permettent d'effectuer les paramétrages de l'image, du son et d'autres fonctions selon vos préférences.

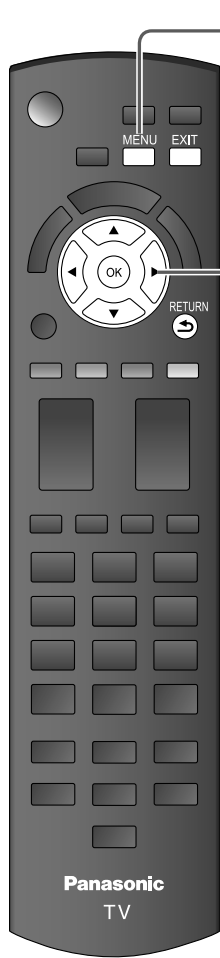

## 1 Affichez le menu



- Affiche les fonctions pouvant être paramétrées (varient selon le signal d'entrée)

## 2 Sélectionnez un menu

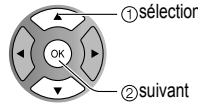
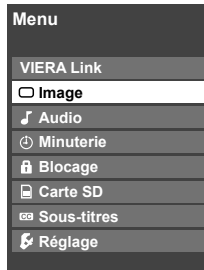

## 3 Sélectionnez une rubrique

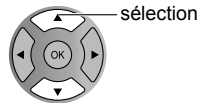
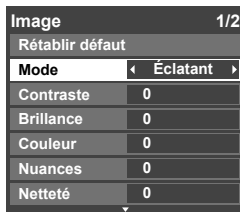

(Exemple: menu Image)

## 4 Faites le réglage ou la sélection

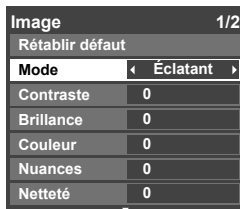

(Exemple: menu Image)

■ Appuyez pour quitter le menu d'écran



■ Appuyez pour revenir à l'écran précédent



## ■ Liste de menus

Menu	Option		
VIERA Link	Contrôle VIERA Link, Sortie H-P		
	Rétablir défaut		
Image	Mode		
	Contraste, Brillance, Couleur, Nuances, Netteté		
	Temp. couleur		
	C.A.T.S.		
	Réducteur		
	Réglages zoom		
	Image évoluée	Filtre 3D Y/C	
		Codeur couleur	
		Réducteur MPEG	
		Niveau du noir	
Format H			
Audio	Rétablir défaut		
	Graves		
	Aigus		
	Équilibre		
	Audio évoluée	Son ambio	
Égaliseur volume			
Haut-parleurs télé			
Entrée HDMI 1 Entrée HDMI 2			
Minuterie	Sommeil, Minuterie 1-5		
Blocage			
Carte SD	Carte SD		
Sous-titres	Sous-titres		

## Réglages/Paramètres (choix)

### [Contrôle VIERA Link]

Sélectionne l'appareil et permet de piloter les fonctions. (**Enregistreur/Cinéma maison/Lecteur/Caméscope/LUMIX**) (p. 34-35)

### [Sortie H-P]

Sélectionne la sortie audio. (**Cinéma maison/Télé**) (p. 34-35)

- Le menu VIERA Link est accessible sur pression de la touche VIERA Link de la télécommande.  (p. 34)

Rétablit tous les réglages par défaut pour les réglages d'image, sauf pour le réglage "Image évoluée"

Rétablir défaut

Mode de base de l'image (**Éclatant/Standard/Cinéma/Person.**) (p. 47)

Mode **Éclatant**

Ajuste la couleur, la brillance, etc. pour chaque mode image selon vos préférences.

- Plage de l'affichage

**Contraste/Brillance/Couleur/Netteté:** 0 - 100

**Nuances:** -50 - +50

Contraste	+20	Nuances	0
Brillance	0	Netteté	0
Couleur	0		

Sélectionne un niveau de couleur parmi les rubriques Bleu (froid), Norm. (normalisation) ou Rouge (chaud).

(**Bleu/Norm./Rouge**)

Temp. couleur **Bleu**

Ajuste la luminosité et la gradation selon les conditions d'éclairage ambiantes. (**HF/EF**)

C.A.T.S. **Non**

Réduit le bruit des canaux, appelé habituellement "neige". Mettez hors service lors de la réception d'un signal fort. (**HF/EF**)

Réducteur **HF**

Ajuste l'alignement vertical et la taille lorsque le format est réglé sur "ZOOM" (p. 45)

Réglages zoom

Réduit le bruit et le décalage des couleurs de l'image. (**EF/HF**)

Filtre 3D Y/C **EF**

Sélectionne la résolution d'image des composants ou appareils connectés. (**HD/DS**)

- DS: définition standard HD: haute définition

- Seul le signal 480p est accepté; le signal de télévision ordinaire (NTSC) n'est pas disponible.

Couleur couleur **DS**

Réduit le bruit de certains signaux numériques sur support DVD, décodeur, etc. (**EF/HF**)

Réducteur MPEG **HF**

Choisit Foncé ou Clair. Ce réglage fonctionne uniquement pour les signaux d'entrée. (**Foncé/Clair**)

Niveau du noir **Clair**

Ajuste la plage d'affichage horizontal afin de réduire le bruit sur les deux cotés de l'image. (**Format 1/Format 2**)  
Format 2: Ajuste la grandeur de l'image en fonction du format d'image pour réduire le bruit. (p. 48)

Format H **Format 1**

Réinitialise les réglages des graves, aigus et équilibre aux réglages par défaut.

Rétablir défaut

Augmente ou diminue la réponse des graves.

Graves **0**

Augmente ou diminue la réponse des aigus.

Aigus **0**

Accentue le volume des haut-parleurs gauche/droit.

Équilibre **0**

Améliore la réponse sonore lors de l'écoute d'un programme stéréo. (**EF/HF**)

Son ambio **HF**

Réduit l'écart entre les niveaux de volume après la mise en circuit d'une source externe.

Égaliseur volume **0**

Commute les haut-parleurs hors circuit quand des enceintes externes sont utilisées. (**EF/HF**)

- "Son ambio" et "Égaliseur volume" ne peuvent fonctionner si "HF" est sélectionné.

Haut-parleurs télé **EF**

Le réglage par défaut de la connexion HDMI est "Numérique" (signal d'entrée numérique).

Sélectionne la prise d'entrée audio lorsqu'un câble DVI est raccordé (signal d'entrée analogique).

(**Numéri./Composant 1/Composant 2/Vidéo 1/Vidéo 2**)

Entrée HDMI 1 **Numéri.**

Entrée HDMI 2 **Numéri.**

Il est possible de régler la minuterie de manière que le téléviseur se mette en ou hors marche à l'heure désirée. (p. 42)

Verrouille les canaux et programmes (p. 36)

Affiche les données de la carte SD (p. 22-23)

Carte SD

Affiche les sous-titres. (p. 40)

Sous-titres

- Dans le mode AV, les menus Audio et Réglage comportent un plus petit nombre d'options.

# Utilisation des fonctions des menus

Divers menus vous permettent d'effectuer les paramétrages de l'image, du son et d'autres fonctions selon vos préférences.

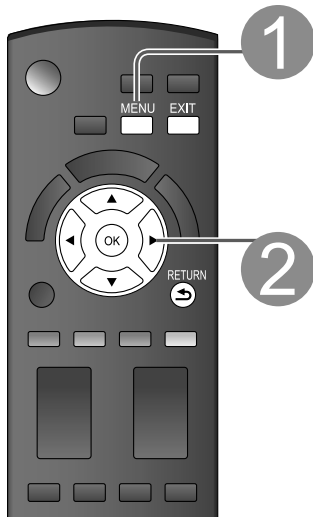

## 1 Affichez le menu



- Affichez les fonctions pouvant être paramétrées (varient selon le signal d'entrée).

## 2 Sélectionnez "Réglage"

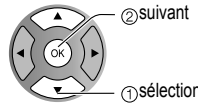
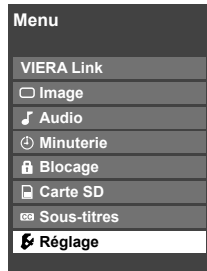

■ Appuyez pour quitter le menu d'écran



■ Appuyez pour revenir à l'écran précédent



## 3 Sélectionnez une rubrique

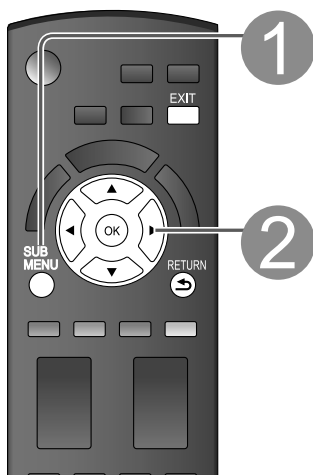
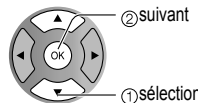
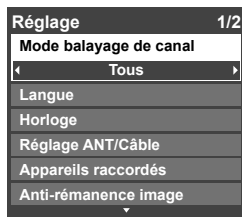

## 1 Affichez le sous-menu



## 2 Sélectionnez une rubrique

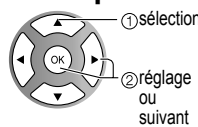
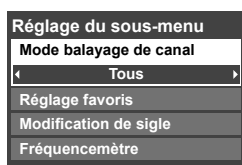

### ■ Liste de menus

Menu	Option		
Réglage	Mode balayage de canal		
	Langue		
	Horloge		
	Réglage ANT/Câble		
	Appareils raccordés	Ident. prises	
	Anti-rémanence image	Orbitor de pixel	
		Temps (minutes)	
		Barre latérale 4:3	
	Réglage VIERA Link	Barre de défilement	
		VIERA Link	
Lien-En marche			
Lien-Hors mar.			
Veille économique			
Economie d'énergie	Attente contact auto		
	H-P initiaux		
	Aucun signal pendant 10 minutes		
Réglage évolué	Période d'inactivité de 3 heures		
	Contact auto		
	Lecture auto de carte SD		
	À propos		
	Rétablir défaut		

### ■ Liste de sous-menus

Menu	Option	
Réglage du sous-menu	Mode balayage de canal	
	Réglage favoris	
	Modification de sigle	
	Fréquence-mètre	

## (Suite)

### Réglages/Paramètres (choix)

Sélectionne le mode de sélection des canaux au moyen de la touche de syntonisation. <b>(Tous/Favoris/Numérique seulement/Analogique seulement)</b> ● Favoris: Seulement les canaux programmés comme étant des canaux favoris. (p. 20)	Mode balayage de canal Tous
Sélectionne la langue du menu à l'écran. (p. 16)	Langue
Règle l'horloge. (p. 17)	Horloge
Programme les canaux. (p. 39)	Réglage ANT/Câble
Sélectionne la borne et l'étiquette de l'appareil externe. (p. 41)	
Pour prévenir une "image rémanente" avec mouvement. <b>(Automatique/Périodique)</b> ● Automatique: Décale automatiquement l'image affichée. ● Périodique: Décale l'image affichée selon les réglages en minutes (1/2/3/4) établis dans le menu "Temps (minutes)".	Orbitor de pixel Automatique
Règle la durée du réglage "Orbitor de pixel-Périodique". <b>(1/2/3/4)</b>	Temps (minutes) 4
Accentue la luminosité de la barre d'affichage. <b>(HF/Faible/Moyen/Fort)</b> (mode 4:3 seulement) ● Afin de prévenir le risque de rémanence, il est recommandé de régler la luminosité à "Fort". (p. 48)	Barre latérale 4:3 Fort
Appuyez sur "OK" pour lancer le "défilement" horizontal à l'écran (p. 48)	Barre de défilement
Pilote les fonctions des appareils connectés aux bornes HDMI (p. 32) <b>(EF/HF)</b> ● "Lien-Hors mar.", "Lien-En marche" et "H-P initiaux" ne peuvent être sélectionnés si "Non" est sélectionné.	VIERA Link EF
Active "Lien-En marche" des équipements connectés aux prises HDMI. (p. 32) <b>(Oui/Non)</b>	Lien-En marche Oui
Active "Lien-Hors mar." des équipements connectés aux prises HDMI. (p. 32) <b>(Oui/Non)</b>	Lien-Hors mar. Oui
Pour régler "Veille économique" sur les appareils HDMI. (p. 32) <b>(Non/Oui)</b>	Veille économique Non
Pour régler "Attente contact auto" sur les appareils à connexion HDMI. (p. 32) <b>(Non/Oui (avec avertisseur)/Oui (sans avertisseur))</b>	Attente contact auto Non
Sélectionne les haut-parleurs par défaut (p. 32) <b>(Télé/Cinéma)</b>	H-P initiaux Télé
Pour conserver l'énergie, le téléviseur est mis hors marche automatiquement lors de l'absence de signal ou d'opération pendant plus de 10 minutes. <b>(Activé/Désactivé)</b> <b>Remarques</b> ● Ne fonctionne pas lors du réglage de "Contact auto", "Minuterie", "mode SD", "Blocage" ou d'un canal numérique. ● Le message "Aucun signal pendant 10 minutes activé" sera affiché pendant environ 10 secondes lorsque le téléviseur est mis hors marche la première fois par le biais de "Aucun signal pendant 10 minutes". ● Les chiffres "3", "2", "1" clignotent à l'affichage pour indiquer les trois (3) minutes restantes avant la mise hors marche.	Aucun signal pendant 10 minutes Activé
Pour conserver l'énergie, le téléviseur est mis hors marche automatiquement lorsqu'aucune touche de la télécommande ou du panneau avant n'est appuyée pendant plus de 3 heures. <b>(Activé/Désactivé)</b> <b>Remarques</b> ● Ne fonctionne pas lors du réglage de "Contact auto" ou "Minuterie". ● Le message "Période d'inactivité de 3 heures activée" sera affiché pendant environ 10 secondes lorsque le téléviseur est mis hors marche la première fois par le biais de "Période d'inactivité de 3 heures". ● Les chiffres "3", "2", "1" clignotent à l'affichage pour indiquer les trois (3) minutes restantes avant la mise hors marche.	Période d'inactivité de 3 heures Désactivé
Met automatiquement le téléviseur en marche au moment de la mise en marche du câblesélecteur ou d'un équipement connecté. <b>(HF/EF)</b> ● Ni la minuterie-sommeil, ni la minuterie de mise en/hors marche différée, ni le réglage initial ne fonctionnent si "Contact auto" est activé. (p. 42)	Contact auto HF
Réglez sur "Imagette" ou "Diaporama" pour permettre la lecture automatique d'une carte SD. <b>(Diaporama/Imagette/Régler ultérieurement/HF).</b>	Lecture auto de carte SD Régler ultérieurement
Affiche les renseignements sur le modèle du téléviseur et la licence d'utilisation du logiciel.	À propos
La réinitialisation des réglages annule toutes les options de l'écran "Réglage", telles que le réglage des canaux. (p. 38)	Rétablir défaut

### Réglages/Paramètres (choix)

Sélectionne le mode de sélection des canaux au moyen de la touche de syntonisation <b>(Tous/Favoris/Numérique seulement/Analogique seulement)</b>	
Syntonise un des canaux de la liste des favoris. (p. 20)	
Modifie l'indicatif du canal. (p. 39)	
Permet de vérifier la puissance du signal dans le cas où il y aurait de l'interférence ou que l'image numérique deviendrait figée. (p. 39)	

# VIERA Link™ “HDAVI Control™”\*

Vous pouvez activer/désactiver simultanément tous les appareils Panasonic compatibles avec la fonction “HDAVI Control” au moyen d’une seule touche de la télécommande.

Profitez d’une interopérabilité HDMI supplémentaire avec les appareils Panasonic dotés de la fonction “HDAVI Control”.

Ce téléviseur prend en charge la fonction VIERA Link “HDAVI Control 4”.

Les connexions à certains appareils (enregistreur DVD DIGA, caméscope HD, chaîne cinéma maison avec enregistreur ou lecteur, amplificateur, etc.) au moyen de câbles HDMI vous permettent une interface automatique.

Les appareils avec fonction “HDAVI Control” permettent les opérations suivantes:

Version	Opérations
HDAVI Control ou ultérieur	<ul style="list-style-type: none"><li>● Commutation d’entrée automatique (p. 33)</li><li>● Lien-En marche (p. 33)</li><li>● Lien-Hors mar. (p. 33)</li><li>● H-P initiaux (p. 33)</li><li>● Lecture cinéma avec une seule touche (p. 33)</li><li>● Contrôle des haut-parleurs (p. 35)</li></ul>
HDAVI Control 2 ou ultérieur	<ul style="list-style-type: none"><li>● Fonction VIERA Link opérable uniquement avec la télécommande du téléviseur (P. 35)</li><li>● Attente contact auto (pour appareil disponible seulement) (p. 33)</li></ul>
HDAVI Control 3 ou ultérieur	<ul style="list-style-type: none"><li>● Informations de réglage (p. 33)</li><li>● Fonction de synchronisation automatique (p.33)</li></ul>
HDAVI Control 4	<ul style="list-style-type: none"><li>● Veille économique (avec mode de démarrage rapide) (p. 33)</li></ul>

## ■ La première fois/Lors de l’ajout de nouvel équipement, de la reconnexion d’un appareil ou d’une modification de la configuration, mettez l’équipement puis l’appareil en marche.

**Sélectionnez le mode d’entrée HDMI 1 ou HDMI 2 (p. 24) et assurez-vous que l’image est adéquatement affichée.**

La fonction VIERA Link “HDAVI Control”, basée sur les fonctions de pilotage fournies par HDMI qui est une norme de l’industrie aussi connue sous le nom de HDMI CEC (Consumer Electronics Control/Comité des télécommunications et de l’électronique), est une fonction unique que nous avons développée et ajoutée à nos appareils. De ce fait, son pilotage avec les appareils d’autres fabricants qui prennent en charge HDMI CEC n’est pas garanti.

Reportez-vous aux manuels d’utilisation afférents aux appareils d’autres fabricants qui prennent en charge la fonction VIERA Link.

## ■ Câble HDMI

L’utilisation de cette fonction requiert que la connexion soit faite avec un câble conforme à la norme HDMI. On ne peut utiliser un câble non conforme à la norme HDMI.

Il est recommandé d’utiliser le câble HDMI Panasonic. Numéro de pièce recommandé: RP-CDHF15 (1,5 m/4,9 pi), RP-CDHG15 (1,5 m/4,9 pi), RP-CDHF30 (3,0 m/9,8 pi), RP-CDHG30 (3,0 m/9,8 pi), RP-CDHG50 (5,0 m/16,4 pi)

\* Pour de plus amples détails sur la connexion des appareils auxiliaires, veuillez vous reporter au manuel afférent à chaque appareil en question.

Suivez les indications des schémas de connexion ci-dessous pour la commande HDAVI d'un seul appareil AV, tel qu'un enregistreur DVD DIGA, ou une chaîne cinéma maison avec lecteur ou enregistreur DVD. Reportez-vous aux pages 32 à 35 pour les réglages du menu de configuration et des informations de commandes supplémentaires.

- Les câbles optiques et(ou) HDMI sont vendus séparément.

Si la connexion (ou le réglage) de l'appareil compatible avec HDAVI est changée, mettez l'appareil hors tension puis à nouveau sous tension alors que tous les équipements sont sous tension (sur cet appareil pour reconnaître correctement l'appareil raccordé) et vérifiez que l'enregistreur DVD ou la chaîne cinéma maison fonctionne.

### Remarque

- La prise HDMI 1 est recommandée.
- Si la connexion est faite à la prise HDMI 2, réglez le mode d'entrée sur HDMI 2 (p. 24) avant d'effectuer la connexion à cette prise. Une fois la connexion faite, vérifiez les fonctions de contrôle avec HDMI (p. 32-35).

### ■ Raccordement à un enregistreur DVD DIGA, chaîne cinéma maison avec enregistreur ou lecteur DVD

- Pour enregistreur DVD DIGA: Raccordez avec un câble HDMI
  - Pour une chaîne cinéma maison avec enregistreur ou lecteur DVD: Raccordez avec un câble HDMI et un câble audio.
- Si le câble audio n'est pas raccordé, vous ne pouvez pas regarder les émissions de télévision via la chaîne cinéma maison.

### ■ Raccordement de cet appareil à un enregistreur DVD et à un amplificateur audio-vidéo

Lors de l'utilisation d'un amplificateur audio-vidéo avec "VIERA Link" et d'un enregistreur DVD DIGA compatible, utilisez une connexion en cascade, tel qu'indiqué ci-dessous.

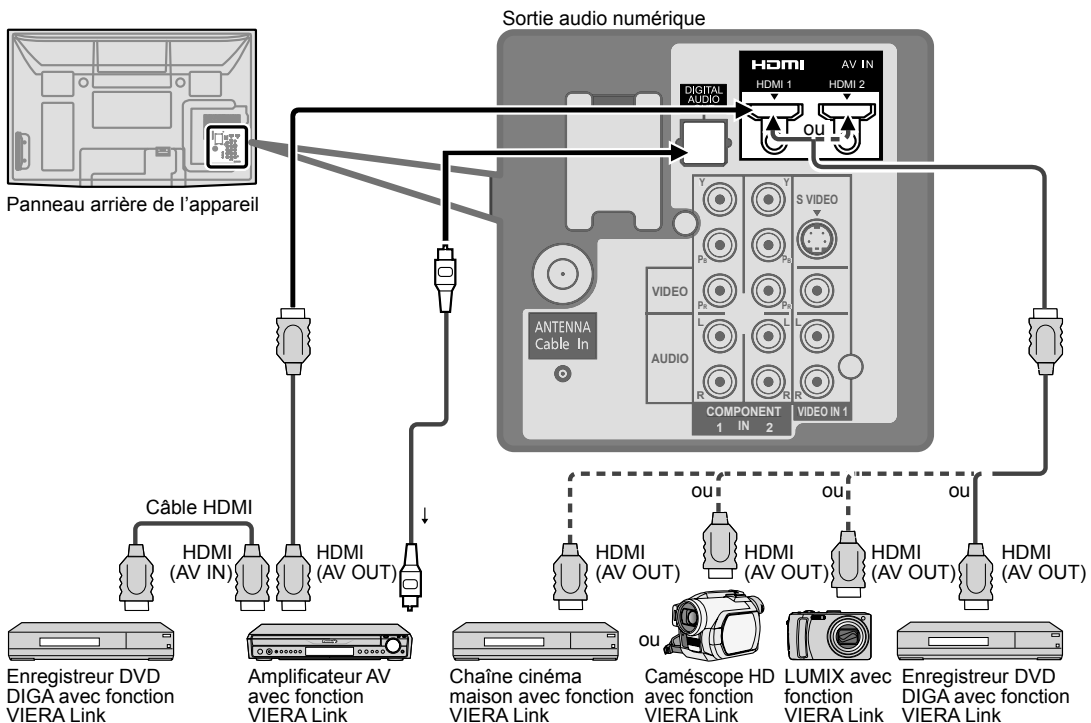

- Il est possible d'utiliser un amplificateur AV et un enregistreur DVD DIGA avec cet appareil.
- Assurez-vous de raccorder l'amplificateur AV à cet appareil et à l'enregistreur DVD DIGA.

### ■ Réglage de cet appareil après le raccordement

Après avoir effectué les raccordements indiqués ci-dessus, réglez "VIERA Link" (sous "Réglage VIERA Link") sur "EF" à l'aide du menu de configuration (p. 25, 32-33).

### Remarques

- Les appareils HDMI individuels peuvent nécessiter des réglages de menu supplémentaires spécifiques à chaque modèle. Veuillez consulter les manuels d'utilisation respectifs.
- Lorsque le signal audio est acheminé depuis un autre appareil raccordé à cet appareil via HDMI au moyen de la prise de sortie DIGITAL AUDIO OUT de cet appareil, le système se commute sur la source audio sur 2 canaux. (Le raccordement à un amplificateur AV via HDMI permet d'obtenir un son de qualité supérieure.)
- Pour plus de détails sur le câble HDMI pour le raccordement d'un caméscope HD Panasonic, reportez-vous au manuel d'utilisation afférent à l'appareil utilisé.

# VIERA Link™ “HDAVI Control™”

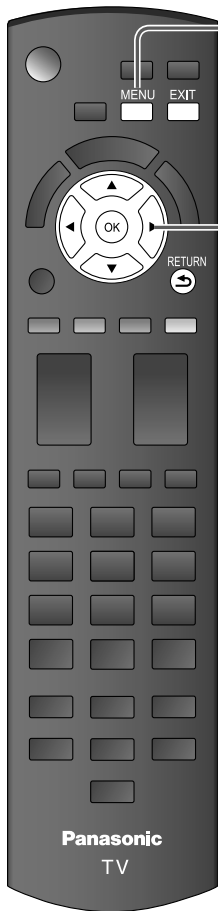

- 1 Affichez le menu**

MENU
- 2 Sélectionnez “Réglage”**

Menu

VIERA Link
Blocage
Carte SD
Sous-titres
<b>Réglage</b>
- 3 Sélectionnez “Réglage VIERA Link”**

Réglage 2/2

<b>Réglage VIERA Link</b>
Économie d'énergie
Réglage évolué
- 4 Sélectionnez “VIERA Link”**

Réglage VIERA Link

<b>VIERA Link</b>	EF
Lien-En marche	Oui
Lien-Hors mar.	Oui
Veille économique	Non
Attente contact auto	Non
H-P initiaux	Télé
- 5 Sélectionnez “EF”**

(Par défaut, le réglage est sur “EF”)
- 6 Sélectionnez les réglages**

Réglage VIERA Link

VIERA Link	EF
Lien-En marche	Oui
Lien-Hors mar.	Oui
Veille économique	Non
Attente contact auto	Non
H-P initiaux	Télé
- 7 Effectuez le réglage**

Réglage VIERA Link

VIERA Link	EF
Lien-En marche	Oui
Lien-Hors mar.	Oui
Veille économique	Non
Attente contact auto	Non
H-P initiaux	Cinéma

■ Appuyez pour quitter le menu d'écran



■ Appuyez pour revenir à l'écran précédent

RETURN



Commutation d'entrée automatique

Lien-En marche

Lien-Hors mar.

Veille économique (pour “HDAVI Control 4” (avec mode de démarrage rapide))

Attente contact auto (pour “HDAVI Control 2 ou ultérieur”)

H-P initiaux

Lecture cinéma avec une seule touche

Informations de réglage (pour “HDAVI Control 3 ou ultérieur”)

Fonction de synchronisation automatique (pour “HDAVI Control 3 ou ultérieur”)



## (Suite)

Au début de la lecture avec l'enregistreur DVD ou chaîne cinéma maison avec enregistreur DVD ou lecteur DVD, l'entrée télé commute automatiquement sur l'entrée compatible avec l'appareil de lecture.

- Pour la chaîne cinéma maison avec enregistreur DVD, les haut-parleurs commutent automatiquement sur la chaîne cinéma maison. Si l'appareil est en mode d'enregistrement DVD, l'entrée télé commute automatiquement sur DVD et le menu d'enregistrement s'affiche.

Lorsque "Oui" est sélectionné (p. 29), le téléviseur est automatiquement mis en marche et le mode d'entrée HDMI approprié est sélectionné si un équipement compatible avec la fonction VIERA Link est en marche et que le mode lecture a été sélectionné.

Lorsque "Oui" est sélectionné (p. 29) et que le téléviseur est hors marche, tout l'équipement connecté compatible avec la fonction VIERA Link est automatiquement mis hors marche.

- L'enregistreur DVD DIGA Panasonic n'est pas mis hors marche s'il est encore dans le mode enregistrement.

**Mise en garde:** Le téléviseur demeure en marche même si tout l'équipement connecté compatible avec la fonction VIERA Link est mis hors marche.

### ● État

Lien-Hors mar. : Oui

Veille économique : Oui

L'appareil est raccordé par un câble HDMI et prend en charge "HDAVI Control 4" (avec mode de démarrage rapide).

Lorsque le téléviseur est mis hors marche, tous les appareils connectés, compatibles avec VIERA Link, seront automatiquement mis en mode de veille économique dans les conditions mentionnées plus haut.

\* Consommation minimale de courant de l'état de veille des appareils.

### ● État

Attente contact auto : Oui

L'appareil est raccordé par un câble HDMI et prend en charge "HDAVI Control 2 ou ultérieur" (pour appareil disponible seulement).

[Exemple de situations pour l'activation]

- Lors de la commutation de l'entrée à HDMI.
- Lorsque le réglage "Cinéma maison" de la "Sortie H-P" est modifié à "Télé".

Les appareils connectés, compatibles avec VIERA Link, seront automatiquement mis hors marche lorsqu'ils ne sont pas utilisés. "Télé" est la sélection par défaut. Pour établir les enceintes de la chaîne cinéma maison comme haut-parleurs par défaut, sélectionnez "Cinéma" à la place de "Télé". Le signal audio sera alors reproduit sur les enceintes de la chaîne cinéma maison lorsque le téléviseur est mis en marche.

Si la touche "ONE TOUCH PLAY" de la télécommande pour l'équipement de la chaîne cinéma maison est pressée, les opérations suivantes sont automatiquement effectuées en séquence:

- ① La chaîne cinéma maison est mise en marche et la lecture s'amorce.
- ② Le téléviseur s'allume et l'écran de lecture s'affiche.
- ③ L'audio est coupé sur le téléviseur et commute sur la chaîne cinéma maison.

Certaines informations de réglage du téléviseur peuvent être acheminées à chaque appareil (enregistreur/chaîne cinéma maison/lecteur) muni de la fonction "HDAVI Control 3 ou ultérieur" raccordé à un téléviseur par un câble HDMI.

Données transmissibles	Enregistreur	Chaîne cinéma maison	Lecteur
① Réglage de la langue des affichages à l'écran (English/Español/Français)	○	○	○
② Format de l'image à l'écran (16:9 fixe)	○	○	○
③ Informations Sous-titres (CC) (Mode/Type CC/Réglage numérique)	○	---	---
④ Informations canal (Signal d'entrée/Liste de canaux/Informations sigle)	○	---	---

### Remarques

- Il est possible que toute l'information de langue de l'interface utilisateur graphique (IUG) puisse être réglée à partir d'un appareil doté de la fonction HDMI CEC raccordé au téléviseur par un câble HDMI. Selon des conditions de fonctionnement ou des spécifications de chaque appareil, le réglage pourrait ne pas être appliqué.
- Pour plus de détails sur le fonctionnement des appareils auxiliaires, reportez-vous aux manuels d'utilisation afférents à ces appareils.

### [Enregistreur]

- Il est impossible d'utiliser d'autres fonctions que celle de la touche de mise en/hors marche pendant la transmission de l'information télévisuelle. Lorsque cet appareil est mis hors marche, la transmission est interrompue (seulement pendant le traitement de ④ Informations canal).

Minimise le décalage entre l'image et le son lorsque le téléviseur est raccordé à une chaîne cinéma maison ou un amplificateur Panasonic.

# VIERA Link™ “HDAVI Control™”

Profitez d'un fonctionnement plus convivial avec la fonction “HDAVI Control” sous le menu “VIERA Link”. Pour plus de détails sur “HDAVI Control”, reportez-vous à la page 30.

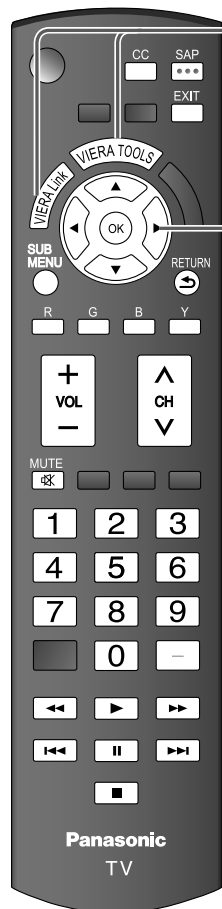

**1 Affichez le menu VIERA Link**

ou

**2 Sélectionnez une rubrique**

**3 Effectuez la sélection**

**4 Effectuez le réglage**

① sélection  
② suivant

sélection

changement

■ Appuyez pour quitter le menu d'écran

EXIT

■ Appuyez pour revenir à l'écran précédent

RETURN



Contrôle des haut-parleurs

Fonction VIERA Link opérable uniquement avec la télécommande du téléviseur (pour “HDAVI Control 2 ou ultérieur”)

## (Suite)

Il est possible de sélectionner soit les enceintes de la chaîne cinéma maison soit les haut-parleurs du téléviseur pour la sortie audio. Le contrôle du rendu sonore se fait au moyen de la télécommande du téléviseur. Cette fonction n'est disponible que si un amplificateur ou une chaîne cinéma maison Panasonic est utilisé.

- ① Sélectionnez "Sortie H-P"
- ② Sélectionnez "Cinéma maison" ou "Télé"

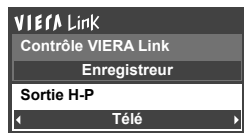

■ **Cinéma maison:** Réglage sur l'équipement

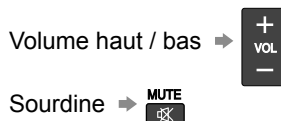

- La sortie audio sur le téléviseur est mise en sourdine.
- Lorsque l'équipement connecté est mis hors marche, les haut-parleurs du téléviseur sont activés.
- La sélection de "Cinéma maison" a pour effet de mettre l'équipement en marche s'il est en mode de veille.

■ **Télé:** Les haut-parleurs du téléviseur sont activés.

Dans le menu VIERA Link, il est possible de sélectionner des appareils HDMI compatibles connectés et d'y accéder rapidement. Continuez à utiliser la télécommande du téléviseur en prenant soin de l'orienter vers ce dernier.

- ① Sélectionnez "Contrôle VIERA Link"
- ② Sélectionnez l'équipement auquel vous voulez accéder.  
(Enregistreur/Cinéma maison/Lecteur/Caméscope/LUMIX)

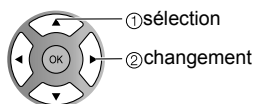
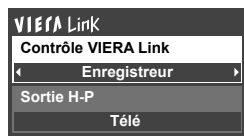

- En présence de plus d'un appareil du même type, le chiffre annexé au nom de l'appareil indique le nombre d'appareils. (ex. Enregistreur 1/Enregistreur 2/Enregistreur 3...)
- Le nombre d'appareils qui peuvent être raccordés est trois pour les enregistreurs, et un total de trois appareils pour Cinéma maison/Lecteur/Caméscope/LUMIX.

**Remarque**

- Il existe une limite au nombre de connecteurs HDMI.

Vous ne pouvez sélectionner que les rubriques disponibles.

- ③ Pilotez les fonctions de l'équipement au moyen de la télécommande du téléviseur en prenant soin de l'orienter vers ce dernier.

- Pour faire fonctionner l'appareil, lire le manuel d'utilisation y afférant.

■ **Touches disponibles sur la télécommande**

Le fonctionnement varie selon l'appareil raccordé.

	Déplacement du curseur/Sélection		Lecture
	Réglage/Accès		Arrêt
	Retour au menu précédent		Recul/avance
	Affichage du menu de fonctions de l'équipement		Saut Recul/avance
	Disponible lorsque la fonction des touches est affichée		Pause
	Quitter		Sous-titres
	Canal haut/bas		SAP (Sélectionner le mode audio)
	0-9		Sélection de canal secondaire numérique

# Blocage

Il est possible de bloquer la réception de certains canaux afin de prévenir que les enfants ne soient exposés à un contenu inapproprié.

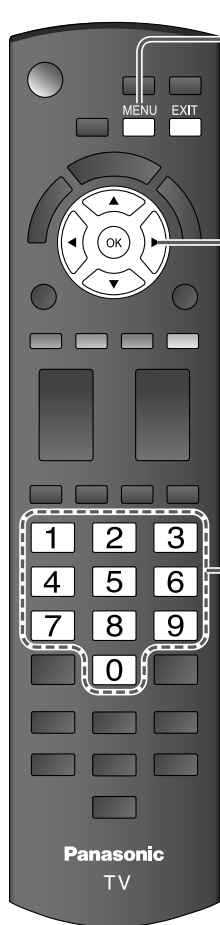

## 1 Affichez le menu



## 2 Sélectionnez "Blocage"

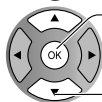
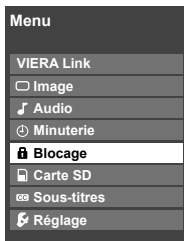

Vous serez invité à saisir votre mot de passe chaque fois que vous afficherez le menu "Blocage".

## 3 Entrez votre mot de passe à 4 chiffres

Un code à 4 chiffres doit être saisi pour voir un programme bloqué ou pour changer les paramètres de classification.



- S'il s'agit de la saisie initiale du mot de passe, entrez le numéro à deux reprises pour l'enregistrer.

## 4 Sélectionnez le mode de blocage

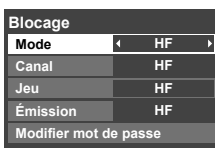

HF: Déverrouillage des fonctions de blocage de canaux, de jeux vidéo et de la programmation.  
Tout: Verrouillage de tous les signaux d'entrée sans égard au réglage des paramètres de blocage de canaux, de jeux vidéo et de la programmation.  
Person.: Verrouillage de signaux d'entrée établis par paramétrage du blocage de canaux, de jeux vidéo et de la programmation.

### ■ Appuyez pour quitter le menu d'écran



## 5 Sélectionnez une rubrique

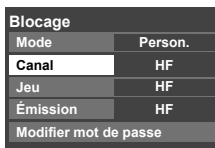

- Les fonctions de blocage de canaux (canal), de jeux vidéo (jeu) et de la programmation (émission) seront grisées à moins que "Person." n'ait été sélectionné sous "Mode".

## 6 Effectuez le réglage



### Mise en garde

- Notez votre mot de passe dans le cas où vous l'oublieriez. (Si vous avez oublié votre mot de passe, communiquez avec votre détaillant Panasonic.)

### Remarque

- Lorsqu'un canal bloqué est syntonisé, un message s'affiche permettant de recevoir le canal après avoir entré votre mot de passe.

■ Pour sélectionner le canal ou la classification du programme à verrouiller

**Verrouillage de canal**

Sélectionnez jusqu'à 7 (1-7) canaux à bloquer. Ces canaux seront bloqués quelle que soit la classification du programme.

- 1 Sélectionnez "Mode", puis "Person."
- 2 Sélectionnez le canal devant être bloqué

Blocage canaux	
Mode	Person.
Canal 1	3
Canal 2	4
Canal 3	-
Canal 4	-

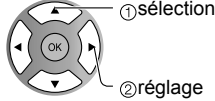

- Pour bloquer/déverrouiller tous les canaux: Sélectionnez "Mode", puis "Tout" ou "HF".

Tout: Bloque tous les canaux  
HF: Déverrouille tous les canaux.

**Jeu**

Bloque les canaux 3 et 4 ainsi que les entrées externes.

- 5 Sélectionnez "Jeu" à l'étape 5, puis réglez sur "EF".

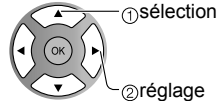

EF: Blocage  
HF: Déverrouillage

**Blocage de programme**

- Pour spécifier le niveau de classification  
La technologie puce anti-violence "V-chip" permet de verrouiller les émissions à auditoire limité en fonction des classifications de télévision.

- 1 Sélectionnez "Mode", puis "EF".

Blocage émission	
Mode	EF
MPAA	HF
U.S.TV	HF
C.E.L.R.	HF
C.F.L.R.	HF

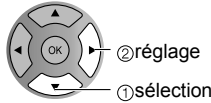

- 2 Sélectionnez la catégorie de classification que vous désirez adopter.

Blocage émission	
Mode	EF
MPAA	HF
U.S.TV	HF
C.E.L.R.	HF
C.F.L.R.	HF

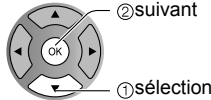

MPAA: Classification des films (États-Unis)  
U.S.TV: Classification des émissions de télévision (États-Unis)  
C.E.L.R.: Classification (Canada)  
C.F.L.R.: Classification (Québec)

- 3 Sélectionnez la classification.

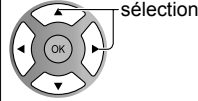

Exemple: classification "MPAA" (films aux États-Unis)

NR	Sans classification
G	Général: aucune limite d'âge
PG	Supervision parentale suggérée
PG-13	Prudence des parents conseillée: pour des spectateurs de 13 ans ou moins
R	Accès limité: les personnes de moins de 17 ans doivent être accompagnées par un adulte
NC-17	Accès interdit aux personnes de moins de 17 ans
X	Adultes seulement

- Pour de plus amples renseignements, reportez-vous à la page 44.

**Modification du mot de passe**

- Pour changer le mot de passe

- 1 À l'étape 4, sélectionnez "Modifier mot de passe", puis appuyez sur OK.
- 2 Saisissez deux fois le nouveau mot de passe à 4 chiffres.

Blocage	
Mode	HF
Canal	HF
Jeu	HF
Émission	HF
Modifier mot de passe	

Modifier mot de passe  
Entrer nouveau mot de passe.  
.....  
[OK] [RETURN]

**Remarques**

- Selon la disponibilité, ce téléviseur prend en charge le "Tableau de classification par région téléchargeable" (aux États-Unis seulement).
- La classification HF est indépendante des autres classements.
- Si vous bloquez un niveau de classement basé sur un âge spécifique, la classification HF et tout autre classification plus restrictive seront aussi bloquées.

# Programmation et édition des canaux

Les paramètres de canal actuels peuvent être modifiés en fonction de vos besoins et des conditions de réception.

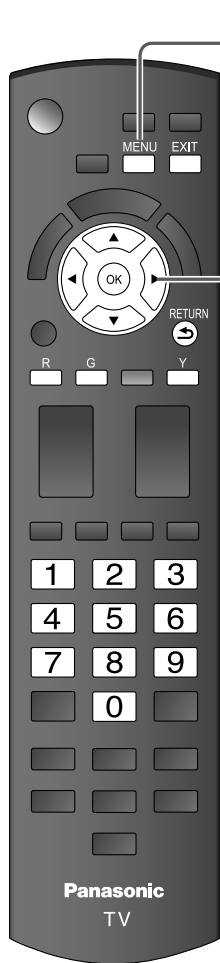

## 1 Affichez le menu



## 2 Sélectionnez "Réglage"

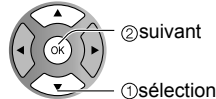

## 3 Sélectionnez "Réglage ANT/Câble"

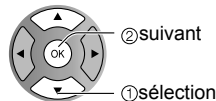

## 4 Sélectionnez la fonction

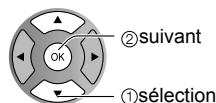
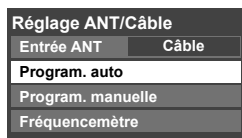

■ Appuyez pour quitter le menu d'écran



## 5 Effectuez le réglage

### ■ Pour réinitialiser les paramètres du menu Réglage

- 1 Sélectionnez "Rétablir défaut" dans le menu Réglage (3) puis appuyez sur OK
- 2 Entrez votre code à 4 chiffres au moyen des touches numériques
- 3 Sélectionnez "Oui" dans l'écran de confirmation, puis appuyez sur OK

Program.  
auto

Programmation  
automatique

Program.  
manuelle

Programmation  
manuelle

Fréquencemètre

Vérification  
de la  
puissance  
du signal

Recherche et ajout automatiques en mémoire des canaux disponibles.

① Sélectionnez "Entrée ANT"

➔ Sélectionnez Câble ou Antenne (p. 17)  
Ou sélectionnez "Non utilisé" pour éviter la syntonisation télé.

② Sélectionnez "Program. auto"

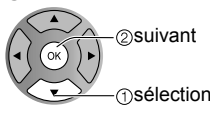
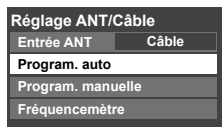

③ Sélectionnez le mode de balayage (p. 18)

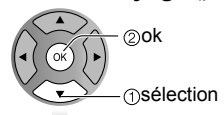
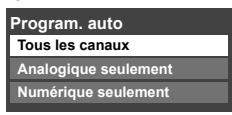

La programmation s'effectue automatiquement.

- Après le balayage, sélectionnez "Appliquer". (voir ci-dessous ⑤).
- Tous les canaux précédemment en mémoire sont effacés.

Utilisez cette procédure pour changer le réglage des canaux captés ou pour changer l'affichage de canal.

Utilisez-la aussi pour ajouter ou omettre manuellement des canaux dans la liste de canaux. Il est possible de sélectionner un mode de syntonisation des canaux (Numérique seulement/Analogique seulement) en "Mode balayage de canal" (p. 29).

① Sélectionnez "Modifier"

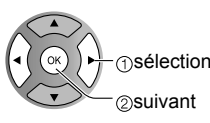
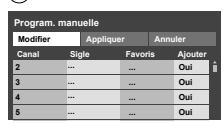

② Sélectionnez la rubrique à modifier

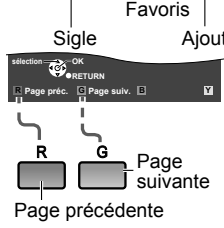
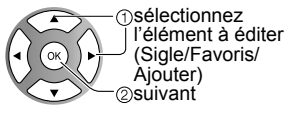
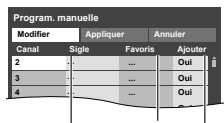

- Sigle: Modifie l'indicatif du canal.
- Favoris: Inscrit le canal sur la liste des canaux préférés.
- Ajouter: Ajoute ou omet des canaux.

③ Effectuez les modifications

● Sigle

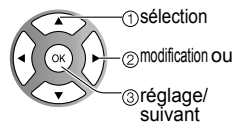

**Sigle**  
Sélectionnez ou renommez l'indicatif du canal. (maximum de 7 caractères)

● Favoris

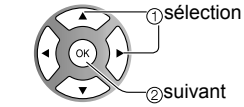

**Réglage favoris** Sélectionnez le numéro.

● Ajouter

Appuyez sur OK pour sélectionner "Oui" (ajouter) ou "Non" (omettre) ➔

④ Déplacez le curseur sur le numéro de canal

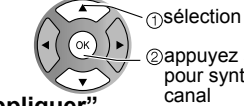
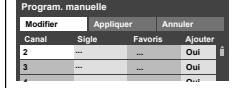

⑤ Sélectionnez "Appliquer"

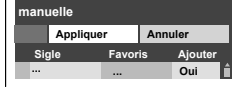

Annulation de la modification

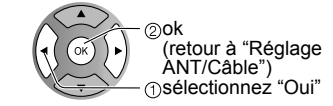
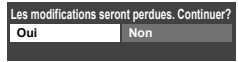
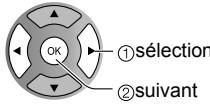
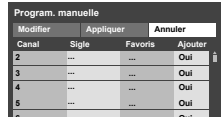

Vérifiez la puissance du signal si l'image numérique est brouillée ou figée.

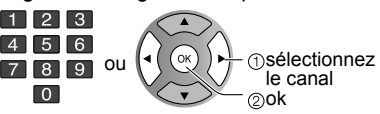
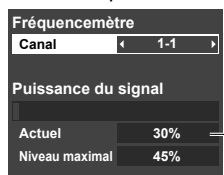

- Si le signal est faible, vérifiez l'antenne. Si aucun problème n'est détecté, communiquez avec votre détaillant Panasonic.

**Remarques**

- N'est pas disponible si "Câble" est sélectionné dans "Entrée ANT" (voir ci-dessus).
- Ne s'applique qu'aux canaux numériques.

● Si le blocage (p. 36) est activé et que le réglage "Réglage ANT/Câble" est sélectionné, le message "Entrer mot de passe." s'affiche.

# Sous-titres

**1 Affichez le menu**



**2 Sélectionnez "Sous-titres"**

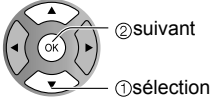

■ Appuyez pour quitter le menu d'écran



Menu

- VIERA Link
- Image
- Audio
- Minuterie
- Blocage
- Carte SD
- Sous-titres**
- Réglage

Ce téléviseur comprend un décodeur intégré capable de faire apparaître une contrepartie visuelle de la partie audio. Le programme regardé doit intégrer des sous-titres codés (CC) afin que le téléviseur puisse les afficher (p. 45)

## ■ Sélectionnez une rubrique et effectuez le réglage

Sous-titres	
Rétablir défaut	
Mode	HF
Analog.	CC1
Numéri.	← Primaire →
Réglage numérique	

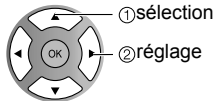

**Mode** Sélectionnez "EF" (ou "HF" pour ne pas l'utiliser).

**Analog.** (Permet de choisir le service de sous-titres de l'émission analogique.)

CC1-4: Informations concernant les images (Affichage au bas de l'écran)

T1-4: Informations textuelles (Affichage plein écran)

**Numéri.** (Le menu des sous-titres codés numériques vous permet de configurer la façon d'afficher les sous-titres codés numériques.)

Choisissez le réglage.

- "Primaire", "Second.", "Service 3", "Service 4", "Service 5", "Service 6"

- Les réglages dans "Analog." ou "Numéri." sont déterminés par le télédiffuseur.

## ■ Réglages plus poussés de l'affichage pour les émissions numériques

① Sélectionnez "Réglage numérique", puis appuyez sur OK

② Sélectionnez la rubrique, puis effectuez le réglage

Réglage numérique	
Format	Automatique
Police	Automatique
Style	Automatique
Avant-plan	← Automatique →
Opacité avant	Automatique
Arrière-plan	Automatique
Opacité arrière	Automatique
Contour	Automatique

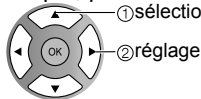

- Format: Taille des caractères
- Police: Police de caractères
- Style: Style (En relief, Effet gravé, etc.)
- Avant-plan: Couleur
- Opacité avant: Densité
- Arrière-plan: Couleur de la zone de texte
- Opacité arrière: Densité de la zone de texte
- Contour: Couleur du pourtour des caractères

(Sélectionnez parmi les options à l'écran.)

## ■ Réinitialisation des réglages

Sélectionnez "Rétablir défaut", puis appuyez sur OK

### Sous-titres Afficher les sous-titres



# Ident. prises

- 1 Affichez le menu**
- 2 Sélectionnez "Réglage"**
- 3 Sélectionnez "Appareils raccordés"**
- 4 Sélectionnez "Ident. prises"**

■ Appuyez pour quitter le menu d'écran  
 EXIT

● Ident. prises  
 ● Sous-titres

Fonctions avancées

Il est possible de faire afficher l'identification des appareils connectés aux prises d'entrée du téléviseur. (En sélectionnant le mode d'entrée de la page 24 ②)

■ Sélectionnez la prise et l'identification de l'appareil auxiliaire

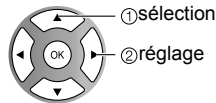
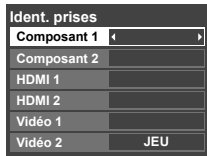

OU



Fait passer le mode d'entrée d'alphabétique à numérique

- Prises: Composant 1-2/HDMI 1-2/Vidéo1-2
- Identification: [ESPACE] OMETTRE/MAGNÉTO/DVD/CÂBLE/SATELLITE/DVR/JEU/AUX/RÉCEPTEUR/ORDINATEUR/Blu-ray/AP.PHOTO/ENR. DVD/CINÉMA M./MONITEUR/CENTRE M/PASSER.M/AUTRE

\* Si "OMETTRE" est sélectionné, le signal de cette prise est sauté lors de la commutation au moyen de la touche INPUT.

- Chaque identification sélectionnée apparaît à l'écran "Sélection d'entrée" (p. 24).

## Ident. prises

### Afficher l'identification des appareils auxiliaires



# Minuterie

Il est possible de régler la minuterie de manière à ce que le téléviseur se mette en ou hors marche à l'heure désirée.

- L'horloge doit avoir été préalablement réglée avant de pouvoir réaliser les réglages de la minuterie en/hors marche. (p. 17)
- La minuterie-sommeil et la minuterie de mise en/hors marche différée ne peuvent fonctionner si la fonction de mise en marche automatique (p. 28) est activée.



## 1 Affichez le menu



## 2 Sélectionnez "Minuterie"

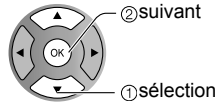
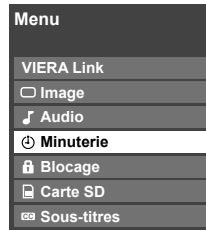

## 3 Sélectionnez la minuterie à régler

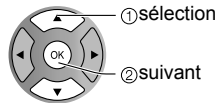
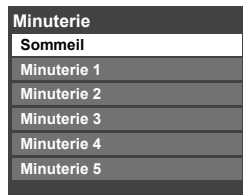

- Sommeil** Mise hors marche automatique
- Minuterie 1** Mise en/hors marche automatique (5 minuterie peuvent être réglées.)
- Minuterie 5**

## 4 Réglez la minuterie

■ Appuyez pour quitter le menu d'écran



■ Appuyez pour revenir à l'écran précédent



■ Pour régler "Sommeil" (Délai de mise hors marche)

Appuyez pour régler l'appareil de sorte qu'il s'éteigne lui-même après une durée présélectionnée.

- 0/30/60/90 (minutes)

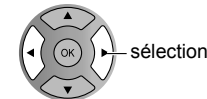

■ Pour régler "Minuterie 1-5" (Minuterie de mise en/hors marche différée)

Sélectionnez la rubrique, puis effectuez le réglage.



- LAST** AM/PM
- Effacer
- Réglage minuterie** Réglage de la minuterie (EF/HF)
- Entrées** Sélectionner les sources du signal
- Canal** Sélectionnez le canal
- Jour** Sélectionnez le jour

DIM, LUN, MAR, MER, JEU, VEN, SAM  
(La date la plus rapprochée s'affiche)  
LUN-VEN, SAM-DIM, QUOT, Tous DIM, Tous LUN,  
Tous MAR, Tous MER, Tous JEU, Tous VEN, Tous SAM

- Heure début** L'heure de mise en marche
- Heure fin** L'heure de mise hors marche

### Remarque

- Le téléviseur se met automatiquement hors tension 90 minutes après avoir été mis sous tension par la minuterie. Cela ne fonctionne pas si une heure de mise hors tension est choisie ou si une touche est pressée.

# Connexions AV recommandées

Ces schémas montrent nos recommandations quant à la façon de raccorder le téléviseur à divers appareils. Pour les autres raccordements, reportez-vous aux instructions de chaque appareil et aux spécifications. Pour obtenir de l'aide supplémentaire, visitez notre site Web à l'adresse [www.panasonic.ca](http://www.panasonic.ca)

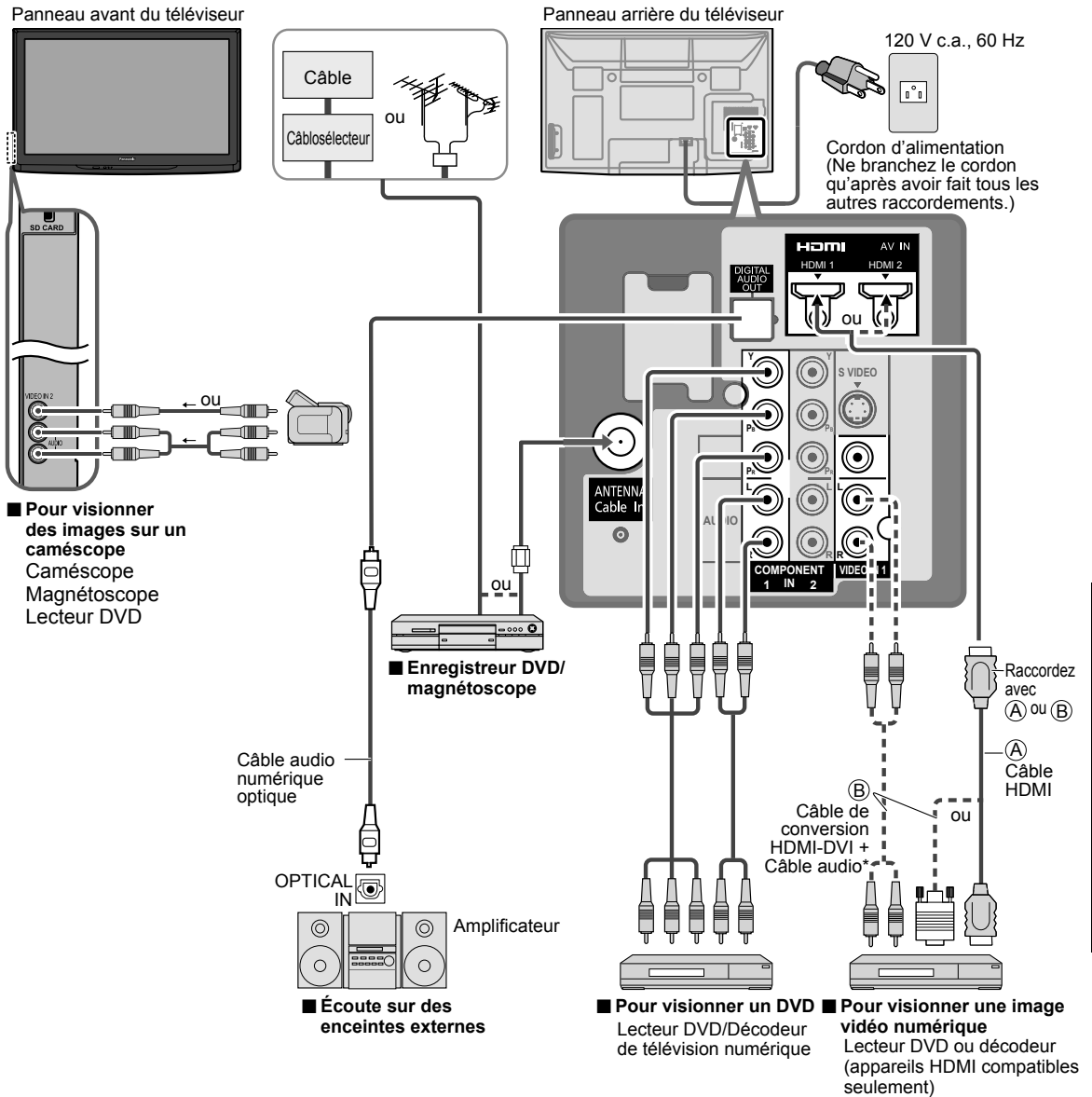

● Connexions AV recommandées  
● Minuterie

Fonctions avancées

\* Reportez-vous aux pages 26-27 pour le réglage au moyen d'un câble audio analogique avec un câble de conversion DVI-HDMI.

# Liste des classifications aux fins de blocage

La puce antiviolence permet de bloquer la réception de canaux ou d'émissions en fonction de leur classification établie par l'industrie du divertissement. (p. 37)

## ■ Tableau de classement FILMS É.-U.

NR	NE CONTIENT PAS DE CLASSEMENT (NON CLASSÉ) ET PROGRAMMES NA (NON APPLICABLES). Films qui n'ont pas été classés ou dont le classement n'est pas applicable.
G	PUBLIC GÉNÉRAL. Autorisé à tous les âges.
PG	CONTRÔLE PARENTAL CONSEILLÉ. Certains programmes ne conviennent pas aux enfants.
PG-13	MISE EN GARDE IMPORTANTE DES PARENTS. Certaines scènes ne conviennent pas aux enfants de moins de 13 ans.
R	CONTRÔLÉ. Les enfants de moins de 17 ans doivent être accompagnés par un parent ou un gardien adulte.
NC-17	INTERDIT AUX MOINS DE 17 ANS.
X	POUR ADULTE UNIQUEMENT.

## ■ Tableau de classement ÉMIS.TÉLÉ É.-U.

Groupe basé sur l'âge	Classement basé sur l'âge	Sélections possibles	Description
Sans visa (aucune classification)	TV-NR	<ul style="list-style-type: none"> <li>Non bloqué</li> <li>Bloqué</li> </ul>	Non classé.
Jeunesse	TV-Y	<ul style="list-style-type: none"> <li>Non bloqué</li> <li>Bloqué</li> </ul>	Tous les enfants. Le thème et le contenu de ce programme sont spécialement conçus pour un public jeune, y compris les enfants de 2-6 ans.
	TV-Y7	<ul style="list-style-type: none"> <li>Bloqué FV</li> <li>Non bloqué</li> <li>Bloqué</li> </ul>	Destiné aux enfants plus âgés. Le thème et le contenu de ce programme peuvent contenir des éléments de violence légère ou comique, ou peuvent effrayer les enfants de moins de 7 ans.
Surveillance	TV-G	<ul style="list-style-type: none"> <li>Non bloqué</li> <li>Bloqué</li> </ul>	Public général. Programme contenant peu ou pas du tout de violence, pas de mots grossiers et peu ou aucun dialogue ou situation d'ordre sexuel.
	TV-PG	<ul style="list-style-type: none"> <li>D,L,S,V (Tout)</li> <li>N'importe quelle combinaison de D, L, S, V</li> </ul>	Contrôle parental conseillé. Ce programme peut contenir de façon rare des mots grossiers, des scènes de violence limitée, certains dialogues et situations sexuelles suggestives.
	TV-14	<ul style="list-style-type: none"> <li>D, L, S, V (Tout)</li> <li>N'importe quelle combinaison de D, L, S, V</li> </ul>	Mise en garde importante des parents. Ce programme peut contenir des thèmes sophistiqués, des scènes sexuelles, un langage grossier et des scènes d'intense violence.
	TV-MA	<ul style="list-style-type: none"> <li>L, S, V (Tout)</li> <li>N'importe quelle combinaison de L, S, V</li> </ul>	Public adulte uniquement. Ce programme peut contenir des thèmes pour adulte, un langage blasphématoire, de la violence et des scènes sexuelles explicites.

FV: VIOLENCE FANTASTIQUE/DESSIN ANIMÉ V: VIOLENCE S: SEXE L: LANGAGE AGRESSIF D: DIALOGUE À CONTENU SEXUEL

## ■ Tableau de classement CANADA

E	Exempt - Les programmes exemptés comprennent: informations, programmes sportifs, documentaires, autres programmes d'information, causeries, vidéo musicales et programmes de variété.
C	Programmes pour les enfants de moins de 8 ans. Pas de langage offensif, de nudité, ni de contenu sexuel.
C8+	Programme généralement considéré acceptable pour les enfants de plus de 8 ans. Pas de blasphème, de nudité ni de contenu sexuel.
G	Programmes généraux, pour tout public.
PG	Contrôle parental conseillé. Certains programmes ne conviennent pas aux enfants.
14+	Programmes contenant des thèmes ou un contenu qui peut ne pas convenir aux enfants de moins de 14 ans. Les parents sont fortement mis en garde d'interdire leur accès aux jeunes adolescents et aux enfants plus jeunes.
18+	Programme réservé aux adultes. Contient des scènes constantes de violence ou des scènes d'extrême violence.

## ■ Tableau de classement CANADA-QUÉBEC

E	Exempt - Les programmes exemptés.
G	Général - Programmes pour tout public et tous les âges. Ne contient pas de violence ou le contenu violent est faible ou représenté de façon appropriée.
8 ans+	8+ Général - N'est pas recommandé pour les jeunes enfants. Programme destiné à un public jeune mais contenant occasionnellement des scènes de violence légère. Supervision par un adulte recommandée.
13 ans+	Programmes qui peuvent ne pas convenir aux enfants de moins de 13 ans - Contient quelques scènes de violence ou une ou plusieurs scènes violentes pouvant les affecter. Supervision par un adulte fortement conseillée.
16 ans+	Programme pouvant ne pas convenir aux enfants de moins de 16 ans - Contient des scènes fréquentes de violence ou de violence intense.
18 ans+	Programme réservé aux adultes. Contient des scènes constantes de violence ou des scènes d'extrême violence.

### Mises en garde

- La puce antiviolence utilisée dans ce téléviseur est capable de bloquer les programmes sans "visa" (non classés, auxquels aucun classement ne s'applique et avec aucun classement) tels que définis par la section 15.120(e)(2) du Règlement FCC. Si l'option de blocage des programmes sans "visa" est choisie, "des résultats inattendus et éventuellement confus peuvent être obtenus, il se peut même que vous ne puissiez pas recevoir les bulletins d'urgence ni les types de programmes suivants:"
  - Bulletins d'urgence (tels que des messages du réseau de radiodiffusion d'urgence, des avertissements météorologiques, etc.)
  - Programme d'origine locale
  - Informations
  - Programmes politiques
  - Annonces des services publics
  - Programmes religieux
  - Programmes sportifs
  - Programmes météorologiques

# Informations techniques

## Sous-titres (CC)

- Pour afficher les sous-titres d'une émission numérique, réglez le format de l'image sur PLEIN. (Des caractères seront coupés si le format est réglé sur H-LARGE, CADRAGE, ZOOM ou 4:3)
- Les sous-titres peuvent être affichés à l'écran si les sous-titres sur le récepteur (soit un décodeur ou un récepteur de télévision par satellite) sont en service par l'entremise du raccordement à la prise composante ou HDMI du téléviseur.
- Si les sous-titres sont en service à la fois sur le récepteur et le téléviseur et que le signal est de 480i (sauf avec une connexion HDMI), les sous-titres de chaque appareil se chevaucheront.
- Si une émission numérique est acheminée en format analogique, les données relatives aux sous-titres seront également en format analogique.
- Si un enregistreur ou un écran de sortie est raccordé au téléviseur, les sous-titres doivent être mis en service soit sur l'enregistreur, soit sur l'écran de sortie.

## Format de l'image (FORMAT)

Appuyez sur la touche FORMAT pour défiler parmi les différents formats d'image. Cette fonction vous permet de choisir le format de l'image selon le signal reçu et vos préférences. (p. 20)  
(par exemple, dans le cas d'une image 4:3)

### ● PLEIN

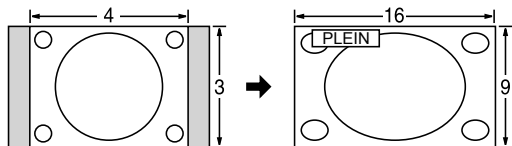

Étire horizontalement l'image 4:3 de manière à l'étendre sur les deux côtés de l'écran.  
(Recommandé pour une image anamorphique.)

### ● H-LARGE

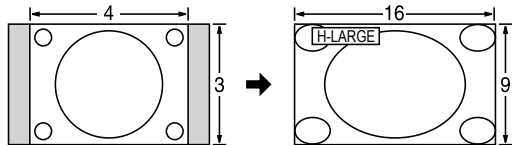

Étire horizontalement l'image 4:3 de manière à l'étendre sur les deux côtés de l'écran. Les côtés de l'image sont rognés.

### ● ZOOM

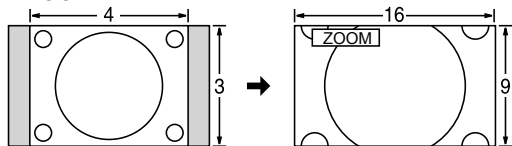

Agrandit l'image 4:3 de manière qu'elle occupe tout l'écran.  
(Recommandé pour une image au format "boîte aux lettres".)

### ● CADRAGE

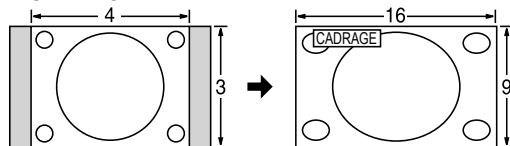

Étire l'image 4:3 horizontalement et verticalement de manière à remplir l'écran.  
(Recommandé pour l'image de télévision ordinaire.)

### ● 4:3

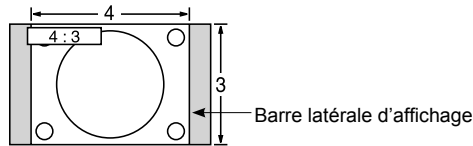

Ordinaire  
(Il est à noter que l'affichage prolongé de la barre latérale peut provoquer un phénomène de rémanence.)

### Remarques

- 480i (4:3), 480i (16:9), 480p (4:3), 480p (16:9): PLEIN, CADRAGE, 4:3 ou ZOOM
- 1080p/1080i/720p: PLEIN, H-LARGE, CADRAGE, 4:3 ou ZOOM

### ● Réglages zoom

La position verticale et la taille de l'image peuvent être ajustées dans "ZOOM".

① Dans le menu Image, sélectionnez "Réglages zoom". (p. 26-27)

② Position-V: Réglage de la position verticale.

③ Format-V: Réglage de la taille verticale.

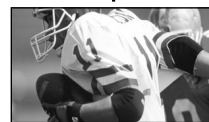
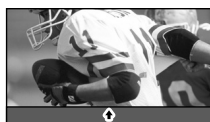
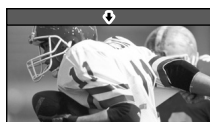

- Pour réinitialiser le format d'image →  (OK)

# Informations techniques

## Format des données sur carte mémoire SD

- Photo: Images fixes enregistrées sur appareils photo numériques compatibles avec les fichiers JPEG conformes aux normes DCF\* et EXIF\*\*
- Format des données: Ligne de base JPEG, (sous-échantillonnage: 4:4:4, 4:2:2 ou 4:2:0)
- Nombre maximum de fichiers: 9 999
- Résolution: 160 x 120 jusqu'à 10 000 000
- \* DCF (règle pour le système de fichiers photos): norme de la Japan Electronics and Information Technology Industries Association
- \*\* EXIF (Exchangeable Image File Format)

### Mises en garde

- Une image JPEG modifiée sur ordinateur peut ne pas s'afficher.
- L'affichage d'un fichier endommagé pourrait se faire à une résolution moindre.

### Remarques

- Structure des fichiers affichés sur un PC

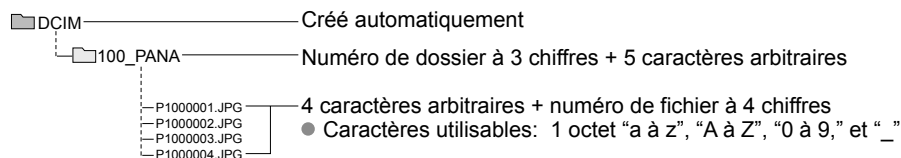

- Les noms de dossiers et de fichiers peuvent varier selon l'appareil photo utilisé.
- Pour les renseignements les plus récents sur les cartes mémoire SD compatibles, consultez le site Web suivant: <http://panasonic.jp/support/global/cs> (en anglais seulement).

## Précautions à prendre avec les cartes SD:

- Ne retirez pas la carte pendant que l'appareil accède aux données (cela pourrait endommager la carte ou l'appareil).
  - Ne touchez pas les bornes situées au dos de la carte mémoire SD.
  - Protégez la carte contre toute pression ou impact.
  - Introduisez la carte dans le bon sens (sinon, la carte pourrait être endommagée).
  - La présence d'interférence électrique, d'électricité statique ou une opération impropre pourrait endommager les données ou la carte.
  - Faites régulièrement une copie de sauvegarde des données en prévision de l'éventualité où des données seraient endommagées ou que le fonctionnement de l'appareil deviendrait erratique.
- (Panasonic n'est pas responsable de toute détérioration ou tout endommagement des données.)

## Messages d'avertissement concernant la carte SD

Message	Signification
Fente pour carte SD vide.	● Absence de carte.
Aucunes images fixes	● La carte ne contient aucune donnée ou ce type de données ne peut être pris en charge.
Lecture imposs.	● Le fichier est endommagé ou illisible. ● L'appareil ne prend pas en charge le format.

## (Suite)

### VIERA Link™ “HDAVI Control™”

Les connexions HDMI à certains appareils Panasonic permettent un interfaçage automatique. (p. 30)

- Cette fonction pourrait ne pas fonctionner normalement selon l'état de l'équipement.
- Une fois cette fonction activée, même si le téléviseur est en mode d'attente, l'appareil peut être opéré à l'aide de d'autres télécommandes.
- Il est possible que l'image et le son ne soient pas reproduits pendant quelques secondes après le lancement de la lecture.
- Il est possible que l'image et le son ne soient pas reproduits pendant quelques secondes à la suite d'un changement du mode d'entrée.
- Le niveau de volume est affiché lorsque le volume est ajusté sur l'appareil externe.
- Si deux appareils d'un même type sont raccordés (par exemple un enregistreur DIGA à HDMI 1 et un autre enregistreur DIGA à HDMI 2), la fonction VIERA Link™ ne fonctionnera que pour l'appareil raccordé à la prise de numéro inférieur.
- Si un appareil ayant la fonction “HDAVI Control 2 ou ultérieur” est raccordé au téléviseur au moyen d'un câble HDMI, le son provenant de la prise DIGITAL AUDIO OUT peut être acheminé comme rendu ambiophonique multicanal.
- “HDAVI Control 4” est la nouvelle norme (en date de décembre 2008) pour les appareils compatibles avec HDAVI Control. Cette norme est compatible avec les appareils HDAVI classiques.

### Connexion HDMI

L'interface multimédia haute définition (HDMI) vous permet de tirer profit d'images numériques haute définition et d'un son de haute qualité en connectant le téléviseur à des appareils externes compatibles.

Appareil HDMI (\*1) doté d'une prise de sortie HDMI ou DVI, tel un décodeur de télévision numérique ou un lecteur DVD, peut être raccordé au connecteur HDMI à l'aide d'un câble HDMI.

- HDMI est la toute première interface AV numérique intégrale grand public conforme à une norme sans compression.
- Si l'appareil externe ne possède qu'une sortie DVI, connectez-le à la prise HDMI via un câble adaptateur DVI-HDMI (\*2).
- Lorsqu'un câble adaptateur DVI-HDMI est utilisé, connectez le câble à la prise d'entrée audio.
- Les réglages audio peuvent être faits dans l'écran du menu “Entrée HDMI 1” ou “Entrée HDMI 2”. (p. 26)  
Fréquences d'échantillonnage du signal audio pouvant être prises en charge (L.PCM): 48 kHz, 44,1 kHz, 32 kHz  
(\*1): Le logo HDMI est apposé sur tout appareil compatible avec HDMI.  
(\*2): Disponible auprès d'un détaillant Panasonic.

#### Mises en garde

- Le fonctionnement adéquat avec un PC ne peut être assuré.
- Tout signal est reformaté avant d'être affiché à l'écran.
- Si l'appareil externe possède une fonction de réglage du format d'image, sélectionnez le format “16:9”.
- Ces connecteurs HDMI sont de “type A”.
- Ces connecteurs HDMI sont compatibles avec la protection de contenu numérique à large bande passante (HDCP – High-Bandwidth Digital Content Protection).
- Un appareil ne possédant pas de prise de sortie numérique peut être connecté à la prise d'entrée “COMPONENT”, “S VIDEO” ou “VIDEO” pour recevoir des signaux analogiques.
- La prise d'entrée HDMI ne peut être utilisée qu'avec les signaux vidéo aux formats suivants: 480i, 480p, 720p, 1080i, et 1080p. Il est nécessaire que le réglage du signal de sortie de l'appareil numérique externe y corresponde.
- Pour de plus amples détails sur les signaux pris en charge par HDMI, voir ci-dessous.

### Prises de sortie DIGITAL AUDIO OUT

Il est possible de profiter des atouts d'une chaîne cinéma maison en connectant un décodeur Dolby Digital (5.1 canaux) et un amplificateur multicanal aux prises de sortie DIGITAL AUDIO OUT.

#### Mises en garde

- Selon le lecteur DVD utilisé et le type de logiciel DVD-Audio, la fonction de protection contre la copie peut se mettre en marche et désactiver la sortie optique.
- Quand un canal ATSC est choisi, la sortie de la prise DIGITAL AUDIO OUT est Dolby Digital. Quand un canal NTSC est choisi, la sortie est PCM.

### Mode

- Éclatant: Accentue le contraste et la netteté de l'image pour un visionnement dans une pièce bien éclairée.
- Standard: Recommandé pour les conditions de visionnement normales avec un éclairage indirect de la pièce.
- Cinéma: Pour regarder un film dans une pièce sombre. Ce réglage offre une image douce, comme pour un film.
- Person. (Photo): Permet de personnaliser chaque item selon vos préférences.  
La photo est affichée dans le menu JPEG.

# Informations techniques (Suite)

## Format H

- Format d'image: 4:3

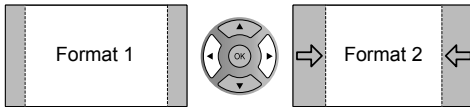

- La largeur de l'image sera réduite des deux cotés pour diminuer le bruit.

- Format d'image: PLEIN/CADRAGE/(H-LARGE/ZOOM)

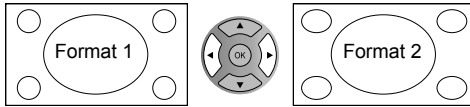

- La largeur de l'image sera agrandie des deux cotés pour diminuer le bruit.

Reportez-vous aux pages 26-27 pour plus de détails

## Barre latérale 4:3

N'affichez pas une image au format 4:3 pendant une période prolongée, car ceci peut produire des images rémanentes sur les bandes latérales de l'affichage. Pour réduire le risque d'une telle image rémanente, modifiez la luminosité des bandes latérales.

Reportez-vous aux pages 28-29 pour plus de détails.

- Les bandes latérales peuvent clignoter (noir/blanc en alternance) selon l'image. L'utilisation du mode Cinéma peut réduire ce clignotement (voir ci-dessous).

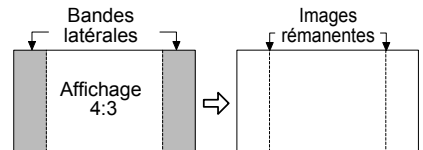

## Barre de défilement

Barre de défilement: Pour prévenir une "image rémanente", une barre de défilement blanche défile de gauche à droite sur un écran noir.

- Appuyez sur une touche autre que POWER pour revenir.
  - L'écran précédent est affiché si aucune touche n'est utilisée pendant 15 minutes.
- Reportez-vous aux pages 28-29 pour plus de détails.

[Barre de défilement]



## Signaux d'entrée pouvant être affichés

Le symbole\*: identifie le signal d'entrée pour vidéo composante (Y, Pb, Pr) et HDMI.

	Fréquence horizontale (kHz)	Fréquence verticale (Hz)	Composantes	HDMI
525 (480)/60i	15,73	59,94	*	*
525 (480)/60p	31,47	59,94	*	*
750 (720)/60p	45,00	59,94	*	*
1 125 (1 080)/60i	33,75	59,94	*	*
1 125 (1 080)/60p	67,43	59,94		*
1 125 (1 080)/60p	67,50	60,00		*
1 125 (1 080)/24p	26,97	23,98		*
1 125 (1 080)/24p	27,00	24,00		*

### Remarques

- Les signaux autres que ceux indiqués ci-dessus pourraient ne pas être affichés convenablement.
- Les signaux identifiés ci-dessus sont reformatés de manière à assurer leur affichage optimal à l'écran.



# Entretien et nettoyage

Débranchez d'abord le cordon d'alimentation de la prise de courant.

## Panneau d'affichage

Essayez soigneusement la surface du panneau en utilisant seulement un chiffon doux sans peluche.

- Si la surface est particulièrement sale, trempez un chiffon doux non pelucheux dans un détergent liquide doux (1 part de détergent liquide pour 100 parts d'eau), puis essorez le chiffon pour retirer l'excès de liquide. Utilisez ce chiffon pour essuyer la surface du panneau d'affichage, puis essuyez-la avec un chiffon sec du même type jusqu'à ce qu'elle soit complètement sèche.
- Ne rayez pas ou ne cognez pas la surface du panneau avec les ongles ou un objet rigide, sinon vous abîmerez la surface. En outre, évitez tout contact avec des produits volatils tels que des insecticides à vaporiser, des solvants ou des diluants, sinon le fini de la surface sera abîmé.

## Coffret

Si le coffret est sale, essayez-le avec un chiffon doux et sec.

- Si le coffret est très sale, trempez le chiffon dans de l'eau additionnée d'un peu de détergent liquide doux, puis essorez le chiffon bien à fond. Utilisez ce chiffon pour essuyer le coffret, puis essuyez-le avec un chiffon sec.
- Veillez à ce que le détergent liquide n'entre pas en contact direct avec la surface du téléviseur à plasma. Si des gouttes d'eau pénètrent dans l'appareil, des anomalies de fonctionnement se produiront.
- Évitez tout contact avec des produits volatils tels que des insecticides à vaporiser, des solvants ou des diluants, sinon la surface du coffret pourra être abîmée ou le revêtement s'écaillera. En outre, ne laissez pas l'appareil trop longtemps en contact avec des articles en caoutchouc ou en PVC.

## Piédestal

### Nettoyage

Essayez les surfaces avec un chiffon doux et sec. Si le piédestal est très sale, nettoyez-le à l'aide d'un chiffon imprégné d'une solution légère de détergent liquide doux, puis essuyez avec un chiffon sec.

N'utilisez pas de produits tels que des solvants, des diluants ou de la cire ménagère pour le nettoyage, car ces produits risquent d'abîmer le revêtement du piédestal. (Si vous utilisez un chiffon traité chimiquement, suivez la notice d'utilisation du chiffon.)

- Ne fixez pas de ruban adhésif ou d'étiquettes, car ils risquent de salir la surface du piédestal. Ne le laissez pas en contact prolongé avec des produits en caoutchouc ou en vinyle ou similaire. (Ceci pourrait le détériorer.)

# Foire aux questions

Avant de faire appel à un technicien, vérifiez les problèmes et apportez les corrections simples décrites ci-dessous. Si le problème devait persister, communiquez avec votre détaillant ou un centre de service Panasonic agréé. (p. 53) Pour une assistance supplémentaire, contactez-nous via le site Web à l'adresse: [www.panasonic.ca](http://www.panasonic.ca)

## Points blancs ou images fantômes (bruit)

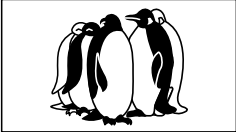

- Vérifiez l'emplacement, l'orientation et la connexion de l'antenne.

## Interférence ou image de canaux numériques figée (son intermittent)

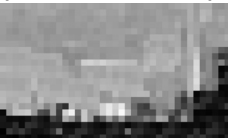

- Réorientez l'antenne pour les canaux numériques.
- Vérifiez le "Fréquence-mètre" (p. 39). Si le signal est faible, vérifiez l'antenne et communiquez avec votre détaillant Panasonic.

## La télécommande ne fonctionne pas

- Les piles ont-elles été mises en place correctement? (p. 8)
- Les piles sont-elles neuves?

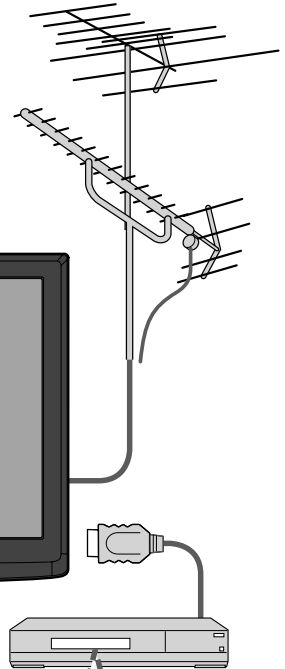
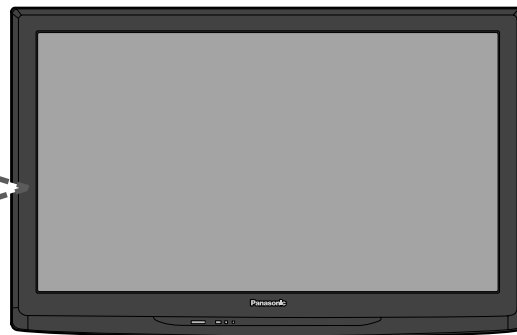

## Les images d'un appareil auxiliaire sont anormales lorsque cet appareil est raccordé via la prise HDMI

- Le câble HDMI est-il correctement raccordé? (p. 31, 43)
- Éteignez le téléviseur et l'appareil, puis rallumez-les.
- Vérifiez le signal d'entrée de l'appareil. (p. 48)
- Utilisez un appareil conforme à EIA/CEA-861/861B.

## Lorsque le canal est changé au moyen du décodeur raccordé avec un câble HDMI, l'indication "HDMI" pourrait s'afficher dans le coin supérieur gauche de l'écran

- Ceci n'est pas un signe d'un mauvais fonctionnement.

## L'enregistrement ne débute pas immédiatement

- Vérifiez les réglages de l'enregistreur. Pour plus de détails, reportez-vous au manuel d'utilisation afférent à l'enregistreur.

S'il y a des problèmes de fonctionnement avec le téléviseur, veuillez vous reporter au tableau ci-dessous afin de déterminer les symptômes, puis exécutez les mesures suggérées. Si cela ne résout pas le problème, veuillez noter les numéros de modèle et de série et contactez un détaillant Panasonic local (les deux numéros se trouvent sur la face arrière du téléviseur).

	Problème	Mesures à prendre
Écran	<b>Le message "Appuyer sur n'importe quelle touche pour revenir" se déplace sur l'écran</b>	<ul style="list-style-type: none"> <li>● La fonction de prévention de rémanence est activée. (Cela n'est le signe d'aucune anomalie.)</li> <li>● L'économiseur d'écran est activé après un certain délai d'inactivité dans le mode SD.</li> <li>● Consultez "Rémanence" (p. 7)</li> </ul>
	<b>Certains points demeurent brillants ou sombres</b>	<ul style="list-style-type: none"> <li>● Un écran à plasma est composé de quelques millions de pixels et est conçu selon une technologie avancée à procédé complexe. Certains pixels peuvent tout de même demeurer brillants ou sombres. Ceci n'est pas une indication que l'écran est défectueux et n'aura aucun impact sur le fonctionnement du téléviseur.</li> </ul>
	<b>Image chaotique, présence de bruit</b>	<ul style="list-style-type: none"> <li>● Vérifiez les appareils électriques (voiture, motocyclette, lampe fluorescente) à proximité.</li> </ul>
	<b>Aucune image ne peut être affichée</b>	<ul style="list-style-type: none"> <li>● Consultez le menu Image. (p. 26)</li> <li>● Vérifiez le câblage. (p. 11-14)</li> <li>● Vérifiez que la bonne prise d'entrée a été sélectionnée. (p. 24)</li> </ul>
	<b>Au lieu d'une image, seuls des points sont affichés</b>	<ul style="list-style-type: none"> <li>● Vérifiez la syntonisation des canaux. (p. 38)</li> <li>● Vérifiez les câbles d'antenne.</li> </ul>
	<b>Ni image, ni son ne sont reproduits</b>	<ul style="list-style-type: none"> <li>● Le cordon d'alimentation a-t-il été branché?</li> <li>● Le téléviseur est-il en marche?</li> <li>● Vérifiez le menu Image (p. 26) et le volume.</li> <li>● Vérifiez les raccordements du câble AV. (p. 11-14)</li> <li>● Vérifiez que la bonne prise d'entrée a été sélectionnée. (p. 24)</li> </ul>
Rendu sonore	<b>Une boîte noire s'affiche</b>	<ul style="list-style-type: none"> <li>● Modifiez les réglages pour l'affichage des sous-titres. (p. 40)</li> </ul>
	<b>Aucun son n'est entendu</b>	<ul style="list-style-type: none"> <li>● Les câbles des enceintes sont-ils connectés correctement? (p. 43)</li> <li>● La fonction "Sourdine" est-elle activée? (p. 15)</li> <li>● Le volume est-il au niveau minimum?</li> <li>● Est-ce que les haut-parleurs sont en circuit? (p. 26)</li> <li>● Modifiez les réglages de la voie "SAP". (p. 19)</li> <li>● Vérifiez les réglages de "Entrée HDMI 1" et "Entrée HDMI 2". (p. 26)</li> </ul>
	<b>Le rendu sonore est inhabituel</b>	<ul style="list-style-type: none"> <li>● Établissez le réglage "SAP" sur "Stéréo" ou "Mono".</li> <li>● Vérifiez l'appareil HDMI connecté au téléviseur.</li> <li>● Établissez le format audio de l'appareil HDMI à "PCM linéaire".</li> <li>● Si la connexion du signal audionumérique pose un problème, sélectionnez la connexion analogique.</li> </ul>
	<b>Un son inconnu est entendu</b> <b>1- Son venant du coffret</b> <b>2- Bruissement</b> <b>3- Clic/déclic</b> <b>4- Bourdonnement</b>	<ol style="list-style-type: none"> <li>1- Des changements de température ou d'humidité dans la pièce peuvent causer une expansion ou un resserrement du coffret du téléviseur et produire un son métallique. (Cela n'est le signe d'aucune anomalie)</li> <li>2- Le téléviseur pourrait être équipé d'un ventilateur intégré produisant un bruissement. (Cela n'est le signe d'aucune anomalie)</li> <li>3- Lorsque le téléviseur est mis sous tension, un circuit électrique intégré au téléviseur émet un bruit de clic/déclic. (Cela n'est le signe d'aucune anomalie)</li> <li>4- Des circuits électriques sont activés lorsque le téléviseur est sous tension. (Cela n'est le signe d'aucune anomalie)</li> </ol>

# Spécifications

		TC-P42C1	TC-P50C1
<b>Alimentation</b>		120 V c.a., 60 Hz	
<b>Consommation</b>	<b>Maximum</b>	283 W	387 W
	<b>En attente</b>	0,3 W	0,3 W
<b>Panneau à plasma</b>	<b>Méthode d'entraînement</b>	Type c.a.	
	<b>Format d'image</b>	16:9	
	<b>Surface d'affichage (L x H x diagonale)</b>	42 po (41,6 po en diagonale)	50 po (49,9 po en diagonale)
	<b>(Nombre de pixels)</b>	921 mm x 518 mm x 1 057 mm (36,2 po x 20,4 po x 41,6 po)	1 106 mm x 622 mm x 1 269 mm (43,5 po x 24,4 po x 49,9 po)
<b>Son</b>	<b>Sortie audio</b>	20 W [10 W + 10 W] (D.H.T. de 10 %)	
	<b>Nombre de canaux (numérique/analogique)</b>	VHF/ UHF: 2 - 69, Câblodistribution: 1 - 135	
<b>Conditions de fonctionnement</b>		Température: 0 ° - 40 °C (32 °F - 104 °F) Humidité: 20 % - 80 % (sans condensation)	
<b>Prises de connexion</b>	<b>VIDEO IN 1</b>	VIDEO: Prise de type RCA x 1 S-VIDEO: Mini DIN à 4 broches AUDIO L - R: Prise de type RCA x 2	1,0 V [c.-à-c.] (75 Ω) Y: 1,0 V [c.-à-c.] (75 Ω) C: 0,286 V [c.-à-c.] (75 Ω) 0,5 V [eff.]
	<b>VIDEO IN 2</b>	VIDEO: Prise de type RCA x 1 AUDIO L - R: Prise de type RCA x 2	1,0 V [c.-à-c.] (75 Ω) 0,5 V [eff.]
	<b>COMPONENT IN 1-2</b>	Y: 1,0 V [c.-à-c.] (y compris la synchronisation) PB, PR: ± 0,35 V [c.-à-c.] AUDIO L-R: Prise de type RCA x 2	0,5 V [eff.]
	<b>HDMI 1-2</b>	Connecteur HDMI de type A x 2 • Ce téléviseur prend en charge la fonction "HDAVI Control 4".	
	<b>Fente de carte</b>	Fente de carte SD x 1	
	<b>DIGITAL AUDIO OUT</b>	PCM / Dolby Digital, Fibre optique	
<b>Particularités</b>		FILTRE 3D Y/C SOUS-TITRES Visualiseur de photos Puce antiviolence HDAVI Control 4	
<b>Dimensions (L x H x P)</b>	<b>Avec piédestal</b>	1 029 mm x 709 mm x 327 mm (40,6 po x 28,0 po x 12,9 po)	1 218 mm x 822 mm x 387 mm (48,0 po x 32,4 po x 15,3 po)
	<b>Téléviseur seulement</b>	1 029 mm x 661 mm x 94 mm (106 mm) (40,6 po x 26,1 po x 3,8 po (4,2 po))	1 218 mm x 769 mm x 94 mm (106 mm) (48,0 po x 30,3 po x 3,8 po (4,2 po))
<b>Masse</b>	<b>Avec piédestal</b>	28,0 kg (61,8 lb)	36,0 kg (79,4 lb)
	<b>Téléviseur seulement</b>	26,0 kg (57,4 lb)	34,0 kg (75,0 lb)

[TC-P42C1]

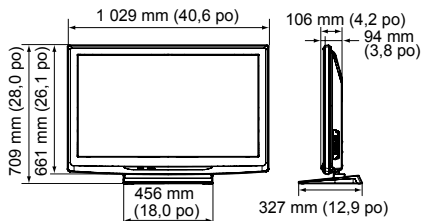

[TC-P50C1]

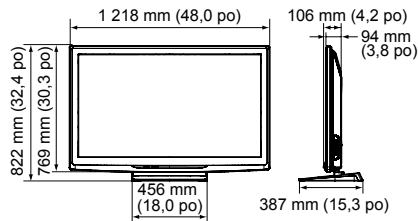

## Remarque

- Les spécifications peuvent être modifiées sans avis préalable. La masse et les dimensions sont approximatives.

# Garantie limitée

## Panasonic Canada Inc. Certificat de garantie limitée Panasonic

Panasonic Canada Inc. garantit cet appareil contre tout vice de fabrication et accepte, le cas échéant, de remédier à toute défectuosité pendant la période indiquée ci-dessous et commençant à partir de la date d'achat original.

Écrans/téléviseurs à plasma	Service à domicile	Un (1) an, pièces (panneau d'affichage compris) et main-d'œuvre
Téléviseurs à cristaux liquides (42 po et plus)	Service à domicile	Un (1) an, pièces (écran à cristaux liquides compris) et main-d'œuvre

Le service à domicile ne sera offert que dans les régions accessibles par routes et situées dans un rayon de 50 km d'un centre de service agréé Panasonic.

### LIMITATIONS ET EXCLUSIONS

Cette garantie n'est valide que pour les appareils achetés au Canada et ne couvre pas les dommages résultant d'une installation incorrecte, d'un usage abusif ou impropre ainsi que ceux découlant d'un accident en transit ou de manipulation. De plus, si l'appareil a été altéré ou transformé de façon à modifier l'usage pour lequel il a été conçu ou utilisé à des fins commerciales, cette garantie devient nulle et sans effet. Les piles sèches ne sont pas couvertes sous cette garantie.

Cette garantie est octroyée à l'utilisateur original seulement. La facture ou autre preuve de la date d'achat original sera exigée pour toute réparation sous le couvert de cette garantie.

**CETTE GARANTIE LIMITÉE ET EXPRESSE REMPLACE TOUTE AUTRE GARANTIE, EXPRESSE OU IMPLICITE, INCLUANT LES GARANTIES IMPLICITES DU CARACTÈRE ADÉQUAT POUR LA COMMERCIALISATION ET UN USAGE PARTICULIER.**

**PANASONIC N'AURA D'OBLIGATION EN AUCUNE CIRCONSTANCE POUR TOUT DOMMAGE DIRECT, INDIRECT OU CONSÉCUTIF.**

Certaines juridictions ne reconnaissent pas les exclusions ou limitations de dommages indirects ou consécutifs, ou les exclusions de garanties implicites. Dans de tels cas, les limitations stipulées ci-dessus peuvent ne pas être applicables.

Le service à domicile exige un accès complet et facile au produit par le personnel du centre de service agréé et n'inclut pas le retrait ou la réinstallation d'un produit déjà installé. Si l'appareil doit être retiré pour fins de réparation, cela sera à l'entière discrétion du centre de service. Sous aucune considération, Panasonic Canada Inc. ou le centre de service ne pourra être tenu responsable de tout dommage particulier ou indirect.

### RÉPARATION SOUS GARANTIE

Pour de l'aide sur le fonctionnement de l'appareil, veuillez contacter notre service à la clientèle au :

Ligne sans frais: 1-866-330-0014

Lien courriel: [www.vieraconcierge.ca](http://www.vieraconcierge.ca)

Pour la réparation des appareils, veuillez communiquer avec un agent du service à la clientèle de VIERA aux coordonnées précédemment mentionnées.

### Expédition de l'appareil à un centre de service

Emballer soigneusement l'appareil, de préférence dans le carton d'origine, et l'expédier port payé et assuré au centre de service. Inclure la description détaillée de la panne et la preuve de la date d'achat original.

# Nota

---

A series of horizontal dashed lines for writing notes.



**Consignation du numéro de série**

Les numéros de modèle et de série de ce produit se trouvent sur sa face arrière. Notez ce numéro de série dans l'espace réservé à cet effet ci-dessous et conservez ce manuel et votre facture comme preuve de votre achat, pour aider à identifier l'appareil en cas de perte ou de vol et pour recours à la garantie.

Modèle \_\_\_\_\_

Numéro de série \_\_\_\_\_

---

**Panasonic Consumer Electronics Company,**  
**Division of Panasonic Corporation of North America**  
One Panasonic Way, Secaucus  
New Jersey 07094 U.S.A.

**Panasonic Canada Inc.**  
5770 Ambler Drive  
Mississauga, Ontario  
L4W 2T3 CANADA